



HANDLEIDING

SNOERLOOS GEREEDSCHAP

18V 4 IN 1

RACPV18V4IN1



BOUWER SAS

32, rue Aristide Bergès -ZI 31270 Cugnaux -Frankrijk

BELANGRIJK: Lees de voor gebruik



Handleiding.

1. TOEPASSING

Het accugereedschap 18 V 4 in 1 is bedoeld voor

- 1) Voor het in- en uitdraaien van schroeven en het boren van gaten in hout, metaal of Plastic.
- 2) Zagen van hout, metaal en kunststof
- 3) Droogschuren van hout, kunststof, stopverf en gelakt of geverfd

Oppervlakken. Dit product is niet geschikt voor het schuren van gipsondergronden.

Het apparaat is niet geschikt voor commercieel gebruik. Elk ander gebruik dat niet uitdrukkelijk in deze handleiding is toegestaan, kan het apparaat beschadigen en een ernstig risico voor de gebruiker vormen gebruikers vertegenwoordigen.

Het apparaat is bedoeld voor gebruik door volwassenen. Jongeren vanaf 16 jaar mogen dit doen

Gebruik het apparaat alleen onder toezicht. De fabrikant is niet aansprakelijk voor schade veroorzaakt door niet bedoeld gebruik of onjuiste bediening.



WAARSCHUWING! Lees voor uw eigen veiligheid deze handleiding en de algemene veiligheidsinstructies zorgvuldig door voordat u het apparaat in gebruik neemt. Geef haar Geef het elektrische gereedschap alleen samen met deze handleiding door aan andere gebruikers.

2. VEILIGHEIDSMATREGELEN

ÿ ALGEMENE VEILIGHEIDSINSTRUCTIES VOOR ELEKTRISCH GEREEDSCHAP



WAARSCHUWING Lees alle veiligheidswaarschuwingen, instructies, illustraties en specificaties die bij dit elektrische gereedschap worden geleverd. Het niet opvolgen van **onderstaande** instructies kan leiden tot elektrische schokken, brand en/of ernstig letsel.

Bewaar alle waarschuwingen en instructies voor toekomstig gebruik.

De term "elektrisch gereedschap" in de waarschuwingen verwijst naar uw elektrisch gereedschap (met snoer) of uw elektrisch gereedschap (snoerloos) op batterijen.

1) Veiligheid in het werkgebied

a) **Houd het werkgebied schoon en goed verlicht.** *Laad rommelige of donkere gebieden tot ongelukken.*

b) **Gebruik geen elektrisch gereedschap in explosiegevaarlijke omgevingen, b.v. B. in aanwezigheid van ontvlambare vloeistoffen, gassen of stof.** *Elektrisch gereedschap veroorzaakt vonken die het stof of de dampen kunnen doen ontbranden.*

c) **Houd kinderen en omstanders uit de buurt tijdens het bedienen van elektrisch gereedschap.** *afleidingen*

kan ertoe leiden dat u de controle verliest.

2) Elektrische veiligheid

- a) **Stekkers van elektrisch gereedschap moeten in het stopcontact passen. Breng op geen enkele manier wijzigingen aan de stekker aan. Gebruik geen verloopstekkers met geaard elektrisch gereedschap.** *Ongewijzigde stekkers en bijpassende stopcontacten verminderen het risico op elektrische schokken.*
- b) **Vermijd lichamelijk contact met geaarde oppervlakken zoals leidingen, radiatoren, fornuizen en koelkasten.** *Er is een verhoogd risico op een elektrische schok als uw lichaam geaard is.*
- c) **Stel elektrisch gereedschap niet bloot aan regen of vocht. Als er water in een elektrisch gereedschap komt, neemt het risico op een elektrische schok toe.**
- d) **Maak geen misbruik van de kabel. Gebruik het snoer nooit om elektrisch gereedschap te dragen, eraan te trekken of de stekker uit het stopcontact te halen. Houd het snoer uit de buurt van hitte, olie, scherpe randen of bewegende onderdelen.** *Beschadigde of verwarde snoeren verhogen het risico op een elektrische schok.*
- e) **Gebruik bij gebruik van elektrisch gereedschap buitenshuis een verlengsnoer dat geschikt is voor gebruik buitenshuis.** *Het gebruik van een snoer dat geschikt is voor gebruik buitenshuis vermindert het risico op een elektrische schok.*
- f) **Wanneer het gebruik van een elektrisch gereedschap in een vochtige omgeving onvermijdelijk is, gebruik dan een door een aardlekschakelaar (RCD) beschermde voeding.** *de Het gebruik van een aardlekschakelaar vermindert het risico op een elektrische schok.*

3) Persoonlijke beveiliging

- a) **Blijf alert, let op wat u doet en gebruik uw gezond verstand bij het bedienen van elektrisch gereedschap. Gebruik geen elektrisch gereedschap als u moe bent of onder invloed bent van drugs, alcohol of medicijnen.** *Een moment van onoplettendheid tijdens het bedienen van elektrisch gereedschap kan leiden tot ernstig letsel.*
- b) **Gebruik persoonlijke beschermingsmiddelen. Draag altijd oogbescherming.** *Beschermende uitrusting zoals een stofmasker, antislip veiligheidsschoenen, veiligheidshelm of gehoorbescherming die onder de juiste omstandigheden worden gebruikt, zullen verwondingen verminderen.*
- c) **Voorkom onbedoeld starten. Zorg ervoor dat de schakelaar is uitgeschakeld voordat u het gereedschap aansluit op de stroombron en/of accu, of het gereedschap hanteert of draagt. Elektrisch gereedschap dragen met uw vinger op de schakelaar of elektrisch gereedschap inschakelen met de schakelaar aan, nodigt uit tot ongelukken.**
- d) **Voordat u het elektrisch gereedschap inschakelt, verwijdert u eventuele stelsleutels of moersleutels.** *Een sleutel die achterblijft op een draaiend onderdeel van het elektrisch gereedschap kan letsel veroorzaken.*
- e) **Loop niet op de zaken vooruit. Zorg altijd voor een veilige stand en balans. Dit zorgt voor een betere controle over het elektrische gereedschap in onverwachte situaties.**
- f) **Kleed je goed. Draag geen losse kleding of sieraden. Houd uw haar en kleding uit de buurt van bewegende onderdelen. Losse kleding, sieraden of lang haar kunnen verstrikt raken in bewegende delen.**

- g) **Als er apparaten zijn voor het aansluiten van stofafzuig- en opvangsystemen, zorg er dan voor dat deze op de juiste manier worden aangesloten en gebruikt. Het gebruik van een stofafzuiger kan stofgerelateerde gevaren verminderen.**
- h) **Laat de vertrouwdheid die u opdoet door veelvuldig gereedschap te gebruiken er niet toe leiden dat u zelfgenoegzaam wordt en de veiligheidsprincipes van gereedschap negeert.**
Een onzorgvuldig handelen kan in een fractie van een seconde tot ernstig letsel leiden.

4) Gebruik en onderhoud van elektrisch gereedschap

a) **Gebruik het elektrisch gereedschap niet met geweld. Gebruik het juiste elektrische gereedschap voor uw toepassing.** *Met het juiste elektrische gereedschap wordt het werk beter en veiliger gedaan met de snelheid waarvoor het is ontworpen.*

b) **Gebruik het elektrisch gereedschap niet als de schakelaar niet kan worden gebruikt om het aan en uit te zetten.** *Elektrisch gereedschap dat niet met de schakelaar kan worden bediend, is gevaarlijk en moet worden gerepareerd.*

c) **Haal de stekker uit het stopcontact en/of verwijder de accu, indien verwijderbaar, uit het elektrische gereedschap voordat u instellingen uitvoert, accessoires verwisselt of het elektrische gereedschap opbergt.** *Dergelijke preventieve veiligheidsmaatregelen verkleinen het risico dat het elektrische gereedschap onbedoeld start.*

d) **Bewaars elektrisch gereedschap dat niet wordt gebruikt buiten het bereik van kinderen en laat personen die niet bekend zijn met het elektrische gereedschap of deze instructies het elektrische gereedschap niet bedienen.**

Elektrisch gereedschap is gevaarlijk in de handen van ongetrainde gebruikers.

e) **Elektrisch gereedschap en toebehoren onderhouden. Controleer op niet goed uitgelijnde bewegende onderdelen, vastzittende, kapotte onderdelen en andere omstandigheden die de werking van het elektrische gereedschap kunnen beïnvloeden. Als het elektrische gereedschap beschadigd is, laat het dan voor gebruik repareren.** *Veel ongelukken worden veroorzaakt door slecht onderhouden elektrisch gereedschap.*

f) **Houd snijgereedschap scherp en schoon.** *Goed onderhouden snijgereedschappen met scherpe snijkanten lopen minder snel vast en zijn gemakkelijker te controleren.*

g) **Gebruik het elektrische gereedschap, toebehoren en bits etc. in overeenstemming met deze handleiding, rekening houdend met de werkomstandigheden en de uit te voeren werkzaamheden.** *Het gebruik van het elektrische gereedschap voor andere werkzaamheden dan waarvoor het is bedoeld, kan tot gevaarlijke situaties leiden.*

h) **Houd handgrepen en grijpvlakken droog, schoon en vrij van olie en vet.** *Gladde handgrepen en grijpvlakken maken een veilige hantering en controle van het gereedschap in onverwachte situaties niet mogelijk.*

5) Gebruik en onderhoud van snoerloos gereedschap

a) **Laad alleen op met de oplader die door de fabrikant is opgegeven.** *Een oplader die voor één geschikt batterijtype kan brandgevaar opleveren als het wordt gebruikt met een ander batterijtype.*

b) **Gebruik alleen elektrisch gereedschap met de speciaal ontworpen accupacks.** *de Het gebruik van andere batterijen kan leiden tot letsel- en brandgevaar.*

c) **Als de batterij niet in gebruik is, houd deze dan uit de buurt van andere metalen voorwerpen, zoals paperclips, munten, sleutels, spijkers, schroeven of andere kleine metalen voorwerpen**

afstandsbediening die verbinding kan maken van de ene poort naar de andere. Kortsluiting van de accupolen kan brandwonden of brand veroorzaken.

d) Onder ongunstige omstandigheden kan er vloeistof uit de accu ontsnappen; Vermijd contact. In geval van accidenteel contact, afspoelen met water. Als de vloeistof in uw ogen komt, zoek dan extra medische hulp. Vloeistof die uit de batterij lekt, kan irritatie of brandwonden veroorzaken.

e) Gebruik geen beschadigde of gewijzigde batterijen of gereedschap. Beschadigde of gewijzigde batterijen kunnen onvoorspelbaar gedrag vertonen, wat kan leiden tot brand, explosie of verwondingsgevaar.

f) **Stel de batterij of het gereedschap niet bloot aan vuur of extreme temperaturen.** *Bij brand of temperaturen boven 130 °C bestaat explosiegevaar.*

g) **Volg alle oplaadinstructies en laad de accu of het gereedschap niet op buiten het temperatuurbereik dat in de instructies wordt aangegeven.** *Onjuist opladen of opladen bij temperaturen buiten het gespecificeerde bereik kan de batterij beschadigen en brandgevaar opleveren*

salarisverhoging.

6) dienst

a) **Laat uw elektrisch gereedschap repareren door een gekwalificeerde reparateur, die alleen identieke vervangende onderdelen gebruikt.**

Dit zorgt voor de veiligheid van het elektrisch gereedschap.

b) **Voer nooit onderhoud uit aan beschadigde accu's.** Onderhoud aan de **batterij mag alleen worden uitgevoerd door de fabrikant of geautoriseerde serviceproviders.**

ÿ BATTERIJ EN OPLADER VEILIGHEID

batterijen

ÿ Probeer ze om welke reden dan ook nooit te openen. ÿ Niet bewaren op plaatsen waar de temperatuur hoger kan worden dan 40°C (104°F). ÿ Alleen opladen bij omgevingstemperaturen tussen 4°C en 40°C (39,2°F en 104°F). ÿ Gebruik alleen de oplader die bij het apparaat is geleverd om op te laden. ÿ Bewaar uw batterijen op een koele, droge plaats (5°C-20°C/41°F-68°F). Bewaar die

Batterijen nooit in ontladen toestand.

ÿ Voor Li-ion batterijen is het beter om ze regelmatig te ontladen en op te laden (minstens 4e cyclus).
keer per jaar). De ideale lading voor langdurige opslag van uw lithium-ionbatterij is 40% van de capaciteit.

ÿ Neem bij het weggooien van batterijen de informatie in paragraaf in acht
"Milieubescherming".

ÿ Veroorzaak geen kortsluiting. Als de pluspool (+) en de minpool (-) direct of door onbedoeld contact met metalen voorwerpen zal de batterij beschadigen kortgesloten en er vloeit een sterke stroom, wat leidt tot de ontwikkeling van warmte, wat leidt tot een breuk van de behuizing of brand.

ÿ Niet verhitten. Als batterijen boven 100°C (212°F) worden verwarmd, wordt de verzegeling en isolerende afscheiders en andere polymeercomponenten kunnen beschadigd raken, wat kan leiden tot elektrolytlekkage en/of interne kortsluiting op zijn beurt heeft warmteontwikkeling tot gevolg dat breuk of beschadiging van de batterij veroorzaakt. Gooi de batterijen ook niet in het vuur, aangezien dit kan leiden tot een explosie en/of ernstige brandwonden.

ÿ Onder extreme omstandigheden kan de batterij gaan lekken. als jij
Als u merkt dat er vloeistof op de batterij zit, ga dan als volgt te werk: ÿ Veeg de vloeistof voorzichtig weg met een doek.

Vermijd huidcontact.

ÿ Volg bij huid- of oogcontact onderstaande instructies:

- Onmiddellijk spoelen met water. Met een mild zuur zoals citroensap of azijn neutraliseren.
- Bij oogcontact minimaal 10 minuten spoelen met schoon water
Doe de afwas. Een dokter raadplegen.



Brandgevaar! Voorkom kortsluiting van de contacten van een losgekoppelde accu.

Verbrand de batterij niet.

oplader

ÿ Gebruik deze alleen om de batterij op te laden

meegeleverde oplader. ÿ

Probeer nooit niet-oplaadbaar
om batterijen op te laden.

ÿ Laat defecte kabels direct vervangen.

ÿ Niet in contact brengen met water. ÿ Open de
oplader niet. ÿ Test de oplader niet. ÿ De oplader is
alleen voor gebruik in

bedoeld voor gebruik binnenshuis.

ÿ Deze oplader kan worden gebruikt door kinderen vanaf 8 jaar en
door personen met beperkte lichamelijke, zintuiglijke of geestelijke
vermogens of een gebrek aan ervaring en kennis, mits ze onder
toezicht staan of zijn geïnstrueerd in het veilige gebruik van het
apparaat en de daaraan verbonden gevaren begrijpen .

ÿ Kinderen mogen niet met het apparaat spelen. de

Reiniging en onderhoud door de gebruiker mogen niet zonder
toezicht door kinderen worden uitgevoerd
zullen.

ÿ Als het netsnoer beschadigd is, moet het er doorheen

vervangen door de fabrikant, zijn klantenservice
of vergelijkbare gekwalificeerde personen om
gevaar te voorkomen.

LET OP: Laad geen niet-oplaadbare batterijen op.

ÿ AANVULLENDE VEILIGHEIDSINSTRUCTIES



Gevaar! Bij zagen of schuren kan gevaarlijk stof vrijkomen (bijv. van materialen die loodverf bevatten, materialen die asbest bevatten, metalen of sommige houtsoorten), die een gevaar kunnen vormen voor de gebruiker of mensen in de omgeving. Zorg ervoor dat de werkplek goed geventileerd is.

Draag altijd een veiligheidsbril, beschermende handschoenen en een gasmasker. Installeer een stofafzuigsysteem.

Veiligheidsinstructies voor reciprozagen

Houd elektrisch gereedschap vast aan de geïsoleerde grijpvlakken wanneer u een handeling uitvoert waarbij het snijgereedschap verborgen bedrading kan raken. Als het snijaccessoire een onder spanning staande draad raakt, kunnen blootliggende metalen delen van het elektrische gereedschap onder spanning staan en kan de gebruiker een elektrische schok krijgen.

Gebruik klemmen of een andere handige methode om het werkstuk op een stabiel platform vast te zetten en te ondersteunen.

Als u het werkstuk met uw hand of tegen uw lichaam vasthoudt, wordt het onstabiel en kunt u de controle verliezen.

SPECIALE VEILIGHEIDSINSTRUCTIES VOOR HET DRAADLOZE COMBI-APPARAAT

ÿ **Houd het elektrisch gereedschap vast bij de geïsoleerde grijpvlakken wanneer u werkzaamheden uitvoert waarbij het snijgereedschap of de schroef in contact kunnen komen met verborgen bedrading. Contact met een stroomvoerende draad kan ook een Laad de metalen onderdelen van het apparaat op en leid zo tot een elektrische schok.**

ÿ **Gebruik geschikte detectoren om verborgen nutsvoorzieningen te lokaliseren of raadpleeg het plaatselijke nutsbedrijf. Contact met elektrische draden kan een elektrische schok en brand veroorzaken, contact met een gasleiding kan een explosie veroorzaken. Schade aan een waterleiding kan materiële schade en elektrische schokken veroorzaken.**

ÿ **Zet het werkstuk vast. Een werkstuk dat is vastgeklemd met spaninrichtingen of een bankschroef vastgehouden is veiliger dan met de hand.**

ÿ **Wees zeer voorzichtig bij het gebruik van gereedschappen zoals zagen, schrapers en boren. Deze zijn scherp en vormen een risico op letsel.**

ÿ **Draag beschermende handschoenen bij het verwisselen van opzetstukken. Je kunt dus blessures oplopen vermijd als het opzetstuk van het apparaat na gebruik is opgewarmd.**

BIJZONDERE VEILIGHEIDSINSTRUCTIES BIJ BESPARINGEN

ÿ **Houd uw handen uit de buurt van het zaaggebied. Grijp niet onder het werkstuk. Zorg ervoor dat**
ga tijdens het werk altijd naar de zijkant van de zaag staan. Er is contact met het zaagblad
Verwondingsgevaar.

- ÿ **Het zaagblad mag het werkstuk alleen raken als het elektrisch gereedschap is ingeschakeld worden verplaatst.** *Er bestaat een risico op terugslag bij het insteken van het gereedschap vastzitten in het werkstuk.*
- ÿ **Zorg ervoor dat de voetplaat tijdens het zagen goed vastzit aan het werkstuk.**
Het zaagblad kan kantelen en leiden tot verlies van controle over het elektrisch gereedschap leiden.
- ÿ **Schakel het elektrische gereedschap na beëindiging van de werkzaamheden uit en trek de stekker uit het stopcontact. Het zaagblad stopt pas met zagen als het tot stilstand is gekomen. Zo voorkomt u terugslag en kunt u het elektrische gereedschap veilig parkeren.**
- ÿ **Gebruik alleen onbeschadigde zaagbladen in perfecte staat.** *Gebogen of Botte messen kunnen breken, de snede belemmeren of terugslag veroorzaken.*
- ÿ **Rem het zaagblad niet af bij zijdelingse druk.** *Het zaagblad kan beschadigd raken, breken of terugslaan en schakel het apparaat uit.*
- ÿ **Draai het materiaal stevig vast. Ondersteun het werkstuk niet met uw hand of de voet af.** *Raak geen voorwerpen of de grond aan terwijl de zaag draait.*
- ÿ **Er bestaat een risico op terugslag. Houd het elektrische gereedschap tijdens het werk met beide handen vast en zorg ervoor dat u stevig staat.** *Het elektrische gereedschap wordt met beide handen veiliger geleid.*
- ÿ **Wacht tot het elektrisch gereedschap tot stilstand is gekomen voordat u het neerzet.** *Van de Het gereedschapsinzetstuk kan kantelen en leiden tot verlies van controle over het elektrische gereedschap.*
- ÿ **Schakel het apparaat onmiddellijk uit als het zaagblad vastloopt.** *Spreid de zaagsnede uit en trek het zaagblad er voorzichtig uit. Dit kan leiden tot verlies van controle over elektrisch gereedschap.*

BIJZONDERE VEILIGHEIDSINSTRUCTIES BIJ SLIJPEN EN SCHRAPEN

- ÿ **Gebruik het elektrische gereedschap alleen voor droog slijpen. Schraap geen natte materialen. Als er water in het elektrische gereedschap komt, neemt het risico op een elektrische schok toe.**
- ÿ **Vermijd oververhitting van het te schuren object en de schuurmachine zelf.** *Mogelijk brandgevaar.*
- ÿ **Het werkstuk wordt heet tijdens het slijpen. Raak het bewerkte gebied niet aan, maar eerder laat ze afkoelen.**
Er bestaat een risico op brandwonden. Gebruik geen koelvloeistof of iets dergelijks.
- ÿ **Leeg altijd het stofreservoir voordat u een pauze neemt van het werk.** *slijpstof in de stofzak, microfilter, Papieren zak (of in de filterzak of filter van het afzuigstelsel) kan onder ongunstige omstandigheden, b.v. B. liggende vonken bij het slijpen van metalen, ontbranden uit zichzelf. Speciaal*

Er ontstaan gevaren wanneer het schuurstof in contact komt met verf, polyurethaanresten of andere chemicaliën stoffen worden gemengd, of als het te malen voorwerp na langdurig gebruik heet is.













REST RISICO'S

Zelfs met de juiste bediening en hantering van dit elektrisch gereedschap blijven er enkele restrisico's bestaan.
Door zijn

Vanwege het ontwerp en de constructie kan dit elektrisch gereedschap de volgende gevaren opleveren:

- a) Longschade als er geen geschikte ademhalingsbescherming wordt gedragen;
- b) bezuinigingen
- c) Gehoorschade bij het werken zonder gehoorbescherming.
- d) Oogbeschadiging als de juiste oogbescherming niet wordt gedragen.
- e) Schade aan de gezondheid veroorzaakt door zwaaiende handen en armen bij langdurig gebruik van het apparaat of als het apparaat niet goed wordt vastgehouden of onderhouden.

symbolen

| | |
|---|---|
|  | Voldoet aan de relevante veiligheidsnormen |
|  | Om het risico op letsel te verminderen, moet de gebruiker deze handleiding lezen en begrijpen voordat hij het product gebruikt. |
|  | Draag oogbescherming. |
|  | Draag een mondkapje als er stof is. |
|  | Draag gehoorbescherming. Blootstelling aan lawaai kan gehoorverlies veroorzaken. |
|  | Gooi oude apparaten niet bij het huisvuil |
|  | Klasse II, dubbele isolatie (alleen voor oplader) |
|  | U hoeft de batterij niet op te laden. |
|  | Verbrand de batterij of oplader niet. |
|  | Omgevingstemperatuur van max. 40 °C (alleen voor de batterij) |
|  | Gebruik de batterij en oplader alleen voor gebruik binnenshuis. |
|  | recycling |

3. UW PRODUCT

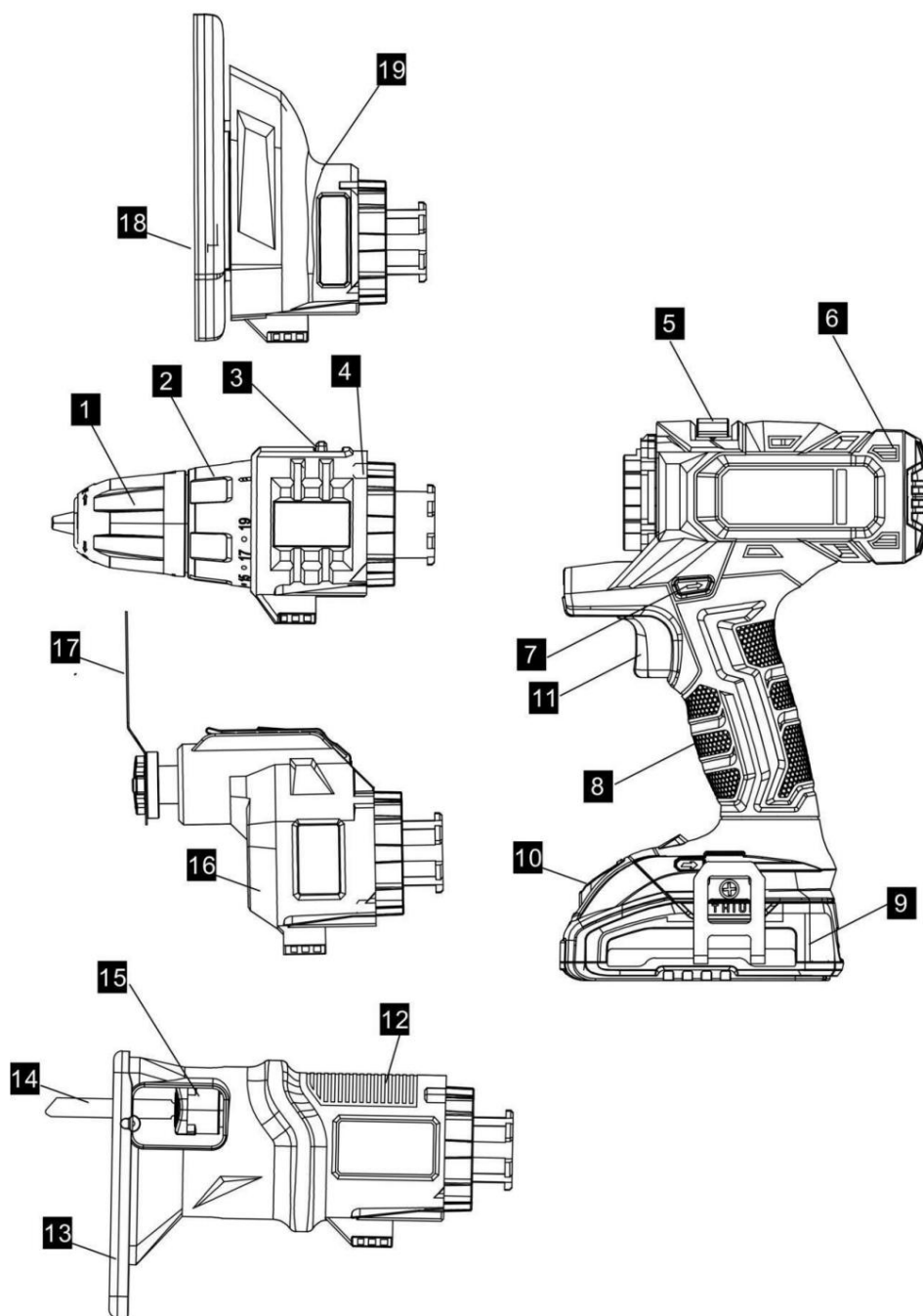

1 sleutelloze boorkop

2 draaimomentafstelringen

3 versnellingen keuzeschakelaar

4 boorhulpstuk

5 ontgrendelingshendel voor de
apparaat

Bijlage 6

motorische eenheid

7 richtingschakelaars

8 handvat

9 Oplaadbare batterij

10 ontgrendelknop voor
batterij

11 Aan/uit-schakelaar

14 zaagblad

15 hendel om de te ontgrendelen
zaagblad

16 multi-schuurmachine opzetstuk

17 RVS schraper

18 schuurpads

12 decoupeerzaaghulpstuk

13 voetplaat

19

R-toren met
meerdere lussen

4. LIJST MET DE INHOUD VAN DE PAKKETTEN

• Verwijder al het verpakkingsmateriaal. • Verwijder de rest van de verpakking en de bijsluiters (indien aanwezig). • Controleer of de inhoud van de verpakking compleet is. • Controleer het apparaat, het netsnoer, de stekker van de oplader en alle accessoires

transportschade.

• Bewaar het verpakkingsmateriaal indien mogelijk tot het einde van de garantieperiode.

Breng het dan naar uw plaatselijke afvalverwerkingsbedrijf.



WAARSCHUWING! Verpakkingsmaterialen zijn geen speelgoed! Kinderen zijn niet toegestaan met plastic zakken spelen! Er bestaat verstikkingsgevaar!

Accessoires:

• Boor (1.5/2/3/4/5/6 mm) • 3

schroefbits (50mm)

• Bithouder

• Schuurmiddel voor muisslijper (2*60gr / 2*120gr & 1*240) •

Decoupeerzaagaccessoire: 1 stuk 10 mm houten mes

• Accessoires voor multitool: 1 roestvrijstalen schraper;

• 1 stuk roestvrij mes; 1 stuk schuurzool; 1 stuks sleutel; • 2 stuks schuurpapier voor hout en

metaal • Met 1 accu 2Ah + 1,5A snellader **Let op: Indien er onderdelen ontbreken of**

beschadigd zijn, neem dan contact op met uw dealer.

5. TECHNISCHE SPECIFICATIES

| | |
|---|---|
| Nominale spanning (gelijkstroom) | 18Vdc |
| Stationair toerental van de motor | 21000 tpm |
| Boor functie | Toerental onbelast: 0-450/0-1450rpm |
| | 20+1 instellingen, 30 Nm koppel, 13 mm |
| | Zaagdiepte dubbele huls: hout: 25 mm, metaal: 10 mm |
| | Geluidsdruk niveau (LpA)83,7 dB(A),K=3 dB(A) |
| | Geluidsvermogensniveau (LWA).....94,7 dB(A),K=3 dB(A) |
| trillen (uh) | |
| Boren in metaal 001.322 m/s ² , K=1,5 m/s ² | |
| Boren in hout1.531 m/s ² , K=1,5 m/s ² | |

| | |
|-----------------------|--|
| Functie van de puzzel | Snelheid onbelast: 0-2500/min, Slag: 18 mm, zaagdiepte: 15 cm in metaal, 60 mm in hout |
| | Geluidsdrukniveau (LpA) 76,4 dB(A) K= 3 dB(A) Geluidsvermogensniveau (LWA).....87,4 dB(A) K=3 dB(A) Trilling: plaatsnijmodus: ah, B=6,7 m/s ² , K=1,5m/s ² ; Snijmodus voor plaatstaal: ah, M= 6,4 m/s ² , K=1,5 m/s ² . |
| molen functie | Snelheid onbelast: 0-9000/min. Schuurzool 138X97mm Geluidsdrukniveau (LpA) 88,6 dB(A) K=3 dB(A) Geluidsvermogensniveau (LWA).....99,6 dB(A), K=3 dB(A) Trillingen (ah)4,572 m/s ² , K=1,5 m/s ² |
| Multitool-functie | Oscillatie: 0-20000/min. Hoek 3 graden Geluidsdrukniveau (LpA)84,8 dB(A),K=3 dB(A) Geluidsvermogensniveau (LWA).....95,8 dB(A),K=3 dB(A) Trillingen (ah) 4.229m/s ² , K=1.5m/s ² |
| baterij type | 20V gelijkstroom 2Ah lithium-ion |
| Type lader | Ingang 110-240V~ 50-60Hz, 0,8A Uitgang 21,6Vdc, 1500mA |
| laadtijd | 1,5 uur |

informatie

ÿ De vermelde totale trillingswaarde is gemeten met een gestandaardiseerde testmethode en kan worden gebruikt om het ene gereedschap met het andere te vergelijken;

ÿ De opgegeven totale trillingswaarde kan ook worden gebruikt als voorlopige blootstellingsbeoordeling worden gebruikt.

waarschuwing

ÿ dat de trillingsemisatie tijdens daadwerkelijk gebruik van het elektrisch gereedschap kan afwijken van de opgegeven totaalwaarde, afhankelijk van de wijze waarop het gereedschap wordt gebruikt; en

ÿ de noodzaak om veiligheidsmaatregelen vast te stellen om de bediener te beschermen, gebaseerd op een schatting van de blootstelling onder de werkelijke gebruiksomstandigheden (rekening houdend met alle onderdelen van de werkcyclus, zoals de tijden waarop het gereedschap is uitgeschakeld en stationair draaien, naast de activeringstijd).

Draag gehoorbescherming.

6. BEDIENING

5.1 Accu opladen

BELANGRIJK: De accu is bij het verlaten van de fabriek niet volledig opgeladen. Lees alle veiligheidsinstructies zorgvuldig door voordat u probeert ze op te laden.

- 1) Controleer of de oplader die u gebruikt geschikt is voor de accu.
- 2) Sluit de oplader aan op een stopcontact van 110-240V~, 50/60Hz. Het indicatielampje (3) licht groen op om aan te geven dat het apparaat is aangesloten op het lichtnet.
- 3) Steek het uiteinde van de oplader (1) in de batterijsleuf (2). Zorg ervoor dat het contact met de lader correct is.
- 4) Tijdens het opladen brandt het indicatielampje (3) rood.
- 5) Als de batterij volledig is opgeladen, brandt het indicatielampje (3) groen.

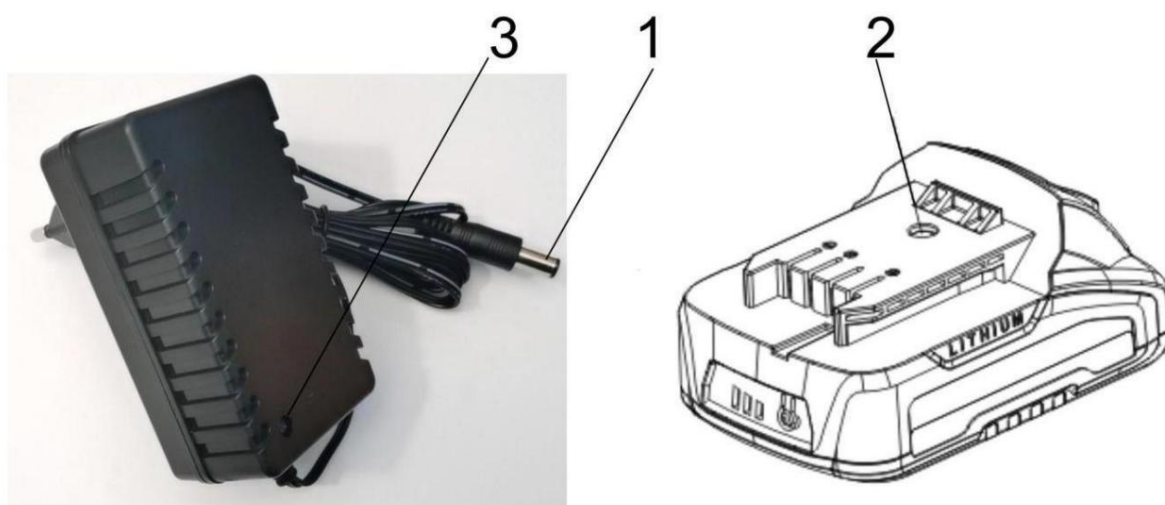

- 6) Controleer de oplader en de batterij regelmatig terwijl ze zijn aangesloten.
- 7) Koppel de oplader los en koppel deze los van de batterij als u klaar bent.
- 8) Laat de batterij volledig afkoelen voor gebruik.
- 9) Bewaar de oplader en de batterij binnenshuis, buiten het bereik van kinderen.



Opmerking: Als de accu niet goed past, koppelt u deze los en controleert u of de accu het juiste model is voor deze oplader, zoals weergegeven in de specificatietabel. Laad geen andere batterijen of batterijen die niet veilig zijn in de oplader op fit.



OPMERKING: Als de batterij heet is na continu gebruik in het apparaat, laat hem dan afkoelen tot kamertemperatuur voordat u hem oplaadt. Dit verlengt de levensduur van de batterijen.



OPMERKING: Haal de batterij uit het laadstation met uw duim of de

Druk met uw vingers op de ontgrendelingsknop van de batterij en trek tegelijkertijd de batterij eruit.

Weergave batterijcapaciteit

Er zijn capaciteitsindicatoren op de batterij; U kunt de status van de batterijcapaciteit controleren, indien

je drukt op de knop. Voordat u het apparaat gebruikt, drukt u op de ontspanknop om te controleren of de batterij voldoende is opgeladen om goed te werken.

Deze 3 LED's geven de capaciteitsstatus van de batterij aan: het plaatsen en verwijderen van de batterij.



WAARSCHUWING: Voordat u aanpassingen maakt, moet u ervoor zorgen dat de boormachine is uitgeschakeld en dat de draairichtingschakelaar in de middelste stand staat.

1. Verwijder de batterij: druk het ontgrendelingslipje van de batterij naar binnen en trek eraan tegelijkertijd de batterij.
2. Om de batterij te plaatsen, schuift u de batterij op de contacten van het apparaat.

5.2 Vervangen van de apparaatbevestiging



WAARSCHUWING!

Beveilig het apparaat tegen opnieuw inschakelen (zie "In- en uitschakelen") of verwijder de batterij uit het apparaat. Er bestaat letselgevaar als het apparaat per ongeluk wordt ingeschakeld.

Apparaatbevestiging verwijderen 1). Duw

de ontgrendelingshendel (5) zo ver mogelijk naar binnen en houd hem dan in deze positie.

- 2). Trek de ontgrendelde apparaatbevestiging eraf.
3. Schuif de ontgrendelingshendel (5) terug in positie.

Het vastmaken van de apparaatbijlage

- 4). Schuif het apparaatopzetstuk langs de geleiderail in de motorunit (6). Hij snauwt hoorbaar.
- 5). Laat de ontgrendelingshendel (5) weer in positie glijden.
- 6). Controleer of het stevig vastzit door aan de apparaatbevestiging te trekken.

5.3 In-/uitschakelen

1). Inschakelen: Druk op de aan/uit schakelaar (11) waarmee je de snelheid traploos regelt kan regelen. Lichte druk: lage snelheid Verhoogde druk: hogere snelheid.

2). Uitschakelen: Laat de aan/uit-schakelaar (11) los. Als u de rijrichtingschakelaar (7) in de middelste stand zet, is het apparaat beveiligd tegen inschakelen.

5.4 Motorunit met booropzetstuk

Het gereedschap wisselen

- 1). Draai de snelspanboorhouder (1) tegen de klok in tot de opening van de boorkop is groot genoeg om het gereedschap vast te houden.
- 2). Steek het gereedschap zo ver mogelijk in de snelspanboorkop (1).
3. Draai de snelspanboorkop (1) rechtsom om het gereedschap vast te klemmen.
4. Draai en trek aan de snelspanboorkop (1) om het gereedschap te verwijderen. gereedschap uit.

Keuze van vistuig



WAARSCHUWING! Stop de machine voordat u van versnelling wisselt om schade aan het gereedschap te voorkomen.

- 1). Wacht tot het apparaat stopt.

2) Schuif de keuzehendel (3) in de gewenste stand:

L=> laag

snelheid

H=>hoog

snelheid

De draairichting instellen

De draairichting van apparaat kan worden gewijzigd met de draairichtingschakelaar.

1). Wacht tot het apparaat stopt.

2). Druk de draairichtingschakelaar (7) in de gewenste richting

Positie: rechtersom draaien: voor boren en
schroeven indraaien.

Linksom draaien: om de schroeven los te draaien.

3) Als u de rijrichtingschakelaar (7) in de middelste stand zet, is het apparaat beveiligd tegen inschakelen.

Koppel aanpassing

U kunt het maximale koppel vooraf instellen.

De koppelinstellingen hebben het label 1 -  19+.

1). Wacht tot het apparaat stopt.

2). Draai aan de koppelinstelring (2) om het gewenste koppel in te stellen:

Schroeven: stappen 1 - 19; Boor: stap 

3). Begin met een lager koppelniveau en verhoog dit indien nodig.

Opmerking: Het vereiste aanhaalmoment is afhankelijk van:

- De soort en hardheid van het te behandelen materiaal;
- Het type en de lengte van de gebruikte schroeven.

5.5 Motorunit met slijper



WAARSCHUWING! Beveilig het apparaat tegen inschakelen (zie "aan uit"). In het geval van een ongeluk

Bij het inschakelen van het apparaat bestaat er gevaar voor letsel!

Schuurblad bevestigen/verwijderen

Het schuurplateau is voorzien van een klittenbandsluiting voor een snelle bevestiging van het schuurblad.

Bevestig schuurblad

1). Druk het schuurvel gelijkmatig op het schuurplateau. Zorg ervoor dat de gaten in het schuurblad op één lijn liggen met de openingen in het schuurplateau.

Verwijderen van het schuurblad

2). Trek het schuurblad eenvoudig van het schuurplateau.

Aansluiting voor stofafzuiging

U kunt stofvorming tijdens het schuren verminderen door een stofafzuiging te installeren.

1. Duw de adapter zo ver mogelijk in de opening van het slijpopzetstuk.

2. Sluit een zuigslang voor een stofzuiger aan op de adapter.

Let op: Indien nodig kunt u de zuigslang van een stofzuiger zonder verloopstuk op de slang aansluiten
Adapter aansluiten

Motorunit met decoupeerzaagbevestiging

Mes monteren/verwisselen



WAARSCHUWING! Beveilig het apparaat tegen inschakelen (zie "aan uit"). In het geval van een ongeluk

Bij het inschakelen van het apparaat bestaat er gevaar voor letsel!



Voorzichtig, gevaar voor letsel!

- Gebruik geen mesjes die bot, verbogen of op een andere manier beschadigd zijn.

- Plaats altijd een geschikte

zaagblad aan. het inbrengen van de

zaagblad:

1). Duw de zaagbladontgrendelingshendel (15) zo ver mogelijk omhoog. Schuif de zaagbladas in de zaagbladgleuf.

2). Om te ontgrendelen, laat u de hendel los en keert hij terug naar zijn oorspronkelijke positie.

3). Controleer of het stevig vastzit door aan het zaagblad te trekken. Het zaagblad verwijderen:

4). Duw de zaagbladontgrendelingshendel (15) zo ver mogelijk omhoog en trek vervolgens het zaagblad uit de zaagbladhouder.

Werking van de decoupeerzaag

1) Controleer voordat u de stroom inschakelt of deze geen contact maakt met het werkstuk komt.

2). Schakel het apparaat in. Met de aan/uit schakelaar (11) kunt u het aantal slagen instellen.

traploos aanpassen. Lichte druk: laag aantal slagen.

Hogere druk: hoger aantal slagen. Van de

Aan/uit schakelaar kan niet worden vergrendeld

zullen.

3). Plaats de voetplaat (13) op het werkstuk.

4). Snijd met een gestage voorwaartse beweging.

5) Na beëindiging van de werkzaamheden eerst het zaagblad uit de zaagsnede verwijderen en daarna het apparaat uitschakelen.

5.6 Motorunit met multifunctioneel gereedschap

Vervangen van het gereedschap



WAARSCHUWING! Beveilig het apparaat tegen inschakelen (zie "aan uit"). In het geval van een ongeluk

Bij het inschakelen van het apparaat bestaat er gevaar voor letsel!

1). Duw de ontgrendelingshendel van het gereedschap omhoog totdat deze niet verder kan.

2). Trek de ontgrendelde gereedschapshouder naar voren.

3). Plaats het gewenste gereedschap op de prieel. Er zijn 12 verschillende posities mogelijk.

4). Duw de gereedschapshouder terug in de centrale houder.

5). Duw de ontgrendelingshendel (27) weer naar voren. De gereedschapshouder is aan gereedschap bevestigd.

Schuurblad bevestigen/verwijderen

De delta-slijpplaat is voorzien van een klittenbandsluiting voor een snelle bevestiging van de

voorzien van een schuurblad. Bevestig schuurblad

1). Druk het schuurvel gelijkmatig op het deltaschuurplateau. Zorg ervoor dat de gaten in het schuurblad op één lijn liggen met de openingen in het schuurplateau.

Verwijderen van het schuurblad

2) . Trek gewoon het schuurblad van de Delta Schuurplaat.

Praktische tips

Draag bij het werken met het apparaat altijd geschikte kleding en beschermende uitrusting.

Voor elk gebruik moet worden gecontroleerd of het apparaat goed werkt.

Persoonlijke beschermingsmiddelen en een volledig functioneel apparaat verminderen het risico op letsel

en ongevallen.

zagen

- Gebruik alleen onbeschadigde zaagbladen in perfecte staat. Gebruik alleen ijzerzaagbladen voor metaalbewerking.
- Zorg dat u stabiel staat en houd het apparaat met beide handen vast, weg van uw lichaam.
- Controleer voor het zagen van het werkstuk op verborgen vreemde voorwerpen zoals spijkers of schroeven. Deze moet verwijderd worden.
- Invallend zagen mag alleen worden gemaakt in zacht materiaal zoals hout of gipsplaat.

Selectie van het zaagblad

Houtzaagblad voor hout, kunststof, gipsplaat

Metaalzaagblad voor plaatwerk, profielen en buizen

Linten

- Gebruik een stofafzuiging bij het schuren met de multischuurmachine.
- Beweeg het apparaat na het inschakelen in de richting van het werkstuk.
- Reinig het schuurplateau voordat u een schuurblad bevestigt.
- Werk alleen met schuurvellen die in perfecte staat verkeren om goede schuurresultaten te bereiken.
- Werk met lage en gelijkmatige druk. Dit beschermt het apparaat en het schuurblad.
- Gebruik niet hetzelfde schuurblad om verschillende materialen te schuren (bv. metaal en dan Hout).

Keuze uit schuurpapier

Korrelgrootte P toepassing

P 60 ruwer voor het voorslijpen

Houten oppervlakken P 80 / 120 voor de

afwerking

P 240 voor het fijnschuren van gegronde en gelakte oppervlakken

Kras

- Gebruik een hoge oscillatiesnelheid bij het schrappen.
- Werk met lage druk en onder een lage hoek om verstopping van het rugmateriaal te voorkomen beschadigen.

7. Reiniging/onderhoud

Opmerking: Reparatie- en onderhoudswerkzaamheden die niet in deze handleiding worden beschreven, dienen altijd te worden uitgevoerd door ons servicecentrum. Gebruik alleen originele onderdelen. Schakel het apparaat uit en verwijder de batterij uit het apparaat voordat u ermee gaat werken of het vervoert.

Opmerking: De volgende reinigings- en onderhoudswerkzaamheden moeten regelmatig worden uitgevoerd.

Dit zorgt voor een lange en betrouwbare levensduur.

Schoonmaak:

Sproei het apparaat niet met water en dompel het niet onder in water. Gevaar voor elektrische schokken!

Houd de ventilatiesleuven, de motorbehuizing en de handgrepen van het apparaat schoon. Gebruik er een

vochtige doek of borstel. Gebruik geen detergents of oplosmiddelen. Je zou kunnen

anders het apparaat onherstelbaar beschadigen.

onderhoud

- Het apparaat is onderhoudsvrij.

8. Opslag

- Bewaar het apparaat op een droge plaats en buiten het bereik van kinderen.
- Verwijder de batterij voordat u het apparaat voor langere tijd opbergt (bijv. tijdens de slaapstand).
- Berg de batterij alleen op als deze gedeeltelijk is opgeladen. Bij langere opslag moet het laadniveau 40 - 60% zijn (twee LED's van de laadniveau-indicatie (9a) branden).
- Als de batterij voor langere tijd wordt opgeslagen, controleer dan de laadstatus van de batterij en laad deze ongeveer elke 3 op maanden op.
- Bewaar het apparaat niet in extreme hitte of kou om ervoor te zorgen dat de batterij goed opgeladen blijft.
- Bewaar het apparaat tussen 10° C en 25° C. Vermijd extreme kou of hitte tijdens opslag om te voorkomen dat de batterij zijn capaciteit verliest.

9. VERWIJDERING



Elektronische apparaten mogen niet samen met huishoudelijke apparaten worden weggegooid. In overeenstemming met de Europese richtlijn 2012/19/EU betreffende afgedankte elektrische en elektronische apparatuur en de omzetting ervan in nationale wetgeving, moeten elektrische producten gescheiden worden ingezameld en worden afgevoerd naar aangewezen inzamelpunten. Neem contact op met uw plaatselijke autoriteiten of verkoper voor recyclingadvies.

ACCUPAKKET

Dit product bevat Li-Ion. Om natuurlijke hulpbronnen te behouden, moet u ze recycleren of weggoien

Batterijen correct alstublieft. Lokale, staats- of federale wetten kunnen de verwijdering beperken

Ban Li-ion-batterijen bij het gewone afval. Neem contact op met uw plaatselijke afvaldienst

Vraag informatie over beschikbare recycling- en/of verwijderingsopties.

10. VERKLARING VAN OVEREENSTEMMING



BOUWER SAS

32, rue Aristide Bergès - ZI 31270 Cugnaux - Frankrijk, verklaart dat,

Product: SNOERLOOS GEREEDSCHAP 18V 4 IN 1

Handelsmerk: RACING

Model: RACPV18V4IN1

Serienummer: **20201126392-20201128391**

voldoet aan de essentiële eisen en andere relevante bepalingen van de toepasselijke Europese richtlijnen, gebaseerd op de toepassing van de geharmoniseerde Europese normen. Elke ongeoorloofde wijziging van het apparaat maakt deze verklaring ongeldig.

Europese richtlijnen (inclusief, indien van toepassing, wijzigingen daarop up-to-date

van handtekening); RoHS-richtlijn 2011/65/EU + (EU) 2015/863

2014/30/EU; 2006/42/EG

LVD-richtlijn 2014/35/UE

Europees geharmoniseerd
normen

EN62841-1: 2015; EN 62841-2-1:2018+A11

EN62841-2-4:2014;EN62841-2-11:2016

EN 55014-1:2017;EN 55014-2:2015

EN61000-3-2:2014; EN61000-3-3:2013

EN62233:2008

EN 60335-2-29:2004+A2:2010+A11:2018

EN 60335-1:2012+A11:2014+A13:2017+A1:2019+A2:2019+A14:2019

Cugnaux, 24/11/2020

Philippe MARIE / PDG

Verantwoordelijk voor het technisch dossier: Dhr. Olivier Patriarca

11. GARANTIE



GARANTIE

De fabrikant garandeert het product tegen materiaal- en fabricagefouten voor een periode van 2 jaar vanaf de datum van oorspronkelijke aankoop. De garantie geldt alleen als het product bestemd is voor huishoudelijk gebruik. De garantie dekt geen defecten die het gevolg zijn van normale slijtage.

De fabrikant verbindt zich ertoe de door de erkende dealer als defect aangemerkte onderdelen te vervangen. De fabrikant aanvaardt geen verantwoordelijkheid voor de gehele of gedeeltelijke vervanging van de machine en/of de daaruit voortvloeiende schade.

De garantie dekt geen storingen veroorzaakt door: • onvoldoende onderhoud. • abnormale montage, afstelling of werking van het product. • Onderdelen die onderhevig zijn aan normale slijtage.

De garantie dekt niet:

- Bezorgkosten. • Gebruik van het gereedschap voor een ander doel dan waarvoor het is ontworpen. • gebruik en onderhoud van de machine op een manier die niet in de gebruikershandleiding staat vermeld is beschreven.

Vanwege ons beleid van continue productverbetering behouden wij ons het recht voor om zonder voorafgaande kennisgeving specificaties te wijzigen of toe te voegen. Hierdoor kan het product afwijken van de daarin opgenomen informatie. Een wijziging zal echter zonder voorafgaande kennisgeving worden aangebracht als deze wordt herkend als een verbetering van het vorige eigendom.

LEES DE HANDLEIDING ZORGVULDIG DOOR VOORDAT U HET APPARAAT GEBRUIKT.

Vermeld bij het bestellen van vervangende onderdelen het onderdeelnummer of de code uit de lijst met vervangende onderdelen in deze handleiding. Bewaar het aankoopbewijs; zonder dit vervalt de garantieclaim. Om u te helpen met uw product, nodigen wij u uit om telefonisch of via onze website contact met ons op te nemen:

- +33 (0)9.70.75.30.30 •

<https://services.swap-europe.com/contact>

U moet een "ticket" aanmaken via het webplatform.

- Registreer of maak een account aan.
- Specificeer de referentie van het gereedschap. • Kies het onderwerp van uw verzoek.
- Beschrijf uw probleem.
- Voeg de volgende documenten toe: Factuur of aankoopbewijs
Foto van het typeplaatje (serienummer) Foto van het benodigde onderdeel (bijv. gebroken pinnen

bij de



11. GARANTIE

transformator stekker).

12. PRODUCTFOUT

WAT MOET IK DOEN ALS MIJN MACHINE UITVALT?

Als je je product in een winkel hebt gekocht:

a) Tap de brandstoftank af. b) Zorg ervoor

dat uw apparaat compleet is, met alle meegeleverde accessoires en schoon! Is dit niet het geval, dan wijst de reparatiewerkplaats het toestel af.

Ga naar de winkel met de complete machine en de kassabon of factuur.

Als u uw product via een website hebt gekocht: a) Tap de brandstoftank

af.

b) Zorg ervoor dat uw apparaat compleet is, met alle meegeleverde accessoires en schoon! Is dit niet het geval, dan wijst de reparatiewerkplaats het toestel af.

c) Maak een SWAP-Europe serviceticket aan op de website: <https://services.swap-europe.com>

Bij het indienen

van de aanvraag bij SWAP-Europe dient u de factuur en de foto van het identificatieplaatje (serienummer) mee te sturen.

d) Neem contact op met de reparatiewerkplaats om ervoor te zorgen dat deze beschikbaar is voordat u dit doet apparaat afleveren.

Ga naar het reparatiestation met de complete machine, samen met de aankoopfactuur en de stationsfiche die je na het invullen van de serviceaanvraag kunt downloaden op de website van SWAP Europe.

Let bij machines met motorschade van de fabrikanten BRIGGS & STRATTON, HONDA en RATO op de volgende informatie.

Reparaties worden uitgevoerd door erkende motorfabrikanten van deze fabrikanten, zie die van hen plaats:

• <http://www.briggsandstratton.com/eu/fr> • <http://>

www.honda-engines-eu.com/fr/service-network-page.jsessionid=5EE8456CF39CD572AA2AEEDFD290CDAE

• <https://www.rato-europe.com/it/service-network>

Bewaar de originele verpakking zodat deze door de klantenservice kan worden geretourneerd, of verpak uw apparaat in een vergelijkbare doos met dezelfde afmetingen.

Als je vragen hebt over onze klantenservice, kun je een verzoek indienen op onze website <https://services.swap-europe.com>.

Onze hotline blijft bereikbaar op +33 (9) 70 75 30 30.



13. AFWIJZING VAN GARANTIES

DE GARANTIE DEKT NIET:

- Inbedrijfstelling en instelling van het product.
- Schade veroorzaakt door normale slijtage van het product. • Schade veroorzaakt door oneigenlijk gebruik van het product. • Schade veroorzaakt door montage of inbedrijfstelling die niet voldoet aan de gebruiksaanwijzing zijn ontstaan.
- Carburateurgerelateerde storingen langer dan 90 dagen en vervuiling van de carburateur. • Reguliere en standaard onderhoudsbeurten.
- Wijzigingen en demontage die direct leiden tot het vervallen van de garantie. • Producten waarvan het originele echtheidskenmerk (merk, serienummer) is beschadigd, gewijzigd of ingetrokken.
- Vervanging van verbruiksartikelen.
- Het gebruik van niet-originele onderdelen. • Breuk van onderdelen na schokken of projecties.
- Uitsplitsing van accessoires. • Gebreken en de gevolgen daarvan die zijn terug te voeren op een van buiten komende oorzaak. • Verlies van onderdelen en verlies door onvoldoende boutverbinding.
- Snijden van onderdelen en schade veroorzaakt door losraken van onderdelen.
- Overbelasting of oververhitting. • Slechte kwaliteit van de voeding: defecte spanning, spanningsfout, etc.
- Schade veroorzaakt doordat het product niet kan worden gebruikt gedurende de tijd die nodig is voor de herstelling en, meer in het algemeen, de kosten verbonden aan de immobilisatie van het product.
- De kosten van een tweede taxatie uitgevoerd door een derde partij naar aanleiding van een offerte van een SWAP Europe-reparatiewerkplaats
- Het gebruik van een product met een defect of schade die niet tijdig is gemeld en/of gerepareerd met behulp van de diensten van SWAP-Europe.
- Verslechtering door transport en opslag*. • Wordt na 90 dagen gelanceerd. • Olie, benzine, vet.
- Schade gerelateerd aan het gebruik van niet-conforme brandstoffen of smeermiddelen.

* Volgens de transportwetgeving moet transportschade binnen 48 dagen na aankomst worden gemeld aan de vervoerder.

Uren na detectie per aangetekende post met ontvangstbevestiging. Dit document is een aanvulling op uw opzegging en is een niet-uitputtende lijst.

Waarschuwing: alle bestellingen moeten worden geverifieerd in aanwezigheid van de koerier. In geval van weigering door de koerier, hoeft u alleen maar de levering te weigeren en uw weigering mee te delen.

Ter herinnering: de reservaties sluiten een kennisgeving per aangetekend schrijven met ontvangstbevestiging binnen de 72 dagen niet uit.
Uur.

Informatie:

13. AFWIJZING VAN GARANTIES

Thermische apparaten moeten elk seizoen winterklaar worden gemaakt (service op de website van SWAP-Europe).

Batterijen moeten

worden opgeladen voordat ze worden opgeslagen.