



**DÉBROUSSAILLEUSE ET COUPE-BORDURE
THERMIQUE
RACD314T-2
MANUEL D'INSTRUCTIONS**

ATTENTION: Lisez les instructions avant d'utiliser la machine!

SOMMAIRE

1. INSTRUCTIONS DE SÉCURITÉ.....	3
2. VOTRE PRODUIT.....	8
3. ASSEMBLAGE.....	11
4. REMPLISSAGE EN CARBURANT.....	14
5. OPERATION.....	15
6. MAINTENANCE ET RANGEMENT.....	18
7. DÉCLARATION DE CONFORMITÉ.....	20
8. GARANTIE.....	21
9. PANNE DU PRODUIT	22
10. EXCLUSIONS DE GARANTIE.....	23

1. INSTRUCTIONS DE SECURITE

- ATTENTION! Lorsque vous utilisez ce type d'outils, des précautions de base doivent toujours être suivies pour réduire le risque d'incendie et de blessures.
- Lisez attentivement toutes ces instructions avant d'essayer d'utiliser ce produit et conservez ces instructions. Soyez familier avec toutes les opérations décrites dans cette notice d'utilisation. Ce produit doit être utilisé et opéré par des utilisateurs expérimentés.
- Les utilisateurs inexpérimentés doivent d'abord être formés à toutes les opérations par un professionnel.
- Si vous donnez cette machine à d'autres personnes, veuillez-leur fournir également cette notice d'utilisation.
- Prenez en compte tous les marquages apposés sur le produit (symboles, étiquettes, informations techniques, etc.). Les symboles sont expliqués dans cette notice.
- Utilisez cette machine comme décrit dans cette notice. Il est strictement interdit d'utiliser cet outil pour d'autres applications que celles décrites dans cette notice.
- Le non- respect de ces instructions peut entraîner des blessures graves et, dans certains cas, peut-être même la mort.
- Ce produit est destiné à un usage domestique privé seulement. Ne l'utilisez pas à des fins commerciales.
- La réglementation nationale peut limiter l'utilisation de la machine.
- Les personnes âgées de moins de 18 ans ne doivent pas utiliser ce produit.
- Gardez à l'esprit que l'opérateur ou l'utilisateur est responsable des accidents ou des risques à d'autres personnes ou à leurs biens.
- AVERTISSEMENT: n'utilisez pas l'appareil lorsque vous êtes fatigué, malade ou sous l'influence de l'alcool ou d'autres drogues.
- N'utilisez pas l'outil si vous n'êtes pas dans une condition physique adéquate.
- Cet outil est destiné à être utilisé en plein air. Ne l'utilisez jamais en intérieur.
- Sécurisez la machine pendant son transport pour éviter la perte de carburant, les dommages ou les blessures; installez toujours le dispositif de protection sur la lame, vérifiez le bouchon du réservoir de carburant et ne transportez pas l'outil à l'envers.
- Gardez les personnes et les animaux éloignés de la zone de travail. Les enfants et les personnes qui ignorent comment utiliser cet outil ne doivent pas le toucher et le manipuler.
- Gardez les personnes à au moins 15 m de la machine lors de l'opération.
- Utilisez le produit seulement sous la lumière du jour ou sous une bonne lumière artificielle.
- Lors de l'utilisation de la machine, portez toujours un équipement de protection complet comprenant un casque de sécurité, un masque de protection, une protection auditive, une protection oculaire, des gants de protection, des chaussures antidérapantes et des vêtements de protection. L'équipement de protection doit être conforme aux normes européennes.
- Portez des vêtements appropriés. Ne portez pas de vêtements à manches lâches ou déboutonnées. Ne portez pas de bijoux qui peuvent entrer en contact avec les pièces rotatives. Si vous avez les cheveux longs, attachez-les et portez un casque de sécurité approprié.
- Ne faites pas fonctionner cet outil avec des protections endommagées ou sans protections installées.

- Gardez les mains et les pieds éloignés des parties coupantes en tout temps et surtout lorsque que vous allumez et éteignez et l'outil.
- N'utilisez pas l'outil dans un endroit où la ventilation est mauvaise. L'émission de gaz peut provoquer des blessures.
- N'utilisez pas l'outil en présence de liquides ou gaz inflammables.
- Gardez la zone de travail propre. Avant de travailler, inspectez la zone de travail et enlevez tous les matériaux et objets qui pourraient causer des accidents.
- Ne forcez pas l'outil.
- Utilisez seulement les accessoires fournis ou recommandés par le fabricant. L'utilisation d'accessoires non recommandés (telles que des chaînes pivotantes en métal et des lames à fléaux) peut entraîner un accident. Demandez conseil à votre revendeur.
- Restez les pieds bien fermes au sol; gardez un bon équilibre pendant le fonctionnement. Utilisez toujours le harnais fourni.
- Garez une posture de travail correcte; restez debout, ne vous penchez pas. Les positions de travail doivent être modifiées régulièrement.
- Inspectez toujours la machine avant et après son opération. Si l'outil est endommagé ou présente un défaut, arrêtez de l'utiliser et amenez-le à un service autorisé pour contrôle et réparation.
- Éteignez l'outil après son utilisation, lors de transport, lorsque vous le laissez sans surveillance, lors du remplacement de pièces et avant son entretien.
- Soyez concentré lorsque vous utilisez l'outil. Regardez ce que vous faites, ayez du bon sens.
- Retirez la protection de la lame avant l'utilisation de l'outil.
- Une pièce endommagée doit être correctement réparée ou remplacée par un centre de service autorisé, sauf indication contraire dans cette notice d'utilisation.
- N'utilisez pas l'outil si l'interrupteur ne fonctionne pas (s'il est impossible de le mettre sur ON ou OFF).
- Arrêtez immédiatement l'outil en cas de dysfonctionnement du moteur ou en cas bruit inhabituel.
- N'utilisez pas l'outil si le démarreur est endommagé.
- Lorsqu'elle n'est pas utilisée, la machine doit être stockée dans un endroit sec fermé à clé, hors de la portée des enfants.
- Éteignez toujours la machine:
 - À chaque fois que vous la laissez sans surveillance;
 - Avant toute inspection et maintenance;
 - Après avoir heurté un objet étranger;
 - Lorsque qu'elle commence à vibrer anormalement;
 - Lors du remplacement de pièces.
- Transportez toujours l'outil en tenant la poignée
- N'utilisez pas l'outil sur un sol glissant.
- N'utilisez pas l'outil sur des pentes raides et glissantes.
- Lorsque vous planifiez vos sessions de travail, prévoyez suffisamment de temps pour le repos. Limitez le temps d'utilisation en continu de l'outil. Par exemple, faites des sessions de 30 ~ 40

minutes entrecoupées d'une pause de 10 ~ 20 minutes. Travaillez au maximum deux heures par journée.

- Gardez les poignées sèches, propres et dépourvues d'huile et de graisse. Des poignées grasses, huileuses sont glissantes et provoquent ainsi une perte de contrôle.
- Attention à l'utilisation lors de la machine lorsqu'il pleut et lors d'un temps orageux. N'utilisez pas la machine lors d'éclairs et d'orages.
- N'utilisez pas l'outil dans des endroits humides.
- Avertissement - Lors de l'utilisation de l'outil, faites attention aux émissions de gaz d'échappement ; évitez d'y être exposé et portez un équipement de protection.
- Pour les machines avec embrayage, vérifiez régulièrement que l'accessoire de coupe cesse de tourner lorsque le moteur tourne au ralenti.
- Vérifiez l'outil avant et après utilisation. Vérifiez les fixations desserrées, les fuites de carburant et les pièces endommagées, telles que les fissures dans l'accessoire de coupe. Si l'outil est endommagé, si des pièces sont manquantes ou rencontrent des dysfonctionnements, n'utilisez pas l'outil et apportez-le à un agent de service pour inspection et réparation.
- Vérifiez l'outil après une chute ou lors d'autres impacts pour identifier tout défaut significatif; si des défauts sont constatés, arrêtez d'utiliser l'outil et apportez-le à un agent de service pour inspection et réparation.

Manipulation des carburants

- Redoublez de prudence lors de la manipulation des carburants. Ils sont inflammables et les vapeurs sont explosives.
- Ne retirez jamais le bouchon de carburant ou n'ajoutez pas de carburant lorsque la machine est allumée. Éteignez l'outil et laissez le moteur et les composants d'échappement refroidir avant de faire le plein.
- Ne fumez pas.
- Ne faites jamais le plein à l'intérieur d'un local.
- Ne rangez jamais l'outil et dans des endroits où il peut avoir une flamme nue, comme près d'un chauffe- eau.
- Si du carburant s'est renversé, ne tentez pas de démarrer la machine, mais déplacez-la plutôt loin du déversement avant de commencer son utilisation. Veuillez nettoyer tout déversement de carburant.
- Remplacez et serrez toujours le bouchon du réservoir après le ravitaillement.
- Suivez strictement les instructions de cette notice pour le remplissage en carburant de l'outil.

Maintenance et rangement

- Éteignez l'outil et attendez qu'il se soit complètement à l'arrêt.
- Laissez la machine refroidir avant d'effectuer toute inspection, réglages, maintenance, entretien et le rangement.
- L'entretien et le nettoyage doivent toujours être effectués après utilisation. Suivez les instructions données dans cette notice pour l'entretien, le nettoyage et le rangement.
- Rangez l'outil dans un endroit où la vapeur de carburant n'atteindra pas une flamme ou une étincelle.

- Lors du transport, de l'entretien et du stockage, installez toujours le dispositif de protection sur la lame métallique.
- Lorsque la machine est entreposée pendant une longue période, vidangez le réservoir de carburant, nettoyez les pièces. Placez la machine dans un endroit sûr.

Causes de rebonds et prévention par l'opérateur

- Le rebond est une réaction soudaine d'un accessoire rotatif pincé ou accroché (ou de tout autre accessoire). Le pincement ou l'accrochage provoque un arrêt rapide de l'accessoire rotatif qui, à son tour, fait basculer l'outil dans la direction opposée.
- Le rebond est le résultat d'une mauvaise utilisation de l'outil et/ou des procédures ou des conditions d'utilisation et peut être évité en prenant les précautions appropriées comme indiqué ci-dessous.
- Ne placez jamais votre main à proximité de l'accessoire rotatif. L'accessoire peut rebondir sur votre main.
- Ne placez pas votre corps dans la zone où l'outil se déplacera si le rebond se produit. Le rebond propulsera l'outil dans la direction opposée au mouvement.
- Les coins et bords tranchants ont tendance à accrocher l'accessoire rotatif et à provoquer une perte de contrôle ou un rebond. Prenez une extrême précaution lors de l'utilisation de l'outil sur des bords tranchants.

Risques résiduels

Même si vous utilisez ce produit en conformité avec toutes les exigences de sécurité, les risques potentiels de blessures et de dommages demeurent. Les dangers suivants peuvent survenir:

- Il y a des conséquences néfastes de la santé résultant de l'émission de vibrations si le produit est utilisé sur de longues périodes de temps ou pas gérée de manière adéquate et correctement entretenu. Les vibrations peuvent produire la maladie dit du «doigt blanc». Si l'un des symptômes du syndrome du «doigt blanc» apparaît, consultez immédiatement un médecin. Les symptômes du «doigt blanc» comprennent: engourdissement, perte de sensibilité, chatouillements, picotements, douleur, perte de force, changements de couleur ou condition de la peau. Ces symptômes apparaissent généralement sur les doigts, les mains ou les poignets. Le risque augmente à basses températures. Afin de réduire ce risque, veuillez porter des gants et gardez vos mains au chaud. Limitez le temps d'opération.
- Il y a un risque de perte auditive en cas d'utilisation prolongée, en particulier en cas de non-port d'une protection auditive. Il faut toujours porter une protection auditive et limiter le temps d'opération.
- Coupures si aucun équipement de protection approprié n'est porté.
- Inhalation de particules et de gaz d'échappement si aucun masque de protection n'est porté.
- Contact avec des objets projetés.
- Brûlures en touchant des surfaces chaudes.



Utilisation prévue

Cette machine peut être utilisée avec le fil de coupe comme coupeuse pour couper l'herbe et les mauvaises herbes de petite épaisseur et en petite quantité et avec la lame de coupe comme coupe-brosse pour la coupe d'une végétation plus dense. Cette machine ne doit pas être utilisée

pour la coupe ou d'autres opérations de coupe où l'outil de coupe doit être soulevé au-dessus du sol. Cette machine n'est autorisée que pour une utilisation privée. Toute autre utilisation ou modification de cette machine est interdite et comporte des risques élevés.

Explication des symboles

	Symbole d'avertissement.
	Lire le manuel d'instructions.
	Porter une protection de sécurité: protection oculaire, auditive et un casque.
	Porter des gants de sécurité.
	Porter des chaussures de sécurité.
	ATTENTION ! Gaz d'échappement.
	Ne fumer pas et ne pas utiliser l'outil près de flammes nues.
	Les parties accessibles peuvent être chaudes pendant l'utilisation.
	Attention! Risque de rebond.
	Garder les personnes éloignées, à au moins 15m.
	Attention ! L'outil peut entrer en contact avec objets volumineux. Ceci peut créer une perte de contrôle et des blessures.
	Vitesse de l'accessoire(Découpe de brosse).
	Vitesse de l'accessoire(Tondeuse à gazon).

	Puissance sonore garantie.
	Faire attention aux éléments coupants!

2. VOTRE PRODUIT

a. Description

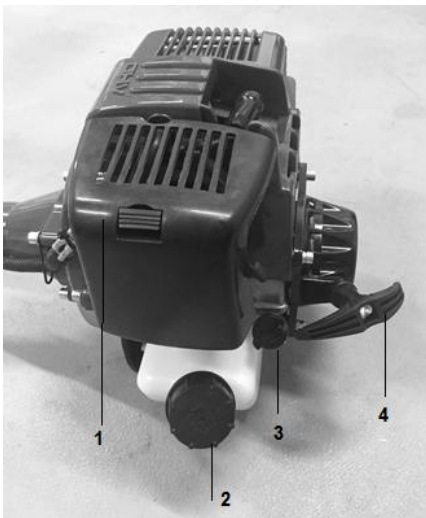

1. Filtre à air
2. Réservoir essence
3. Réservoir d'huile
4. Démarreur

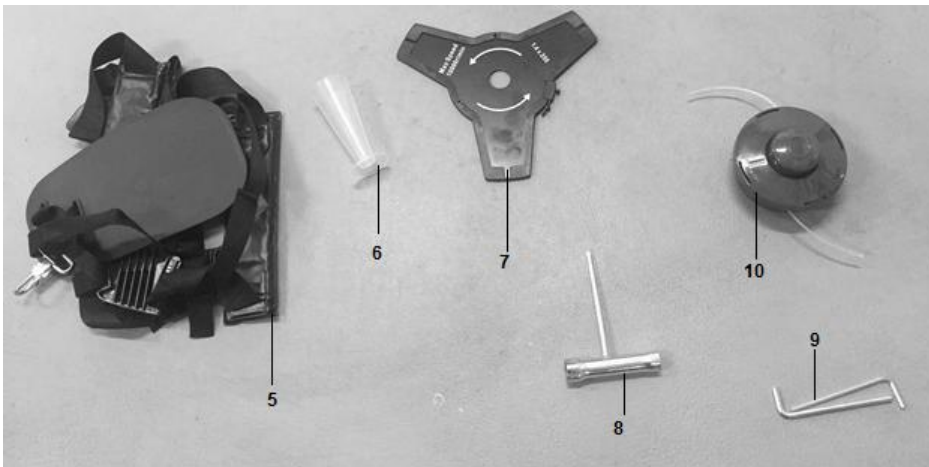

5. Harnais
6. Récipient pour huile
7. Lames trois dents
8. Clés
9. Clés/clés de verrouillage
10. Tête de coupe avec fil en nylon

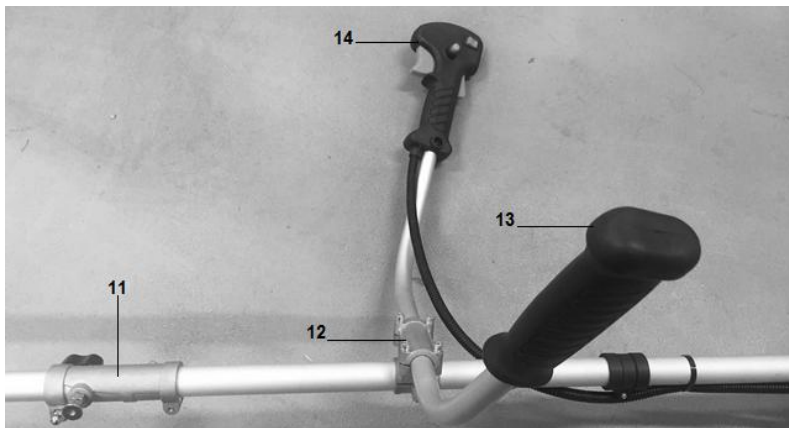

- 11. Assemblage des bars
- 12. Support de la poignée
- 13. Poignée
- 14. Poignée avec gâchette de l'accélérateur, interrupteur ON/OFF et verrouillage de la gâchette de l'accélérateur

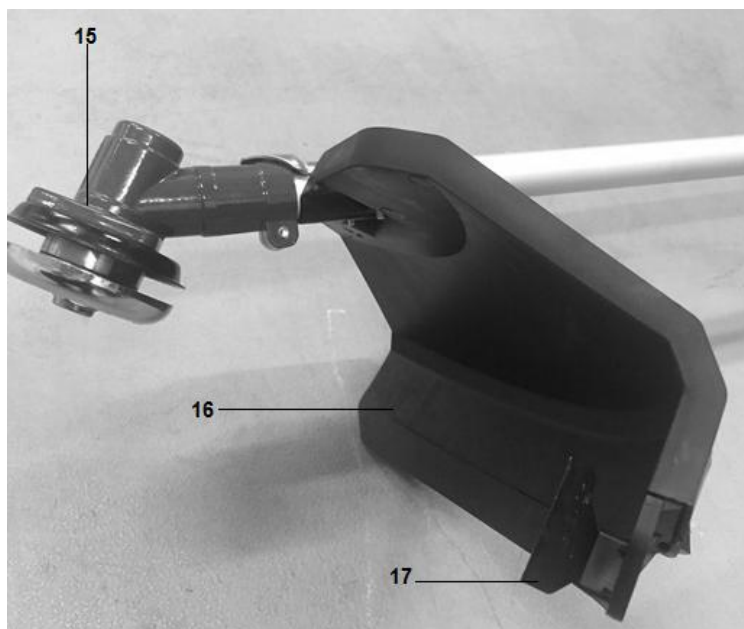

- 15. Tête d'installation
- 16. Carter de protection
- 17. Dispositif de coupe du fil en nylon

b. Données techniques

Cylindrée	31cm ³
Vitesse maximale	Débroussailleuse: 9300min ⁻¹ Coupe bordure: 8000min ⁻¹
Puissance maximale	0,7kW
Poids	Réservoir vide: 7,3kg Réservoir vide avec accessoire spécifique: 8kg Réservoir plein avec accessoire spécifique: 8,5kg
Volume du réservoir d'essence	0,7l
Volume du réservoir d'huile	0,08l
Diamètre de coupe	Coupe bordure: 480mm Débroussailleuse: 255mm
Épaisseur de coupe	Débroussailleuse: 1,4mm (lame métal) Coupe bordure: 2,4mm (ligne flexible non métallique)
Dents	Débroussailleuse: pièce unique (trois dents en métal) Coupe bordure: 2 lignes (ligne flexible non métallique)
Diamètre central du trou de la lame	25,4mm (lame métal)
Fréquence de rotation maximum de la broche	Débroussailleuse: 7000min ⁻¹ Coupe bordure: 6000min ⁻¹
Lame	JINLIFU, 10000/min (1.4X255)
Fil en nylon	ROYAL, 10000/min
Ratio	4:3
Moteur	139F ROYAL
Vitesse au ralenti	3100±400min ⁻¹
Vitesse d'embrayage	4500min ⁻¹
Vibrations	Débroussailleuse: - Poignée gauche: 7,06m/s ² - Poignée droite: 6,87m/s ² K=1.5 m/s ² Coupe bordure: - Poignée gauche: 6,86 m/s ² - Poignée droite: 6,67 m/s ² , K=1.5 m/s ²
Niveau de pression sonore mesuré LpA dB(A)	Débroussailleuse: 91,5 dB(A) K= 3dB(A) Coupe bordure: 93,1 dB(A) K= 3dB(A)
Niveau de puissance sonore mesuré LwA dB(A)	Débroussailleuse: 104 dB(A) K= 3dB(A) Coupe bordure: 106,5 dB(A) K= 3dB(A)
Niveau de puissance sonore garantie	113dB(A)

3. ASSEMBLAGE

a) Installation du tube sur l'outil

- Dévissez le boulon (1) et enlevez le bouchon de vis (2). Voir Fig. 1.
- Insérez la barre dans le connecteur (Fig. 2).
- Assurez-vous d'avoir fixé la goupille dans le trou du tube (1). Remettez le bouchon de vis (2) et vissez le boulon sur la vis (3). Voir Fig. 3.

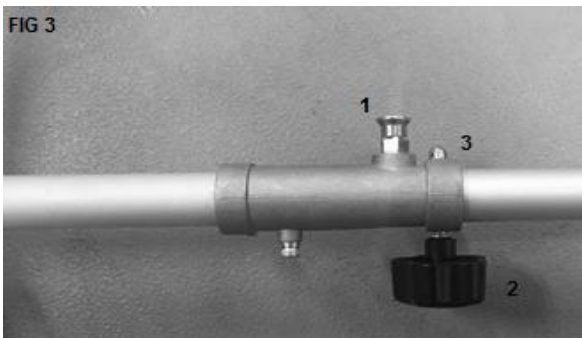
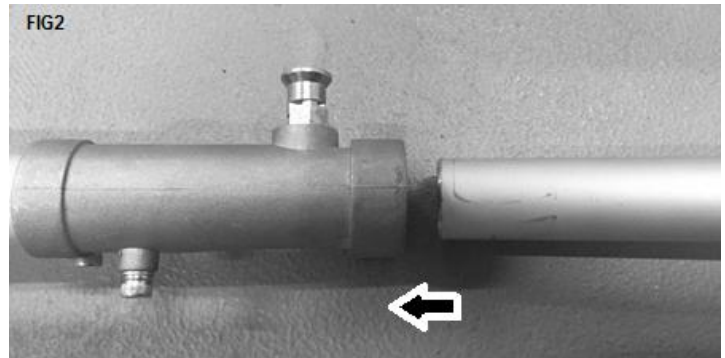
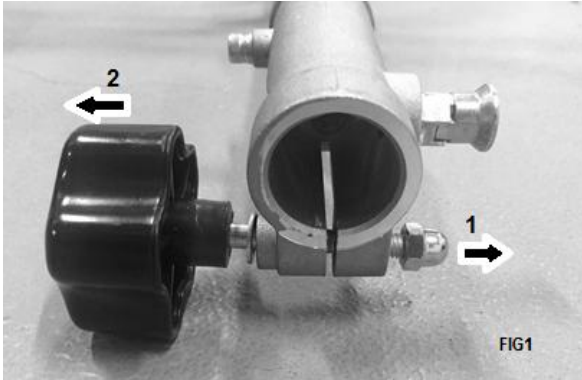

b) Installation de la poignée

- Dévissez le support et enlevez-le (Fig. 4).
- Installez la poignée sur le support (Fig. 5).
- Remettez le support et vissez-le avec les quatre vis (Fig. 6).

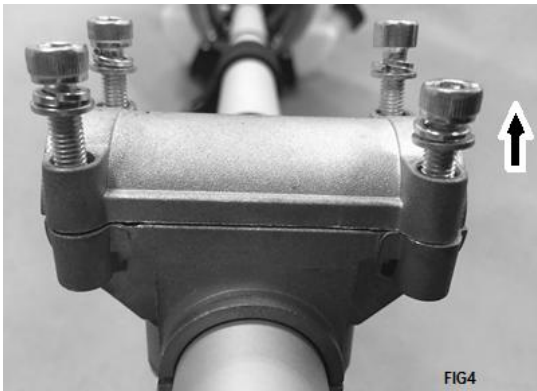

c) Installation du carter of protection

- Enlevez les vis se trouvant sur le carter of protection (fig. 7).
- Installez the tube sur le carter of protection. Assurez-vous d'avoir installé le carter dans la bonne position (Fig. 8).
- Vissez le carter sur le tube avec les deux vis (Fig. 9).

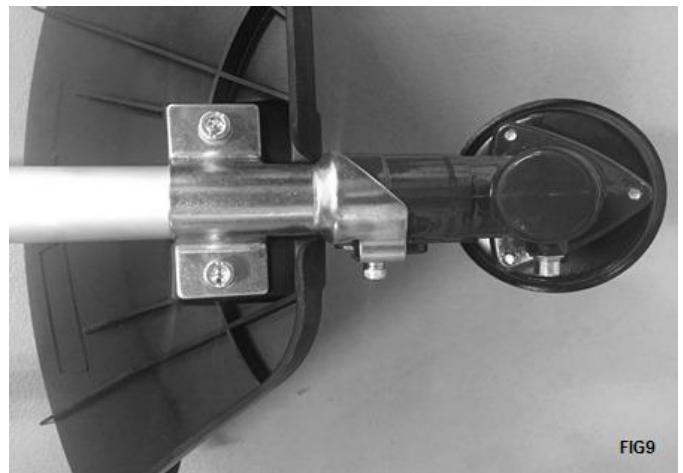
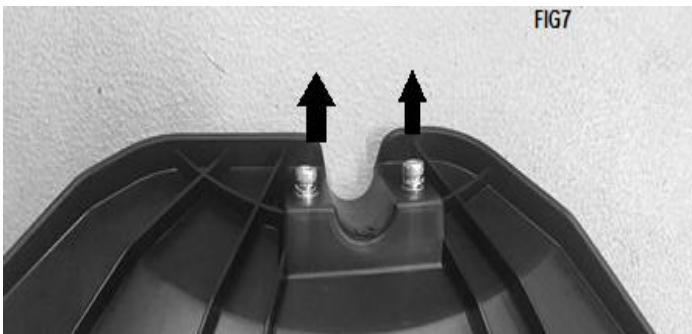

d) Installation de la tête coupe avec fil en nylon (pour les travaux de coupe bordure)

- Insérez un outil de blocage en métal dans le trou de l'entraînement dans la tête d'installation (ils doivent être bien alignés). (Fig. 10).
- Enlevez le couvercle et l'écrou de maintien (Fig. 11).
- Installez et vissez la tête de coupe. Assurez-vous qu'elle soit bien installée.
- Enlevez ensuite l'outil de blocage.

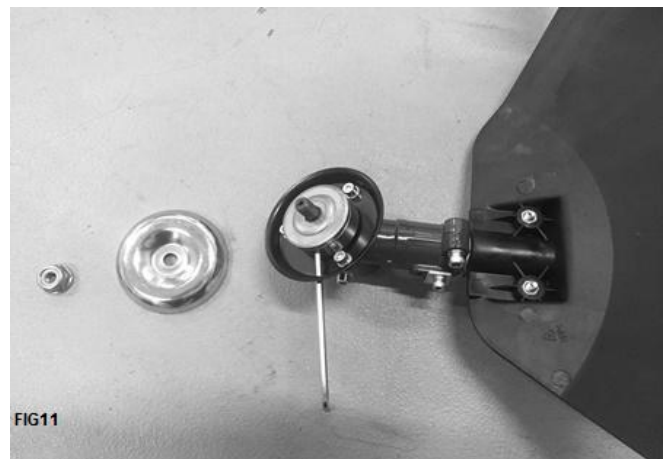
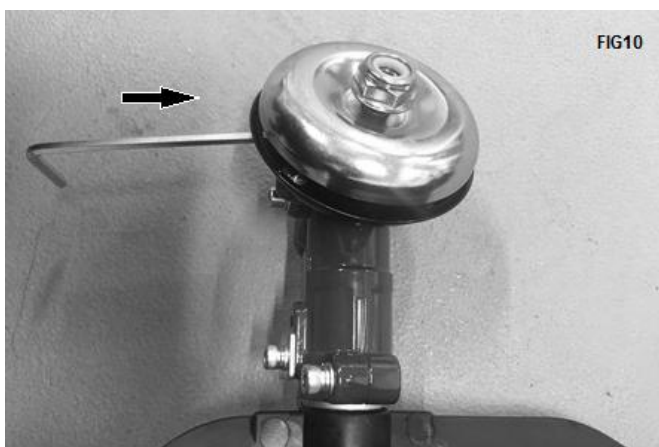



e) Installation of metal blade (for brush cutter operation)

- Insérez un outil de blocage en métal dans le trou de l'entraînement et dans la tête d'entraînement (ils doivent être bien alignés). (Fig. 10).
- Enlevez le couvercle et l'écrou de maintien (Fig. 11).
- Installez, dans l'autre suivant sur la tête d'entraînement: la lame, le couvercle et enfin l'écrou de maintien (Fig. 13).
- Enlevez l'outil de blocage.

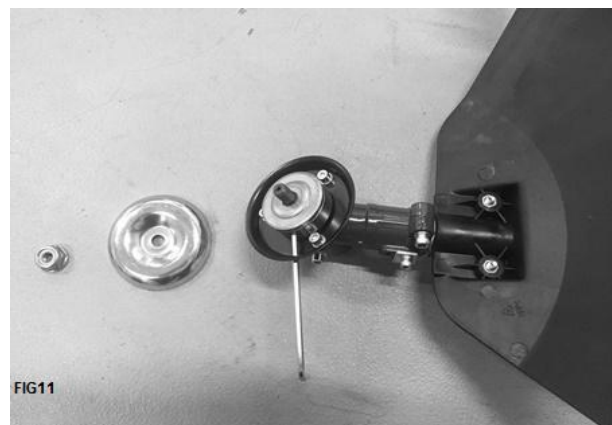
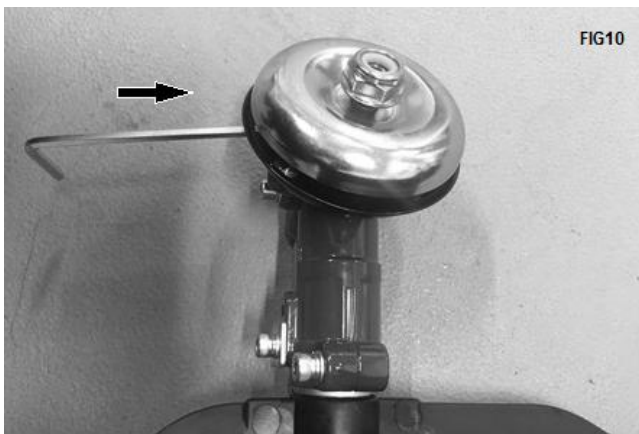

REMARQUE

Après l'installation, vérifiez toujours si l'installation a été correctement effectuée. Si la lame n'est pas bien été installée, elle vibrera excessivement et causer des blessures et accidents. Lors de l'opération, si des vibrations anormales surviennent, arrêtez immédiatement l'outil et vérifiez l'installation.

4. REMPLISSAGE EN CARBURANT

a. Essence

- **Attention: l'essence est très inflammable. Conservez le carburant dans des récipients spécialement conçus à cet effet.**
- **Ne remplissez le réservoir qu'à l'extérieur et ne fumez pas pendant l'opération. Évitez les étincelles ou les flammes nues près du carburant.**
- **Remplissez le réservoir avant de démarrer le moteur. N'ajoutez pas le carburant lorsque le moteur tourne toujours ou si le moteur est encore chaud. Ne retirez jamais le bouchon du réservoir d'essence lors de l'opération de l'outil.**
- **Serrez complètement et correctement le bouchon du réservoir.**
- **Remplissez le réservoir sur le sol.**
- **Le moteur doit être démarré à une distance d'au moins 3 mètres de l'endroit où le réservoir d'essence a été rempli.**
- **Évitez de renverser du carburant: Lorsque de l'essence est renversée, ne démarrez pas la machine et évacuez-la d'où l'essence a déversé pour éviter d'éventuelles sources d'incendie.**

Ce type d'outil est conçu pour être utilisé avec de l'essence sans plomb. L'utilisation d'essence sans plomb réduit la pollution, ce qui va dans l'intérêt de votre santé et la protection de l'environnement. L'utilisation d'essence ou d'huile de moindre qualité peut endommager les joints d'étanchéité, les conduits ou le réservoir d'essence.

Les émissions des gaz d'échappement sont régulées par les caractéristiques techniques de base du moteur et de ses composants (carburant, réglage des bougies, contrôle des ouvertures d'échappement et des temps de fermeture) en l'absence d'accessoires ou d'un catalyseur lors de la combustion.

Remplissage du réservoir

- Dévissez le bouchon du réservoir de carburant.
- Remplissez le réservoir à 80% de sa capacité.

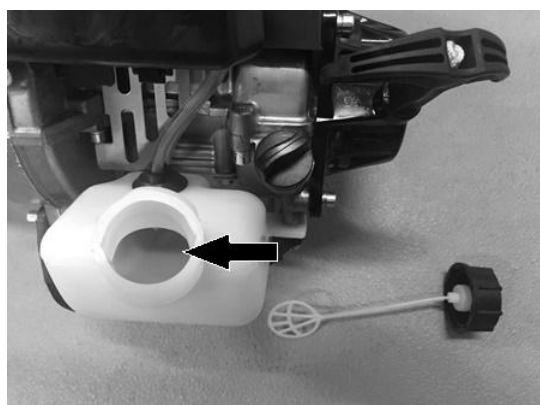

- Refermez le réservoir de carburant avec son bouchon. Nettoyez le bouchon. Vérifiez la zone la zone de remplissage; nettoyez tout débordement.

b. Huile

- Ouvrez le réservoir d'huile.
- En utilisant le récipient fourni, versez l'huile dans le réservoir. Ne le remplissez pas trop.

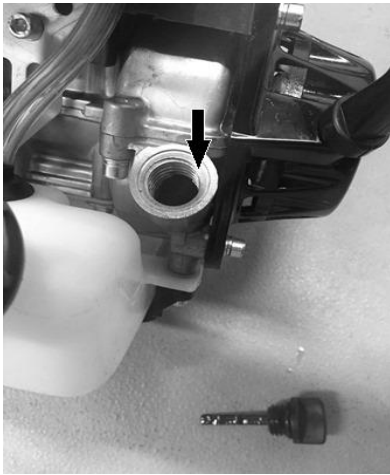

- Fermez le réservoir. Essuyez tout débordement.

Information

Huile recommandée: Nous recommandons l'utilisation d'huile de haute qualité classée SF, SG, SH, SJ ou plus. N'utilisez pas d'additifs spéciaux.

Les températures externes déterminent la viscosité de l'huile.

- Au-dessous de 4°C, l'utilisation d'une huile SAE 30 provoque des démarrages difficiles;
 - Au-dessus de 27°C, l'utilisation d'une l'huile 10W-30 peut augmenter la consommation d'huile.
- Vérifiez le niveau d'huile régulièrement.

Vérification du niveau d'huile

- L'outil doit être éteint.
- Retirez la jauge du réservoir d'huile et essuyez-la.
- Insérez la jauge du réservoir d'huile dans le réservoir, sans la visser, puis retirez-la pour vérifier le niveau d'huile.
- Si le niveau d'huile est près ou en dessous de la limite inférieure de la jauge, retirez la jauge et remplissez le réservoir d'huile jusqu'à la limite supérieure de la jauge (bord inférieur de la jauge).
- Remettez la jauge du réservoir d'huile.



5. OPERATION

a) Démarrage de l'outil

- Mettez l'interrupteur ON/OFF sur la position "ON" (I).



- Tirez sur le démarreur jusqu'au démarrage de l'outil.
- Poussez et tenez le verrouillage de la gâchette (1) puis la gâchette (2) pour commencer l'opération.



b) Arrêt de l'outil

- Relâchez la gâchette et le verrouillage de la gâchette.
- Mettez l'interrupteur ON/OFF sur la position OFF (O).



c) Fonctionnement du coupe-herbe

Coupe

Il s'agit d'alimenter avec précaution l'outil avec la matière que l'on désire tailler.

Inclinez la tête doucement afin de projeter les déchets loin de vous. Si vous travaillez en présence d'obstacles tels que clôtures, murs ou arbres, l'approche doit se faire depuis un angle où tous les déchets qui vont rebondir sur l'obstacle ne seront pas susceptibles de vous atteindre. Manipulez doucement la machine jusqu'à ce que l'herbe soit coupée au ras de l'obstacle mais ne l'enrayez pas (suralimentation) dans l'obstacle. Si vous travaillez près d'un grillage ou de clôtures en maillon, attention aux câbles. Si vous allez trop loin, le fil s'enrayera dans les câbles. La coupe peut être effectuée en taillant les pieds des mauvaises herbes un par un. Placez la tête de la débroussailleuse près du pied de la mauvaise herbe, jamais plus haut car la mauvaise herbe pourrait être happée par le fil. Au lieu d'être coupé, la mauvaise herbe pourrait s'enrouler sur l'axe de la débroussailleuse, il est recommandé d'utiliser l'extrémité du fil pour éliminer le pied doucement.

Scalper et tailler

Ces deux manipulations peuvent être effectuées avec la tête à fil inclinée en angle abrupt. Scalper c'est tailler la pousse sans abimer le sol.

Tailler et couper l'herbe lorsqu'elle elle a poussé sur un chemin ou une route.

Au cours de ces deux manipulations, tenez l'appareil en angle abrupt et dans une position où les déchets, ainsi que toute la terre déplacée et les pierres, ne soient pas projetés vers vous-même s'ils rebondissent sur une surface dure. Bien que le croquis montre comment tailler et scalper, chaque utilisateur doit trouver l'angle et la position qui lui conviennent le mieux.

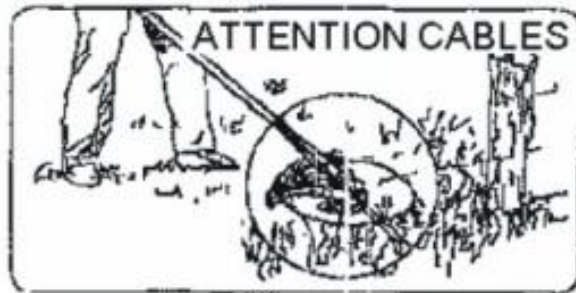
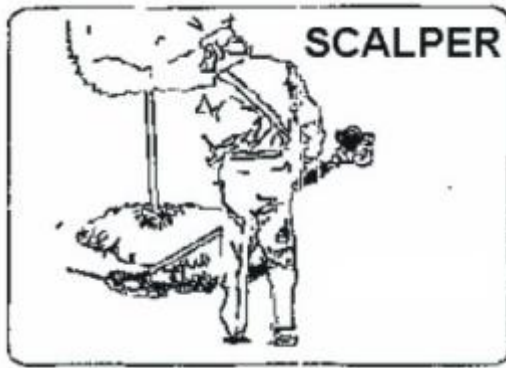

d) Fonctionnement de la débroussailleuse

- N'utilisez pas la débroussailleuse pour couper des arbres
- Utilisez toujours le harnais pour l'épaule.
- Ajustez à la fois le harnais et sa fixation à l'appareil de façon à ce que ce dernier soit suspendu de quelques centimètres au-dessus du niveau du sol. La tête coupante et la protection métallisée contre les déchets doivent être nivelées quel que soit la direction de la coupe. Harnachez l'appareil à la droite du corps.
- Ne coupez pas avec une lame en métal émoussée, fissurée ou endommagée.
- Avant de couper les pousses, vérifiez qu'il n'existe pas d'obstacles tels que rochers, pieux en métal ou maillons de câbles provenant de clôtures cassées. Si l'obstacle ne peut être supprimé, marquer son emplacement afin de l'éviter avec la lame. Les pierres et le métal émousseront ou endommageront la lame. Les câbles peuvent happer la tête de la lame et la faire rebondir ou la projeter en l'air.

Fauchage

Il s'agit de couper en balançant la lame en forme d'arc. Cette méthode dégage rapidement les surfaces recouvertes d'herbe et les mauvaises herbes. Ne pas faucher pour couper les mauvaises herbes trop touffues ou les pousses boisées.

On peut faucher dans plusieurs directions, soit une seule, ce qui a pour effet de projeter les déchets loin de vous.

En utilisant le tranchant de la lame, cette dernière tournera loin de vous. Inclinez légèrement la lame du même côté. Vous serez atteint par quelques déchets si vous fauchez dans plusieurs directions.

Couper exclusivement avec le côté de la lame qui permet que les déchets soient projetés loin de vous.

En cas de rebond, la lame peut s'émousser. Si la lame est émoussée ou abimée, l'appareil ne doit pas être utilisé.

Ne pas forcer la lame à couper. Ne pas modifier l'angle de la coupe après avoir taillé du bois. Éviter de presser ou d'utiliser un levier qui pourrait plier ou fissurer la lame.

6. ENTRETIEN ET RANGEMENT

Avant tout travail de maintenance, la machine doit être éteinte et complètement refroidie. L'entretien doit être assuré régulièrement et doit être effectué conformément aux instructions fournies dans ce manuel d'instructions. Une machine propre et bien entretenue augmente sa durée de vie et son efficacité. Un entretien incorrect peut provoquer des dommages, des accidents et rendre l'outil inutilisable à court terme. Tout autre entretien, modification ou réparation doit être effectué par un professionnel qualifié. N'immergez pas l'outil dans l'eau ou tout autre liquide.

a. Filtre à air

La poussière accumulée dans le filtre à air réduit l'efficacité de l'appareil, augmente la consommation du carburant et permet aux particules abrasives d'entrer dans le moteur. Changez le filtre à air aussi souvent que nécessaire et le maintenir propre.

La poussière accumulée sur les surfaces légères peut aisément être éliminée en secouant le filtre. Les dépôts plus importants doivent être nettoyés à l'aide d'un dissolvant approprié.

Pour nettoyer le filtre, retirez le couvercle du filtre et retirez le filtre.

b. Ajuster le carburateur

NOTE: n'ajustez pas le carburateur si ce n'est pas nécessaire.

En cas de problèmes avec le carburateur, s'adresser au distributeur agréé. Un ajustement non approprié peut endommager l'appareil et annuler la garantie.

c. Filtre du carburant

Le réservoir est pourvu d'un filtre. Le filtre est placé dans le réservoir et peut être sorti grâce à un fil recourbé ou un crochet par l'orifice de remplissage du réservoir.

Examinez le filtre du carburant de façon périodique. Ne permettez pas à la poussière de pénétrer dans le réservoir. Un filtre obstrué rendra difficile ou anormale la mise en marche de l'appareil, ainsi que rendra anormale la performance de l'appareil.

Remplacez le filtre lorsqu'il est sale.

Lorsque l'intérieur du réservoir est sale, il peut être nettoyé en le rinçant avec de l'essence.

d. Vérification de la bougie

N'enlevez pas la bougie lorsque l'appareil est encore chaud afin d'éviter d'endommager les fils conducteurs.

- Nettoyez ou remplacez la bougie en cas d'encrassement dû à des dépôts huileux.
- Remplacez la bougie si l'extrémité de l'électrode centrale est usée.

e. Manipulation et transport

- Le moteur doit être éteint lorsque l'outil est déplacé entre les zones de travail
- Une fois le moteur arrêté, le silencieux reste chaud. Ne touchez jamais les parties chaudes telles que le silencieux.
- Assurez-vous que le carburant ne se vide pas du réservoir.
- Transportez l'outil de manière à éviter toute perte de carburant, blessures et dégâts.
- Démontez la tête de coupe et la lame avant le transport et le stockage. Placez la lame dans son emballage.

f. Lame

Toujours nettoyer et meuler la lame, vérifier si la lame est bien installée avant utilisation et vérifier si la lame est endommagée si elle rencontre des obstacles. Si elle n'est pas utilisée

pendant une longue période, nettoyer la surface de la lame et appliquer du lubrifiant pour éviter la rouille.

g. Coupe-herbe

Remplacement du fil dans la tête de coupe

- Poussez la languette située sur le boîtier de la tête de coupe et tournez le boîtier pour l'ouvrir (suivez les indications sur le boîtier).
- Retirez le fil.
- Pour réinstaller un nouveau fil de coupe, passez d'abord les deux extrémités du fil sur les trous situés sur le boîtier.
- Placez le fil dans le boîtier. Tirez correctement et équitablement le fil à l'extérieur de l'outil.
- Placez le couvercle sur le boîtier et tournez-le pour le verrouiller.

h. Rangement

- Examinez, nettoyez et faites réparer l'appareil si nécessaire.
- Videz le réservoir.
- Mettez l'appareil en marche afin de consommer tout le carburant restant.
- Retirez la bougie et versez une cuillère à café d'huile pour moteur propre dans la cavité du cylindre de la bougie, replacez la bougie
- Rangez les éléments de coupe de manière à ce qu'on ne puisse pas les toucher (enveloppez-les par exemple.)
- Rangez dans un endroit propre, sec et sans poussière.

7. DECLARATION DE CONFORMITE



BUILDER SAS

32 rue Aristide Bergès - Z.I. du Casque - 31270 Cugnaux - France

Tel : +33 (0)5.34.502.502 Fax : +33 (0)5.34.502.503

Déclare que la machine désignée ci-dessous:
Débroussailleuse et coupe-bordure thermique
RACD314T-2

Numéro de série : **20230400001-20230402100**

**Est conforme aux dispositions de la directive « machine » 2006/42/CE et aux
réglementations
nationales la transposant ;**

Est également conforme aux dispositions des directives européennes suivantes :

À la Directive CEM 2014/30/UE

Directive RoHS (UE) 2015/863 modifiant 2011/65 / UE

Directive d'émission (UE) 2016/1628

Directive «Bruit » 2000/14/CE Annexe V et Directive 2005/88/CE

Niveau de puissance sonore mesurée LwA dB(A)

Débroussailleuse: 104dB(A) K= 3dB(A)

Coupe-bordure: 106.5dB(A) K= 3dB(A)

Niveau de puissance sonore garantie 113dB(A)

**Est également conforme aux normes européennes, aux normes nationales et aux
dispositions**

techniques suivantes :

EN ISO 11806-1:2022

EN ISO 14982:2009

Le responsable du dossier technique: Mr. Olivier Patriarca

Cugnaux, 24-03-2023

Philippe MARIE / PDG

8. GARANTIE



GARANTIE

Le fabricant garantit le produit contre les défauts de matériel et de main-d'œuvre pour une période de 2 ans à compter de la date d'achat originelle. La garantie s'applique si le produit est à usage domestique. La garantie ne s'étend pas pour des pannes dues à l'usure et aux dommages normaux.

Le fabricant accepte de remplacer les pièces classées comme défectueuses par le distributeur désigné. Le fabricant n'accepte pas la responsabilité du remplacement de la machine, toute ou partie, et / ou des dommages s'ensuivant.

La garantie ne couvre pas les pannes dues :

- à la maintenance insuffisante.
- au montage, réglage ou opérations anormales du produit.
- aux pièces sujettes à l'usure normale.

La garantie ne s'étend pas :

- aux coûts d'expédition et d'emballage.
- à l'utilisation de l'outil dans un but autre que celui pour lequel il a été conçu.
- à l'usage et maintenance de la machine de manière non décrite dans le manuel d'utilisateur.

De par notre politique d'amélioration continue du produit, nous nous réservons le droit d'altérer ou de modifier les caractéristiques sans préavis. En conséquence, le produit peut être différent des informations contenues ci-dessus, mais une modification sera entreprise sans préavis si elle est reconnue comme une amélioration de la caractéristique précédente.

LIRE ATTENTIVEMENT LE MANUEL AVANT D'UTILISER LA MACHINE.

En commandant des pièces détachées, veuillez indiquer le numéro ou le code de la pièce, vous pouvez trouver cela dans la liste de pièces détachées dans ce manuel. Gardez le reçu d'achat ; sans lui, la garantie est invalide. Afin de vous aider avec votre produit, nous vous invitons à nous contacter par téléphone ou via notre site internet :

- **+33 (0)9.70.75.30.30**
- **<https://services.swap-europe.com/contact>**

Vous devez créer un « ticket » via leur plateforme.

- Inscrivez-vous ou créez votre compte.
- Indiquez la référence de l'outil.
- Choisissez l'objet de votre demande.
- Expliquez votre problème.
- Joignez ces fichiers : la facture ou le reçu de caisse, la photo de la plaque d'identification (numéro de série), la photo de la pièce dont vous avez besoin (par exemple : broches de la fiche de transformateur qui sont cassées).



9. PANNE PRODUIT

QUE FAIRE SI MA MACHINE TOMBE EN PANNE?

Si vous avez acheté votre produit en magasin :

- a) Videz le réservoir d'essence si votre produit en a un.
- b) Veillez à ce que votre machine soit complète (accessoires fournis) et propre ! Si ce n'est pas le cas le réparateur refusera la machine.

Se présenter au magasin avec la machine complète avec le ticket de caisse ou facture.

Si vous avez acheté votre produit sur un site internet :

- a) Videz le réservoir d'essence si votre produit en a un.
- b) Veillez à ce que votre machine soit complète (accessoires fournis) et propre ! Si ce n'est pas le cas le réparateur refusera la machine.
- c) Créez un dossier SAV SWAP-Europe (ticket) sur le site : <https://services.swap-europe.com>
Au moment de faire la demande sur SWAP-Europe, vous devez joindre la facture et la photo de la plaque signalétique.

- d) Contactez la station de réparation pour s'assurer de ses disponibilités, avant de déposer la machine.

Se présenter en station de réparation avec la machine complète emballée, accompagnée de la facture d'achat et de la fiche de prise en charge station téléchargeable une fois la demande SAV effectuée sur le site SWAP-Europe

Pour les machines présentant une panne de moteurs constructeurs BRIGGS & STRATTON, HONDA et RATO veuillez vous référer à la notice.

Les réparations seront faites par les motoristes agréés de ces constructeurs, voir leur site :

- <http://www.briggsandstratton.com/eu/fr>
- <http://www.honda-engines-eu.com/fr/service-network-page;jsessionid=5EE8456CF39CD572AA2AEEDFD290CDAE>
- <https://www.rato-europe.com/it/service-network>

Veillez conserver votre emballage d'origine pour permettre les retours SAV ou emballer votre machine avec un carton similaire aux mêmes dimensions.

Pour toute question concernant notre SAV vous pouvez faire une demande sur notre site <https://services.swap-europe.com>

Notre hotline reste à votre écoute au +33 (9) 70 75 30 30.



10. EXCLUSIONS DE GARANTIE

LA GARANTIE NE COUVRE PAS :

- La mise en route et les réglages du produit.
- Les dommages consécutifs à une usure normale du produit.
- Les dommages consécutifs à une utilisation non conforme du produit.
- Les dommages résultants d'un montage ou d'une mise en route non conforme au manuel d'utilisation.
- Les pannes liées à la carburation au-delà de 90 jours et à l'encrassement des carburateurs.
- Les actes d'entretiens périodiques et standards.
- Les actes de modification et de démontage qui annulent directement la garantie.
- Les produits dont le marquage original d'authentification (marque, numéro de série) ont été dégradés, altérés ou retirés.
- Le remplacement des consommables.
- L'utilisation des pièces qui ne sont pas d'origine.
- La casse des pièces consécutive à des chocs ou projections.
- Les pannes des accessoires.
- Les défauts et leurs conséquences liés à toute cause extérieure.
- La perte d'éléments et la perte due à un vissage insuffisant.
- Les éléments de coupe et tout dommage lié au desserrage des pièces.
- Une surcharge ou surchauffe.
- Une mauvaise qualité de l'alimentation : tension défectueuse, erreur de voltage, etc.
- Les dommages consécutifs à la privation de jouissance du produit pendant le temps nécessaire aux réparations et plus généralement les frais d'immobilisation du produit.
- Les frais de contre-expertise établis par un tiers suite à un devis par une station de réparation SWAP-Europe
- L'utilisation d'un produit qui présenterait un défaut ou une casse constaté(e) et qui n'aurait pas fait l'objet d'un signalement immédiat et/ou d'une réparation auprès des services de SWAP-Europe.
- Les détériorations liées aux transports et au stockage*.
- Les lanceurs au-delà de 90 jours.
- Huile, essence, graisse.
- Les dommages liés à l'utilisation de carburants ou lubrifiants non conformes.

* Conformément à la législation du transport les détériorations liées aux transports doivent être déclarées aux transporteurs dans les 48 heures maximum après constat par lettre recommandée avec accusé de réception.

Ce document est un complément de votre notice, liste non exhaustive.

Attention : toute commande doit être vérifiée en présence du livreur. En cas de refus de celui-ci vous devez simplement refuser la livraison et notifier votre refus.

Rappel : les réserves n'excluent pas la notification par courrier recommandé A/R dans les 72h.

Information :

Les appareils thermiques doivent être hivernés à chaque saison (service disponible sur le site SWAP-Europe)
Les batteries doivent être chargées avant d'être stockées.



BUILDER SAS

32 rue Aristide Bergès - Z.I. du Casque - 31270 Cugnaux - France

MADE IN PRC 2023