



Tarière Thermique
RAC4915
Instructions Originales



BUILDER SAS
ZI-32, RUE ARISTIDE BERGES, 31270 CUGNAUX-FRANCE



ATTENTION!

Il faut lire attentivement toutes les consignes de sécurité et les instructions d'utilisation avant de faire tourner cette machine.

Cher client,

Merci d'avoir acheté cette machine de forage fabriquée par notre société. La lecture de ce manuel d'utilisation vous permettra de connaître son installation, son fonctionnement et sa maintenance. Veuillez lire les instructions contenues dans ce manuel avant l'utilisation de la tarière. Les informations fournies ici sont basées sur l'information disponible relative au produit le plus récent de la série au moment de la publication. Les spécifications techniques pourront être modifiées sans préavis.



Jeter la boîte bien vide dans une poubelle (ou dans un sac d'emballage) plutôt que sur la voie public !



Point vert : symbole pour le recyclage



Emballage 100% recyclable



MISE EN GARDE – Pour réduire le risque de blessures, l'utilisateur doit lire le manuel d'instructions



Porter une protection pour les yeux, une protection auditive et un casque de protection



Attention : Cet appareil ne doit être utilisé que par des personnes ayant lu et compris toutes les instructions de sécurité et de fonctionnement de ce manuel. Pensez toujours : Sécurité !



Porter Des Gants de protection



Porter Des chaussures de protection



Porter des vêtements de protection



Interdiction



Ne pas approcher les mains des lames coupantes



N'utilisez pas l'appareil dans un milieu humide et en temps de pluie



Attention aux éjections de matériaux. Garder les personnes éloignées



Attention ! Ce type de machine dégage des gaz toxiques ; ne respirez pas ces gaz, ne vous mettez pas à proximité de la sortie des gaz.



Ne pas fumer, n'allumez pas de feu en présence de l'appareil. Toujours éteindre l'appareil avant ravitaillement en carburant



Attention aux parties de la machine qui peuvent devenir très chaudes pendant l'utilisation; elles causer de graves brûlures.

Table de matières

- I. Consignes de sécurité
- II. Désignation de composants et Spécifications

III. III. Montage

IV. Notice de manipulation

V. Maintenance et Stockage

La principale utilisation de ce produit:

Cette tarière à essence est destinée au perçage des trous dans le sol pour y planter des plantes, des piquets et des poteaux à divers usages dans l'accomplissement de différentes tâches en matière de foresterie, d'horticulture d'aménagement paysager, d'installation de ligne de communication, de balisement ou de forage de fondation.

Note: Les utilisateurs peuvent choisir des mèches de diamètres différents en fonction de la dureté de la terre, de l'humidité, de leur expérience de forage et des spécifications du système de perçage.

I. Consignes de sécurité

Votre sécurité et la sécurité d'autrui sont de première importance, pour les garantir, il est impératif de lire attentivement ce manuel avant de faire tourner cette machine.

Instructions générales de sécurité :

Veillez lire les instructions données dans ce manuel avant utilisation et suivre les consignes durant la manipulation afin d'éviter des blessures dues à un emploi incorrect (Fig. 1).

- 1. Il est vivement recommandé de confier cette machine accompagnée du manuel d'utilisation à des utilisateurs ayant l'expérience de percement de trous dans le sol.**
- 2. Les nouveaux utilisateurs doivent consulter le revendeur pour acquérir les connaissances générales sur la machine et se familiariser avec elle.**
- 3. Il est strictement interdit aux personnes de moins de 18 ans de se servir de cette machine.**
- 4. Il faut être précautionneux et concentrer l'attention lors de la manipulation de cette machine.**
- 5. Les utilisateurs doivent être en état de conscience lucide lors du travail à l'aide de la tarière et prêter attention aux gens autour.**
- 6. Il est absolument interdit d'utiliser cette machine à ceux qui ont bu ou pris des médicaments ou qui sont fatigués ou malades.(Fig. 2)**

Vêtements de travail

- 1、 Il est nécessaire de porter un habillement de travail de bonne qualité lors de la manipulation de la machine(Fig.3).**

- 2、 Il ne faut pas porter de foulard ni de vêtement ample, qui risquent d'être happés par la tarière causant ainsi de graves blessures.
- 3、 Porter des lunettes de protection afin d'éviter d'une éventuelle atteinte aux yeux (Fig.4).
- 4、 Quand le terrain de travail est plat, il est recommandé à l'opérateur de porter une casquette; quand le travail se déroule sur une pente, il est nécessaire de porter un casque.
- 5、 Il est recommandé de porter des chaussures antidérapantes (Fig. 3).
- 6、 Porter des protections auditives pour éviter une éventuelle atteinte aux oreilles (Fig. 4).

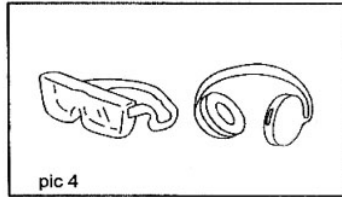
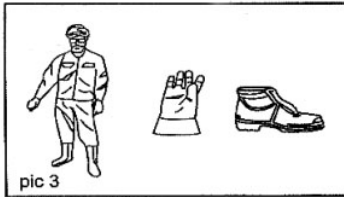

Lieu de travail

1. Eviter toujours de se surmener.
2. Ne jamais utiliser cette machine dans les jours de pluie, car l'opérateur risquerait de se glisser par terre à cause du sol trempé.
3. Ne jamais utiliser cette machine à l'intérieur ou dans un endroit mal aéré, car les gaz rejetés contiennent du monoxyde de carbone.

Précautions contre l'incendie

- 1、 Ne jamais fumer et faire du feu sur le lieu de travail de la tarière (Fig. 5).
- 2、 Ne jamais faire le plein quand le moteur est en marche ou surchauffé.
- 3、 Essuyer les gouttes de carburant déversées sur la machine après le remplissage de carburant.
- 4、 Garder un récipient de carburant au moins à une distance de 3 mètres du tuyau d'échappement, tenir éloignées des matières inflammables.
- 5、 Faire attention au silencieux et au tuyau d'échappement et garder les éloignés des matières inflammables.
- 6、 Utiliser un récipient de carburant de bonne qualité. Ranger le carburant dans un endroit sec et à l'abri des matières inflammables.
- 7、 Il peut avoir une fuite ou un débordement du carburant ; Pour éviter un risque de feu, ne pas utiliser la machine et l'éteindre. Déplacer la machine a un autre endroit et essuyer les fuites de carburant.

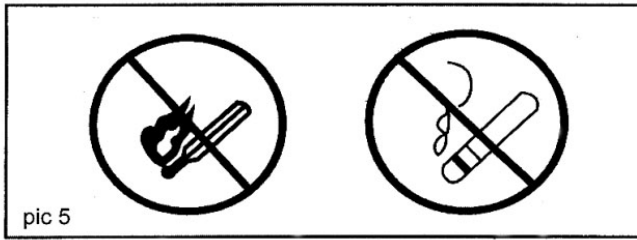

II. Désignation de composants et Spécifications

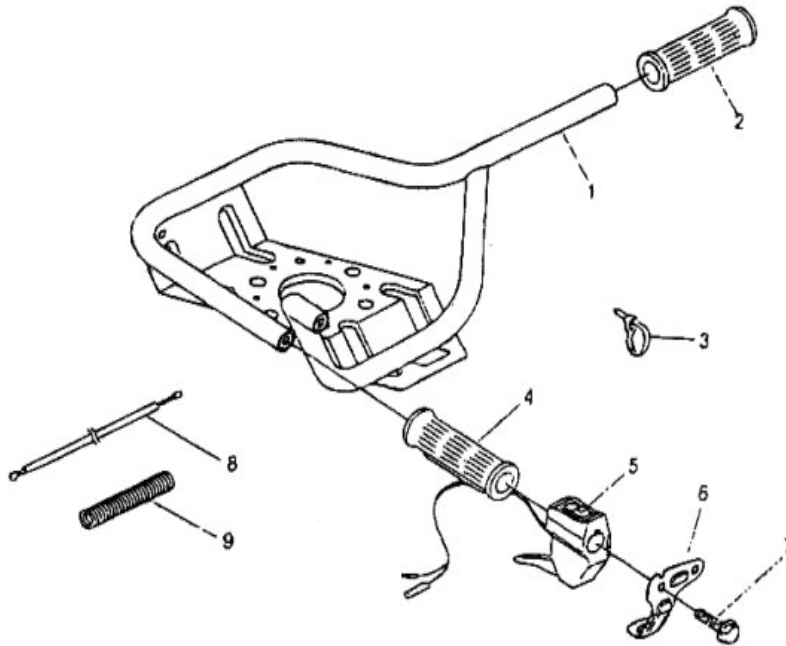

N°	Désignation Pièce	Spécifications	Qté
1	Poignée	∅ 25	1
2	Manchon de poignée	∅ 35x25	1
3	Collier de serrage		1
4	Manchon de poignée	∅ 36x25	1
5	Accélérateur		1
6	Plaque de connexion		1
7	Vis	M12x20	2
8	Crochet de loquet		1
9	Loquet		1

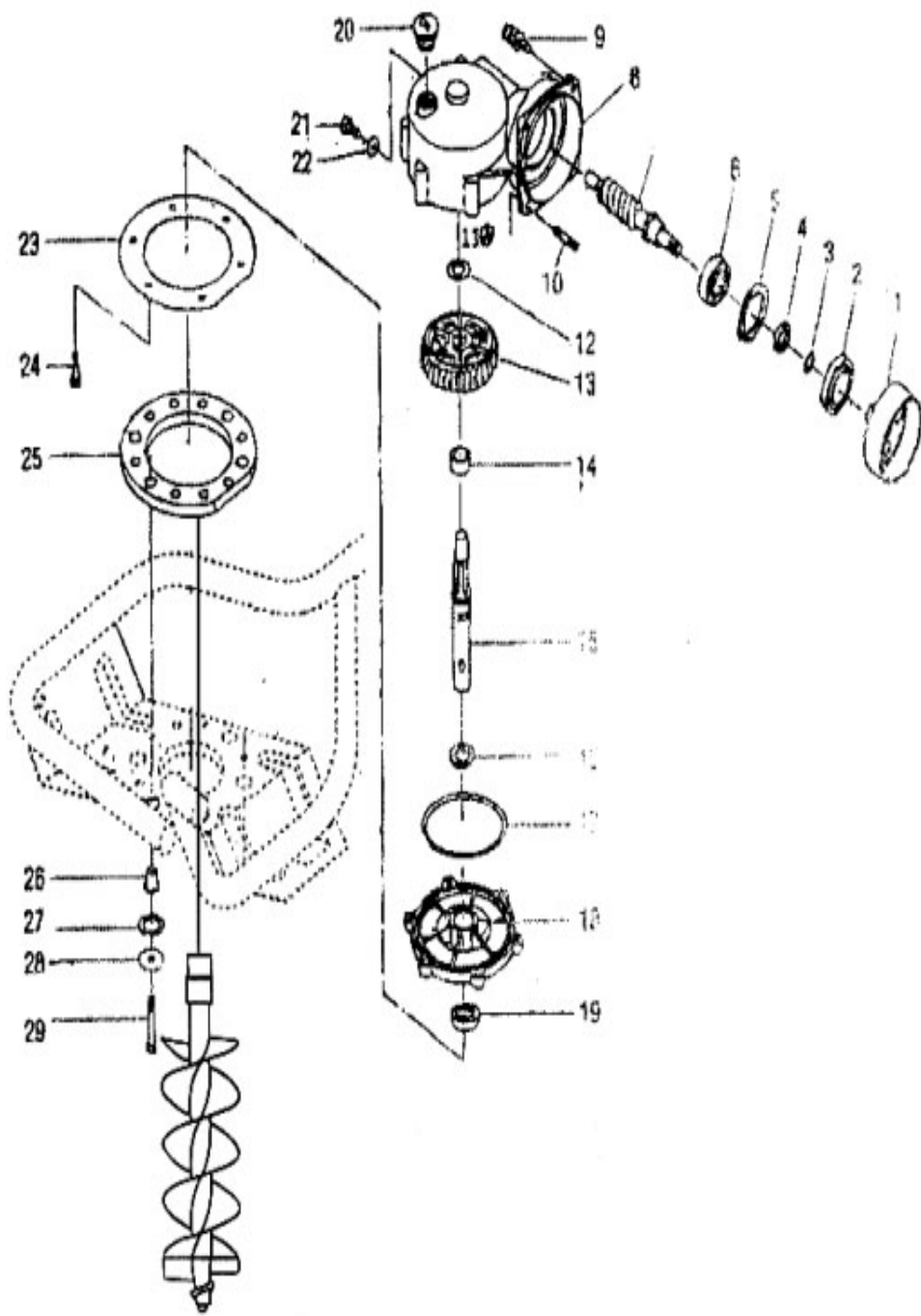

N°	Désignation Pièce	Spécifications	Qté	N°	Désignation Pièce	Spécifications	Qté
1	Plaque d'embrayage		1	17	Joint d'étanchéité	100x1.8	1
2	Joint d'étanchéité huile	φ 47X20X8	1	18	Roue à vis sans fin Couvercle de carter		1
3	Rondelle 1		1	19	Joint	φ 35x20x10	1
4	Rondelle 2		1	20	Système de mise à l'air		1
5	Rondelle élastique	φ 47X1.5	1	21	Vis hexagonale	M5x12	1
6	Roulement	φ 47X20X14	1	22	Rondelle	φ 12x6.5x1	1

7	Roue dentée à vis sans fin		1	23	Butée caoutchouc (1)		1
8	Boitier de roue à vis sans fin		1	24	Vis à six pans	M6x16	6
9	Vis hexagonale et rondelle élastique		EACH 3	25	Butée caoutchouc (2)		1
10	Goupille		1	26	Entretoise séparatrice		5
11	Ecrou	M8	1	27	Rondelle ondulée		10
12	Rondelle pour la roue à vis sans fin		2	28	Rondelle		5
13	Roue à vis sans fin		1	29	Vis à six pans	M6x25	5
14	Entretoise		1	30	Tige de forage		1
15	Boche de la roue à vis sans fin		1	31	Broche de transmission (goupille)		1
16	Rondelle		1	32	Goupille		1

Spécifications

Modèle	1E44F-5
Cylindrée	52cm ³
Puissance max :	1,75kW
Vitesse maximale du moteur :	8500min ⁻¹
Vitesse d'embrayage	4500min ⁻¹
Vitesse au ralenti :	3300 ± 300 min ⁻¹
Consommation en essence	520g/kWh
Système de démarrage	Lanceur
Système de refroidissement	Air forcé
Système d'allumage	CDI

Modèle	1E 44F-5
Type de transmission	Transmission automatique centrifuge
Rapport de transmission	34:1
Sens de rotation de la tarière	Dans le sens des aiguilles de montre
Poids(kg)	13.5kg
Dimensions (L x l x H)	560x 380x1275mm
Diamètres de mèches	Diamètres Ø 200mm, , Ø 150mm, Ø 100mm, Ø 80mm
Bougie d'allumage	L8RTF/LD
Capacité réservoir carburant (cm ³)	1200 cm ³

Niveau de puissance sonore dB(Lwa)	110 dB(A),
Puissance sonore LwA	110dB(A), LpA=94dB(A),KpA=3,0dB(A)
Pression sonore LpA	94 dB(A), Uncertain KpA=3,0dB(A)
Vibration	Max. $a_{\text{heq-left, right}} = 12\text{m/s}^2$ K=1,5m/s ²
Vibration a_{hv}	Max. $a_{\text{heq-left, left}} 8,89\text{m/s}^2$
Vibration a_{hv}	Max. $a_{\text{heq-left, right}} 9,97\text{m/s}^2$

Spécifications Transmission

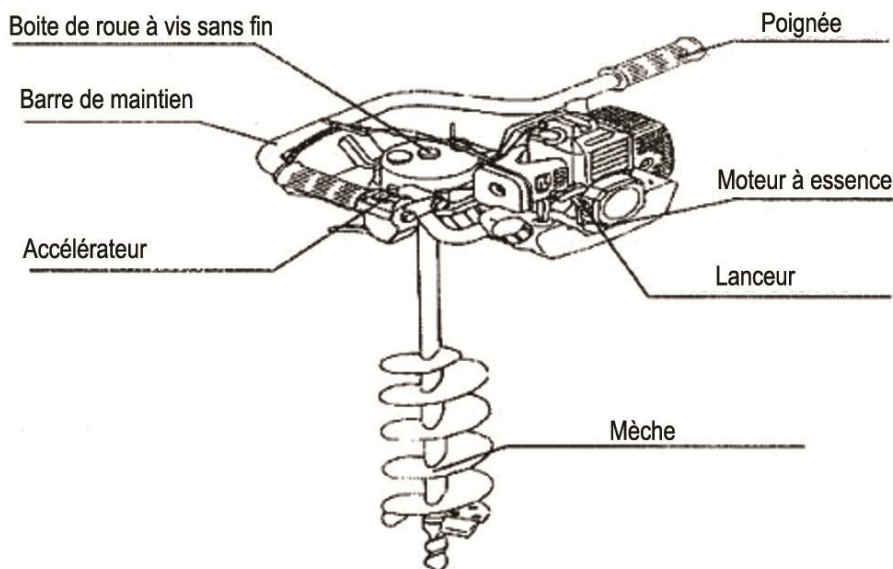

III. Montage

Assemblage du boîtier de transmission au moteur (Fig. 8)

- (1) Placez le moteur sur le sol, assurez-vous que la face de la plaque de transmission est vers le haut. Poser-la sur le moteur dans l'alignement marqué par un astérisque.
- (2) Fixez la plaque de transmission sur le moteur à l'aide des vis et écrous.
- (3) Veillez à ce que les 4 pièces de fixations sont serrées avec le même couple.

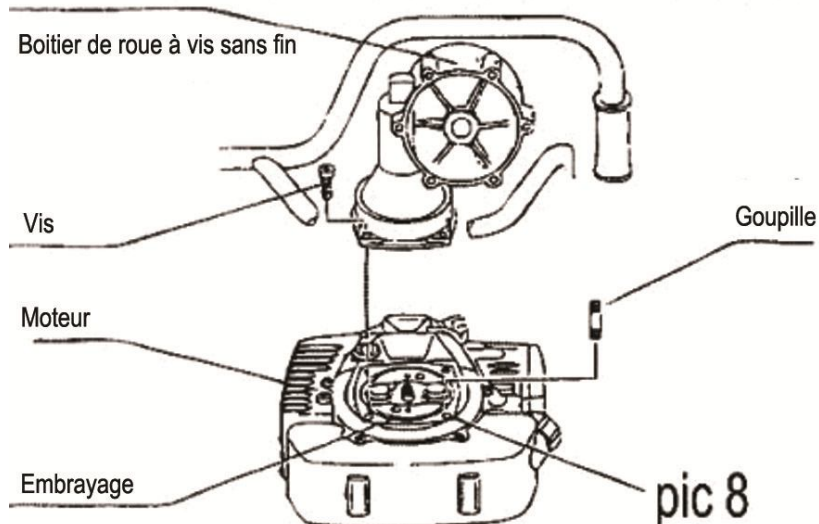

Connexion de l'interrupteur au moteur et au boîtier de transmission (Fig.9)

- (1).Ouvrez le boîtier de connexion en desserrant les vis à l'aide d'un tournevis.
- (2).Connectez correctement l'interrupteur au moteur et au boîtier de transmission, vérifiez la couleur et le serrage des fils.
- (3).Fermez le boîtier de connexion.
- (4).Serrez les vis pour bien fixer le boîtier de connexion.

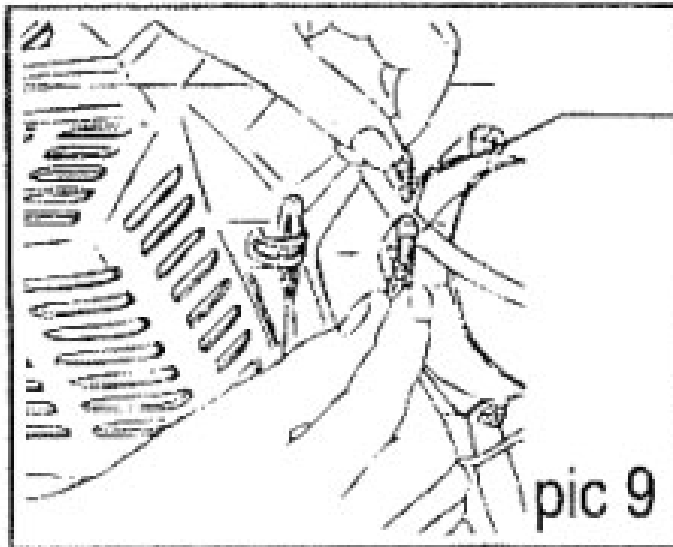

Assemblage de la tige de forage à la broche de transmission(Fig.10).

- (1) Enlevez le clip et démontez la goupille de broche.
- (2) Insérez la broche de transmission à l'intérieur de la tige de forage.
- (3) Remettez la goupille de broche pour fixer le raccordement de ces deux pièces.

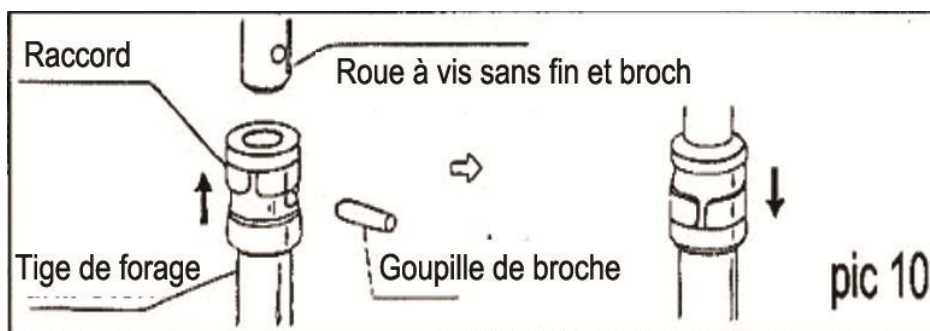

Système de mise à l'air (voir pièce 20 de la vue éclatée, page 6)

Le système de mise à l'air aide à réduire la température de la machine.

- Utilisation : lors de l'utilisation de la machine, ouvrez ce système en desserrant la vis ; l'air chaud du moteur sortira. Ceci peut aider la machine à réduire sa haute température et à ne pas endommager la boîte de vitesses.
- Lorsque vous avez fini d'utiliser la machine, resserrez la vis afin de ne pas perdre l'huile à l'intérieur.

IV. Notice de manipulation

Vérification

(1) Vérifiez toutes les pièces constitutive, assurez-vous qu'il ne manque aucune pièce et que toutes les fixations sont bien serrées.

(2) Assurez-vous que la pipe d'admission et le tuyau d'échappement ne sont pas bouchés. La tarière est équipée d'un moteur essence à refroidissement par air, si la circulation d'air est bloquée, le moteur se surchauffera.

(3) Vérifiez le filtre à air, enlevez des poussières qui y sont collées, l'utilisation d'un filtre à air sale entraînerait une consommation de carburant beaucoup plus importante.

(4) Vérifiez l'état de la bougie d'allumage.

(5) Assurez-vous que l'huile lubrifiant est suffisamment propre pour permettre un fonctionnement normal du moteur.

(6) Types d'huiles à utiliser :

- Utilisez une huile résistante à la chaleur avec la boîte de vitesses
- Pour la boîte de transmission, utilisez un carburant mélangé 25 :1 (Essence : Huile de moteur 2 temps).

Méthode d'utilisation

1. Tenez la tarière verticalement, appliquez la mèche contre le sol (Fig. 6), tirez le lanceur avec l'autre main pour démarrer le moteur.



(Pice 6)

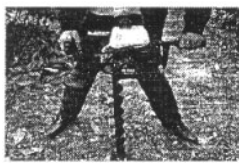

(Pic 7)



(Pic 8)

2. Maintenez la tarière en saisissant le cadre métallique, augmentez progressivement la vitesse et exercez un petit effort vers le bas (Fig.7) .

3. Lorsque la mèche est entrée à 10cm dans le sol, saisissez fortement le cadre et augmentez l'effort vers le bas. (Fig.8)

4. Pour percer un trou profond, faites descendre la mèche graduellement, quelquefois il vaut mieux relever légèrement la mèche pour pouvoir faire descendre ensuite plus facilement.
5. Quand le trou a atteint la profondeur voulue, diminuez l'alimentation de carburant, retirez verticalement la mèche, puis commencez le perçage d'un autre trou.

Précautions durant le travail

1. Demandez aux autres personnes de rester au moins à 5 mètres plus loin et surtout d'écartier les enfants et les animaux du lieu de travail.
2. Redoublez votre attention quand vous travaillez sur un terrain compact en pente pour éviter d'une éventuelle blessure.
3. N'essayez jamais d'utiliser cette machine dans les conditions de travail défavorables.
4. Quand une personne se rapproche, arrêtez la machine, afin d'éviter une éventuelle blessure. Quand on a besoin de se rapprocher, il faut venir en face de la machine.
5. Pour la pause et le changement de lieu de travail, il faut arrêter la machine. Pour la déplacer, il faut prévoir des accessoires nécessaires et des panneaux d'avertissement.
6. Il est permis seulement aux opérateurs qualifiés de se servir de cette machine.
7. Ne touchez jamais la mèche quand le moteur est en marche. L'entretien peut se faire seulement quand le moteur et la mèche sont en arrêt.
8. Faites attention à la tige de forage quand elle tourne. Evitez le contact de n'importe quelle partie du corps du vêtement avec la mèche.
9. Pour poser la tarière sur le sol, il faut attendre l'arrêt complet de son moteur et de sa mèche.
10. Lorsque la tarière est surmenée ou cesse de tourner, il faut vérifier à la vitesse de ralenti si elle est en bon état
11. **En cas de panne, arrêter la machine et effectuer une inspection. Il faut faire appel a un technicien qualifié pour réparation.**

V. Maintenance et Stockage

En vue d'assurer un bon état du moteur de la tarière, il faut procéder périodiquement à la maintenance selon le tableau suivant :

		Chaque fois	1 ^{er} mois ou 20 heures	Chaque saison ou 50 heures	6 mois ou 100 heures	12 mois ou 300 heures
Huile de	Vérification du	√				

moteur	niveau d'huile					
	Changer		√		√	
Filtre à air	Vérification	√				
	Nettoyer -changer			√		
Bougie	Nettoyer ou réajuster				√	
	Changer				√	

La maintenance peut être effectuée par l'utilisateur ou par un professionnel.

Pour un rangement prolongé, il faut faire ce qui suit :

- 1) Le lieu de stockage ne doit pas être humide et poussiéreux.
- 2) Videz complètement le réservoir de carburant.
- 3) Enlevez toutes les saletés collées sur la machine et rendez propre la tarière.

UTILISATION

Demarrage du moteur

Position des commandes - Demarrage it froid

I. Placer la gachette d'accelerateur en position « ralenti » comme suit (Fig.E9) :

- Maintenir appuyer le levier de bloc age de l'accelerateur
- Maintenir appuyer la gachette d'accelerateur
- Appuyer sur le bouton de verrouillage
- Tout en maintenant le bouton de verrouillage, liberer la gachette d'accelerateur et le levier de blocage.

2. Positionner l'interrupteur d'allumage en position « I » (Fig.E10)

3. A.morcer le moteur en appuyant quatre à cinq fois sur la pompe d'amorçage (Fig.E11) Vous devriez apercevoir le carburant à l'interieur de la pompe d'amorçage.

4. Placer le starter en position fermee (Fig.E12)

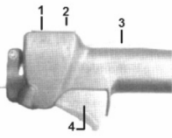

Fig. E9

Fig.E9

1. Interrupteur d'allumage
2. Bouton de verrouillage
3. Levier de blocage
4. Gachette d'accelerateur



Fig.E10



Fig.E11

1. Pompe d'amorçage
2. Tube d'alimentation



Fig.E12

- I. Starter en position fermee

Important! Le demarrage du moteur est controle par un interrupteur it deux positions START -STOP (marche-arret) monte sur la poignec, marque « I » pour la mise en marche et « } » pour l'arret.

Position des commandes - Demarrage moteur chaud

1. Placer la gachette d'accelerateur en position « ralenti » (voir etape I ci-dessus) (Fig.E9)
2. Positionner l'interrupteur d'allumage en position « I » (Fig.E10)
3. Placer le starter en position « ouvert » (Fig.E14)

Lancer le moteur

AVERTISSEMENT! I. Ne jamais utiliser le produit s'ils qu'aucun element de coupe soit installe.

2. Le système de démarrage peut être endommagé si mal utilisé
 - Toujours régler le starter avant de lancer le moteur.
 - Éviter de tirer à fond sur la corde de démarrage.
 - Éviter de relâcher brutalement la corde de démarrage (laisser-la s'enrouler doucement)

ATTENTION! Lorsque vous lancez le moteur, assurez-vous que l'élément de coupe soit bien dégagé de tout objet ou personne ou animal. La lame peut se mettre à tourner dès que le moteur démarre.

1. Poser le produit sur un sol plat, assurez-vous que le produit est stable et que l'élément de coupe est dégagé et à distance de tout obstacle (personnes ou objets).

Maintenez fermement l'arbre avec la main gauche et saisissez le cordon de démarrage de la main droite (Fig.E13).

2. Tirer la corde doucement jusqu'à ressentir une légère résistance.

3. Tirer sur la corde de démarrage rapidement jusqu'à ce que le moteur démarre.

le moteur 0;ru:..v.;-r;:_ir_:l=_e_::s::ta::rt::e";r..>:..==;;,-t-



Fig.E13

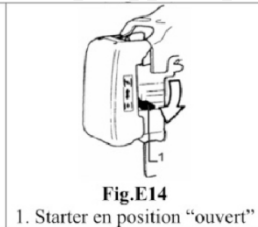

Fig.E14

1. Starter en position "ouvert"

ATTENTION! L'élément de coupe commence à tourner dès que le moteur démarre et accélère. Si le moteur ne se met pas en route, répétez les étapes sur le lancement du moteur. Lorsque le moteur démarre, ôtez tout excès de combustible de la chambre de combustion en accélérant jusqu'à pleine vitesse du moteur à plusieurs reprises (le fait d'appuyer sur la gâchette d'accélérateur désengage le mode « fast idle »)

Si le moteur ne démarre pas

Répétez les opérations de lancement (moteur froid ou chaud)

Si le moteur ne démarre toujours pas, le moteur risque d'être noyé,

Procédez comme suit

Démarrer un moteur noyé

1. Démontez la bougie à l'aide de la clé (Fig.EJ5). Si la bougie est sale ou trempée d'essence, nettoyez-la et séchez-la.

2. Ouvrir le starter et appuyer à fond sur la gâchette d'accélérateur de la main gauche, puis tirer sur la corde de démarrage avec votre main droite pour nettoyer tout excès d'essence dans la chambre de combustion.

AVERTISSEMENT ! Une mauvaise installation de la bougie peut résulter en une avarie du moteur.

3. Remonter la bougie et serrer.

Si vous disposez d'une clé spéciale, appliquez un couple de serrage de 17,7-18,6 Nm.

4. Répétez les étapes de lancement pour le moteur chaud.

5. Si le moteur ne démarre toujours pas, contactez le service après-vente autorisé

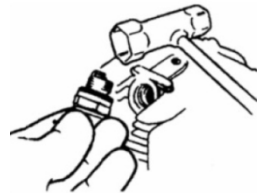

Fig.E15

Arret le moteur

ATTENTION! L'élément de coupe continue de tourner après l'arrêt du moteur.

1. Relâcher le levier d'accélération et laisser tourner le moteur pendant 2-3 minutes pour le refroidir.
2. Placer l'interrupteur d'allumage en position «0» STOP. (Fig.E16).



Fig.E16

Reglage du carburateur

ATTENTION! L'élément de coupe ne doit pas tourner lorsque le moteur tourne au ralenti,

Le moteur doit se mettre au ralenti chaque fois que la gachette d'accélérateur est relâchée

La vitesse de ralenti est réglable et doit être réglée suffisamment basse pour permettre l'embrayage du moteur de se désengager chaque fois que la gachette d'accélérateur est relâchée.

Verification et Reglage du ralenti

1. Démarrer le moteur et laisser-le tourner au ralenti pendant 2-3 minutes ou jusqu'à ce que le moteur soit chaud.
2. Si l'élément de coupe tourne au ralenti, réduire la vitesse de ralenti en tournant la vis de réglage dans le sens inverse des aiguilles d'une montre, si nécessaire (Fig.E 17).

Important! Si disponible, utiliser un tachymètre pour régler la vitesse à 3000 ± 200 trs/min.

3. Si le moteur cale et ne se met pas au ralenti, augmenter la vitesse de ralenti en tournant la de réglage dans le sens des aiguilles d'une montre.



Fig.E17

1. Vis de réglage du ralenti

ENTRETIEN

Entretien

ATTENTION!

Avant d'effectuer une révision, réparation ou entretien sur la machine, veiller à ce que le moteur soit arrêté et refroidi ; et que l'élément de coupe ne soit plus en mouvement, Déconnecter la bougie avant toute intervention sur le produit.

ATTENTION!

Les pièces non standard peuvent ne pas fonctionner correctement avec ce produit et peuvent entraîner des dommages et risques de blessures.

Si silencieux

ATTENTION!

Utiliser le moteur sans silencieux ou avec un silencieux endommagé ou mal assemblé peut augmenter le niveau de bruit du moteur et peut être entraîné un risque de perte auditive.

Ce produit ne DOIT PAS être utilisé sans pare-étincelle ou sans silencieux.

Assurez-vous que le silencieux soit correctement assemblé et en bon état.

Un silencieux usé ou endommagé peut être source de feu et de perte auditive.

Bougie

Veillez au bon état d'assemblage et de propreté de la bougie et cosse.

Entretien journalier

Avant chaque utilisation, procéder aux vérifications suivantes :

1. Nettoyer toutes poussières ou débris sur le moteur, les ouïes de refroidissement et le filtre à air
 2. Nettoyer avec précautions toute accumulation de saletés ou débris sur le silencieux, le réservoir d'essence. L'accumulation de poussières dans ces endroits peut entraîner une surchauffe ou un risque de feu ou une usure prématurée du moteur.
 3. Vérifier que les composants et les attaches (ex. vis, écrous...) soient bien serrés ou présents.
- Assurez-vous que l'élément de coupe est propre et correctement attaché.
4. Vérifier l'ensemble du produit pour toute fuite d'essence ou de graisse.
 5. Assurez-vous que l'ensemble des vis, écrous, boulons (à l'exception de la vis de réglage du carburateur) soient serrés fermement.



Fig.E18

1. Ouïes de refroidissement
2. Passages d'air

Entretien toutes les 10 heures

AVERTISSEMENT! Ne pas utiliser le produit si le filtre à air ou autre élément est endommagé ou mouillé ou trempé.

- Toutes les 10 heures d'utilisation (plus régulièrement dans un environnement poussiéreux et sale):
- Retirer le filtre à air et nettoyer-le avec de l'eau savonneuse.
 - Rincer et sécher complètement.
 - Ajouter quelques gouttes d'huile avant de le réinstaller (Fig.E19)

Entretien toutes les 10-15 heures

AVERTISSEMENT! Avant de retirer la bougie, nettoyer la surface autour de la bougie pour éviter que de la poussière ou saleté ne pénètre à l'intérieur du moteur.

- Toutes les 10-15 heures d'utilisation:
- Retirer et nettoyer la bougie (Fig.E20)
 - Vérifier et régler le jeu des électrodes si besoin entre 0,6-0,7mm.
 - Remettre la bougie en place, serrer à la main puis avec la cle,



Fig.E19

1. Emplacement Filtre à air
2. Élément du filtre à air

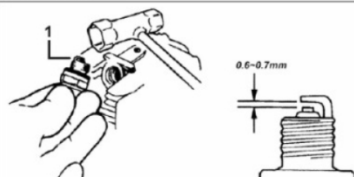

Fig.E20

1. Nettoyer la bougie et vérifier l'écartement des électrodes.

Dépannage

TROUBLE	CAUSE PROBABLE	SOLUTION
Moteur ne démarre pas	1. de	1. Déplacer l'interrupteur sur la position ON
	2. Bougie déverrouillé	2. Connectez bougie avec la bougie d'allumage
	3. Pas plus de carburant	3. remplissage
	4. Bougie humide, défectueux ou La distance n'est pas correcte	4. Nettoyer, remplacer ou débrancher la bougie d'allumage
	5. Manette des gaz ne reste pas grande ouverte	5. Tenez large espoir gaz et maintenant
	6. Tuyau de la conduite de carburant se trouve pas dans l'Réglér fond du réservoir de carburant	6. La conduite de carburant pousser vers le bas en carburant dans le réservoir
Le moteur tourne rugueux,	1. Filtre à air encrassé	1. Nettoyez ou remplacez le filtre à air
Überflütet lors de l'utilisation	1. Étrangleur partiellement occupée	1. étouffer
	2. Le carburateur de l'ordre	2. appelez usine
Le moteur démarre pas voulu	1. Bad carburant	1. Vidange de carburant vieux et remplacer par un nouveau. Stabilisateur de gaz à la fin de la saison utiliser
	2. Bougie d'allumage lâche	2. Assurez-vous que la bougie est solidement fixé sur la bougie
	3. carburateur sale	3. Nettoyer le carburateur, stabilisateur de gaz, nouvelle Utilisez réservoir de gaz
	4. Manette des gaz ne reste pas complètement ouvert	4. Gardez l'appareil 3 fois mettez le feu, puis étrangler grande ouverte et maintenant tirer la poignée de recul
Le moteur a un manque de puissance	1. Réservoir de carburant inhibée	1. Démontez et nettoyez
	2. Filtre à air de Hemmter	2. Nettoyer ou remplacer
	3. Carburateur mal ou mauvais	3. appelez usine
	4. Bougie humide, défectueux ou Espacement n'est pas richtig	4. Nettoyer, remplacer ou débrancher la bougie d'allumage
Le moteur démarre, puis de nouveau à partir de	1. Bouchon de réservoir n'est pas évacué	1. Vis de purge sur la pratique Dévissez le bouchon de carburant entièrement ouverte (CCW)
	2. Filtre à carburant en peluche	2. Nettoyer ou remplacer
	3. Carburateur mal ou mauvais	3. appelez usine
La vitesse du moteur trop élevée	1. Le carburateur de l'ordre	1. appelez usine
Perceuse tourne à la marche au ralenti	1. Ralenti trop élevé	1. Régler le régime de ralenti plus bas
	2. Ressort d'embrayage cassé	2. remplacer le ressort
Perceuse tourne, mais ne pas avoir de pouvoir	1. étouffer un	1. Starter après le moteur est en
	2. Le carburateur de l'ordre	2. appelez usine
	3. traduction brisé	3. appelez usine
	4. Chaussures d'embrayage usées	4. Remplacer les mâchoires d'embrayage et ressort

	5. Abgenutzer Sous le siège du moteur	5. appelez usine
Drill saute	1. Lame est endommagée	1. Remplacez-la par une nouvelle lame
Coupes de forage lentement	1. diamètre de la souche	1. Acheter neuf couteau ou un couteau à la Peut aiguiser usine
	2. Beschädigter point de queue de poisson	2. Remplacer le point de queue de poisson

Disposition

Cet outil de jardin / machine ne doit pas Warden jetés avec les ordures ménagères. Pour une disposition de cet outil de jardin / la machine doit être remis à un centre de service agréé