



MANUEL DE FONCTIONNEMENT

TONDEUSE À GAZON THERMIQUE MODÈLE RAC4000PL-3



Instructions originales

RACING
32 rue aristide Bergès -Z1 31270 Cugnaux - France



Félicitations !

Cher client,

L'équipe de RACING souhaite vous remercier d'avoir choisi notre produit et de la confiance que vous y déposez. Notre objectif est de toujours offrir à nos clients un produit innovant, d'une robustesse de grande qualité et à un prix abordable. Nous vous souhaitons beaucoup de plaisir lors de vos activités de bricolage.

Votre Équipe RACING

Annexe – Instructions de sécurité pour les tondeuses thermiques

Généralités

Cette annexe présente les opérations pratiques pour tous les types de machines.

Opération de sécurité pratique pour les tondeuses thermiques à conducteur marchant.

Entraînement

- Lire les instructions attentivement. Etre familier avec les commandes et l'utilisation appropriée de l'équipement.
- Ne jamais laisser les enfants utiliser cette tondeuse. En cas de prêt de la tondeuse, transmettre également ce manuel à la tierce personne, s'assurer également que cette personne utilise cet appareil uniquement après avoir reçu les instructions nécessaires. Les lois locales peuvent restreindre l'âge de l'utilisateur.
- Ne jamais tondre pendant que des personnes, spécialement les enfants, ou les animaux sont proches.
- Garder en tête que l'opérateur ou l'utilisateur est responsable des accidents ou risques pouvant survenir aux autres personnes ou leurs propriétés.

Préparation

- Pendant la tonte, toujours porter des chaussures de sécurité et de longs pantalons. Ne pas utiliser l'équipement pieds nus ou en portant des sandales ouvertes.

- b) Inspecter minutieusement la zone où l'équipement est utilisé en enlevant tous les objets qui peuvent être touchés par la machine.
- c) ATTENTION – L'essence est extrêmement inflammable
 - Ajouter le combustible avant le démarrage. Ne pas enlever le bouchon du réservoir du combustible pendant que la machine est en marche ou quand elle est chaude.
 - Si l'essence s'est renversée ou a fuit, ne pas tenter de démarrer l'engin mais déplacer la machine loin de la zone de fuite et éviter de créer une source d'ignition jusqu'à ce que les vapeurs d'essence se soit dissipée.
 - Ravitailler seulement à l'extérieur et ne pas fumer pendant le ravitaillement
 - Stocker le combustible dans des conteneurs spécifiquement destinés à cet effet.
 - Remplacer par sécurité le réservoir à combustible ou le bouchon d'essence défectueux.
- d) Remplacer les silencieux défectueux
- e) Avant l'utilisation, toujours inspecter visuellement que les lames, l'assemblage des lames et le verrouillage des lames ne sont pas usés ou endommagés. Remplacer les lames et assemblage des lames qui ne sont pas en bon état
- f) Les lames doivent être équilibrées pour assurer un bon fonctionnement et pour pouvoir travailler en toute sécurité

Opération

- a) Ne pas utiliser la machine dans un espace confiné ou de dangereuses émissions de monoxyde de carbone peut être collecté.
- b) Tondre seulement sous la lumière du jour ou sous une bonne lumière artificielle.
- c) Eviter l'utilisation de l'équipement sur de l'herbe grasse, quand c'est possible.
- d) Toujours être sûr de votre marche sur les pentes.
- e) Marcher, ne jamais courir.
- f) Pour les tondeuses à roues, tondre à travers les pentes, jamais de haut en bas
- g) Exercer avec une extrême précaution lors du changement de direction sur les pentes
- h) Arrêter le moteur si la tondeuse doit être inclinée lors du transport lors d'une traversée de surfaces autres que de l'herbe, et lors du transport de la tondeuse vers la zone qui doit être tondue.
- i) Ne pas tondre sur des pentes excessivement raides.
- j) Utiliser une extrême précaution lors du renversement ou de la traction de la tondeuse vers soi

- k) Ne jamais utiliser la tondeuse avec des protections défectueuses, ou sans dispositifs de sécurité, par exemple des déflecteurs et/ou bac de ramassage, qui ne sont pas en place.
- l) Ne pas changer la configuration du moteur ou augmenter la vitesse
- m) Pour le démarrage, désengager toutes les lames, les vitesses doivent être au point mort, le levier de commande de traction doit être relâché. Mettre les pieds bien loin des lames
- n) Avant de démarrer l'engin ou mettre en route le moteur, lire attentivement et comprendre toutes les instructions .
- o) Ne pas incliner la tondeuse lors du démarrage de la machine ou allumer le moteur, excepté si la tondeuse doit être inclinée pour le démarrage. Dans ce cas, ne pas l'incliner plus que absolument nécessaire et soulever seulement la partie qui est la plus éloignée de l'utilisateur.
- p) Ne pas démarrer la machine en se tenant devant l'éjection.
- q) Ne pas mettre les mains ou les pieds près ou sous les pièces rotatives. Garder tout le temps propre l'embouchure de l'extracteur d'herbe.
- r) Ne jamais prendre ou porter la tondeuse pendant que la machine est en marche
- s) Arrêter la machine et enlever la clé de contact ,débrancher l'antiparasite de la bougie :
 - Avant de nettoyer ou déboucher l'extracteur d'herbe
 - Avant de vérifier, nettoyer, et de travailler sur la tondeuse
 - Après avoir percuté un objet. Inspecter la tondeuse pour voir s'il y a des dommages et faire les réparations nécessaire avant de réutiliser la tondeuse.
 - Si la tondeuse commence à vibrer anormalement arrêter le moteur immédiatement et vérifier en respectant les recommandations préalables
- t) Arrêter le moteur immédiatement :
 - A chaque fois que vous quittez l'engin
 - Avant le ravitaillement
- u) Pour arrêter le moteur, Réduire le réglage de l'accélérateur, couper le contact et lâcher la poignée de présence opérateur, fermer le robinet d'essence (suivant équipement)
- v) Aller lentement lors de tout déplacement.

Maintenance et stockage

- a) Contrôler, vérifier et resserrer tous boulons, verrous, et vis pour s'assurer que l'équipement est en condition d'utilisation en toute sécurité.

- b) Ne jamais garder la tondeuse avec de l'essence dans le réservoir dans un immeuble ou des vapeurs peuvent provoquer une flamme vive ou une étincelle.
 - c) Laisser l'engin se refroidir avant de le ranger dans un endroit fermé
 - d) Pour réduire un risque de feu, garder l'engin propre sans herbes, sans graisse, le silencieux et le moteur refroidit, débrancher la batterie s'il y a et vider le réservoir à carburant
 - e) Vérifier le bac à herbe fréquemment, son état d'usure ou sa détérioration
 - f) Remplacer les parties usées et endommagées pour la sécurité
- Si le réservoir du combustible doit être drainé, il devra être fait à l'extérieur.

Garantie



Nous garantissons que les appareils RACING sont conformes aux réglementations légales et spécifiques à chaque pays (preuve et acquisition moyennant facture ou bon de livraison). La garantie ne sera pas valide en ce qui concerne les consommables et accessoires appartenant en partie aux fournitures.

Vous ne pourrez pas avoir recours à la garantie dans les cas suivants :

1. Usure normale des mécanismes et assemblages dont la durée de vie est limitée,
2. Entretien et substitution du matériel s'usant rapidement, outils coupants, roues d'engrenage,
3. Surcharges ou charges excessives conduisant à :
 - .pannes simultanées d'un ou plusieurs matériels et assemblages
 - Fonctionnellement connectés au système,
 - .brûlures, roussissements et fonte dus à une température interne excessive du matériel (éléments chauffants, interrupteurs, câblage, compartiments),
4. Dommages mécaniques et présence d'objets étrangers dans l'appareil,
5. Usage commercial,
6. Usage à des fins non indiquées dans ce manuel d'instructions,
7. Démontage et réparations non réalisés par un spécialiste de RACING.

Symboles



Avertissement !



L'utilisateur doit lire le manuel d'instructions !



Porter des vêtements adéquats car il se peut que des débris soient éjectés du dessous de la machine.



Danger ! Tenez vos mains et pieds éloignés de l'équipement coupant !



Maintenez une distance de sécurité !



Déconnectez la machine ! éteindre la machine et retirer la capuchon de bougie avant toutes opérations de nettoyage, transport, maintenance ou lorsque vous la laissez sans surveillance



Ne pas utiliser sous la pluie



ATTENTION : les lames continuent de tourner après l'arrêt du moteur, faire attention lors du nettoyage des lames, attendre l'immobilisation complète de celle-ci et débrancher la bougie avant toute intervention.



Porter une protection pour les yeux et pour les oreilles

Spécifications

MODÈLE	RAC4000PL-2
Puissance classifiée [kW]	1.8
Déplacement [cm ³]	98
Vitesse classifiée [min ⁻¹]	2.850
Couple maximum [Nm]	5
Échelle de la hauteur de coupe [mm]	25 - 55
Nombre de phases de coupe	3
Largeur de coupe [mm]	400
Réglage de la hauteur de coupe	4 roues indépendantes
Diamètre des roues (arrière-avantale) [mm]	152 - 152
Volume du ramasseur [L]	45
Poids [Kg]	19
Niveau de pression acoustique	L _{PA} : 80,9dB(A), K=3,0 dB(A)
Niveau de pression acoustique au niveau de l'utilisateur	85db; K _{PA} : 3 dB(A)
Niveau de puissance acoustique	L _{WA} :92,9dB(A)
Niveau de puissance acoustique garanti	96dB(A)
Nombre de temps de travail du moteur	4
Type de refroidissement du moteur	Refroidissement par air
Mode de démarrage	Recul
Système de conduite	poussée manuellement
Capacité du réservoir à essence [L]	1.3
Pente maximale permise [degrés]	20
Vibration	7,0m/s ²
Incertitude	K=1.5 m/s ²

- Les valeurs de l'émission de bruit et de la vibration ont été calculées selon les méthodes spécifiées dans la norme ISO 5395-1:2013 , Annexe G et H.

Commandes de fonctionnement

1. Guidon supérieure	9. Déflecteur	a. Châssis métallique
2. Guidon inférieure	10. Mise en paillis *	b. Câble conduite
3. Barre contrôle moteur	11. lanceur	* Extras en option
4. Contrôle accélérateur*	12. Boulons écrou	
5. Moteur	13. Levier réglage hauteur	Tous les accessoires illustrés ou décrits ne sont pas compris dans la livraison standard.
6. Carter	14. Roues	
7. bac a herbe	15. Protection latérale *	
8. Barre propulseur*	16. Déflecteur *	

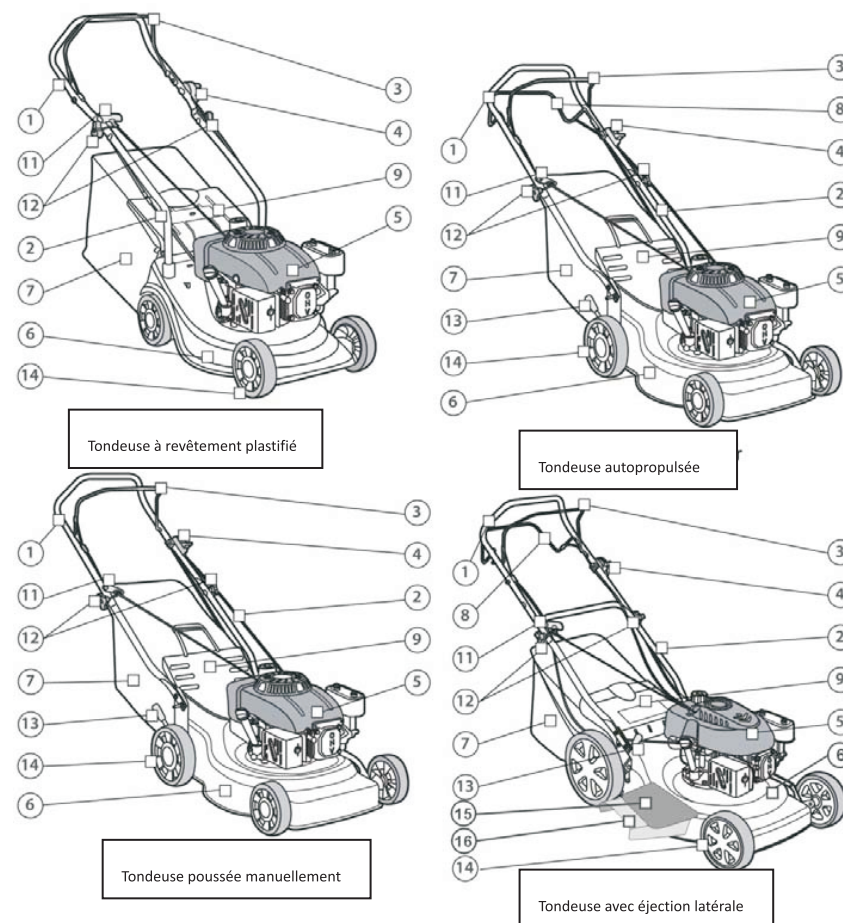

Normes de sécurité en matière d'utilisation

Ces modèles de tondeuses à essence sont destinés à tondre le gazon, il est interdit d'en faire d'autres usages.

Ils sont exclusivement appropriés à leur utilisation domestique ou jardinage. L'usage domestique ou jardinage est le seul usage pertinent aux effets de prendre soin des zones de gazon privées, et non celui des zones publiques, parcs, zones de sport, agriculture et foresterie.

Les instructions de sécurité ci-après rubriquées sont destinées à une utilisation correcte, ainsi que la protection de votre propre sécurité. Veuillez les lire avec soin. Si vous prêtez cet appareil à un tiers, munissez-le également des présentes instructions.

Veuillez lire et prendre note des commentaires suivants relatifs à votre protection face aux risques de blessures et d'incendie.

Conservez ce manuel de l'utilisateur et autre documentation fournie avec votre tondeuse afin de vous y référer ultérieurement.

Règles générales de sécurité

- Cette machine doit exclusivement servir à tondre l'herbe naturelle. N'utilisez jamais la tondeuse à d'autres fins. Toute autre utilisation peut impliquer un danger pour votre sécurité et endommager la tondeuse.
- Les mineurs de moins de 16 ans et les personnes non familiarisées avec les instructions d'utilisation ne doivent pas faire usage de la tondeuse.
- L'utilisateur est responsable de la sécurité des autres personnes au sein de l'aire de travail. Tenez les enfants et animaux domestiques à une distance de sécurité lorsque vous tondez.
- Avant de tondre, retirez tous les objets étrangers du gazon pouvant être éjectés par la machine, demeurez vigilant en cas d'oubli.
- Vérifiez que tous les écrous, boulons et vis sont bien serrés.
- Avant de tondre, fixez le bac de ramassage en position.

- Avant de tondre, assurez-vous que la lame et la vis qui la fixe sont attachées en sécurité. Si les bords coupants ont besoin d'être affûtés, aiguissez-les de manière égale des deux côtés afin de prévenir tout déséquilibre. Si la lame est endommagée, elle doit être remplacée.
- Portez toujours des pantalons longs et des chaussures solides lorsque vous tondez.
- Ne faites pas fonctionner le moteur dans une zone fermée et/ou mal ventilée, le gaz du moteur contient du monoxyde de carbone dangereux pour votre santé.
- Ne travaillez que si la lumière est suffisante.
- Évitez d'utiliser la tondeuse s'il pleut ou sur de l'herbe mouillée.
- Prenez des mesures de précaution particulières si vous tondez en pente ou étendues en descente. Tondez face à la pente, jamais de bas en haut.
- Arrêtez le moteur si vous devez laisser la tondeuse sans surveillance, la déplacez ou l'inclinez.
- Ne soulever jamais la partie arrière de la tondeuse lorsque vous démarrez le moteur, ni ne placez vos mains et pieds sous le revêtement ou le point de déversement arrière lorsque le moteur fonctionne.
- Les fluides hydrauliques s'échappant sous pression peuvent avoir suffisamment de force pour pénétrer sous la peau et causer de sérieux dommages. Une assistance médicale devra être immédiatement apportée en cas d'accidents.



PRÉCAUTION : ne modifiez jamais, de quelle que manière que ce soit, la vitesse classifiée du moteur.

Ne soulevez jamais ni ne portez la tondeuse avec le moteur en marche.

- Déconnectez le système d'autopropulsion avant de démarrer le moteur.

Règles spécifiques de sécurité

- Utilisez toujours la tondeuse avec le bac de ramassage (7) et/ou le déflecteur (9) en place.
- Arrêtez le moteur avant de vider le bac à d'herbe (7) ou de modifier la hauteur de coupe.
- Si le moteur est en marche, n'introduisez jamais vos mains ou pieds sous la

tondeuse ou la zone de déversement de l'herbe.

- Avant de tondre, retirez tous les objets étrangers du gazon pouvant être éjectés par la machine.
- Tenez les enfants, autres personnes et animaux domestiques à une distance de sécurité lorsque vous tondez.
- Ne soulevez jamais la tondeuse lorsque vous démarrez le moteur.



AVERTISSEMENT : la consommation d'alcool, de médicaments et drogues, ainsi que les états malades, fiévreux et de fatigue affecteront votre capacité de réaction. Évitez l'usage d'appareils électriques dans ces situations.

Règles de sécurité concernant la bougie d'allumage

Arrêtez le moteur et retirez la bougie d'allumage dans les cas suivants :

- Avant toute opération sous le revêtement ou près du point arrière de Déversement de l'herbe.
- Avant tout entretien, toute réparation ou vérification.
- Avant de porter, soulever ou retirer la tondeuse.
- Si vous laissez la tondeuse sans surveillance ou modifiez la hauteur de coupe.
- Afin de retirer et vider le bac de ramassage d'herbe.
- Si vous heurtez un objet étranger, arrêtez le moteur et vérifiez tout dommage Causé à la tondeuse. Portez-la à un service autorisé si nécessaire.



AVERTISSEMENT : la lame continue de tourner pendant quelques secondes après avoir arrêté le moteur.

- Si la tondeuse vibre anormalement, tâchez de savoir pourquoi et portez-la à un Service autorisé.
- Vérifiez régulièrement que les boulons, écrous et vis sont fermement serrés Afin d'utiliser la tondeuse en toute sécurité.

Risques d'incendie et de brûlures

- Gardez l'essence dans un bidon spécialement conçu à cette fin.

- Remplissez le réservoir avec un entonnoir, à l'extérieur. Évitez de fumer et D'utiliser un téléphone portable.
 - Remplissez d'essence et contrôlez à l'aide de la gauge, le niveau d'huile avant chaque utilisation avant de démarrer le moteur. N'ouvrez jamais Le bouchon du réservoir à essence si le moteur est en marche ou est encore Chaud.
 - Ne démarrez pas le moteur si l'essence s'est déversée, tenez la tondeuse éloignée de cette zone et évitez tout contact avec une source de chaleur tant que l'essence ne s'est pas complètement évaporée.
 - Vissez les bouchons du réservoir à essence et du bidon.
- Pour sécuriser le transport, veuillez transporter l'outil avec sa protection de la lame et portez-le fermement, de manière à éviter une perte de carburant, des blessures et des accidents

Instructions d'assemblage

Ramasseur d'herbe

- Placez le châssis métallique (a) dans le ramasseur d'herbe (7).
- Fixez le ramasseur d'herbe (7) sur le châssis métallique(a).
- Tirez sur le déflecteur (9) et positionnez le ramasseur d'herbe (7).

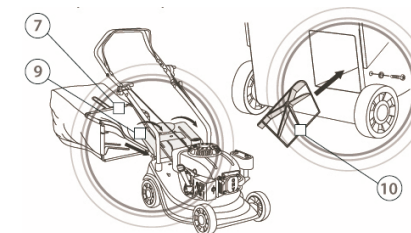
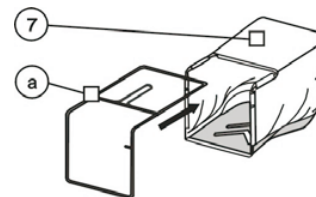

Option mise en paillis :

- Placez le paillis (10) dans la zone D'évacuation de l'herbe.

Poignée

- Ouvrez la poignée et vissez-en les pièces
Avec les 2 vis et écrous en plastique.
- Unissez la poignée supérieure (1) et
Inférieure (2) avec les 2 boutons d'écrou
(12) et leurs vis.
- Placez le lanceur (11) sur la droite
De la poignée et fixez le câble avec le
Rabat en plastique.
- Introduisez la corde du lanceur
(11) sur son guide de support.

Réglage de la hauteur de coupe

Réglage indépendant des roues :

- Réglez la hauteur souhaitée, vissez roue après roue (14) à la même hauteur.

Réglage central de la hauteur :

- Réglez la hauteur souhaitée en tirant et faisant tourner le levier de réglage de la
Hauteur (13).

Option déversement latéral :

Tirez sur la protection latérale (15), fixez le déversoir (16) sur le revêtement
et relâchez la protection latérale (15). moteur à l'arrêt

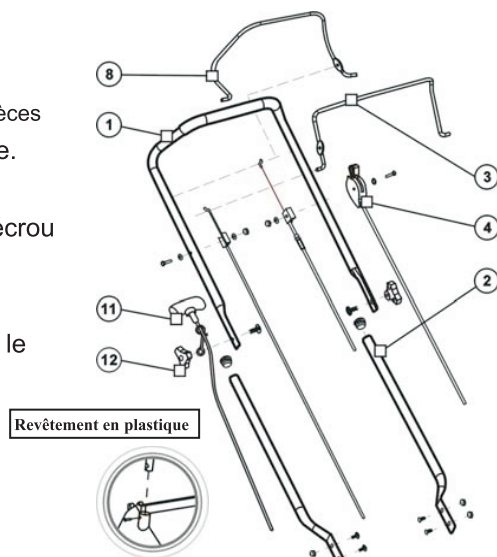

Fonctionnement

Démarrage du moteur



PRÉCAUTION : le moteur est fourni sans huile (ajoutez 0,6 litres
d'huile avant de démarrer le moteur).

Une fois la machine correctement installée,
Démarré le moteur comme il suit :

- Placez le contrôle de l'accélérateur (4) sur la
Position DÉMARRAGE, ou
- Saisissez la barre de contrôle du moteur (3) et
Plaquez-la sur la poignée supérieure, tirez sur la
Poignée du lanceur (11) jusqu'à sentir une
Résistance, puis tirez fermement.
- Placez le levier sur la position FONCTIONNEMENT.

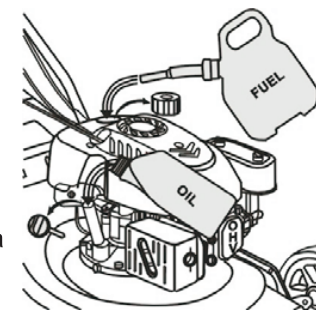

AVERTISSEMENT : la lame fonctionne dès le démarrage du
moteur. Lorsque la machine fonctionne, maintenez le contrôle de
l'accélérateur (4) en position de fonctionnement. Le moteur
s'arrêtera dès que vous relâchez la barre de contrôle du
moteur ou (présence opérateur) (3).

(Éléments autopropulsés) en option

- Afin d'embrayer le système autopropulsé, tirez sur la barre de traction (8) du
guidon supérieure (1) et maintenez-la embrayée avec la barre de contrôle du
moteur (3).



PRÉCAUTION : vérifiez le système autopropulsé fréquemment.
Graisser les engrenages des roues (14) et graissez-les. Procédez
de même avec le support de la barre le cas échéant.

Réglage du câble de conduite (b) en option



AVERTISSEMENT : avant de régler le câble de conduite (b),
relâchez la barre de contrôle et attendez que le moteur s'arrête.

- Si le système de conduite ne s'embraye ni ne se débraye correctement, vérifiez si la poignée a été correctement montée. Assurez-vous que toutes les pièces sont en bon état et que les vis sont serrées.
- Le système de conduite peut glisser si son câble (b) est desserré.
- Si le système de conduite glisse, vous devez raccourcir le câble : dévissez l'écrou du câble et testez le système de conduite.
- Si le système de conduite continue de glisser, renouvelez le réglage et testez jusqu'à ce qu'il ne glisse plus.
- Avant de tondre, assurez-vous que le système de conduite se désembraye correctement et que la tondeuse s'arrête. S'il ne se désembraye pas, portez la tondeuse à un service autorisé avant de la faire fonctionner.

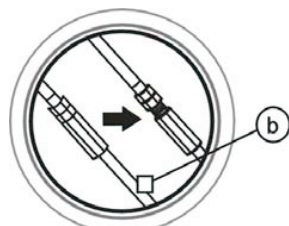

ATTENTION : assurez-vous que tous les câbles sont bien tendus.

Entretien et stockage



AVERTISSEMENT : arrêtez le moteur et débranchez la bougie d'allumage avant de réparer ou entretenir.

- Assurez-vous que tous les écrous, boulons et vis sont bien serrés afin de maintenir la tondeuse dans des conditions de fonctionnement sûres.
- Ne rangez jamais la tondeuse et son réservoir à essence dans une zone fermée où les vapeurs d'essence peuvent atteindre une source de chaleur ou une flamme. Laissez refroidir le moteur avant de ranger votre tondeuse.
- Afin de réduire tout risque d'incendie, nettoyez la tondeuse et, en particulier, son moteur, silencieux et réservoir à essence. Supprimez toute trace de graisse, feuilles ou excès de graisse.
- Vérifiez fréquemment l'état du déflecteur et ramasseur d'herbe, remplacez-les s'ils sont endommagés.

- Si vous devez vidanger le réservoir avant l'arrivée de l'hiver, faites-le à l'extérieur.
- Portez des gants épais si vous devez monter ou aiguiser la lame. Assurez-vous que la lame est toujours bien équilibrée.



AVERTISSEMENT : arrêtez le moteur et débranchez la bougie d'allumage avant de réparer ou entretenir.

- Vérifiez fréquemment le niveau d'huile et ajoutez-en ou remplacez si nécessaire.
- Vérifiez fréquemment la tondeuse et assurez-vous de retirer tous les dépôts de graisse sous le revêtement.
- Lubrifiez régulièrement l'axe de la roue (14) et son support avec de la graisse.
- Vérifiez souvent la lame, afin que le travail soit propre, la lame doit toujours être bien aiguisée et équilibrée.
- À intervalles réguliers, vérifiez le serrage de tous les boulons et vis. S'ils sont endommagés ou mal serrés, le moteur ou le châssis peuvent être sérieusement endommagés.
- Si la lame heurte un obstacle violemment, arrêtez la tondeuse et portez-la à un point de service RACING.

Pour sécuriser le transport, veuillez transporter l'outil avec sa protection de la lame et portez-le fermement, de manière à éviter une perte de carburant, des blessures et des accidents

Lame



AVERTISSEMENT : portez des gants, arrêtez le moteur et débranchez la bougie d'allumage avant de procéder à ces opérations.

La lame est faite d'acier pressé, afin que le travail soit propre, aiguiser la lame fréquemment, environ toutes les 25 heures de travail. Assurez-vous de son parfait équilibre.

- Introduisez un petit axe en fer (2 ou 3 mm de

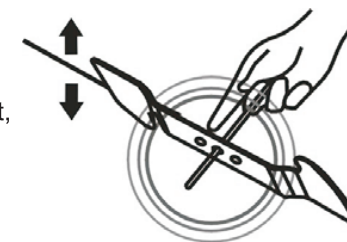

diamètre) dans la cavité centrale de la lame :
il doit demeurer horizontal. Dans le cas contraire, équilibrez-la en retirant un peu de métal du latéral inférieur.



AVERTISSEMENT : utilisez exclusivement les pièces de rechange originales de RACING. Les pièces de rechange de mauvaise qualité peuvent causer d'importants dommages à votre tondeuse et nuire à votre sécurité.

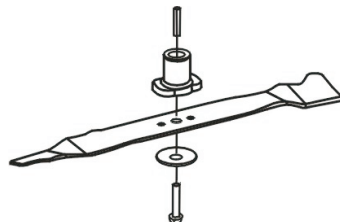

- Afin de retirer la lame, dévissez, vérifiez son support et remplacez toutes les pièces si elles sont usées ou endommagées.
- Afin d'aiguiser la lame, placez-la dans un étau et aiguissez le bord coupant uniformément en vérifiant son équilibre.
- Au moment de réassembler la lame, assurez-vous que les bords coupants font face à la direction de rotation du moteur. La vis de la lame doit être serrée au couple de $3,7\text{Kg}\cdot\text{m/s}^2$ (37Nm) avec un outil dynamométrique.

Protection de l'environnement

Recyclez la matière première au lieu de la jeter comme un déchet.

La machine, les accessoires et l'emballage doivent être triés afin de les recycler de manière à protéger l'environnement.

Les composantes en plastique sont étiquetées en vue d'un recyclage par catégorie.

Ces instructions sont imprimées sur du papier recyclé fabriqué sans chlore.



Déclaration  de Conformité
RACING

32, rue Aristide Bergès - Z1 31270 Cugnaux - France
Tél. : +33 (0)5.34.502.502 Fax : +33 (0)5.34.502.503

Déclare que la machine désignée ci-dessous :

TONDEUSE THERMIQUE

RAC4000PL-3

Numéro de série:

Le responsable du dossier technique: Mr.Olivier Patriarca

Est conforme aux dispositions de la Directive « Machine » 2006/42/CE et aux réglementations nationales la transposant ;

Est également conforme aux dispositions des Directives Européennes suivantes :

À la Directive relative à la Basse Tension 2006/95/CE

À la Directive CEM 2004/108/CE

La directive 97/68 / CE modifiée en dernier lieu par la directive 2012/46 / EU

À la Directive relative à l'Émission du Bruit 2000/14/CE +2005/88/EC

Est également conforme aux normes européennes, aux normes nationales et aux dispositions techniques suivantes :

EN ISO 5395-1: 2013

EN ISO 5395-2: 2013

EN ISO 14982: 2009

Le : 10-12-2015

Philippe MARIE / PDG

Organisme certifié de la directive bruit:

Intertek Testing & Certification Ltd

Davy Avenue, Knowlhill, Millon Keynex, MK5

8NLRegistered Office: 25 Savile Row, London,

W1S 2ES

FRENCH	ESPAÑOL	PORTUGUÊS	DEUTSCHE	ENGLISH
PIECES NE RENTRANT PAS DANS LE CADRE DE LA GARANTIE	RECAMBIOS QUE NO ENTRAN EN GARANTIA	PEÇAS NÃO ABRANGIDAS PELA GARANTIA	Teile die nicht unter Garantie fallen	ITEMS NOT UNDER WARRANTY
Bougies d'allumage	Candelas	Velas	Zündkerze	Candles
Câbles de frein moteur	Cables de freno de motor	Cabos de freio do motor	Motorbremsekabel	Engine brake cable
Câbles et manette de gaz	Cables y válvula reguladora	Cabos e controlo do acelerador	Gaskabel	Engine cables
Câbles de traction	Cables de tracción	Cabos de tração	Bowdenzug	Throttle cables
Chaînes	Cuerdas	Correntes	Ketten	Chains
La visserie	Quincallería	Ferragens	Boizen	Bolts & screw
Carters frein de chaîne	Carters freno de cadena	Cartir travão de corrente	Kettenbremsbehälter	Chain brake cover
Rondelles de sécurité de lame	Arandelas de seguridad de la hoja	Anilhas de segurança da lâmina	Sägeblatt oder Dichtungsringe	Blade both washers
Empiloteurs de roue	Tapacubos	Tampões de roda	Radkappen	wheel cover
Composant de lanceur	Componente de lanzador	Componente de lançador	Anlaßer Zubehör	Starter components
Carburateur	Carburador (b)	Carburador (b)	Vergaser	Carburetor
Filtres à air	Filtros de aire	Filtros de ar	Luftfilter	Air Filter
Guides chaînes	Guías de cadenas	Guias correntes	Führungsschiene	Guide bar
Pignons de chaîne	Piñones de cadena	Rodas dentadas	Kettenrolle	Chain Sprockets
Lames	Cuchillas	Lâminas	Drei-Zackenblatt	Blades
Lames de débroussailluse	Cuchillas de desbrozadora	Lâminas de desbravadora	Klinge	Brush-cutter blades
Les dispositifs de tension de chaîne	Dispositivos de tensión de la cadena	Os dispositivos de tensão de corrente	Kettenspanner	Tension chain devices
Les consommables (huile-graisse, carburants)	Los consumibles (disolvente de productos-gasolina-aceite-grasa)	Os consumíveis (ó leo/gasolina/produtos solventes/graxas)	Verbrauchsmaterialien	Consumables (oil, gas, solvent products, grease)
Les détériorations logistiques	Daño de la logística (a)	As deteriorações logísticas (a)	Transportschaden	Logistics deteriorations
Bacs à herbe/de récupération	Los colectores de la hierba / recuperación	Colectores de erva/de recuperação	Grasaufangbehälter	Grass recovery container
Courroies	Cinturones	correias	Gürtel	BELTS
Roues	Ruedas	Rodas	Räder	Wheels
Pneus/ chambres à air	Pneus/ cámaras de aire	Pneus/câmaras-de-ar	Reifen und Luftschläuche	Tires/ Air chambers
Supports de lame	Soportes de cuchilla	Soportes de lâmina	Messerstützen	Blade supports
Têtes fil nylon	Hilo de nylon superior	Cabeça de linha de nylon	Nylon schneide Kopf	Nylon cutting heads
Couteaux de broyeur	Cuchillos de amoladora	Facas de triturador	Schredderklingen	Shredder's blade
Les batteries	Las baterías(c)	As baterias (c)	Batterien	Batteries
Fraises	Fresas	Fresas	Nachschneider	Reamers
Lanceur complet	lanzadores /arrancador completo	Lançadores completo (b)	Komplettes starter Set	Complete Starter Kit
Pièces égarées	piezas perdidas	Embraçagem	Loose Ersatzteile	Loose Spare Parts
Bouillon essence ou huile	Tapon de Gasolina aceite	Tampa de gasolina ou óleo	Öl und Gas Deckel	Oil and Gas Stoppers
Embrague	Embrague	Embraçagem	Kupplung	Clutch

FRENCH	ESPAÑOL	PORTUGUÊS	DEUTSCHE	ENGLISH
PIECES NE RENTRANT PAS DANS LE CADRE DE LA GARANTIE	RECAMBIOS QUE NO ENTRAN EN GARANTIA	PEÇAS NÃO ABRANGIDAS PELA GARANTIA	Teile die nicht unter Garantie fallen	ITEMS NOT UNDER WARRANTY
Charbons	Escobillas	Escovas	Bürsten	Brushes
Couteaux et outils de coupes	Cuchillas y accesorios de corte	Serras e acessórios	Schneidklingen und Zubehör	cutting blades and accessories
Mandrins, pinces et autres supports d'outils de coupe	Mangos, pinzas y otros accesorios de corte	Alças , braçadeiras e outros acessórios de corte	Griffe , Klammern und weiteres Zubehör	handles , clamps and other cutting accessories
Consumables et accessoires	Consumibles y accesorios	Consumíveis e de fornecimentos	Hilfs- und Betriebsstoffe	Consumables and Supplies
Mallettes et sacs de transport	Malletas y sacos de transporte	Malas e sacos de transporte	Taschen und Transportsäcke	Bags and shipping sacks
1. type d'huile : SAE 10W/30	1. Tipo de Aceite : SAE 10W/30	1. Tipo de Azeite : SAE 10W/30	1. Öltyp: SAE 10W/30	1. Oil Type : SAE 10W/30
2. Vous devez ajouter de l'huile avant de démarrer la machine	2. Es imperativo añadir el aceite antes de arrancar la máquina.	2. É imperativo acrescentar o azeite antes de arrancar a máquina.	2. Vor in Betriebnahme bitte Öl auffüllen.	2. You should mandatory add the oil before starting the machine

La garantie ne couvre pas :

La garantia não cobre :

The warranty does not cover:

FRENCH		ESPAÑOL		PORTUGUÊS		DEUTSCHE		ENGLISH	
PIECES NE RENTRANT PAS DANS LE CADRE DE LA GARANTIE		RECAMBIOS QUE NO ENTRAN EN GARANTIA		PEÇAS NÃO ABRANGIDAS PELA GARANTIA		Teile die nicht unter Garantie fallen		ITEMS NOT UNDER WARRANTY	
1 - L'emploi de pièces non d'origine;	1 - El uso de piezas no originales;	1 - A utilização de peças não originais;	1 - Die Verwendung von Nicht-Originalteilen;	1 - The use of non-original parts					
2 - L'utilisation du moteur avec de l'huile en quantité insuffisante, contaminée ou d'un grade de lubrification inadéquat;	2 - El funcionamiento del motor con una cantidad insuficiente de aceite, contaminado o grado de lubricación inadecuada;	2 - Operação do motor com uma quantidade insuficiente de óleo, contaminado ou grau lubrificacão inadequada;	2 - Betrieb des Motors mit einer unzureichenden Menge an Öl, verschmutzte oder Mangelschmierung Typ;	2 - Operating the engine with an insufficient quantity of oil, contaminated or inadequate lubrication grade;					
3 - L'utilisation de carburant contaminé ou trop vieux, d'essence formulée avec de l'éthanol à plus de 10% ou l'utilisation de carburants alternatifs comme le gaz naturel ou le gaz de pétrole liquéfié sur des moteurs non conçus/fabriqués à l'origine pour fonctionner avec de tels carburants;	3 - El uso de combustible contaminado o demasiado viejo, formulado con gasolina etanol en más de 10 % o el uso de combustibles alternativos como el gas natural o licuado de motores de gas de petróleo no diseñada / fabricada originalmente para trabajar con este tipo de combustibles;	3 - A utilização de combustível contaminado ou velho demais, formulado com gasolina etanol em mais de 10 % ou a utilização de combustíveis alternativos, tais como o gás naturais ou liquefeitos motores a gás de petróleo não foi projetado / fabricado originalmente para trabalhar com tais combustíveis;	3 - Die Verwendung von verunreinigten Kraftstoff oder zu alt, mit Benzin formuliert Ethanol in mehr als 10% oder als Gas alternativen Kraftstoffen wie Gas natürliche oder Flüssiggas - Motoren nicht entworfen / ursprünglich hergestellt, um mit solchen Kraftstoffen zu arbeiten;	3 - The use of contaminated fuel or too old, formulated with gasoline ethanol in more than 10% or the use of alternative fuels such as gas natural or liquefied petroleum gas engines not designed / manufactured originally to work with such fuels;					
4 - La saleté qui a pénétré dans le moteur en raison d'une maintenance ou d'un remplacement inadapté du filtre à air;	4 - La suciedad que ha penetrado en el motor debido a un mantenimiento o una remplaceo inadecuado del filtro de aire;	4 - A sujidade que tenha penetrado no motor devido à manutenção ou um substituição inadequada do filtro de ar;	4 - Der Schmutz, der in den Motor aufgrund von Wartungsarbeiten oder eingedringenes unzureichendes Austausch des Luftfilters;	4 - The dirt which has penetrated into the engine due to maintenance or a inadequate replacement of the air filter;					
5 - Un choc de la lame d'une tondeuse rotative sur un corps lames, des turbines ou d'autres dispositifs raccordés au	5 - Un choque de la hoja de un césped Segadora un cuerpo duro, adaptadores/dispositifs	5 - Um choque da lâmina de um cortador de relva rotativo em conjunto rígido, adaptadores lâminas, turbinas ou outros dispositivos conectados à	5 - Ein Schock der Schaufel	5 - A shock of the blade of a rotary lawn mower a hard body blades, turbines or other devices connected to the crankshaft improperly installed					
6 - Une surchauffe due à des résidus d'herbe, de la saleté et des débris ou des nids de rongeurs qui bouchent ou	6 - El sobrecalentamiento debido a los recortes de hierba, la suciedad y los escombros o nidos roedores que bloquean u	6 - O superaquecimento devido a recortes de grama, sujeira e detritos ou ninhos roedores que bloqueiam ou	6 - Overheating due to grass clippings, dirt and debris or nests rodents that block or obstruct	6 - Overheating due to grass clippings, dirt and debris or nests rodents that block or obstruct					

FRENCH		ESPAÑOL		PORTUGUÊS		DEUTSCHE		ENGLISH	
PIECES NE RENTRANT PAS DANS LE CADRE DE LA GARANTIE		RECAMBIOS QUE NO ENTRAN EN GARANTIA		PEÇAS NÃO ABRANGIDAS PELA GARANTIA		Teile die nicht unter Garantie fallen		ITEMS NOT UNDER WARRANTY	
obstruent les ailettes de refroidissement ou la zone du volant, ou due à un fonctionnement du moteur sans ventilation suffisante;	obstruyen las aletas de refrigeración o la zona volante, o debido a la operación del motor sin ventilación adecuada;	impedem as aletas de arrefecimento ou a área volante, ou devido ao funcionamento do motor sem ventilação adequada;	obstruct the cooling fins or the area steering wheel, or due to operation of the engine without adequate ventilation;	the cooling fins or the area steering wheel, or due to operation of the engine without adequate ventilation					
7 - Une vibration excessive provoquée par un serrage insuffisant des boulons de fixation du moteur, des lames ou des turbines desserrées ou mal équilibrées, un mauvais raccordement des composants de l'équipement au vilebrequin;	7 - La vibration excessive par el exceso de velocidad, apriete insuficiente motor de pernos, cuchillas o turbinas sueltos o mal montaje equilibrada respecto, impropia de los componentes del equipo original;	7 - Vibração excessiva causada por excesso de velocidade, o motor parafusos, lâminas ou turbinas soltas ou mal montagem conexão equilibrada, de forma abusiva os componentes do equipamento virabrequim;	7 - Excessive vibration caused by overspeed, insufficient tightening engine mounting bolts, blades or loose or poorly balanced, improper connection of the equipment components crankshaft;	7 - Excessive vibration caused by overspeed, engine mounting bolts, blades or loose or poorly balanced, improper connection of the equipment components crankshaft;					
8 - Un abus, un manque d'entretien courant, l'expédition, la maintenance ou l'entreposage de l'équipement.	8 - Un abuso, falta de mantenimiento, el transporte, manipulación o equipos de almacenamiento .	8 - Um abuso, falta de manutenção, transporte, manipulação ou equipamentos de armazenamento .	8 - An abuse, lack of routine maintenance, shipping, handling or storage equipment.	8 - An abuse, lack of routine maintenance, shipping, handling or storage equipment.					