



Multitool op accu 12 V - 3 in 1

- Heggenschaar

- afkortzaag

- Sabelzaag

RAC12VCOMBI

RAC12VCOMBI-VK



GEbruikersHANDLEIDING

LET OP Lees de instructies voordat u het apparaat gebruikt.

BOUWER SAS

32, rue Aristide Bergès - ZI 31270 Cugnaux - Frankrijk

Vervaardigd in VRC 2021

1. Algemene veiligheidsinstructies voor elektrisch gereedschap

WAARSCHUWING Lees alle veiligheidswaarschuwingen, instructies, illustraties en specificaties die bij dit elektrische gereedschap worden geleverd. Het niet opvolgen van onderstaande instructies kan leiden tot elektrische schokken, brand en/of ernstig letsel.

Bewaar alle waarschuwingen en instructies voor toekomstig gebruik.

De term "elektrisch gereedschap" in de waarschuwingen verwijst naar uw elektrisch gereedschap (met snoer) of uw elektrisch gereedschap (snoerloos) op batterijen.

1) Veiligheid in het werkgebied

- a) **Houd het werkgebied schoon en goed verlicht.** Rommelige of donkere gebieden nodigen ook uit ongelukken.
- b) **Gebruik geen elektrisch gereedschap in explosiegevaarlijke omgevingen, b.v. B. in aanwezigheid van ontvlambare vloeistoffen, gassen of stof.** Elektrisch gereedschap veroorzaakt vonken die het stof of de dampen kunnen doen ontbranden.
- c) **Houd kinderen en omstanders uit de buurt tijdens het bedienen van elektrisch gereedschap.** Aflleidingen kunnen ertoe leiden dat u de controle verliest.

2) Elektrische veiligheid

- a) **Stekkers van elektrisch gereedschap moeten in het stopcontact passen. Breng op geen enkele manier wijzigingen aan de stekker aan. Gebruik geen verloopstekkers met geaard elektrisch gereedschap.** Ongewijzigde stekkers en bijpassende stopcontacten verminderen het risico op elektrische schokken.
- b) **Vermijd lichamelijk contact met geaarde oppervlakken zoals leidingen, radiatoren, fornuizen en koelkasten.** Er is een verhoogd risico op een elektrische schok als uw lichaam geaard is.
- c) **Stel elektrisch gereedschap niet bloot aan regen of vocht. Als er water in een elektrisch gereedschap komt, neemt het risico op een elektrische schok toe.**
- d) **Maak geen misbruik van de kabel. Gebruik het snoer nooit om elektrisch gereedschap te dragen, eraan te trekken of de stekker uit het stopcontact te halen. Houd het snoer uit de buurt van hitte, olie, scherpe randen of bewegende onderdelen.** Beschadigde of verwarde snoeren verhogen het risico op een elektrische schok.
- e) **Gebruik bij gebruik van elektrisch gereedschap buitenshuis een verlengsnoer dat geschikt is voor gebruik buitenshuis.** Het gebruik van een snoer dat geschikt is voor gebruik buitenshuis vermindert het risico op een elektrische schok.
- f) **Wanneer het gebruik van een elektrisch gereedschap in een vochtige omgeving onvermijdelijk is, gebruik dan een door een aardlekschakelaar (RCD) beschermde voeding.** Het gebruik van een aardlekschakelaar vermindert het risico op een elektrische schok.

3) Persoonlijke beveiliging

- a) **Blijf alert, let op wat u doet en gebruik uw gezond verstand bij het bedienen van elektrisch gereedschap. Gebruik geen elektrisch gereedschap als u moe bent of onder invloed bent van drugs, alcohol of medicijnen.**

Een moment van onoplettendheid tijdens het bedienen van elektrisch gereedschap kan leiden tot ernstig letsel.

b) Gebruik persoonlijke beschermingsmiddelen. Draag altijd oogbescherming.

Beschermende uitrusting zoals een stofmasker, antislip veiligheidsschoenen, veiligheidshelm of gehoorbescherming die onder de juiste omstandigheden worden gebruikt, zullen verwondingen verminderen.

c) Voorkom onbedoeld starten. Zorg ervoor dat de schakelaar is uitgeschakeld voordat u het gereedschap aansluit op de stroombron en/of accu, of het gereedschap hanteert of draagt. Elektrisch gereedschap **dragen met uw vinger op de schakelaar of elektrisch gereedschap inschakelen met de schakelaar aan, nodigt uit tot ongelukken.**

d) **Voordat u het elektrisch gereedschap inschakelt, verwijdert u eventuele stelsleutels of moersleutels.** *Een sleutel die achterblijft op een draaiend onderdeel van het elektrisch gereedschap kan letsel veroorzaken.*

e) **Loop niet op de zaken vooruit. Zorg altijd voor een veilige stand en balans.**

Dit zorgt voor een betere controle over het elektrische gereedschap in onverwachte situaties.

f) **Kleed je gepast. Draag geen losse kleding of sieraden. Houd uw haar en kleding uit de buurt van bewegende onderdelen.** *Losse kleding, sieraden of lang haar kunnen verstrikt raken in bewegende delen.*

g) **Als er apparaten zijn voor het aansluiten van stofafzuig- en opvangsystemen, zorg er dan voor dat deze op de juiste manier worden aangesloten en gebruikt. Het gebruik van een stofafzuiger kan stofgerelateerde gevaren verminderen.**

h) **Sta jezelf niet toe zelfgenoegzaam te worden en de principes van gereedschapsveiligheid te negeren vanwege de vertrouwdheid die je hebt opgedaan door veelvuldig gebruik van gereedschap.** *Een onzorgvuldig handelen kan in een fractie van een seconde tot ernstig letsel leiden.*

4) Gebruik en onderhoud van elektrisch gereedschap

a) **Gebruik het elektrisch gereedschap niet met geweld. Gebruik het juiste elektrische gereedschap voor uw toepassing.** *Met het juiste elektrische gereedschap wordt het werk beter en veiliger gedaan met de snelheid waarvoor het is ontworpen.*

b) **Gebruik het elektrisch gereedschap niet als de schakelaar niet kan worden gebruikt om het aan en uit te zetten.** *Elektrisch gereedschap dat niet met de schakelaar kan worden bediend, is gevaarlijk en moet worden gerepareerd.*

c) **Haal de stekker uit het stopcontact en/of verwijder de accu, indien verwijderbaar, uit het elektrische gereedschap voordat u instellingen uitvoert, accessoires verwisselt of het elektrische gereedschap opbergt.** *Dergelijke preventieve veiligheidsmaatregelen verkleinen het risico dat het elektrische gereedschap onbedoeld start.*

d) **Bewaar elektrisch gereedschap dat niet wordt gebruikt buiten het bereik van kinderen en laat personen die niet bekend zijn met het elektrische gereedschap of deze instructies het elektrische gereedschap niet bedienen.**

Elektrisch gereedschap is gevaarlijk in de handen van ongetrainde gebruikers.

e) **Elektrisch gereedschap en toebehoren onderhouden. Controleer op niet goed uitgelijnde bewegende onderdelen, vastzittende, kapotte onderdelen en andere omstandigheden die de werking van het elektrische gereedschap kunnen beïnvloeden. Als het beschadigd is, moet u het voor gebruik laten repareren.** *Veel ongelukken worden veroorzaakt door slecht onderhouden elektrisch gereedschap.*

f) **Houd snijgereedschap scherp en schoon.** *Goed onderhouden snijgereedschappen met scherpe snijkanten lopen minder snel vast en zijn gemakkelijker te controleren.*

g) **Gebruik het elektrische gereedschap, toebehoren en bits etc. in overeenstemming met deze handleiding, rekening houdend met de werkomstandigheden en de uit te voeren werkzaamheden.** *Het gebruik van het elektrische gereedschap voor andere werkzaamheden dan waarvoor het is bedoeld, kan tot gevaarlijke situaties leiden.*

h) **Houd handgrepen en grijpvlakken droog, schoon en vrij van olie en vet.** *Gladde handgrepen en grijpvlakken maken een veilige hantering en controle van het gereedschap in onverwachte situaties niet mogelijk.*

5) Gebruik en onderhoud van snoerloos gereedschap

a) **Laad alleen op met de oplader die door de fabrikant is opgegeven.** *Een oplader die voor één*

geschikt batterijtype kan brandgevaar opleveren als het wordt gebruikt met een ander batterijtype.

b) Gebruik alleen elektrisch gereedschap met de speciaal ontworpen accupacks. Het gebruik van andere batterijen kan leiden tot letsel- en brandgevaar.

c) Als de batterij niet in gebruik is, houd hem dan uit de buurt van andere metalen voorwerpen zoals paperclips, munten, sleutels, spijkers, schroeven of andere kleine metalen voorwerpen die van de ene poort op de andere kunnen worden aangesloten. Kortsluiting van de accupolen kan brandwonden of brand veroorzaken.

d) **Onder ongunstige omstandigheden kan er vloeistof uit de accu ontsnappen; Vermijd contact. In geval van accidenteel contact, afspoelen met water. Als de vloeistof in uw ogen komt, zoek dan extra medische hulp.** *Vloeistof die uit de batterij lekt, kan irritatie of brandwonden veroorzaken.*

e) **Gebruik geen beschadigde of gewijzigde batterijen of gereedschap.** *Beschadigde of gewijzigde batterijen kunnen zich onvoorspelbaar gedragen, wat kan leiden tot brand, explosie of persoonlijk letsel.*

f) **Stel de batterij of het gereedschap niet bloot aan vuur of extreme temperaturen.** *Bij brand of temperaturen boven 130 °C bestaat explosiegevaar.*

g) **Volg alle oplaadinstructies en laad de accu of het gereedschap niet op buiten het temperatuurbereik dat in de instructies wordt aangegeven.** *Onjuist opladen of opladen bij temperaturen buiten het gespecificeerde bereik kan de batterij beschadigen en het risico op brand vergroten.*

6) dienst

a) **Laat uw elektrisch gereedschap repareren door een gekwalificeerde reparateur, die alleen identieke vervangende onderdelen gebruikt.**

Dit zorgt voor de veiligheid van het elektrisch gereedschap.

b) **Voer nooit onderhoud uit aan beschadigde accu's.** *Onderhoud aan de batterij mag alleen worden uitgevoerd door de fabrikant of geautoriseerde serviceproviders.*

2. Veiligheidsinstructies voor heggenscharen

Veiligheidsinstructies voor heggenscharen:

a) **Houd alle lichaamsdelen uit de buurt van het mes. Verwijder geen gemaaid materiaal en houd geen te snijden materiaal vast wanneer de messen in beweging zijn.** *De messen blijven bewegen nadat de schakelaar is uitgeschakeld. Een moment van onoplettendheid tijdens het gebruik van de heggenschaar kan leiden tot ernstig letsel.* b) **Draag de heggenschaar bij het handvat terwijl het mes stilstaat en pas op dat u geen schakelaars bedient.** *Door de heggenschaar op de juiste manier te dragen, vermindert u het risico van onbedoeld starten en vervolgens letsel door de messen.* c) **Bevestig altijd de mesbescherming wanneer u de heggenschaar vervoert of opbergt.**

Een juiste omgang met de heggenschaar verkleint het risico op letsel door de messen. d) **Zorg er bij het verhelpen van papierstoringen of onderhoud aan de apparatuur voor dat alle stroomschakelaars zijn uitgeschakeld en dat de batterij is verwijderd of losgekoppeld.** *Onverwacht inschakelen van de heggenschaar tijdens het verwijderen van vastgeklemd materiaal of tijdens onderhoudswerkzaamheden kan leiden tot ernstig letsel.*

OPMERKING 1 Bovenstaande waarschuwing is niet van toepassing op machines met ingebouwde accu's. e) **Zorg er bij het verhelpen van papierstoringen of onderhoud aan het apparaat voor dat alle stroomschakelaars zijn uitgeschakeld en dat de vergrendeling in de vergrendelde stand staat.**

Onverwacht inschakelen van de heggenschaar tijdens het verwijderen van vastgeklemd materiaal of tijdens onderhoudswerkzaamheden kan leiden tot ernstig letsel.

OPMERKING 2 De bovenstaande waarschuwing is niet van toepassing op machines met afneembare en deelbare accu's. f) **Houd de heggenschaar alleen vast bij de geïsoleerde grijpvlakken, aangezien het mes verborgen bedrading kan raken.** *Als de messen een onder spanning staande draad raken, kunnen blootgestelde metalen delen van de heggenschaar onder spanning komen te staan en de gebruiker elektrocuteren.* g) **Houd alle netsnoeren en draden uit de buurt van het snijgebied.** *Netsnoeren kunnen worden verborgen in heggen of struiken en per ongeluk door het mes worden doorgesneden.* h) **Gebruik de heggenschaar niet bij slecht weer, vooral in**

Gevaar voor bliksem.

Dit verkleint de kans om door de bliksem getroffen te worden.

3. Veiligheidsinstructies voor reciprozagen

Houd het elektrisch gereedschap vast bij de geïsoleerde grijpvlakken wanneer u een handeling uitvoert waarbij het snijgereedschap verborgen bedrading kan raken. Als het *snijaccessoire* een onder spanning staande draad raakt, kunnen blootliggende metalen delen van het elektrische gereedschap onder spanning staan en kan de gebruiker een elektrische schok krijgen.

Gebruik klemmen of een andere handige methode om het werkstuk op een stabiel platform vast te zetten en te ondersteunen. Als u het werkstuk met uw hand of tegen uw lichaam **vasthoudt**, wordt het onstabiel en kunt u de controle verliezen.

4. Veiligheidsinstructies voor oplader en batterij

Om het risico op ernstig letsel, brand, explosie, elektrische schok of elektrocutie te verminderen:

- 1) Raak de oplader niet aan met geleidende materialen. De laadklemmen zijn ontworpen voor 230 V.
- 2) Als de batterijhouder gebarsten of beschadigd is, plaats deze dan niet in de oplader of het gereedschap. Vervang de batterij.
- 3) Laad deze batterijen niet op met andere opladers.
- 4) Laat geen vloeistof in de oplader komen bereik.
- 5) Gebruik de oplader niet voor andere doeleinden dan beschreven in deze handleiding.

⚠ WAARSCHUWING: Gebruik alleen die van ons Originele batterijen. Het gebruik van niet-originele batterijen of gewijzigde batterijen kan leiden tot schade aan de batterij. Explosie van lood, met als gevolg brand, persoonlijk letsel of schade aan zaken, maar ook aan gereedschappen en gereedschappen van ons bedrijf

Garantieservice opladers is vol.

Tips voor het behouden van een maximale levensduur van de batterij

- 6) Laad tijdig op voordat de batterij volledig leeg is en stop het gebruik van het gereedschap wanneer het vermogen van het gereedschap te laag is. En laad de batterij op.

- 7) Laad de batterij niet op als deze al is opgeladen. Overladen verkort de levensduur van de batterij.
- 8) Laad de batterij op bij kamertemperatuur tussen 4°C en 40°C. Laad de batterij opnieuw op nadat deze is afgekoeld.
- 9) Deze lader kan worden gebruikt door kinderen van 8 jaar en ouder en door personen met verminderde lichamelijke, zintuiglijke of geestelijke vermogens of gebrek aan ervaring en kennis als ze onder toezicht staan of zich zorgen maken over de veiligheid

zijn geïnstrueerd in het gebruik van het apparaat en door wie de gevaren begrijpen. Kinderen mogen niet met het apparaat spelen. Reinigings- en onderhoudswerkzaamheden mogen niet zonder toezicht door kinderen worden uitgevoerd.
- 10) Als het netsnoer beschadigd is, moet het worden vervangen door de fabrikant, zijn serviceagent of vergelijkbare gekwalificeerde personen om gevaar te voorkomen.
- 11) Laad geen niet-oplaadbare batterijen op.

5. BEOOGD GEBRUIK

Het apparaat is bedoeld voor het snoeien van heggen, struiken en bossen.







Het apparaat mag alleen worden gebruikt voor het beoogde doel. Alles daarbuiten

Gebruik is niet bedoeld. Voor daardoor veroorzaakte schade of letsel

van welke aard dan ook is de verantwoordelijkheid van de gebruiker/bediener en niet van de fabrikant

6. SYMBOLEN

Er kunnen symbolen voorkomen op de labels van uw gereedschap en handleiding. Deze staan voor belangrijke informatie over het product of instructies voor het gebruik ervan.

	WAARSCHUWING!
	Lees voor gebruik de instructies
	Niet blootstellen aan de regen
	GEVAAR - houd handen uit de buurt van het mes"
	Draag oogbescherming
	draag handschoenen
	Gegarandeerd geluidsniveau 93dB(A)

7. MONTAGE-INSTRUCTIES

a) Componenten van de machine

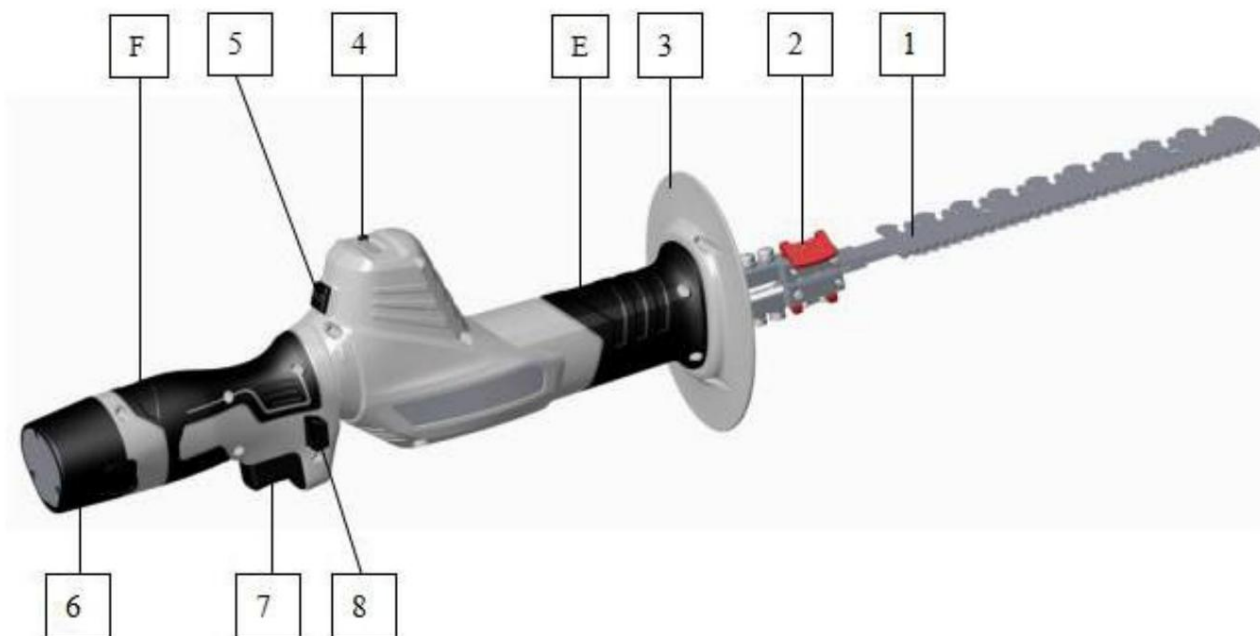

1. zaagblad

2. Knop voor snelle ontgrendeling mes

3. Kijkbord

4. Stroomindicatorschakelaar

5. Handgreepknop

6. Batterij

7. Trekkerschakelaar

8. Vergrendelingsknop trekkerschakelaar

E. Voorhandgreep

F. Achterste handgreep

b) Het zaagblad plaatsen

Opmerking: de batterij moet uit het apparaat worden verwijderd voordat het mes wordt geplaatst. Draag beschermende handschoenen tijdens de montage.

- Draai de twee snelontgrendelknoppen van het mes 180° en houd ze ingedrukt.



- Steek het mes in het gereedschap. Laat de snelontgrendelingsknop van het mes los.

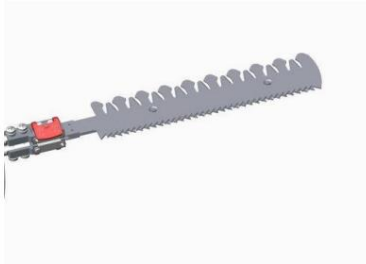

- **Controleer of het mes goed in het gereedschap zit. Het mes mag niet gemakkelijk met de hand te verwijderen zijn.**

c) Verwijderen van het zaagblad

- Schakel het apparaat uit en verwijder de batterij.
- Draai de twee snelontgrendelknoppen van het mes 180° en houd ze ingedrukt.
- Trek het mes eruit.

d) Het batterijpakket plaatsen

- Lijn de twee knoppen van de batterij uit met de twee inkepingen op het gereedschap en plaats de batterij direct totdat deze op zijn plaats klikt.
- Druk bij het verwijderen van de batterij op de twee knoppen op de batterij terwijl u de batterij uit het apparaat trekt.



e) Controle van de prestaties van het batterijpakket

- Druk op de stroomindicatorschakelaar. Het indicatielampje geeft het resterende vermogen van de accupacks aan.
- Als de drie lampjes (groen, geel, rood) oplichten, is het vermogen meer dan 80%.
- Wanneer de gele en rode lampjes branden, is het vermogen ongeveer 50%; het zal aanbevolen om de batterij op te laden.
- Als alleen het rode lampje brandt, is het vermogen minder dan 25%; de batterij moet in rekening worden gebracht.

f) Opladen van de accu

- Verwijder de batterij uit het apparaat.
- Sluit de oplader aan op het lichtnet. Het indicatielampje brandt groen.
- Sluit de laadkabel aan op de accu. Het indicatielampje van de oplader is rood. Het laden is begonnen
- Als het opladen is voltooid, wordt de batterij-indicator weer groen. De batterij is vol opgeladen. Koppel de batterij los en vervolgens de oplader.

g) Kenmerken van het batterijpakket

- **Gereedschaps-/accubeveiligingssysteem:** Dit gereedschap is voorzien van een gereedschaps-/accubeveiligingssysteem. Het systeem kan automatisch de stroomtoevoer naar de motor onderbreken om de levensduur van het gereedschap en de accu te verlengen. Als het gereedschap of de accu zich tijdens het werk in een van de volgende situaties bevindt, wordt het gereedschap automatisch uitgeschakeld.
- **Overbelastingsbeveiliging:** gebruik de batterijhouder op een manier die een abnormaal hoge stroom veroorzaakt. Het apparaat schakelt automatisch uit. Schakel in dat geval het apparaat uit en sluit de toepassing af die de overbelasting van het apparaat veroorzaakte. Open vervolgens het apparaat om het opnieuw op te starten.
- **Oververhittingsbeveiliging:** als het gereedschap of de accu oververhit raakt, schakelt het apparaat automatisch uit. Wacht in dit geval tot het apparaat en de batterij zijn afgekoeld voordat u het apparaat inschakelt.
- **Bescherming tegen overmatige ontlading:** wanneer de batterij onvoldoende is, stopt het apparaat automatisch met werken. Wanneer u het gereedschap start, loopt de elektrische optie weer, maar stopt al snel weer. Op dit punt moet de batterij in het gereedschap worden verwijderd en opgeladen.

8. BEDIENINGSINSTRUCTIES

 **WAARSCHUWING:** Om letsel te voorkomen:

- Plaats uw vingers of hand niet tussen de inkepingen van het mes of in een positie waar waar ze geknepen of gesneden kunnen worden.
- Draag beschermende handschoenen.

a) Gebruik

- Houd het gereedschap met twee handen vast, één aan de voorste handgreep en één aan de achterste handgreep.
- Houd de vergrendelknop van de trekkerschakelaar naar links of rechts ingedrukt.
- Druk op de trekkerschakelaar om het gereedschap te starten. Tijdens bedrijf, de vergrendelknop van de trekkerschakelaar kan worden losgelaten.
- Laat de trekkerschakelaar los om het proces te beëindigen. Het gereedschap is uitgeschakeld.

OPMERKING: Draag niet meerdere riemen en/of beugels tegelijkertijd om het gereedschap vast te houden.

b) Draaibare handgreep

De achterhandgreep kan 90° naar links of naar rechts worden gedraaid voor een comfortabele positie voor het uit te voeren werk. Laat de trekkerschakelaar los voordat u de hendel draait.

Houd de PRESS-knop ingedrukt. Draai de achterste handgreep naar links of rechts en laat vervolgens de PRESS-knop los.

Om de achterste handgreep terug te zetten in de oorspronkelijke positie, houdt u de PRESS-knop ingedrukt en draait u de achterste handgreep.



9. Specificaties

modelnummer	RAC12VCOMBI/ RAC12VCOMBI-VK
nominale spanning	12V gelijkstroom
snelheid van het mes	2500 tpm
Zaagcapaciteit (reciprozaagfunctie)	ÿ100mm (hout)
Snijlengte (heggenschaarfunctie)	170mm
Maximale snijdiameter (heggenschaarfunctie)	ÿ8mm
baterij type	Lithium-ionbatterij (DL12-3)
capaciteit van het batterijpakket	2.0Ah
oplader	Invoer: 100-240V~50/60Hz 0,8A Uitgang: 13,5 V gelijkstroom 1,5 A
Oplader model	XH1350-1500WG
Duur van het opladen	1 uur
Lawaai	<p>Functie van de puzzel:</p> <p>LpA: 78,5dB(A) K:5dB(A) LwA:89,6dB(A) K:5dB(A)</p> <p>Heggenschaarfunctie:</p> <p>LPA:76.5dB(A) K:3dB(A) LWA:87.8dB(A) K:3dB(A)</p>
Gegarandeerd geluidsvermogensniveau	93dB(A)
trilling	<p>Functie van de puzzel:</p> <p>ah,B: 7.834m/s² (snijplanken met zaagblad)</p> <p>ah,B: 7.362m/s² (zagen van houten balken met zaagblad)</p> <p>heggenschaar functie</p> <p>: ah: 2.373m/s²</p> <p>K:1.5m/s²</p>
Maat (L x B x H)	640mmX130mmX130mm
netto gewicht	1,6 kg

Informatie:

- De opgegeven totale trillingswaarde is gemeten volgens een gestandaardiseerde testmethode en kan gebruikt om het ene hulpmiddel met het andere te vergelijken; - De opgegeven totale trillingswaarde kan ook worden gebruikt voor een voorlopige blootstellingsbeoordeling. Waarschuwing: - De trillingsemisatie tijdens daadwerkelijk gebruik van het elektrisch gereedschap kan variëren afhankelijk van het type gebruik van het hulpmiddel wijkt af van de opgegeven totaalwaarde;
- de noodzaak om veiligheidsmaatregelen te identificeren om de bediener te beschermen, op basis van een schatting van de blootstelling onder de werkelijke gebruiksomstandigheden (rekening houdend met alle onderdelen van de werkcyclus, bijv. tijden wanneer het gereedschap uit en inactief is, bovendien op activeringstijd).

Aanbevolen omgevingstemperatuur

Tijdens het opladen: 4-40°C (39°F-104°F)

Tijdens gebruik: 0-40°C (32°F-104°F) (Max)

Gebied oppervlaktetemperatuur Opslag: 0-40°C (32°F-104°F)

10. ONDERHOUD EN OPSLAG

Onderhoud uw gereedschap regelmatig. Zo blijft uw gereedschap in goede conditie en gaat de levensduur ervan verlengen. Gebruik geen schurende of bijtende materialen om het gereedschap schoon te maken. Deze producten beschadigen uw gereedschap.

Probeer niet zelf reparaties uit te voeren. Reparaties en inspecties moeten worden uitgevoerd door een bevoegd persoon of een geautoriseerd servicecentrum (neem contact op met uw dealer).

a. Na elk gebruik

Controleer de staat van de accessoires en de behuizing van het gereedschap (netheid, slijtage, beschadigingen, enz.). Als u schade, slijtage of storing opmerkt, gebruik het apparaat dan niet en breng het naar een gekwalificeerd servicecentrum voor inspectie en reparatie.

b. Diensten

Er is geen speciaal gebruikersonderhoud vereist. Breng het apparaat na elk seizoen naar een erkend servicecentrum voor algemeen onderhoud.

c. reserveonderdelen

U kunt de reserveonderdelen rechtstreeks bij ons servicecentrum bestellen. Plaats uw bestelling aan de hand van het machinetype en het onderdeelnummer in de exploded view.

d.w.z. opslag

- Bewaar het apparaat na gebruik en reiniging.
- Bewaar het apparaat op een schone, droge plaats, bij voorkeur in de doos.
- Plaats tijdens transport en opslag altijd de beschermhoes op het mes.
- Het apparaat moet buiten het bereik van kinderen en huisdieren worden gehouden.
- Stel het apparaat niet bloot aan direct zonlicht.

11. VERWIJDERING



Elektrisch gereedschap en hun accessoires en verpakkingen moeten naar een geschikte recyclingroute kunnen worden gebracht. Alleen voor landen van de Europese Unie:

Gooi uw elektronische apparaat niet bij het huisvuil! Volgens de Europese richtlijn 2012/19/EU betreffende afgedankte elektrische en elektronische apparatuur en de omzetting ervan in nationale wetgeving, moet elektrisch gereedschap dat niet meer gebruikt kan worden gescheiden en een geschikt recyclingpad volgen.



Gooi batterijen niet bij het normale huisvuil!

12. VERKLARING VAN OVEREENSTEMMING

Hierbij verklaren wij dat het ontwerp, de constructie en het model van het apparaat voldoen aan de norm en de veiligheids- en gezondheidseisen van de EU-richtlijn.

De verklaring vervalt als het apparaat zonder onze toestemming wordt gewijzigd.

Type apparaat:

Multitool op accu 12 V - 3 in 1

- RAC12VCOMBI
- Serienummer: 20210738578-20210739077

EU-richtlijnen:

- EU Machinerichtlijn 2006/42/EG
- EU-richtlijn elektromagnetische compatibiliteit 2014/30/EG
- ROHS-richtlijn 2011/65/EU en amendement 2015/863/EU
- Geluidsrichtlijn 2000/14/EG+2005/88/EG
- Gemeten geluidsvermogensniveau:
 - Functie van de decoupeerzaag: LwA:89,6dB(A) K:5dB(A)
 - Heggenschaarfunctie: LWA:87,8dB(A) K:3dB(A)
- Gegarandeerd geluidsvermogensniveau: 93

dB Toegepast geharmoniseerd

Normen:

EN62841-1:2015 EN62841-2-11:2016; EN62841-4-2:2019

EN 55014-1:2006/A2:2011 EN 55014-2:1997/A2:2008

EN 55014-1:2017 EN 55014-2:2015 EN 50581:2012

EN 61558-1:2005/A1:2009 EN 61558-2-16:2009/A1:2013

EN 60335-1:2012/A11:2014 EN 60335-2-29:2004/A2:2010

EN62233:2008

Cugnaux, 15/04/2021



Philippe MARIE / CE

13. GARANTIE



GARANTIE

De fabrikant garandeert het product tegen materiaal- en fabricagefouten voor een periode van 2 jaar vanaf de datum van oorspronkelijke aankoop. De garantie geldt alleen als het product bestemd is voor huishoudelijk gebruik. De garantie dekt geen defecten die het gevolg zijn van normale slijtage.

De fabrikant verbindt zich ertoe de door de erkende dealer als defect aangemerkte onderdelen te vervangen. De fabrikant aanvaardt geen verantwoordelijkheid voor de gehele of gedeeltelijke vervanging van de machine en/of de daaruit voortvloeiende schade.

De garantie dekt geen defecten die het gevolg zijn van:

- onvoldoende onderhoud. •
- abnormale montage, afstelling of werking van het product. •
- Onderdelen die onderhevig zijn aan normale slijtage.

De garantie dekt niet:

- Bezorgkosten. • het gereedschap gebruiken
- voor een ander doel dan waarvoor het is ontworpen. • gebruik en onderhoud van de machine op een manier die niet in de gebruikershandleiding staat vermeld is beschreven.

Vanwege ons beleid van continue productverbetering behouden wij ons het recht voor om zonder voorafgaande kennisgeving specificaties te wijzigen of toe te voegen. Hierdoor kan het product afwijken van de daarin opgenomen informatie. Een wijziging zal echter zonder voorafgaande kennisgeving worden aangebracht als deze wordt herkend als een verbetering van het vorige eigendom.

LEES DE HANDLEIDING ZORGVULDIG DOOR VOORDAT U HET APPARAAT GEBRUIKT.

Vermeld bij het bestellen van vervangende onderdelen het onderdeelnummer of de code uit de lijst met vervangende onderdelen in deze handleiding. Bewaar het aankoopbewijs; zonder dit vervalt de garantieclaim. Om u te helpen met uw product, nodigen wij u uit om telefonisch of via onze website contact met ons op te nemen:

- +33 (0)9.70.75.30.30 •

<https://services.swap-europe.com/contact>

U moet een "ticket" aanmaken via het webplatform.

- Registreer of maak een account aan. • Specificeer de referentie van het gereedschap. • Kies het onderwerp van uw verzoek.
- Beschrijf uw probleem.
- Voeg de volgende documenten toe: Factuur of aankoopbewijs
Foto van het typeplaatje (serienummer) Foto van het benodigde onderdeel (bijv.
B. gebroken pinnen



transformator stekker).

14. PRODUCTFOOT

WAT MOET IK DOEN ALS MIJN MACHINE UITVALT?

Als je je product in een winkel hebt gekocht: a) Maak de brandstoftank

leeg als je apparaat er een heeft. b) Zorg ervoor dat uw apparaat compleet is, met alle

meegeleverde accessoires en schoon! Is dit

Zo niet, dan wijst de reparatiewerkplaats het toestel af.

Ga naar de winkel met de complete machine en de kassabon of factuur.

Als u uw product op een website heeft gekocht:

a) Leeg de brandstoftank als uw apparaat er een heeft.

b) Zorg ervoor dat uw apparaat compleet is, met alle meegeleverde accessoires en schoon! Is dit niet het geval, dan wijst de reparatiewerkplaats het toestel af.

c) Maak een SWAP-Europe serviceticket aan op de website: <https://services.swap-europe.com>

Bij het indienen

van de aanvraag bij SWAP-Europe dient u de factuur en de foto van het identificatieplaatje (serienummer) mee te sturen.

d) Neem contact op met de reparatiewerkplaats om ervoor te zorgen dat deze beschikbaar is voordat u dit doet
apparaat afleveren.

Ga naar het reparatiestation met de complete machine, samen met de aankoopfactuur en de stationsfiche die je na het invullen van de serviceaanvraag kunt downloaden op de website van SWAP Europe.

Let bij machines met motorschade van de fabrikanten BRIGGS & STRATTON, HONDA en RATO op de volgende informatie.

Reparaties worden uitgevoerd door erkende motorfabrikanten van deze fabrikanten, zie die van hen
plaats:

- <http://www.briggsandstratton.com/eu/fr>
- <http://www.honda-engines-eu.com/fr/service-network-page;jsessionid=5EE8456CF39CD572AA2AEEDFD290CDAE>
- <https://www.rato-europe.com/it/service-network>

**Bewaar de originele verpakking zodat deze door de klantenservice kan worden geretourneerd, of verpak uw apparaat in een
vergelijkbare doos met dezelfde afmetingen.**

Als je vragen hebt over onze klantenservice, kun je een verzoek indienen op onze website <https://services.swap-europe.com>.

Onze hotline blijft bereikbaar op +33 (9) 70 75 30 30.



15. AFWIJZING VAN GARANTIES

DE GARANTIE DEKT NIET:

- Inbedrijfstelling en instelling van het product.
- Schade veroorzaakt door normale slijtage van het product.
- Schade veroorzaakt door oneigenlijk gebruik van het product.
- Schade veroorzaakt door montage of inbedrijfstelling die niet overeenkwam met de gebruiksaanwijzing.
- Carburateurgerelateerde storingen langer dan 90 dagen en vervuiling van de carburateur.
- Reguliere en standaard onderhoudsbeurten.
- Wijzigingen en demontage die direct leiden tot het vervallen van de garantie.
- Producten waarvan het originele echtheidskenmerk (merk, serienummer) is beschadigd of gewijzigd was of ingetrokken.
- Vervanging van verbruiksartikelen.
- Het gebruik van niet-originele onderdelen.
- Breuk van onderdelen na schokken of projecties.
- Uitsplitsing van accessoires.
- Gebreken en de gevolgen daarvan die zijn terug te voeren op een van buiten komende oorzaak.
- Verlies van onderdelen en verlies door onvoldoende boutverbinding.
- Snijden van onderdelen en schade veroorzaakt door losraken van onderdelen.
- Overbelasting of oververhitting.
- Slechte kwaliteit van de voeding: defecte spanning, spanningsfouten, enz.
- Schade veroorzaakt doordat het product niet kan worden gebruikt tijdens de tijd die nodig is voor de reparatie en, meer in het algemeen, de kosten in verband met de immobilisatie van het product.
- De kosten van een tweede taxatie uitgevoerd door een derde partij naar aanleiding van een offerte van een SWAP Europe-reparatiewerkplaats
- Het gebruik van een product met een defect of schade die niet tijdig is gemeld en/of gerepareerd met behulp van de diensten van SWAP-Europe.
- Verslechtering door transport en opslag*.
- Wordt na 90 dagen gelanceerd.
- Olie, benzine, vet.
- Schade gerelateerd aan het gebruik van niet-conforme brandstoffen of smeermiddelen.

* Volgens de transportwetgeving moet transportschade binnen 48 dagen na aankomst worden gemeld aan de vervoerder.

Uren na detectie per aangetekende post met ontvangstbevestiging. Dit document is een aanvulling op uw bericht, een niet-exhaustieve lijst.

Waarschuwing: alle bestellingen moeten worden geverifieerd in aanwezigheid van de koerier. In geval van weigering door de koerier, hoeft u alleen maar de levering te weigeren en uw weigering mee te delen.

Ter herinnering: de reservaties sluiten een kennisgeving per aangetekend schrijven met ontvangstbevestiging binnen de 72 dagen niet uit.
Uur.

Informatie:

Thermische apparaten moeten elk seizoen winterklaar worden gemaakt (service op de website van SWAP-Europe).

Batterijen moeten
worden opgeladen voordat ze worden opgeslagen.