



Manuel d' utilisation

Modèle : DCBT26D-1



Symboles de sécurité du manuel et informations importantes



Ce symbole, accompagné des mots MISE EN GARDE ou DANGER, attire l'attention sur une action ou un état susceptible d'exposer l'opérateur ou les personnes présentes à un accident grave.

IMPORTANT Ce manuel contient des informations nécessaires à la protection de l'unité.

REMARQUE Ce manuel donne des instructions concernant l'utilisation, l'entretien ou la maintenance de l'unité.



Lisez, soyez sûr de bien comprendre et respectez scrupuleusement toutes les mises en garde et instructions données dans le présent manuel et sur l'unité. Il est essentiel que vous lisiez, compreniez parfaitement et respectiez les consignes de sécurité et mises en garde suivantes. Tout manque d'attention ou utilisation impropre de l'unité risque de provoquer un accident grave voir fatal. Conservez soigneusement ce manuel, afin d'avoir toujours les informations à votre disposition.



Portez toujours des protections oculaires, auditives et de tête lorsque vous utilisez la machine.

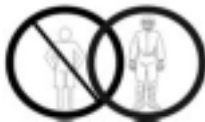

Vous devez porter les vêtements de travail appropriés lorsque vous utilisez la machine, notamment des chaussures solides et un pantalon long.



Vous devez porter des gants de protection.



Faites en sorte que les enfants, les animaux, les personnes présentes et les personnes qui aident, se trouvent à au moins 15 mètres de l'unité. Si quelqu'un s'approche, arrêtez le moteur et l'accessoire de coupe immédiatement.



Ne pas utiliser la machine sous l'influence de l'alcool, d'une drogue ou d'un médicament.



Ne pas utiliser la machine sous la pluie, ou par mauvais temps, ne travaillez qu'à la lumière du jour.



Faites attention aux projections d'objets, maintenir les personnes présentes en dehors d'un périmètre de sécurité.

MISE EN GARDE !  DANGER !

Lisez le présent manuel. Faute de quoi, l'opérateur ou les personnes présentes s'exposent à un accident grave.

- Des objets risquent d'être projetés ou de ricocher dans toutes les directions. **PORTEZ TOUJOURS DES PROTECTIONS OCULAIRES.**
- Faites en sorte que les personnes présentes restent à au moins 15 mètres de distance.
- Afin de réduire les risques de perte d'audition, portez toujours des protections auditives.
- Afin de réduire les risques d'accident suite à une perte de contrôle, ne jamais utiliser de lame métallique sur un taille-haies à axe incurvé. Ne jamais utiliser de lame métallique sur une débroussailleuse sans barre d'arrêt ou en configuration guidon et avec lanière de sécurité.
- - L'utilisation d'une lame risque de provoquer des déplacements soudains vers les côtés, vers l'avant ou vers l'arrière de la débroussailleuse lorsque la lame entre en contact avec un objet solide.

SPECIFICATIONS

- Type de moteur.....Moteur à essence monocylindre deux temps refroidi par air
- Puissance maximum..... 0.75 kw/7500 tpm
- Alésage.....34 mm
- Course.....28 mm
- Déplacement.....26 cc
- Système d'allumage.....Allumage type contrôle par transistor, à volant magnétique
- Bougie.....L7T ou NGK-BMPR7A
- Carburant.....Mixte (essence et huile deux temps)
- Rapport carburant/huile.....25:1
- Huile.....Huile moteur 2 temps
- Capacité du réservoir à carburant.....0,6 litre
- Système de démarrage.....Démarreur à rappel
- Embrayage.....Type centrifuge
- Arbre moteur.....Arbre droit flexible
- Direction de rotation.....Anti-horaire (vue de dessus)
- Tête de coupe.....Lame de 230 mm de diamètre et
Kit coupe bordure à fil à alimentation par choc de 400 mm
- Harnais d'épaule.....Optionnel
- Type lame de coupe KNK, largeur 230 mm
- Fréquence maximum de rotation de l'axe..... 9000 min⁻¹
- Vitesse du moteur (fréquence de rotation) au ralenti 2800-3200 min⁻¹
- LpA(pression sonore) dB(A) 83.7 dB(A)
- LWA(puissance sonore) dB(A).....103.8 dB(A)

NOMENCLATURE

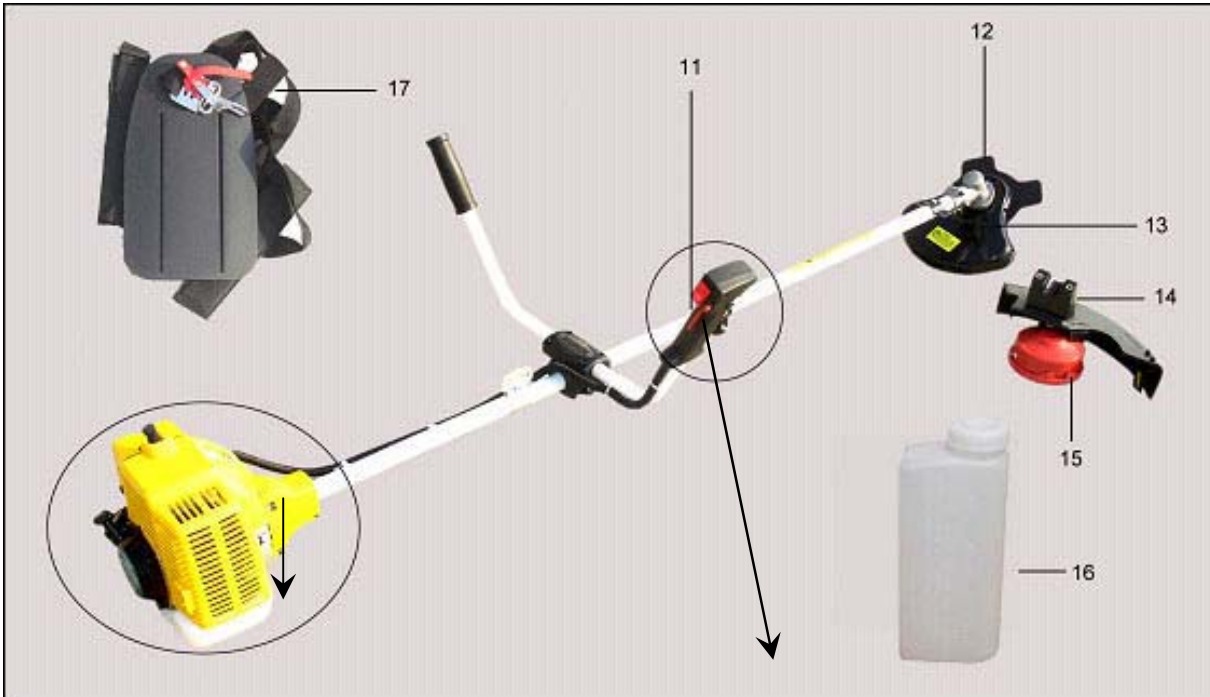

- | | |
|------------------------------------|---------------------------------------|
| 1. Bougie | 10. Blocage de l'accélérateur |
| 2. Filtre à air | 11. Poignée |
| 3. Cordon de traction du démarreur | 12. Lame de coupe |
| 4. Starter | 13. Protège-lame |
| 5. Poire d'amorçage | 14. Protection arrière |
| 6. Réservoir à carburant | 15. Ensemble bobine/fil |
| 7. Commande d'accélérateur | 16. Conteneur de mélange du carburant |
| 8. Interrupteur d'allumage | 17. Harnais |
| 9. Commande de sécurité | |

Accessoires : 1 ensemble bobine et fil avec protection arrière ; 1 harnais ; 1 conteneur de mélange du carburant ; 2 clés Allen (4 mm et 5 mm) ; 1 clé en T ; 1 clé plate

PROCEDURES D'ASSEMBLAGE

Assemblage des poignées (Fig. 1-1A)

- Desserrez les 4 boulons sur l'axe supérieur.
- Insérez les deux poignées.
- Poussez les poignées sur les positions voulues.
- Serrez les quatre vis avec la clé Allen de 5 mm.

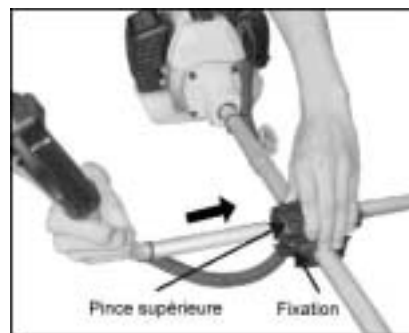

Fig 1-1A

MONTAGE DE L'ARBRE D'ENTRAÎNEMENT (Fig. 1-1B)

- Desserrez le bouton du collier de serrage dans le sens inverse des aiguilles d'une montre
- Insérez l'arbre d'entraînement
- Alignez les arbres
- Lorsque l'arbre s'enclenche en place, serrez le bouton du collier de serrage.



Fig 1-1B

Remplacement de la lame de coupe (Fig. 1-2, 3)

- Assurez-vous que la débroussailleuse est bien à l'arrêt et que le moteur est complètement arrêté.
- Insérez la clé d'arrêt de la rotation ou l'équivalent dans la protection arrière et dans l'orifice semi-circulaire de l'adaptateur pour empêcher l'arbre de sortie de tourner. (fig. 1-2).
- Desserrez l'écrou avec la clé à douille (clé en T) en tournant dans le sens inverse des aiguilles d'une montre (vue d'en haut), puis enlevez la rondelle à ressort, la rondelle, le capot, la cale et la lame de coupe de l'arbre de sortie. (fig. 1-3)
- Remettez la lame de coupe en place, réinstallez la lame en alignant de le centre de la lame avec la butée sur la cale du capot A.
- Insérez la cale B, le capot, la rondelle et la rondelle à ressort, puis serrez l'écrou.
- Enlevez la clé d'arrêt de la rotation ou l'équivalent de la protection arrière et de l'adaptateur.

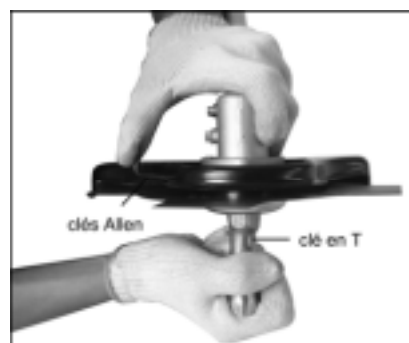

Fig 1-2

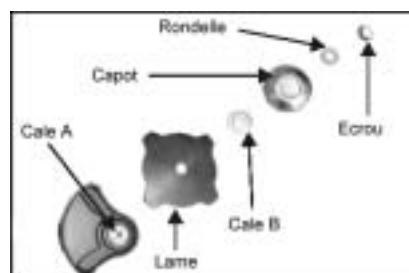

Fig 1-3



Attention, avant utilisation, assurez vous que la lame est correctement montée.



En installant le capot de lame, assurez vous que le côté concave est bien monté vers la lame.

Installer la tête du coupe bordure (Fig 1-2, Fig. 1-4)

- Assurez-vous que l'appareil est bien à l'arrêt et que le moteur est bien complètement arrêté.
- Insérez la clé d'arrêt de la rotation ou l'équivalent dans la protection arrière et dans l'orifice semi-circulaire de l'adaptateur pour empêcher l'arbre de tourner.
- Desserrez l'écrou avec la clé à douille (clé en T) en tournant dans le sens inverse des aiguilles d'une montre (vue d'en haut), puis enlevez la rondelle à ressort, la rondelle, le capot, la cale et la lame de coupe de l'arbre de sortie.
- Installez la protection sur le support fixe, serrez la vis.
- Serrez l'ensemble bobine/fil sur le boulon de la tête de la machine en tournant dans le sens des aiguilles d'une montre.

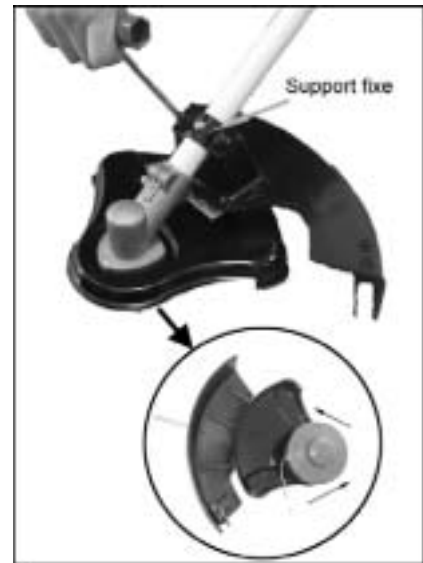

Fig 1-4

Carburant (Fig. 2-1)



MISE EN GARDE ! DANGER !

- Votre débroussailleuse est équipée d'un moteur 2 temps, n'utilisez que de l'essence mélangée avec de l'huile..
- Travaillez dans un endroit bien ventilé lorsque vous manipulez le carburant.

- Utilisez de l'essence sans plomb avec un indice d'octane de 90.
- Utilisez une huile 2 temps de qualité et faire un mélange à 25 part d'essence pour une part d'huile.
- Ne pas utiliser d'essence multi-grade 10W40 ou d'huile usagée.
- Utilisez toujours un bidon séparé et propre pour effectuer le mélange.

Bien secouer le bidon pour obtenir un mélange correct avant de remplir le réservoir.

MISE EN GARDE ! DANGER !

- Coupez toujours le moteur avant de remplir le réservoir
- Ouvrez le bouchon du réservoir avec précaution pour éviter des projections de carburant.
- Serrez correctement le bouchon du réservoir après remplissage
- Eloignez vous de l'aire de remplissage à 3m minimum avant de démarrer le moteur.

Démarrage (Fig. 2-1A, 1B, 1C)

ATTENTION !

- Avant de démarrer, assurez-vous que l'accessoire de coupe ne touche rien.
- Ne permettez jamais à des enfants ou à d'autres personnes ne connaissant pas ce manuel d'utilisation, d'utiliser l'appareil

1. Placez l'interrupteur d'allumage (8) en position ON (Marche) (Fig. 2-1A). Pressez plusieurs fois la poire d'amorçage (5) afin que le carburant circule dans le circuit de retour (Fig. 2-1B).
2. Tout en appuyant sur la commande de sécurité (9), tirez sur la commande d'accélérateur (7) et appuyez sur le blocage de l'accélérateur (10), puis relâchez doucement d'abord la commande d'accélérateur, puis la commande de sécurité. Cela permettra de verrouiller le papillon des gaz en position de démarrage.
3. Placez le starter (3) en position OFF (Arrêt) (Fig. 2-1C, 3).
4. Tirez vivement sur le lanceur à rappel, en veillant bien à tenir en main la poignée de façon à ne pas la laisser reprendre sa position initiale.
5. Lorsque vous entendez que le moteur veut démarrer, remettez le starter en position ON (Marche). Puis tirez de nouveau vivement sur le lanceur à rappel.

REMARQUE !

Si le moteur ne démarre pas, répétez les étapes 2 à 5 de la procédure.



Fig. 2-1A

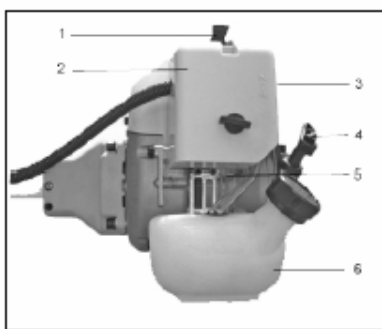

Fig. 2-1B

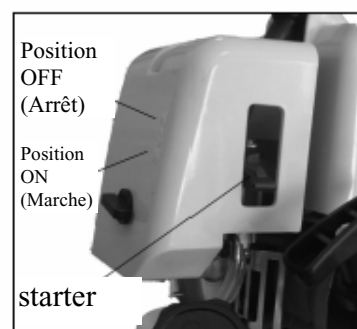

Fig. 2-1C

6. Après avoir démarré le moteur, tirez sur la commande d'accélérateur de façon à libérer le blocage de l'accélérateur. Laissez le moteur tourner pendant 2 à 3 minutes pour qu'il chauffe avant de le soumettre à quelque charge que ce soit.

Coupe (Ci-dessous Fig. 2-1A, Fig. 2-2B, Fig.2-2C)

- Lorsque vous coupez, faites tourner le moteur à au moins 6500 tours minute. Toute utilisation prolongée à bas régime risque de provoquer une usure prématurée de l'embrayage.
- Coupez l'herbe de droite à gauche.
- Veillez toujours à avoir un bon équilibre et une position assurée.
- La lame risque de subir une poussée lorsqu'elle tourne, et qu'elle entre en contact avec un objet solide. Il risque alors de se produire une réaction dangereuse provoquant une poussée brusque et violente sur la machine et sur l'opérateur. L'opérateur risque alors de perdre le contrôle de l'unité ce qui risque de causer un accident grave, voire fatal. La lame risque de subir une poussée en particulier lorsque l'unité est utilisée dans une zone où il est difficile de voir la partie à couper.
- Portez le harnais de la façon illustrée sur la figure. La lame tourne dans le sens inverse des aiguilles d'une montre, c'est pourquoi il est conseillé d'utiliser l'unité de droite à gauche pour avoir une coupe efficace. Faites en sorte que les personnes présentes se trouvent à au moins 15 mètres de distance.

REMARQUE ! En cas d'urgence, appuyez sur le bouton de débrayage rapide ou tirez sur le volet de désengagement d'urgence (Fig. 2-2C).

MISE EN GARDE !  DANGER !

- Si l'accessoire de coupe, rencontre une pierre ou un autre débris, stoppez le moteur et assurez vous que rien n'est endommagé et que l'accessoire de coupe reste bien serré. Si de l'herbe ou des branches sont prises dans



Fig. 2-1A



Fig. 2-2B

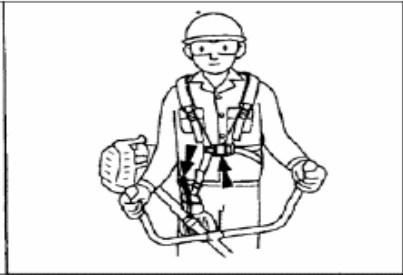

Fig. 2-2C

Arrêt

- Réduisez le régime du moteur et laissez-le tourner à vide quelques minutes avant d'actionner l'interrupteur d'allumage pour arrêter l'unité.

MISE EN GARDE !  DANGER !

L'accessoire de coupe risque de provoquer un accident s'il continue à tourner après l'arrêt du moteur ou après la libération du contrôle de puissance. Lorsque l'unité est arrêtée, vérifiez bien que l'accessoire de coupe a cessé de tourner avant de poser l'unité.

MAINTENANCE

- N'essayez pas de réparer la débroussailleuse vous-même, tous les travaux qui ne sont pas mentionnés dans ce manuel doivent être exécutés par un service compétent.
- Contrôlez avant la mise en marche que tous les écrous, vis, boulons et autres fixations soient solidement fixés. Les couvercles plaques et protections de sécurité doivent se trouver à l'endroit adéquat et dans un bon état de fonctionnement. Les étiquettes et autocollants abîmés ou illisibles doivent être remplacés.
- Ne laissez pas la débroussailleuse en marche sans surveillance.
- Stocker votre débroussailleuse dans un endroit sec et hors de portée des enfants.
- Avant tout travaux d'entretien ou de nettoyage, mettez l'appareil hors service et attendez que l'accessoire de coupe s'immobilise.
- Ne nettoyez pas votre débroussailleuse au jet d'eau.

Réglage du carburateur (Fig. 3-1)

MISE EN GARDE !  DANGER !

Ne jamais démarrer le moteur avant d'avoir complètement assemblé le capot de l'embrayage et le tube ! Sinon, l'embrayage risque de se desserrer ce qui risque de causer un accident.

Dans le carburateur, la carburant se mélange à l'air. Lorsque le moteur est testé en usine, le carburateur subit un réglage initial. Il se peut qu'un réglage plus précis soit nécessaire, en fonction des conditions de climat et d'altitude. Il y a une possibilité de réglage du carburateur :

Réglage de la vitesse au point mort

- Vérifiez la propreté du filtre à air. Lorsque la vitesse au point mort est correcte, l'accessoire de coupe ne tourne pas. Si un réglage est nécessaire, vissez (dans le sens des aiguilles d'une montre) la vis de butée de l'obturateur, pendant que le moteur est en train de tourner, jusqu'à ce que l'accessoire de coupe commence à tourner.
- Dévissez (dans le sens inverse des aiguilles d'une montre) la vis jusqu'à ce que l'accessoire de coupe s'arrête. Vous avez atteint le ralenti correct lorsque le moteur tourne de façon fluide dans toutes les positions sous le régime auquel l'accessoire de coupe commence à tourner.
- Si l'accessoire de coupe continue à tourner après le réglage du ralenti, veuillez prendre contact avec votre atelier de réparation.



Fig. 3-1

REMARQUE !

Le régime ralenti standard est de 2800 à 3200 tours minute.

MISE EN GARDE !  DANGER !

Lorsque le moteur est au ralenti, l'accessoire de coupe ne doit tourner en aucun cas.

Filtre à air (Fig. 3-2)

Le filtre à air doit être débarrassé de toute poussière ou saleté afin d'éviter :

- Les dysfonctionnements du carburateur
- Les problèmes de démarrage
- La perte de puissance du moteur
- L'usure prématurée d'éléments du moteur
- La consommation excessive de carburant.

Nettoyez le filtre à air tous les jours voire plus souvent si vous travaillez dans un endroit très poussiéreux.

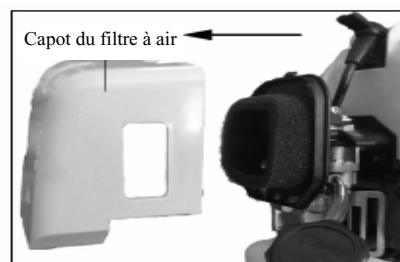

Fig. 3-2

Nettoyage du filtre à air

- Démontez le capot du filtre à air et le filtre à air (2).
- Rincez le filtre avec de l'eau savonneuse tiède. Assurez-vous que le filtre est bien sec avant de le remettre en place. Lorsque le filtre à air a été utilisé pendant un certain temps, il n'est plus possible de le nettoyer. Il faut dès lors le remplacer régulièrement. Tout filtre endommagé doit être remplacé.

Filtre à carburant

Videz le réservoir de tout son carburant puis sortez l'ensemble filtre à carburant du réservoir. Sortez l'élément filtre de son support. Remplacez le filtre s'il est décoloré ou durci. Un filtre neuf est de couleur blanche et d'apparence souple.

Bougie (Fig. 3-3)

L'état de la bougie est influencé par :

- Le mauvais réglage du carburateur
- Un mauvais mélange du carburant (trop d'huile dans l'essence)
- Un filtre à air sale
- Des conditions d'utilisation difficiles (p.ex. temps froid).

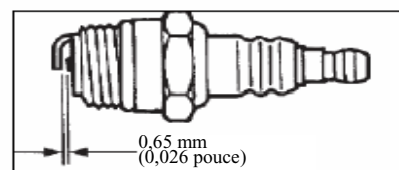

Fig. 3-3

Ces facteurs causent la formation de dépôts sur les électrodes de la bougie, ce qui risque de causer un dysfonctionnement ou des difficultés au démarrage. En cas de puissance insuffisante du moteur, de difficultés à démarrer ou d'un mauvais fonctionnement à bas régime, vérifiez en priorité la bougie. Si la bougie est sale, nettoyez-la et vérifiez l'écartement des électrodes. Réajustez-le si nécessaire. L'écartement correct est de 0,65 mm. La bougie doit en tout état de cause être remplacée après 100 heures d'utilisation, voire avant si les électrodes sont très érodées.

Echappement

Démontez l'échappement et nettoyez les dépôts de carbone de la sortie ou de l'entrée de l'échappement toutes les 100 heures de fonctionnement. Si vous vous rendez compte que l'échappement est usé, veuillez le remplacer.

Cylindre (Refroidissement du moteur)

Le moteur est refroidi par air et l'air doit pouvoir circuler librement autour du moteur et sur les ailettes de refroidissement sur la tête de cylindre afin d'éviter toute surchauffe.

Toutes les 100 heures de fonctionnement, ou une fois par an (plus souvent si les conditions l'exigent), nettoyez les ailettes et les surfaces extérieures du moteur afin de supprimer les dépôts de poussière, de saleté et d'huile qui risquent de gêner le refroidissement.

REMARQUE !

Ne pas utiliser l'unité si le déflecteur de ventilateur ou le capot du moteur est démonté, car cela risquerait de causer une surchauffe et d'endommager le moteur.

Transmission angulaire (Fig. 3-4)

Vérifiez le niveau d'huile du carter d'engrenage toutes les 50 heures de fonctionnement en démontant le bouchon du filtre à huile sur le côté du carter.

- Si vous ne voyez pas de traces d'huile sur les côtés des engrenages, remplissez le carter de transmission avec une huile multifonctions de base lithium de qualité jusqu'aux 3/4. Ne remplissez pas complètement le carter.

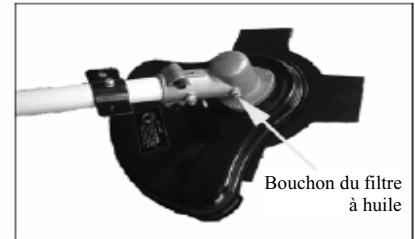
**Fig. 3-4****Lame**

MISE EN GARDE !  DANGER !

Portez des gants de protection lorsque vous manipulez la lame ou lorsque vous procédez à sa maintenance.

- Utilisez une lame bien aiguisée. Une lame mal aiguisée risque plus de se coincer ou de rebondir. Remplacez l'écrou de fixation s'il est endommagé ou difficile à visser.
- Lorsque vous remplacez la lame, achetez une lame d'un type recommandé par le fabricant, possédant un orifice de 25,4 mm (1 pouce).
- Lorsque vous remplacez la lame, utilisez les outils appropriés.
- Lorsque les bords de coupe sont émoussés, aiguisiez-les ou limez-les ainsi qu'illustré. Une mauvais aiguisage risque de provoquer trop de vibrations.
- Eliminer les lames qui sont tordues, craquelées, cassées ou endommagées de quelque façon que ce soit.

DEPANNAGE

Tableau de dépannage des pannes moteur

Problème	Contrôler	Etat	Cause	Solution
Le moteur cale, a du mal à démarrer ou ne démarre pas	Carburant au niveau du carburateur	Le carburant n'arrive pas au carburateur	Tamis à carburant encrassé Alimentation en carburant encrassée Carburateur	Nettoyer ou remplacer Nettoyer ou remplacer Demander conseil à votre distributeur
	Carburant au niveau du cylindre	Le carburant n'arrive pas au cylindre	Carburateur	Demander conseil à votre distributeur
		Il y a du carburant au niveau de l'échappement	Le mélange carburant est trop riche	Etrangleur ouvert Nettoyer ou remplacer le filtre à air Régler le carburateur Demander conseil à votre distributeur
	Etincelles au niveau des électrodes de la bougie	Il n'y a pas d'étincelle	Interrupteur en position arrêt Problème électrique Interrupteur verrouillé	Placer l'interrupteur en position ON (Marche) Demander conseil à votre distributeur
	Etincelles ou niveau de la bougie	Il n'y a pas d'étincelle	Mauvais écartement des électrodes Electrodes encrassées Electrodes polluées avec du carburant Bougie défectueuse	Régler l'écartement à 0,65 mm Nettoyer ou remplacer Nettoyer ou remplacer Remplacer la bougie
Le moteur tourne, mais cale ou n'accélère pas correctement	Filtre à air	Filtre à air sale	Usure normale	Nettoyer ou remplacer
	Filtre à carburant	Filtre à carburant sale	Saletés ou résidus dans le carburant	Remplacer
	Mise à l'air libre du carburant	Mise à l'air libre du carburant bouchée	Saletés ou résidus dans le carburant	Nettoyer ou remplacer
	Bougie	Bougie sale ou usée	Usure normale	Nettoyer, régler ou remplacer
	Carburateur	Mauvais réglage	Vibrations	Régler
	Système de refroidissement	Excessif	Utilisation prolongée dans des endroits sales ou poussiéreux	Nettoyer
	Pare-étincelles	Plaque craquelée, encrassée ou perforée	Usure normale	Remplacer
Le moteur ne s'enclenche pas	N/A	N/A	Problème interne du moteur	Demander conseil à votre distributeur

DECLARATION  DE CONFORMITE

ELEM TECHNIC FRANCE

ZI-32, rue Aristide Berges ,31270 Cugnaux °C France

Tel : +33 (0)5.34.502.502 - Fax : +33 (0)5.34.502.503

Déclare que la machine désignée ci-dessous :

DEBROUSSAILLEUSE THERMIQUE

TYPE: DCBT26D-1

Aux dispositions des directives Européennes

Emission de gaz et particules (2002/88/CE)
Comptabilité Electromagnétique (89/336/CEE)
Machines (98/37/CEE)
Bruits (2000/14/CE)

Et aux normes suivantes:

EN ISO 11806-1997
EN ISO 14982-1998

20-12-2006
Philippe MARIE



Liste des ateliers de réparation pour la débroussailleuse thermique DCBT26D-1

NOM	N° CLT	ADRESSE	CP	VILLE	TELEPHONE	FAX
BRESSE MOTOCULTURE CONCEPT*****	7109482	LES REISSES	01560	CORMOZ	04 74 42 71 69	04 74 42 79 34
SOS MOTOCULTURE*****	7109529	AV DE COMPIEGNE PARKING CHAMPION	02200	MERCIN ET VAUX	03 23 59 32 08	
CRISMOTOR*****	7108421	4 RUE BRANDON	02290	VIC SUR AISNE	03 23 55 74 17	03 23 55 98 61
ETS GINAT*****	7038409	140 ROUTE DE LA FERRE	02100	NEUVILLE ST AMAND	03 23 68 37 20	03 23 68 37 50
MOTOR AISNE*****	7109176	4 PLACE HERIOT	02370	VAILLY SUR AISNE	03 23 54 67 71	03 23 54 00 42
PICARDIE MOTOCULTURE	7102578	55 RUE G POMPIDOU	02100	SAINT QUENTIN	03 23 65 60 19	03 23 65 60 20
CAILLE MOTOCULTURE*****	7107940	32 ROUTE DES 3 ORMEAUX	03110	BROUT-VERNET	04 70 58 24 81	04 70 58 25 57
JOBERT	7065873	118 RUE NATIONALE	03290	DOMPIERRE SUR BESBRE	04 70 48 02 41	04 70 48 02 42
MULTI SERVICE MOULINOIS*****	7051659	36 RUE G HOCHÉ	03000	MOULINS	04 70 46 62 00	04 70 46 35 09
VERT MOTOCULTURE SA	7106560	43 RUE DE PASQUIS	03100	MONTLUCON	04 70 08 00 28	04 70 08 00 28
GREENLAND*****	7109171	GRAND RUE VIEILLE	04300	MANE	04 92 75 41 10	
ALPES OUTILLAGE REPARATION	7092307	ZA DES EYSSAGNIERES II	05000	GAP	04 92 53 79 97	04 92 53 98 85
AZUR MOTOCULTURE*****	7107440	32 CHEMIN DU COLLET	06660	LE ROURET	04 93 42 09 25	04 93 12 23 72
CLINIQUE DU MATERIEL*****	7102415	27 ALLEE DES METALLOS	06700	ST LAURENT DU VAR	04 93 07 56 92	04 93 07 48 32
BONNET JEAN-MARC*****	7072663		07170	LAVILLEDIEU	04 75 94 25 38	04 75 94 29 64
CHELLOUL	7102654	16 RUE FERDINAND MALLET	07130	ST PERAY	04 75 40 41 79	04 75 81 08 82
SOYONS MOTOCULTURE	7108815	4 ALLEE DE LA CORDERIE - RN86	07130	SOYONS	04 75 60 03 97	04 75 60 59 25
ACODEM*****	7049547	1 ROUTE DE TOURNES	08000	WARCQ	03 24 56 30 67	03 24 59 01 81
CYCLES JP REDON*****	7107076	17 RUE GORNET-BOIVIN	10100	ROMILLY SUR SEINE	03 25 24 76 40	03 25 24 23 92
GRANJA 3*****	7033475	29 AVENUE JEAN JAURES	10150	PONT STE MARIE	03 25 80 28 82	03 25 80 28 82
JALBAUD*****	7068489	132 ROUTE DE LIMOUX	11090	MAQUENS	04 68 25 36 19	04 68 71 20 93
ESPACE MOTOCULTURE SERVICE*****	7102395	PA COUPE - RUE NICOLAS LEBLANC	11100	NARBONNE	04 68 42 86 38	04 68 42 86 39
NAUTI PLAISANCE*****	7102343	RUE DE PLAISANCE ZI	11100	NARBONNE	04 68 41 14 61	04 68 41 56 93
THOMAS LOISIRS SARL	7107472	ZA PASTABRAC	11190	COUIZA	04 68 74 10 97	04 68 74 10 97
LA MAISON DE LA TRONCONNEUSE*****	7034267	AVENUE DU 8 MAI	12200	VILLEFRANCHE DE ROUERQUE	05 65 81 12 64	05 65 45 61 95
ARGENCE CYCLES	7107806	RUE DU PONT-PEYRENQ	12420	STE GENEVIEVE/ARGENCE	05 65 66 27 04	05 65 66 27 04
CCM*****	7086044	QUARTIER LES PERRIERS	13320	BOUC BEL AIR	04 42 22 08 75	04 42 22 35 21
JARDI-LOISIRS ET MOTOCULTURE*****	7108467	7 Bis CAMILLE PELLETAN	13140	MIRAMAS	04 90 58 20 28	
MOTOCULTURE ST JEAN*****	7049786	ZAC DES ETANGS EST	13920	ST MITRE LES REMPART	04 42 49 91 23	04 42 49 90 98
SOGATE GABUTTI	7102616	7 TRAV. CHEMIN DE FER	13400	AUBAGNE	04 42 03 31 40	04 42 03 73 51
TARASCON MOTOCULTURE	7106281	9 B RUE DES TONNELIERS	13150	TARASCON	04 90 91 54 73	04 90 91 54 74
VALERIO MOTOCULTURE	7106164	27 BD ENJOLRAS	13380	PLAN DE CUQUES	04 42 22 35 21	04 91 05 26 85
VRTM MOTOCULTURE*****	7109249	161 ROUTE DES TROIS LUCS	13011	MARSEILLE	04 91 89 96 50	04 91 89 96 50
CHIVOT MOTOCULTURE LOISIRS	7005291	RN 13 - BP 07	14980	ROTS	02 31 26 00 00	02 31 26 02 02
DIVES CLAUDE	7066079	ROUTE D'HARCOURT	14260	AUNAY S/ODON	02 31 77 78 42	02 31 77 14 50
SOUCY A.	7042492	PLACE DU MARCHE	14710	TREVIERES	02 31 22 50 70	02 31 51 80 76

WIART*****	7109181	RUE DE LA MALTOTTE	14150	OUISTREHAM	02 31 96 58 39	02 31 97 00 31
CALVET JEAN VERT LOISIRS	7109442	143-147 AV DU GL LECLERC - BP69	15017	AURILLAC CEDEX	04 71 64 17 54	04 71 64 04 44
AUDOIN	7103094	4 AV CELESTIN SIEUR	16700	RUFFEC	05 45 31 07 17	05 45 31 31 59
FOUASSIER	7014012		16250	CHADURIE	05 45 24 83 28	05 45 24 84 52
SAV 16*****	7102152	5 RUE DE LA LIBERATION	16340	L'ISLE D'ESPAGNAC	05 45 68 25 27	05 45 68 92 81
A.M.C.*****	7105116	47 AV DE LA LIBERATION	17200	ROYAN	05 46 05 70 03	05 46 05 70 42
BREAU	7109216	ROUTE DE LA ROCHELLE	17230	MARANS	05 46 01 13 57	05 46 01 13 72
BRICO PRO / ARVERT*****	7090061	3 RUE DE LA SOURCE	17530	ARVERT	05 46 36 46 80	05 46 36 91 32
FONTENET MOTOCULTURE	7102201	ROUTE DU CAMP	17400	FONTENET	05 46 26 38 28	05 46 26 38 28
J.B.M*****	7105547	10 RUE DU PAVILLON	17700	SURGERES	05 46 07 58 23	05 46 07 58 23
RETAUD MOTOCULTURE*****	7104570	TESSIER	17460	RETAUD	05 46 92 65 68	05 46 92 23 49
GARAGE VILLEMENAR	7106249	3 RUE DE VILLEMENAR	18390	ST GERMAIN DU PUY	02 48 30 68 50	02 48 30 68 50
JAMO*****	7108586	58 RUE RAOUL ALADENISE	18500	MEHUN SUR YEVRE	02 48 57 07 58	02 48 57 14 32
LOCA BOURGES*****	7091069	118 RUE BARBES	18000	BOURGES	02 48 21 08 33	02 48 50 66 72
MAHAUT GARAGE	7041403	10 QUAI AUGUSTE MAHAUT	18320	MARSEILLE LES AUBIGNY	02 48 76 10 69	02 48 76 05 51
LASSERRE*****	7104273	ESPACE SOLOGNE	18100	VIERZON	02 48 75 64 50	02 48 75 12 52
BORDAS M. MOTOCULTURE*****	7046287	AV DE L'INDUSTRIE	19210	LUBERSAC	05 55 73 61 15	05 55 73 61 15
ESTRADE	7104274	LIEU DIT BARATOUT	19160	PALISSE	05 55 95 80 85	05 55 95 80 85
ST GERMAIN RECTIF	7107391	ZI DE BEAUREGARD - BP222	19108	BRIVE CEDEX	05 55 86 91 91	05 55 86 88 68
LOCASERVICE*****	7096068	ZA DU STILETTO	20090	AJACCIO	04 95 20 90 95	04 95 22 18 40
CAP DEPANNAGE	7098049	BOSCU D'ORU	20200	PIETRANERA	04 95 31 04 03	04 95 31 04 03
CLINIQUE DU MATERIEL *****	7108791	COL DE LA SEGhia	20129	BASTELICACCIA	04 95 33 23 10	04 95 33 51 80
MECA JARDIN	7108377	PONT DU RICANTO	20090	AJACCIO	04 95 20 61 62	04 95 22 41 14
OLIVIERI ET FILS*****	7101710	LD SANSONETTI-FURIANI	20200	BASTIA	04 95 30 60 52	04 95 30 77 08
BEAUNE AFFUTAGE*****	7109528	7 RUE DES VEROTTES	21200	BEAUNE	03 80 22 44 48	03 80 22 37 99
MECAMIR	7107779	ZAC DE BOCANON	21310	MIREBERAU SUR BEZE	03 80 36 79 55	03 80 36 79 55
MOTOCULTURE PIECES SERVICE	7105449	L'AUBLETTE	22100	QUEVERT	02 96 39 88 00	02 96 85 34 54
MOTOCULTURE GUINGAMPAISE*****	7072630	29B BD DE LA MARNE	22200	GUINGAMP	02 96 21 12 06	02 96 44 48 22
PAGE PATRICK*****	7042708	9 RUE DE L'ISLE	22380	SAINT CAST	02 96 41 87 71	02 96 41 63 16
R.L. MOTOCULTURE	7104670	2 CHEM DU MOULIN NEUF	24000	PERIGUEUX	05 53 46 69 31	05 53 46 69 72
ABBRUZZESE*****	7103741	LIEU DIT "MIGAY"	24520	COURS DE PILE	05 53 57 52 59	05 53 24 29 92
ESPACE MOTOCULTURE	7107341	PRE DE CORDY RTE DE BERGERAC	24200	SARLAT LA CANEDA	05 53 31 33 50	05 53 31 33 51
ESPACE MULTIPLAISANCE	7108468	BELLEVUE	24210	THENON	05 53 05 30 34	05 53 05 02 21
BESANCON LOISIRS VERTS	7103065	39 CHEM DE TERRE ROUGE	25000	BESANCON	03 81 52 05 46	03 81 51 21 60
REMONNAY MOTOCULTURE	7096035	ZI LE MONDAY	25500	MORTEAU	03 81 67 09 25	03 81 68 19 56
SLVR	7102524	4 RUE ST ANTIDE	25170	RUFFEY LE CHÂTEAU	03 81 58 18 49	03 81 58 18 49
LOCATION MONTILIENNE D'OUTILLAGE*****	CG2600000	1 RUE PAUL LOUBET	26200	MONTELMAR	04 75 51 16 66	04 75 51 16 66
JARDYMECA	7109311	2 LES PIERRES CONFRITS	27940	VILLERS SUR LE ROULE	02 32 53 20 20	02 32 53 12 31
DAUPLET MOTOCULTURE	7061211	26 RUE DE LA PETITE FORET	27180	LES VENTES	02 32 67 43 43	02 32 67 43 43
POUPART*****	7106986	58 RUE DE LA REPUBLIQUE	27370	AMFREVILLE LA CAMPAGNE	02 32 35 30 24	02 32 35 48 44
ROQUES § LECOEUR	7050925	ROUTE DE BROGLIE	27300	BERNAY	02 32 43 22 68	02 32 40 44 56

SAUNIER*****	7108807	14 PL ARISTIDE BRIAND	27190	CONCHES EN OUCHE	02 32 30 07 74	02 32 30 56 38
PITOT DIDIER*****	7101982	6 RUE DU Gal DE GAULLE	28500	CHARPONT	02 37 43 72 13	02 37 62 02 73
VERDIER*****	7041791	LIEU DIT "LES BRIZARDIERES"	28330	LA BAZOCHE GOUET	02 37 49 30 08	02 37 49 32 29
AGRISIX	7102410	15 RUE D'ARMOR	29230	PLOUGOURVEST	02 98 68 55 22	02 98 68 55 39
BELLEC MOTOCULTURE*****	7062029	ZA DE KEROURVOIS	29500	ERGUE-GABERIC	02 98 59 61 80	02 98 59 61 21
DURANT LEGLEAU*****	7086242	RUE DU PONT DE BOIS	29290	ST RENAN	02 98 84 22 05	02 98 84 33 85
LE CAM	7003049	7 RUE PERONNIC	29180	PLOGONNEC	02 98 91 76 82	02 98 51 81 16
LOCHOU	7039787	ZI	29520	CHÂTEAU NEUF DU FAOU	02 98 81 73 59	02 98 81 80 93
MAINTENANCE TECHN SERVICE****	7107807	ZAD DE KERVANON	29610	PLOUIGNEAU	02 98 67 79 23	02 98 67 79 23
MORVAN-LAVOLE CONCARNEAU MOTOC****	7109365	KERHUEL	29900	CONCARNEAU	02 98 50 10 10	?
MAT 29	7103776	ZI MESCODEN	29260	PLOUDANIEL	02 98 83 65 55	02 98 83 69 28
LAURENT MICHEL *****	7102399	10 RUE DURANT	30170	ST HIPPOLYTE DU FORT	04 66 77 60 28	04 66 77 24 58
"JM" CYCLES ET MOTOCULTURE*****	CG7109239	4 IMPASSE ANDRE CHAMSON	30190	ST GENIES DE MALGOIRES	04 66 63 97 16	IDEM
MECA-JARDIN CEVENOL*****	7104329	829,ROUTE D'ALES	30380	ST.CHRISTOL LEZ ALES	04 66 52 83 45	04 66 52 83 45
ESPACE CHLOROPHYLLE*****	7090277	85 ROUTE DE LAVAUR	31240	L'UNION	05 61 48 77 83	05 61 99 91 84
ESPACE CHLOROPHYLLE*****	7107426	30 ROUTE D'OX	31600	SEYSSSES	05 62 23 10 26	05 62 23 10 25
ESPACE CHLOROPHYLLE*****	7070345	RN 117	31800	LABARTHE INARD	05 61 95 41 31	05 61 95 41 26
LOCA VERT	7107618	16 RUE JULES VALES	31190	AUTERIVE	05 61 50 02 57	NON
MINIMOTEUR ETS.ADELL*****	7000060	12B AV DE FRONTON	31140	SAINT ALBAN	05 61 70 29 50	05 61 70 97 81
PYRENEES MOTOCULTURE ET CYCLE	7106644	44 AV DE POLIGNAN	31210	GOURDAN POLIGNAN	05 61 95 81 43	05 61 95 81 43
DENAGISCARDE	7109209	LARTUCOT	32400	CAHUZAC SUR ADOUR	05 62 69 25 91	05 62 69 25 91
MBA MOTOCULTURE*****	7104766	COLOGNE	32430	SAINT CRICQ	05 62 06 84 93	NON99
PAC DE L'ARROS*****	7063274	13 BIS AVENUE DE BIGORRE	32730	VILLECOMTAL SUR ARROS	05 62 64 80 60	05 62 64 82 26
JARDI'DEP	7107085	374 AV DU ML DE LATTRE DE TASSIGNY	33600	PESSAC	05 56 68 00 03	05 56 68 00 03
MOTOCULTURE DU REOLAIS*****	7093578	7 FRIMONT OUEST	33190	LA REOLE	05 56 61 04 04	05 56 61 29 84
LAFOURCADE GUY*****	7048176	66 CRS DU ML DE LATTRE DE TASSIGNY	33210	LANGON	05 56 63 00 29	05 56 76 21 18
HDM BODARD*****	7103457	13 BIS LIEU-DIT ATELIER	33230	COUTRAS	05 57 49 17 02	05 57 49 07 50
LAVRADOR CHRISTIAN	7106983	16 RUE DE MACAU	33290	PAREMPUYRE	05 56 35 37 01	05 56 35 37 01
MEDOC SERVICE OUTILS*****	7090566	14 RTE DE BORDEAUX	33340	LESPARRE MEDOC	05 56 41 06 97	05 56 41 66 97
PEYRUSE B*****	7051642	LIEU DIT LA PISTOLETTE ST PAUL	33390	BLAYE	05 57 42 33 13	05 57 42 91 35
VEILLON*****	7102452	17 RUE CAMPILLEAU	33520	BRUGES	05 56 28 88 88	05 56 28 71 91
LACROIX*****	7109086	103 RUE DU CDT COUSTEAU	33240	ST ANDRE DE CUBZAC	05 57 43 15 05	05 57 43 59 66
A.D.V.S.	7098031	LE BOURG N° 45 6 CAVIGNAC	33620	CEZAC	05 57 68 18 00	05 57 68 18 45
BIA	7108413	80 AV DU GL DE GAULLE	33650	LA BREDE	05 56 78 47 11	05 56 78 43 39
LA COMPETENCE	7109160	2 AV G. A. DE TONTOULON	33430	BAZAS	05 56 25 90 51	05 56 25 90 71
LABAT	7107053	1 ROUTE DE BAZAS	33840	CAPTIEUX	05 56 65 62 20	05 56 65 68 20
MAT VERT INDUS	7109329	ZAC ST ANTOINE N°37	34130	SAINT AUNES	04 67 87 56 00	04 67 87 59 34
MECANELEC SERVICE*****	7034200	21 BD L. BLANC-ZA L'AUBE ROUGE	34000	MONTPELLIER	04 67 72 32 80	04 67 72 52 56
DUCHENNE*****	7102736	ROUTE D'AGDE	34120	PEZENAS	04 67 90 70 99	04 67 98 08 50
SEDI*****	7107924	PA LA GARRIGUE AV DES COMPAGNONS	34170	CASTELNAU LE LEZ	04 67 72 93 17	04 67 72 16 33
LUNEL AGRI MOTOCULTURE	7071947	188 AV DU GAL DE GAULLE	34400	LUNEL	04 67 83 21 32	04 67 71 01 80

VALETTE FRERES	7033830	ZI RUE CHARLES RICHET	34500	BEZIERS	04 67 76 10 29	04 67 76 10 29
A.M.R.*****	7106969	RUE MAURICE BOUSQUET ZA	34620	PUISSERGUIER	04 67 93 89 14	04 67 93 89 18
SANTAMARIA	7107805	2 RUE DE L'INDUSTRIE	34630	ST THIBERY	04 67 77 80 08	04 67 77 12 49
GARAGE BOUVET*****	7109301	RUE DES ARTISANS	35133	JAVENE	02 99 99 73 54	02 99 99 87 72
AGRI JANZE	7048317	LIEU-DIT HARDIER-BRIE-RTE DE RENNES	35150	JANZE	02 99 47 17 31	02 99 47 17 75
AGRI DEPANNAGE	7082910	LIEU DIT LA HOUZAIS - JANZE	35150	CORPS NUDS	02 99 47 13 11	02 99 47 13 11
MARION ALAIN*****	7001910	ZA - RUE LEUZIERES	35230	ST ERBLON	02 99 52 39 07	02 99 52 32 33
RIMBAULT*****	7102669	LIEU- DIT LE PORTAIL - RTE NATIONALE	35235	THORIGNE FOUILLARD	02 99 62 00 67	02 99 04 50 08
AGRI JANZE	7106480	ZA DU POMMERET	35310	BREAL/MONFORT	02 99 60 05 05	02 99 60 56 74
MINIAC MOTOCULTURE*****	7107375	13 RUE DE LA POSTE	35540	MINIAC MORVAN	02 99 58 02 54	02 99 58 04 91
RENNES MOTOCULTURE	7011042	ZA LA FORGE - RTE DU MONT ST MICHEL	35830	BETTON	02 99 55 10 87	02 99 55 10 80
BOISRAUD JOEL *****	7034705	58 AV DU GAL DE GAULLE	36130	DEOLS	02 54 22 42 13	02 54 07 37 32
S.C.M. SARL *****	CG3700000	14 AVENUE DU CHER	37150	LA CROIX EN TOURAINE	02 47 23 53 04	NON
BOUYOUD JARDI AGRI SERVICE	7108398	42 COURS DE LA LIBERATION	38470	VINAY	04 76 36 75 98	04 76 36 66 04
DEPAN'PERFORATEUR	7108816	ZI SUD - 14 RUE PRE BLANCHET	38400	ST MARTIN D'HERES	04 76 62 70 50	04 76 62 70 62
SUD EQUIPEMENT*****	CG3800001	38 RUE DU PRE BLANC - ZI CROLLES	38920	CROLLES	04 76 08 72 24	04 76 78 96 51
COQUERELLE*****	7109085	36 COURS DE VERDUN	38200	VIENNE	04 74 53 13 70	04 74 53 62 85
SAVINEAU MOTOCULTURE	7108720	LIEU-DIT LES EFFEUILLES	38260	CHAMPIER	04 74 54 46 83	04 74 54 46 83
ITEM 38	7108394	ZONE ACT'ISERE - RUE ACTISERE	38570	LE CHEYLAS	04 76 13 26 25	04 76 13 26 25
VOISIN PERE ET FILS	7109308	1 RUE MASSES	39210	VOITEUR	03 84 85 20 17	03 84 44 64 43
GARAGE DE LANDON*****	CG3900001	109 CH DE LA COMBE TRUCHENNE	39100	DOLE	06 83 18 52 08	03 84 82 63 93
BUCHAILLOT	7102189	2 BIS RTE DE DIJON	39120	CHAUSSIN	03 84 81 73 47	03 84 81 80 72
BARRAS MICHEL	7083207	37 RTE D'ESTIBEAUX	40350	POUILLON	05 58 98 28 01	05 58 98 28 35
MCBL MOTOCULTURE*****	CG4000001	4826 ROUTE OCEANE	40390	ST MARTIN DE SEIGNAN	06 10 51 54 23	NON
BENEYTOU MOTOCULTURE*****	7031974	13 RUE DES PYRENEES	40230	ST VINCENT DE TYROSSE	05 58 77 04 74	05 58 77 01 13
CASTETS*****	7107728	80 AV DU 19 MARS 1962	40250	SOUPROSSE	05 58 44 24 69	05 58 44 25 51
DAUDON MOTOCULTURE	7096050	52 AVENUE DU 4 SEPTEMBRE	40800	AIRE SUR L'ADOUR	05 58 71 60 64	05 58 71 87 17
DUPEYRON	7106364	40 RUE ROGER SALENGRO	40110	MORCENX	05 58 07 85 81	05 58 07 85 81
LINXE CYCLE MOTOCULTURE	7109265	96 ROUTE DE L'OCEAN	40260	LINXE	05 58 42 92 39	NON
JARDIMAT	7109156	6 AVENUE DE TURSAN	40500	SAINT SEVER	05 58 76 03 18	05 58 76 06 83
MOTOCULTURE SERVICE*****	7107703	56 AVENUE HENRI FARBOS	40000	MONT DE MARSAN	05 58 46 02 48	05 58 46 02 48
NAROSSE MOTOCULTURE	7095730	ZA ROUTE DE SORT	40180	NARROSSE	05 58 56 03 77	05 58 30 89 24
LEBLOND	7109219	16 ROUTE DE VENDOME	41360	LUNAY	02 54 72 11 36	02 54 72 09 30
DEP'SERVICE 41	7107137	RUE DU MOULIN ROUGE	41200	ROMORANTIN LANTHENAY	02 54 76 38 70	02 54 76 38 70
JARDI PLAISANCE	7043557	169 RUE MARCELIN BERTHELOT ZI	41350	VINEUIL	02 54 42 47 46	02 54 42 88 51
GRANIER ROANNE*****	7086200	142 RTE DE VILLEMONTAIS	42300	VILLEREST	04 77 71 69 96	04 77 72 56 85
CHANAL MOTOCULTURE*****	7040256	ZA LES COUSTILLES RTE DE FREYCENET	43150	LAUSSONNE	04 71 05 13 19	04 71 05 04 97
COSTE JOEL	7107171	9 AV VICTOR HUGO	43300	LANGAEC	04 71 77 24 92	04 71 50 07 16
BLAIN LOCATION MOTOCULTURE*****	7105655	ZI LES BLUCHETS 13 RUE DENIS PAPIN	44130	BLAIN	02 40 79 05 98	02 40 79 12 12
MOTEURS TECH SERVICE*****	CG4400003	11 B AVENUE DU CALAIS	44730	THARON	08 71 42 95 38	02 40 39 33 06
ROUGE MOTOCULTURE*****	C4400021	ZA ROUTE DE RENNES	44660	ROUGE	02 40 28 85 60	02 40 28 74 24

ERAUD MOTOCULTURE	7108386	L'ENIAIS	44130	BOUVRON	02 40 56 36 62	02 40 56 24 37
ATREMOT	7106102	407 ROUTE DE CLISSON	44230	ST SEBASTIEN SUR LOIRE	02 40 34 01 34	02 40 33 42 73
DAVID ET ROBERT	7096100	12 PLACE DE L'EGLISE	44240	LA CHAPELLE SUR ERDRE	02 40 72 00 26	02 40 72 51 12
SOTTEJEAU JACKY*****	7108364	56 GRANDE RUE	45110	ST MARTIN D'ABBAT	02 38 58 22 26	02 38 58 22 26
PONS GRAINETERIE MOTOCULTURE *****	7065451	3-6 RUE DU PONT	45190	BEAUGENCY	02 38 44 51 67	02 38 44 61 58
ORLEANS MOTOCULTURE*****	7101801	Z.A. "LA CHISTERA"	45380	LA CHAPELLE ST.MESMIN	02 38 88 46 10	02 38 72 14 71
GALES M. MOTOCULTURE	7093586	LE GARRIC	46270	ST JEAN MIRABEL	05 65 50 13 85	05 65 50 13 85
BETTINI ERIC	7102642	ZA LES MILLEPOISES	46300	LE VIGAN	05 65 41 35 20	05 65 41 35 19
CARMONA MOTOCULTURE*****	7091721	RTE DE CAHORS - MOULIN DE PLEYSSE	46800	MONTCUQ	05 65 31 83 83	05 65 22 98 83
GAUJAC ATELIER*****	7106232	RTE DE GAUJAC - SAUVESTRE	47200	MARMANDE	05 53 64 39 19	05 53 20 13 85
LASTREILLES REPARATIONS*****	7109338	871 RUE DE ROMAS	47300	VILLENEUVE SUR LOT	05 53 70 34 38	05 53 70 34 38
CHAISE JEAN CLAUDE	7104575	ZAC DE REDON	47240	BON ENCONTRE	05 53 98 25 46	05 53 98 25 46
C.T.M.O.	7108818	14 PLACE DU FOIRAIL	48200	ST CHELY D'APCHER	04 66 31 19 53	04 66 31 19 54
BRICO SUD*****	7033616	162 BOUL DE STRASBOURG	49000	ANGERS	02 41 66 36 27	02 41 44 30 84
SERVINS CHRISTOPHE*****	7034051	93 RUE G. CLEMENCEAU	49150	BAUGE	02 41 89 16 35	02 41 82 84 54
QUINCAILLERIE DES MAUGES*****	7011430	ZI DE LA BERGERIE - RUE EIFFEL	49280	LA SEGUINIERE	02 41 56 93 55	02 41 56 99 61
CPM GODET	7103303	47 RUE DE LA MUTUALITE	49300	CHOLET	02 41 58 08 26	02 41 71 96 16
MIGNOTTE LIONEL*****	7107164	ROUTE DE VALANJOU-THOUARCE	49380	FAVERAYE MACHELLES	02 41 54 03 03	02 41 54 08 80
RENAUT PHILIPPE*****	7109259	ZA LE PONT	50690	MARTINVEST	02 33 01 29 10	02 33 01 22 60
COMPTOIR DE LA MOTOCULTURE*****	CG500001	RUE STE MARIE	50630	QUETTEHOU	02 33 93 78 32	02 33 92 78 32
MOTIN FRERES SA	7109417	RTE DE ST LO - 2 LA HASTONNIERE	50200	COURCY	02 33 76 77 20	02 33 47 79 62
DISTRICO SAV*****	7108705	ZI DE LA GARE - BAT 4	50200	COUTANCE	02 33 76 18 35	02 33 75 18 36
BREHAL PLAISANCE THEBAULT	7086507	ZA	50290	BREHAL	02 33 61 17 94	02 33 61 70 34
HURTEL JEAN-MARC	7109038	22 RUE AUGUSTE EUDELIN	50570	MARIGNY	02 33 55 12 92	02 33 55 12 92
MOTIN FRERES SA	7013634	LE MONT ROUGE - RN13	50700	VALOGNES	02 33 40 11 24	02 33 95 09 45
LEGRAND'S MOTOCULTURE	7096746	HAM. ST GEORGES RTE DE CHERBOURG	50440	BEAUMONT HAGUE	02 33 52 56 12	02 33 52 67 47
CYCLES DEMIERE STE ANNE*****	7034507	287 RUE DE COURLANCY	51100	REIMS	03 26 82 16 63	03 26 97 81 45
OVA SERVICES*****	CG5100000	10 B AV HENRI BECQUEREL	51100	CHALONS EN CHAMPAGNE	03 26 22 47 38	03 28 55 47 38
GERVASI PARC & JARDIN	7103053	ZA PETIT ETANG 13 AV JEAN JAURES	51120	SEZANNE	03 26 80 57 07	03 26 81 45 16
VIOT BERNARD*****	7108244	9 RUE DU MOULIN	51360	BEAUMONT/VESLE	03 26 03 92 86	03 26 03 92 86
JPR LOISIRS*****	7103446	95 RUE DE LA CROISSETTE	51460	COURTISOLS	03 26 70 12 04	03 26 70 14 34
ESPACE MOTOCULTURE	7107239	3 RUE DE LA FONTAINE	52310	BOLOGNE	03 25 32 01 09	03 25 31 51 50
CORBIN MICHEL	7044100	30 RUE ETIENNE LENOIR	53000	LAVAL	02 43 53 77 79	02 43 53 77 79
GREEN MAT*****	7106615	8 ROUTE DU MANS	53960	BONCHAMP LES LAVAL	02 43 90 39 90	02 43 90 34 84
LECOQ YVAN	7108322	16 RUE D'AMBRIERES	53110	LASSAY LES CHATEAUX	02 43 08 55 36	02 43 04 50 00
LECOQ YVAN	7108321	ZA LES RENARDIERES	53250	JAVRON LES CHAPELLES	02 43 03 41 53	02 43 03 63 66
KSM*****	CG5400000	3 RUE DE FALICOURT	54610	NOMENY	06 86 28 57 16	03 83 31 26 96
APEL	7102693	PLACE CHEVANDIER	54480	CIREY SUR VEZOUZE	03 83 42 50 33	03 83 42 62 84
JUNG FRANCIS	7104613	95 RUE PIERRE DEMATHIEU	55100	VERDUN	03 29 84 60 90	NON99
J.M.C.	7108696	9 B RUE DE VERDUN	55160	FRESNES EN WOEVRE	03 29 87 34 04	03 29 87 38 61
BOUCHY CHRISTIAN	7096886	2 ROUTE DE RANZIERES	55300	TROYON	03 29 85 22 36	03 29 85 24 42

ATOUT-MECA	7107777	15 B RUE DU STADE	56250	SULNIAC	02 97 53 29 59	02 97 53 12 85
RHUYS MOTOCULTURE	7108314	ZA DE KEROLLAIRE	56370	SARZEAU	02 97 48 23 49	02 97 48 23 49
THEIX MOTOCULTURE*****	7102317	19 ALLEE DE NOYALO	56450	THEIX	02 97 43 07 19	02 97 43 07 19
PIERRE DIDIER	7106642	ZA DE KERJEAN	56500	LOCMINE	02 97 60 04 66	02 97 60 08 08
CLEMENCE DOMINIQUE	7107115	CENTRE CCIAL PLACE DE L'EGLISE	56530	QUEVEN	02 97 05 09 61	02 97 05 09 61
LOISIRS SERVICE	7105548	940 RUE PIERRE LANDAIS	56850	CAUDAN	02 97 76 34 61	02 97 76 78 52
COTARD JOEL	7102684	RTE LA GACILLY 1 RUE CHENE HELEUC	56910	CARENTOIR	02 99 08 95 81	02 99 08 99 34
GRIGY MOTOCULTURE	7107939	329 ROUTE DE STRASBOURG	57070	METZ	03 87 74 99 51	03 87 76 34 52
NIESNER*****	7109051	76 RUE DE LA HOUVE	57150	CREUTZWALD	03 87 93 01 21	03 87 82 30 37
DENE MOTOCULTURE	7106998	42 RUE DE LA ROCHE	57370	PHALSBOURG	03 87 24 20 10	03 87 24 20 10
ZINT PATRICK	7104734	162,RUE PRINCIPALE	57380	GUESSLING-HEMERING	03 87 94 46 55	03 87 94 46 55
SEMMA	7050214	16,PLACE DU MARCHE	57400	SARREBOURG	03 87 03 30 21	03 87 03 37 65
KIEFFER*****	7109370	7 RUE DES LILAS	57320	NEUDORFF-BIBICHE	06 73 47 92 66	03 87 81 66 34
DEPALOR	7108433	1 PLACE DE L'EGLISE	57480	RUSTROFF	03 82 83 72 17	03 82 83 60 80
ROGER MOTOCULTURE*****	7109163	8 ROUTE DE CHAMPVERT	58300	DECIZE	03 86 25 06 28	
CORDE	7103125	ZI RTE DE GERIGNY	58400	LA CHARITE SUR LOIRE	03 86 70 21 78	03 86 69 62 12
GP LOISIRS*****	7105387	32 ROUTE DE NEVERS	58180	MARZY	03 86 60 95 63	03 86 60 95 64
JMD REPARATIONS	7103540	6B RUE DE LA CLE DES CHAMPS	59118	WAMBRECHIES	03 20 39 79 73	03 20 78 74 33
TONDEUSES SERVICE*****	7108408	4 RUE DE LA LAITERIE	59170	CROIX	03 20 70 73 47	03 20 70 52 99
VANHERSECKE MOTOCULTURE	7044316	54 BIS RN	59270	METEREN	03 28 49 04 27	03 28 49 28 96
PLAISANCE 3000*****	7044308	ZI - BP 69	59380	BERGUES	03 28 68 58 77	03 28 68 22 17
LAMBIN FRERES	7011919	ZAC CARRIERE DOREE	59310	ORCHIES	03 20 71 85 88	03 20 64 81 42
DEJARDIN SENECHAL	7102337	55 B ROUTE NATIONALE	59540	BEAUMONT EN CAMBRESIS	03 27 75 45 03	03 27 75 48 41
PAUMAS*****	7106967	10 GRAND' RUE	59145	BERLAIMONT	03 27 39 10 79	03 27 39 14 22
SODEPRA SAV	7109377	42 RTE DE TEMPLEUVE	59710	ENNEVELIN	03 20 86 19 75	03 20 86 15 69
DEJARDIN GILLES	7108163	160 GRAND'RUE	59138	PONT SUR SAMBRE	03 27 39 05 06	03 27 67 30 01
COVEMAEKER*****	7044274	RUE JEAN-BAPTISTE LEBAS	59910	BONDUES	03 20 46 26 14	03 20 27 42 01
LEBRUN LUCIEN	7039076	219 RUE DE CLERMONT	60000	BEAUVAIS	03 44 05 41 23	NON99
LOCA MATERIEL MDA	7102584	11 RUE DU PETIT MARGNY	60200	COMPIEGNE	03 44 85 67 49	03 44 83 59 28
BAEYAERT GARAGE	7104711	48 RUE DE MONTDIDIER	60400	NOYON	03 44 44 35 10	03 44 44 35 10
MOTOCULTURE DU THELLE*****	7038029	31,RUE DE TANFORT BP 16	60660	CIRES LES MELLO	03 44 56 46 12	03 44 56 46 25
PRUVOST	7047889	32 RUE JEAN CARETTE	60870	RIEUX	03 44 72 80 11	NON99
ROSSIGNOL MOTOCULTURE*****	7054737	9 RUE MARCHAND SAILLANT	61000	ALENCON	02 33 29 31 65	02 33 29 07 17
ROQUES § LECOEUR	7054802	RUE PONT FERON	61100	FLERS	02 33 65 31 31	02 33 96 34 07
P.M. MOTOCULTURE	7104737	965 RUE DU FG D'ESQUERCHIN	59553	CUINCY	03 27 86 03 33	03 27 86 15 89
NORMODIS*****	7106321	28, RUE d'AIRE	62120	ROQUETOIRE	03 21 39 20 00	03 21 39 02 03
CARLIER MOTOCULTURE	7109254	27 B RUE D'HERSIN	62620	BARLIN	03 21 27 93 09	03 21 27 44 42
JARDIN LOISIRS*****	7095979	RUE ROGER SALENGRO	62410	HULLUCH	03 21 40 22 13	03 21 40 21 73
AGRI MOTO*****	7103329	17 B RUE FG DE PERONNE	62450	BAPAUME	03 21 55 19 98	03 21 55 19 98
MOTEURS PIECES SERVICES*****	7102376	ZAC LA FONTAINE IMP. GUNCHERES	63112	BLANZAT	04 73 87 99 28	04 73 87 64 45
RAVEL PAUL	7107925	ROUTE DE LA BEAUTE	63160	MONTMORIN	04 73 73 44 44	04 73 73 44 43

VACHER MOTOCULTURE	7065519	ZAC LAYAT	63200	RIOM	04 73 64 61 92	04 73 64 61 94
DANIEL MOTOCULTURE	7108232	15 AV ANATOLE FRANCE	63290	PUY GUILLAUME	04 73 94 15 84	04 73 94 15 84
DUBOST GILBERT	7106661	30 RTE DE LYON	63250	CHABRELOCHE	04 73 94 25 83	04 73 94 25 83
CHERMETTE REGIS*****	7107915	LES PALENNES	63410	LOUBEYRAT	04 73 86 64 59	04 73 86 64 59
MECASPORT*****	7103528	RUE DE L'INDUSTRIE	63600	AMBERT	04 73 82 47 24	04 73 82 47 24
BUISSON*****	7108712	15 RUE H. NENOT	63117	CHAURIAT	04 73 68 00 61	04 73 62 95 69
ST JAMMES MOTOCULTURE	7108376	ZA 5 ROUTE DE LEMBEYE	64160	ST JAMMES	05 59 68 35 91	05 59 68 35 91
MAT'OUT SERVICE*****	7106272	65 AVENUE DU ML JUIN	64200	BIARRITZ	05 59 43 93 44	05 59 43 75 61
GARAGE LAGIERE*****	7102679	2 AVENUE D'AQUITAINE	64300	ORTHEZ	05 59 69 02 12	05 59 69 13 92
ROGEMONT *****	7044811	26 RTE DE TARBES	64320	IDRON	05 59 84 79 55	05 59 84 27 31
SALDOU MOTOCULTURE	7103644	39 RUE PAUL BIREMONT	64340	LE BOUCAU	05 59 64 69 25	05 59 64 74 32
XOKO FERDEA MOTOCULTURE*****	7108630	ZI DE JALDAY 40 RUE DES ROUTIERS	64500	ST JEAN DE LUZ	05 59 85 30 43	05 59 85 30 43
LAMATHE*****	7048630	RUE DE L'AVIATION	65290	LOUEY	05 62 45 43 74	05 62 45 47 50
AGRIVISION*****	7010234	ROUTE DE BORDEAUX	65500	VIC BIGORRE	05 62 96 70 76	05 62 31 61 52
MOTOCULTURE LOISIR DE L'ADOUR*****	7004120	58 AV DE TARBE	65700	MAUBOURGUET	05 62 96 94 49	05 62 96 94 49
ARM*****	7055429	47 RUE MATHIEU DE DOMBASLE	66000	PERPIGNAN	04 68 56 82 69	04 68 56 67 44
ZAEGEL ARMAND	7041122	13 ROUTE D ENTZHEIM	67118	GEISPOLSHHEIM	03 88 68 91 13	03 88 68 69 14
JOST JEAN PAUL*****	7034192	16 RUE DES REMPARTS	67120	DORLSHEIM	03 88 38 32 99	03 88 49 31 64
FISCHER*****	7047970	3 RUE DU GAL LECOQC	67270	HOCHFELDEN	03 88 91 50 51	03 88 89 00 63
ESPACE MOTOCULTURE	C6700009	ZA DU RAPPENHOFFEN	67560	ROSHEIM	03 88 48 60 60	03 88 48 61 61
RISCHMANN CYCLES	7102227	ZA SUD 10 RUE BRANLY	67500	HAGUENAU	03 88 93 34 10	03 88 93 34 10
GRBIC DRAGO	7050826	52 ROUTE DE STRASBOURG	67600	SELESTAT	03 88 92 83 72	03 88 92 22 24
GRBIC DRAGO	7108657	ZI RUE DU CLIMONT	67220	NEUVE EGLISE	03 88 58 22 20	03 88 58 22 48
EXOTIS	7093537	64 RUE DE ST LOUIS	68220	HESINGUE	03 89 67 65 54	03 89 67 65 54
NUNNINGER CLAUDE	7041148	1 RUE PAUL BAUDRY ZA	68700	CERNAY	03 89 75 61 09	03 89 75 67 82
CONDRIEU MOTOCULTURE*****	C6900008	CHEMIN DES DAMES	69420	CONDRIEU	04 74 59 55 82	
GUILLOT ARNAUD	7109087	4 RUE ST LAURENT	70100	RIGNY	03 84 65 18 64	03 84 65 37 76
JACOB ALAIN	7103536	128 RTE DE ST GERMAIN	71600	PARAY LE MONIAL	03 85 81 13 13	NON99
GRIFFON MOTOCULTURE	7102632	TERRES NEYME	71680	VINZELLES	03 85 35 62 98	03 85 35 61 37
BRANCQUART*****	7102636	4 B AVENUE NATIONALE	72230	ARNAGE	02 43 21 10 39	02 43 21 28 79
A.G.D. DEREMBLE*****	7106965	D 903 CHEF LIEU	74550	PERRIGNIER	04 50 72 42 92	04 50 72 05 78
REPARATION OUTILLAGE SERVICE	7108395	5 AV DU PONT TASSET	74960	MEYTHET	04 50 67 30 09	04 50 57 54 76
GARAGE MORENO GALAN	7108347	600 AV D'ANTERNE	74970	MARIGNIER	04 50 34 62 84	04 50 89 21 31
MOTOCULTURE DE LA VALLEE*****	7600032	5 RUE SADI CARNOT	76710	MONTVILLE	02 35 33 67 76	02 35 33 11 03
PAUCHARD ESPACE VERT	7106265	6 RUE CAMILLE ST SAENS	76290	MONTVILLIERS	02 32 79 50 50	02 32 79 50 54
TECHNI-VERT MOTOCULTURE*****	CG7600000	7 RUE J. FERRY	76760	YERVILLE	02 35 96 82 32	
PECQUERY PASCAL	7108469	23 BOULEVARD GAMBETTA	76260	EU	02 35 86 63 30	02 35 50 63 66
SONOREP	7108475	6 RUE P. V. COUTURIER	76120	GRAND QUEVILLY	02 32 11 14 30	02 35 67 31 79
AGRI AUMALE	7107931	ZI RUE VICTOT HUGO	76390	AUMALE	02 35 93 71 43	02 35 93 71 44
AFFUTAGE BOIS SERVICES	7104741	65 ROUTE DU HAVRE	76400	FECAMP	02 35 28 03 64	02 35 27 06 61
GARAGE DE LA FORGE	7109167	555 RTE DE LA SUCRERIE	76400	COLLEVILLE	02 35 28 14 97	02 35 28 14 97

SERY ET CIE	7071038	930 RUE DE L'ECOSSE	76790	LES LOGES	02 35 27 04 70	02 35 29 57 52
VARIN GERARD*****	7055948	443 RTE DE DIEPPE	76860	OUVILLE LA RIVIERE	02 35 04 74 74	02 35 04 74 78
MONTEREAU ESPACES VERTS	7106357	33 RUE LEO LAGRANGE	77130	MONTEREAU	01 64 70 34 45	01 64 70 34 46
MITRY LOISIRS*****	7051170	23 RUE PAUL VAILLANT-COUTURIER	77290	MITRY MORY	01 64 27 10 36	01 64 67 21 95
ESPACE LIBERTE	7103287	AV DE L'EPI	77540	ROZAY EN BRIE	01 64 42 96 00	01 64 42 97 44
SERVICE VAL DE SEINE*****	7106446	59 ROUTE DE LA ROCHE	78270	LIMETZ VILLEZ	01 30 93 36 66	01 30 93 05 69
LES MOUSSEUX MOTOCULTURE	7041221	CHEMIN DE LA FOSSE ROUGE	78310	MAUREPAS	01 30 50 92 43	01 30 62 71 60
ATELIER SERVICE MOTOCULTURE*****	7107373	45 RN 10 C/C LE SEMAPHORE	78310	COIGNIERES	01 34 61 00 68	01 34 61 00 94
PSM*****	7102564	28 ROUTE DU PONTEL RN 12	78760	JOUARS PONTCHARTRAIN	01 34 89 52 00	01 34 89 52 00
A.R.E.P.E*****	7104301	38 BIS RUE DU FIEF D'AMOURETTES	79000	NIORT	05 49 33 37 51	05 49 33 37 54
MVT 2 ROUES VRIGNAULT*****	7031289	53 BD G.CLEMENCEAU	79300	BRESSUIRE	05 49 65 28 32	05 49 74 19 66
QUINTARD HERVE*****	7096803	ZA L'HOMMERAIE	79400	AZAY LE BRULE	05 49 76 04 64	05 49 76 55 52
AGRIMELLE	7106108	11 ROUTE DE LA MOTHE	79500	ST MARTIN LES MELLE	05 49 29 14 03	05 49 29 15 41
HDM MECANIQUE*****	7091754	ROUTE DE POITIERS	79500	MELLE	05 49 27 18 67	05 49 27 93 15
GDM*****	7096845	VILLAGE OASIS 3 AL DES PEPINIERES	80044	AMIENS CEDEX 1	03 22 95 13 49	03 22 45 44 82
JARD'EASY-RYTHM'AUTO SARL	CG8000000	96 RUE MARIUS PETIT	80450	CAMON	03 22 72 40 74	03 22 72 29 36
NOEL MOTOCULTURE*****	7109266	41 BIS RUE DU 40EME BCA	80290	CAULIERES	03 22 38 25 32	03 22 38 25 32
COSTES VERTS LOISIRS	7040298	RTE DE TOULOUSE	81150	TERSSAC	05 63 54 95 62	05 63 54 44 59
ATLANTIDE MOTOCULTURE	7106949	3 BD DU DR PONTIER	81300	GRAULHET	05 63 34 65 02	05 63 34 65 02
MR JARDINAGE	7106640	73 RTE DE CASTRES	81500	LAVAUUR	05 63 58 34 14	05 63 58 34 51
JARDI LAVAUUR	7108325	9 AV GEORGES SPENALE	81500	LAVAUUR	05 63 58 64 57	03 53 58 67 32
GAILLAC JARDINAGE*****	7000771	RTE DE TOULOUSE	81600	GAILLAC	05 63 57 03 25	05 63 57 55 40
JARDI MOISSAC	7108385	ST PIERRE LA RIVIERE	82200	MOISSAC	05 63 05 15 56	05 63 05 15 57
BOUVOT LOCATION	7105388	ZI DU PONT DE LORGUES	83300	DRAGUIGNAN	04 94 68 56 54	04 94 47 15 93
BARJON ALAIN*****	7096217	24 BD DE LA LIBERATION	83136	GAREOULT	04 94 04 86 92	04 94 04 07 25
CLINIQUE DU MATERIEL 83	7104745	CHEMIN PAUL MADON	83160	LA VALETTE DU VAR	04 94 21 60 40	04 94 21 66 37
MOTOCULTURE DU GOLFE	7107946	6 PARC DES ACTIVITES	83310	GRIMAUD	04 94 43 32 03	04 94 43 32 03
MEVER SARL	7109246	RD 562 QUATRE CHEMINS	83440	CALLIAN	04 94 76 56 68	04 94 76 58 70
VALMIER PIERRE	7012297	246 RUE JOSEPH AUBENAS	83600	FREJUS	04 94 51 32 80	04 94 53 63 72
DAD	7108677	QUART. BACON	83890	BESSE/ISSOLE	04 94 69 86 46	04 94 69 71 40
REYBAUD LOISIRS MOTOCULTURE*****	7108602	1000 AV CH DE GAULLE	84210	PERNES LES FONTAINES	04 90 61 30 19	04 90 61 26 87
VRTM	7104340	ZONE PORTUAIRE 600 RUE PENICHE	84130	LE PONTET	04 90 31 44 64	04 90 31 45 22
BENEDETTI CHAUVET*****	7106060	ZONE PORTUAIRE 470 CH. BROUTIERES	84130	LE PONTET	04 90 31 49 00	04 90 32 13 79
ALLIANCE MOTOCULTURE	7108404	ROUTE DE CAVAILLON	84440	ROBION	04 90 76 64 90	04 90 76 64 89
L'ARTISAN SERVICE -JF MARTINEAU	7096894	ZA - 5 RUE DENIS PAPIN	85190	VENANSAULT	02 51 46 15 19	02 51 46 14 73
PIERRE CLAUDE MOTOCULTURE*****	7041569	5 RUE DU FIEF DU QUART	85200	ST MARTIN DE FRAIGNEAU	02 51 53 04 03	02 51 53 02 52
GARAGE MANDIN GILLES	7103719	ZI DES ROCHES 1 RUE DE REAUMUR	85400	LUCON	02 51 56 99 57	02 51 56 99 57
PLOQUIN MOTOCULTURE*****	7106604	364 AVENUE DE NANTES	86000	POITIERS	05 49 58 44 53	05 49 58 44 53
COURBIER*****	7107642	38 CHEMIN BRANDES	86800	SAVIGNY-LEVESCAULT	05 49 56 52 77	05 49 45 91 34
COMBEAUDOUX	7063514	AU PUEIX	87130	SAINT MEARD	05 55 75 53 72	05 55 75 57 87
LAVERGNE	7106908	16 B AV DE LA LIBERATION	87300	BELLAC	05 55 68 09 30	05 55 68 70 49

BARATEAU	7094311	1 CHEMIN DE LA BROUSSE	87600	ROCHECHOUART	05 55 03 60 25	05 55 03 77 74
GARAGE ROUMIEUX	7109325	6 LA PLANCHE	87510	ST JOUVENT	05 55 75 81 95	05 55 08 03 61
NICOLAS*****	7108727	ARFEUILLE	87260	ST PAUL	05 55 09 71 39	05 55 09 78 83
REMY FRANCIS RMP	7107317	12 RUE D'ALSACE	88360	RUPT SUR MOSELLE	03 29 24 31 45	03 29 24 39 01
VOSGES SERVICES*****	7102675	20 RUE DE LA GDE FONTAINE	88450	VINCEY	03 29 67 45 60	03 29 67 44 55
DUCHENE*****	7109262	ROUTE DE BACCARAT	88700	RAMBERVILLERS	03 29 43 14 16	03 29 43 14 16
MATHIS CHARLES*****	7045727	551 RUE DE VERDUN	88500	MENIL EN XAINTOIS	03 29 65 61 21	03 29 37 71 21
CASA CARMETO	7108742	ZA 2 AV DE SALM	88210	SENONES	03 29 57 93 13	03 29 57 83 89
L.M.J MOTOCULTURE	7102210	04 AV COLONEL ROZANOFF	89000	AUXERRE	03 86 46 47 47	03 86 42 94 28
COCHARD ET CHRISTIAN	7109212	8 CHEMIN DES LIARDS	89400	EPINEAU LES VOVES	03 86 91 21 03	NON
BARBOTTE	7102686	2 RTE SARRE MOUTOT	89310	ANNAY SUR SEREIN	03 86 82 81 72	03 86 82 62 66
AGRIMAT*****	7103407	32 RTE PARIS GENEVE	89320	VAUMORT	03 86 88 26 25	03 86 88 26 44
GARAGE CLAUDE	7104755	11 RTE NATIONALE	89360	FLOGNY LA CHAPELLE	03 86 75 45 90	03 86 75 44 83
JACQUES ROBERT*****	7107246	2 RUE DES CHAMPS DE FOIRE	89500	EGRISSELLES LE BOCAGE	03 86 86 00 07	03 86 86 20 89
GAUTHIER SARL	7108645	ROUTE DE PARIS	89140	PONT SUR YONNE	03 86 67 12 79	03 86 96 38 46
JARDINERIE DE LA BELETTE*****	7058530	50 AV DE CHÂTEAUDUN	91410	DOURDAN	01 64 59 33 78	01 64 59 32 85
TEXIER	7072523	RTE DE GOMMENVILLE	91740	PUSSAY	01 64 95 23 46	01 64 95 03 55
BERNARD LOCATION*****	7109039	25 RUE DE LA GAUDREE	91410	DOURDAN	01 64 59 39 41	01 60 81 09 14
DELALANDE MOTOCULTURE*****	7108396	26 CHEMIN DU MARAIS	91760	ITTEVILLE	01 64 93 06 41	01 64 93 16 28
ART JARDIN MOTOCULTURE	7034044	93 AV DIVISION LECLERC	92160	ANTONY	01 40 96 89 55	01 40 96 03 28
APF	7006273	RUE ELSA TRIOLET	93130	NOISY LE SEC	01 48 43 33 08	01 48 43 69 51
LOCALAND	7107943	8 PLACE ROOSEVELT	93460	GOURNAY SUR MARNE	01 43 03 23 32	01 45 92 03 25
BOD GUY	7058852	148 T AV DE LA REPUBLIQUE	94290	VILLENEUVE LE ROI	01 45 97 75 92	01 49 61 08 72
PERIGNY GARDEN	7108464	RUE DE BRIE	94520	PERIGNY SUR YERRES	01 45 98 95 37	01 45 98 71 50
BONVALET MOTOCULTURE*****	7108543	52 AV DES BONSHOMMES	95290	L'ISLE ADAM	01 34 69 21 68	01 34 69 21 68
TEK 3 D	7109302	20 BIS RUE MAITRE RENAULT	95190	FONTENAY EN PARISIS	01 34 09 06 19	01 34 09 06 21
LILOUTOU	7108420	CHEMIN MAXIME RIVIERE	97410	ST PIERRE - LA REUNION	0 262 31 08 48	0 262 31 08 30
CENTRALE SAV	7109153	4B RUE MALOUET BP57	97300	CAYENNE - GUYANNE	0 594 29 22 02	0 594 29 22 05
SAMAS	7107449	2 RUE DE PARIS	97430	LE TAMPON - LA REUNION	0 262 27 99 63	0 262 27 99 63
ATELIER BOBINAGE BACK*****	7107711	53 RUE N. MEYERS	L4918	BASCHARAGE-Luxembourg	00352507622	00352504889