



FOXTER

MODE D'EMPLOI

Outil multifonctions thermique • MT420



- FR P.02
- ES P.39
- PT P.76
- PL P.113
- SI P.150

Fabriqué en RPC – 2020

 3 601029 965843	CONTRÔLE GENCOD <input type="checkbox"/>	ÉCHELLE DU DOCUMENT 100%
Date 24/07/2020 Client SIPLEC Dossier FOXTER Réf. OUTIL MULTIFONCTIONS THERMIQUE MT420 - NOTICE ROYAL GARDEN	DOCUMENT À RÉALISER EN <input checked="" type="radio"/> BLACK	
		

FR **OUTIL MULTIFONCTIONS
THERMIQUE • MT420**

CE

INSTRUCTION D'ORIGINE

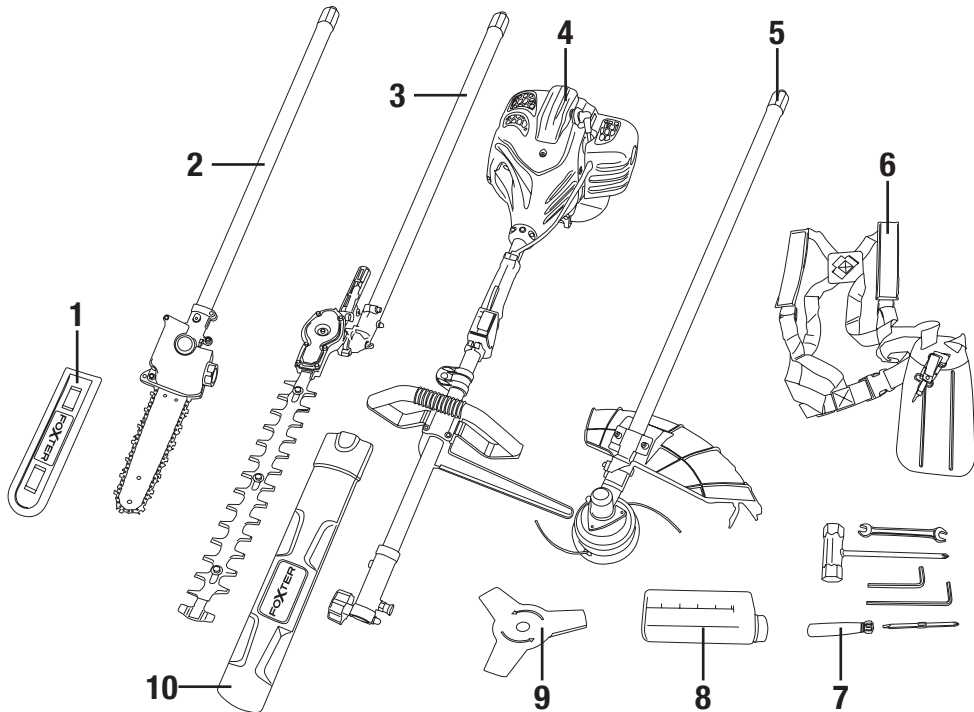

1. Protection du guide-chaîne
2. Perche élagueuse
3. Taille-haie
4. Unité principale
5. Coupe-herbe
6. Harnais

7. Kit d'outillage
8. Bouteille de mélange
9. Lame trois dents pour débrousailleuse
10. Protection du taille-haie



MISE EN GARDE : veuillez lire attentivement l'intégralité de la notice avant d'utiliser l'outil. À conserver pour consultation ultérieure.

INFORMATIONS TECHNIQUES

UNITÉ PRINCIPALE	
Type de moteur	RY1E40F-5
Volume du réservoir de carburant	1200 cm ³
Régime du moteur	Max. 10000 min ⁻¹
Régime du moteur au ralenti	3200 ±300 min ⁻¹
Régime moteur avec embrayage engagé	Min.4500 min ⁻¹
Cylindrée	42,7 cm ³
Puissance maximale	1,25 kW
Carburateur	MZ15A/HUAYI, MR15A2-43A/HLIC, 12S21/Stable, WYK445/Walbro
Bougie d'allumage	BOSCH L8RTF, NHSP LD L8RTF, TORCH L7RTC, NGK BP MR7A
Niveau de puissance sonore garanti	113 dB(A)

DÉBROUSSAILLEUSE	
Poids, sans dispositif de coupe, réservoir vide	7,3 kg
Dispositif de coupe	Type : lame 3 dents Royal Garden Diamètre de coupe : 255 mm Épaisseur de coupe : 1,4 mm
Fréquence de rotation maximale de la broche	7500 min ⁻¹
Régime du moteur avec le dispositif de coupe	10 000 min ⁻¹
Vibration (Poignée avant)	ahveq = 6,72 m/s ² ; K = 1,5 m/s ²
Vibration (Poignée arrière)	ahveq = 6,44 m/s ² ; K = 1,5 m/s ²
Emissions sonores	Niveau de pression sonore : L _{PA} , av = 92,4 dB(A) ; K = 3 dB(A) Niveau de puissance sonore : L _{WA} , av = 110,7 dB(A) ; K = 3 dB(A)

TAILLE-HAIE	
Poids, sans dispositif de coupe, réservoir vide	7,9 kg
Dispositif de coupe	Type : lame, 390 (PN410) Longueur de coupe : 390 mm
Régime du moteur	10 000 min ⁻¹
Vibration	ahveq = 6,90 m/s ² ; K = 1,5 m/s ² ahveq = 6,70 m/s ² ; K = 1,5 m/s ²
Émissions sonores	Niveau de pression sonore : L _{pA} , av = 90,9 dB(A) ; K = 3 dB(A) Niveau de puissance sonore : L _{wA} , av = 109,2 dB(A) ; K = 3 dB(A)

COUPE-HERBE (COUPE-BORDURE)	
Poids	7,3 kg
Dispositif de coupe	Type : tête de coupe avec fil, ROYAL Diamètre de coupe : 420 mm Épaisseur de coupe : ø 2,5 mm Tête de coupe : 2 lignes (fils flexibles non métalliques)
Fréquence de rotation maximale de la broche	6 600 min ⁻¹
Vibration (Poignée avant)	ahveq = 7,15 m/s ² ; K = 1,5 m/s ²
Vibration (Poignée arrière)	ahveq = 6,84 m/s ² ; K = 1,5 m/s ²
Emissions sonores	Niveau de puissance sonore : L _{pA} , av = 90,9 dB(A) ; K = 3 dB(A) Niveau de pression sonore : L _{wA} , av = 109,6 dB(A) ; K = 3 dB(A)

PERCHE ÉLAGUEUSE	
Poids, sans dispositif de coupe, réservoir vide	7,5 kg
Volume du réservoir d'huile	140 cm ³
Longueur de coupe	260 mm
Pas de chaîne	9,525 mm
Jauge de chaîne	1,27 mm
Pignon	7 dents * 9,525 mm
Type de chaîne	91P040X / Oregon, 3/8.050-39/ Kangxin, 3/8LP-44 / Kangxin
Type de guide-chaîne	100SDEA318 / Oregon, AL10-39-507 / Kangxin, AL12-44-507P / Kangxin
Régime du moteur (fréquence de rotation)	9 300min ⁻¹
Vitesse du moteur au ralenti	3200 ±300/min
Vibration (Poignée avant) Vibration (Poignée arrière)	ahveq = 6,50 m/s ² ; K = 1,5 m/s ² ahveq = 6,46 m/s ² ; K=1,5 m/s ²
Emissions sonores	Niveau de puissance sonore : L _{pA} , av = 89,7 dB(A); K = 3 dB(A) Niveau de pression sonore : L _{wA} , av = 108,6 dB(A) ; K = 3 dB(A)

CONSIGNES DE SÉCURITÉ

A. DÉBROUSSAILLEUSE ET COUPE-HERBE

- **ATTENTION !** Lorsque vous utilisez ce type d'outils, des précautions de base doivent toujours être suivies pour réduire le risque d'incendie et de blessures.
- Lisez attentivement toutes ces instructions avant d'essayer d'utiliser ce produit et conservez ces instructions. Soyez familier avec toutes les opérations décrites dans cette notice d'utilisation. Ce produit doit être utilisé et opéré par des utilisateurs expérimentés.
- Les utilisateurs inexpérimentés doivent d'abord être formés à toutes les opérations par un professionnel.
- Si vous donnez cette machine à d'autres personnes, veuillez-leur fournir également cette notice d'utilisation.
- Prenez en compte tous les marquages apposés sur le produit (symboles, étiquettes, informations techniques, etc.). Les symboles sont expliqués dans

cette notice.

- Utilisez cette machine comme décrit dans cette notice. Il est strictement interdit d'utiliser cet outil pour d'autres applications que celles décrites dans cette notice.
- Le non-respect de ces instructions peut entraîner des blessures graves et, dans certains cas, peut-être même la mort.
- Ce produit est destiné à un usage domestique privé seulement. Ne l'utilisez pas à des fins commerciales.
- La réglementation nationale peut limiter l'utilisation de la machine.
- Les personnes âgées de moins de 18 ans ne doivent pas utiliser ce produit.
- Gardez à l'esprit que l'opérateur ou l'utilisateur est responsable des accidents ou des risques causés à d'autres personnes ou à leurs biens.
- **AVERTISSEMENT** : n'utilisez pas l'appareil lorsque vous êtes fatigué, malade ou sous l'influence de l'alcool ou d'autres drogues.
- N'utilisez pas l'outil si vous n'êtes pas dans une condition physique adéquate.
- Cet outil est destiné à être utilisé en plein air. Ne l'utilisez jamais en intérieur.
- Sécurisez la machine pendant son transport pour éviter la perte de carburant, les dommages ou les blessures ; installez toujours le dispositif de protection sur la lame, vérifiez le bouchon du réservoir de carburant et ne transportez pas l'outil à l'envers.
- Gardez les personnes et les animaux éloignés de la zone de travail. Les enfants et les personnes qui ignorent comment utiliser cet outil ne doivent pas le toucher et le manipuler.
- Gardez les personnes à au moins 15 m de la machine lors de l'opération.
- Utilisez le produit seulement sous la lumière du jour ou sous une bonne lumière artificielle.
- Lors de l'utilisation de la machine, portez toujours un équipement de protection complet comprenant un casque de sécurité, un masque de protection, une protection auditive, une protection oculaire, des gants de protection, des chaussures antidérapantes et des vêtements de protection. L'équipement de protection doit être conforme aux normes européennes.
- Portez des vêtements appropriés. Ne portez pas de vêtements à manches lâches ou déboutonnées. Ne portez pas de bijoux qui peuvent entrer en contact avec les pièces rotatives. Si vous avez les cheveux longs, attachez-les et portez un casque de sécurité approprié.
- Ne faites pas fonctionner cet outil avec des protections endommagées ou sans protections installées.
- Gardez les mains et les pieds éloignés des parties coupantes en tout temps et surtout lorsque que vous allumez et éteignez l'outil.
- N'utilisez pas l'outil dans un endroit où la ventilation est mauvaise. L'émission de gaz peut provoquer des blessures.
- N'utilisez pas l'outil en présence de liquides ou gaz inflammables.
- Gardez la zone de travail propre. Avant de travailler, inspectez la zone de

- travail et enlevez tous les matériaux et objets qui pourraient causer des accidents.
- Ne forcez pas l'outil.
 - Utilisez seulement les accessoires fournis ou recommandés par le fabricant. L'utilisation d'accessoires non recommandés (telles que des chaînes pivotantes en métal et des lames à fléaux) peut entraîner un accident. Demandez conseil à votre revendeur.
 - Restez les pieds bien fermes au sol ; gardez un bon équilibre pendant le fonctionnement. Utilisez toujours le harnais fourni.
 - Gardez une posture de travail correcte ; restez debout, ne vous penchez pas. Les positions de travail doivent être modifiées régulièrement.
 - Inspectez toujours la machine avant et après son opération. Si l'outil est endommagé ou présente un défaut, arrêtez de l'utiliser et amenez-le à un service autorisé pour contrôle et réparation.
 - Éteignez l'outil après son utilisation, lors du transport, lorsque vous le laissez sans surveillance, lors du remplacement de pièces et avant son entretien.
 - Soyez concentré lorsque vous utilisez l'outil. Regardez ce que vous faites, ayez du bon sens.
 - Retirez la protection de la lame avant l'utilisation de l'outil.
 - Une pièce endommagée doit être correctement réparée ou remplacée par un centre de service autorisé, sauf indication contraire dans cette notice d'utilisation.
 - N'utilisez pas l'outil si l'interrupteur ne fonctionne pas (s'il est impossible de le mettre sur ON ou OFF).
 - Arrêtez immédiatement l'outil en cas de dysfonctionnement du moteur ou en cas de bruit inhabituel.
 - N'utilisez pas l'outil si le démarreur est endommagé.
 - Lorsqu'elle n'est pas utilisée, la machine doit être stockée dans un endroit sec fermé à clé, hors de la portée des enfants.
 - Éteignez toujours la machine :
 - A chaque fois que vous la laissez sans surveillance ;
 - Avant toute inspection et maintenance ;
 - Après avoir heurté un objet étranger ;
 - Lorsque qu'elle commence à vibrer anormalement ;
 - Lors du remplacement de pièces.
 - Transportez toujours l'outil en tenant la poignée.
 - N'utilisez pas l'outil sur un sol glissant.
 - N'utilisez pas l'outil sur des pentes raides et glissantes.
 - Lorsque vous planifiez vos sessions de travail, prévoyez suffisamment de temps pour le repos. Limitez le temps d'utilisation en continu de l'outil. Par exemple, faites des sessions de 30 ~ 40 minutes entrecoupées d'une pause de 10 ~ 20 minutes. Travaillez au maximum deux heures par journée.
 - Gardez les poignées sèches, propres et dépourvues d'huile et de graisse. Des poignées grasses, huileuses sont glissantes et provoquent ainsi une perte de contrôle.

- Attention à l'utilisation de la machine lorsqu'il pleut et lors d'un temps orageux. N'utilisez pas la machine lors d'éclairs et d'orages.
- N'utilisez pas l'outil dans des endroits humides.
- Avertissement - Lors de l'utilisation de l'outil, faites attention aux émissions de gaz d'échappement ; évitez d'y être exposé et portez un équipement de protection.
- Pour les machines avec embrayage, vérifiez régulièrement que l'accessoire de coupe cesse de tourner lorsque le moteur tourne au ralenti.
- Vérifiez l'outil avant et après utilisation. Vérifiez les fixations desserrées, les fuites de carburant et les pièces endommagées, telles que les fissures dans l'accessoire de coupe. Si l'outil est endommagé, si des pièces sont manquantes ou rencontrent des dysfonctionnements, n'utilisez pas l'outil et apportez-le à un agent de service pour inspection et réparation.
- Vérifiez l'outil après une chute ou lors d'autres impacts pour identifier tout défaut significatif ; si des défauts sont constatés, arrêtez d'utiliser l'outil et apportez-le à un agent de service pour inspection et réparation.

Manipulation des carburants

- Redoublez de prudence lors de la manipulation des carburants. Ils sont inflammables et les vapeurs sont explosives.
- Ne retirez jamais le bouchon de carburant ou n'ajoutez pas de carburant lorsque la machine est allumée. Éteignez l'outil et laissez le moteur et les composants d'échappement refroidir avant de faire le plein.
- Ne fumez pas.
- Ne faites jamais le plein à l'intérieur d'un local.
- Ne rangez jamais l'outil dans des endroits où il peut y avoir une flamme nue, comme près d'un chauffe-eau.
- Si du carburant s'est renversé, ne tentez pas de démarrer la machine, mais déplacez-la plutôt loin du déversement avant de commencer son utilisation. Veuillez nettoyer tout déversement de carburant.
- Remplacez et serrez toujours le bouchon du réservoir après le ravitaillement.
- Suivez strictement les instructions de cette notice pour le remplissage en carburant de l'outil.

Maintenance et rangement

- Éteignez l'outil et attendez qu'il soit complètement à l'arrêt.
- Laissez la machine refroidir avant d'effectuer toute inspection, réglages, maintenance, entretien et rangement.
- L'entretien et le nettoyage doivent toujours être effectués après utilisation. Suivez les instructions données dans cette notice pour l'entretien, le nettoyage et le rangement.
- Rangez l'outil dans un endroit où la vapeur de carburant n'atteindra pas une flamme ou une étincelle.
- Lors du transport, de l'entretien et du stockage, installez toujours le dispositif de protection sur la lame métallique.

- Lorsque la machine est entreposée pendant une longue période, vidangez le réservoir de carburant, nettoyez les pièces. Placez la machine dans un endroit sûr.

Causes de rebonds et prévention par l'opérateur

- Le rebond est une réaction soudaine d'un accessoire rotatif pincé ou accroché (ou de tout autre accessoire). Le pincement ou l'accrochage provoque un arrêt rapide de l'accessoire rotatif qui, à son tour, fait basculer l'outil dans la direction opposée.
- Le rebond est le résultat d'une mauvaise utilisation de l'outil et/ou des procédures ou des conditions d'utilisation et peut être évité en prenant les précautions appropriées comme indiqué ci-dessous.
 - Ne placez jamais votre main à proximité de l'accessoire rotatif. L'accessoire peut rebondir sur votre main.
 - Ne placez pas votre corps dans la zone où l'outil se déplacera si le rebond se produit. Le rebond propulsera l'outil dans la direction opposée au mouvement.
 - Les coins et bords tranchants ont tendance à accrocher l'accessoire rotatif et à provoquer une perte de contrôle ou un rebond. Prenez une extrême précaution lors de l'utilisation de l'outil sur des bords tranchants.

Risques résiduels

Même si vous utilisez ce produit en conformité avec toutes les exigences de sécurité, les risques potentiels de blessures et de dommages demeurent. Les dangers suivants peuvent survenir :

- Il y a des conséquences néfastes sur la santé résultant de l'émission de vibrations si le produit est utilisé sur de longues périodes de temps ou pas géré de manière adéquate et correctement entretenu. Les vibrations peuvent produire la maladie dite du « doigt blanc ». Si l'un des symptômes du syndrome du « doigt blanc » apparaît, consultez immédiatement un médecin. Les symptômes du « doigt blanc » comprennent : engourdissement, perte de sensibilité, chatouillements, picotements, douleur, perte de force, changements de couleur ou condition de la peau. Ces symptômes apparaissent généralement sur les doigts, les mains ou les poignets. Le risque augmente à basses températures. Afin de réduire ce risque, veuillez porter des gants et gardez vos mains au chaud. Limitez le temps d'opération.
- Il y a un risque de perte auditive en cas d'utilisation prolongée, en particulier en cas de non-port d'une protection auditive. Il faut toujours porter une protection auditive et limiter le temps d'opération.
- Coupures si aucun équipement de protection approprié n'est porté.
- Inhalation de particules et de gaz d'échappement si aucun masque de protection n'est porté.
- Contact avec des objets projetés.
- Brûlures en touchant des surfaces chaudes.

Symboles



Lire la notice d'utilisation et suivre tous les avertissements et instructions de sécurité.



Porter des gants de protection.



Porter des chaussures de sécurité antidérapantes.



Porter une protection oculaire, auditive et un casque de protection.



Ne pas utiliser des lames de scie.



Attention aux objets projetés. La distance entre la machine et les personnes doit être d'au moins 15 m.



Mise en garde ! Attention à la poussée de la lame.

Utilisation prévue

Cette machine peut être utilisée comme coupe-herbe avec la tête de coupe et comme débroussailluse avec la lame de coupe.

Le coupe-herbe doit être utilisé uniquement pour couper de l'herbe ou les mauvaises herbes qui ne sont pas trop denses. La débroussailluse doit être utilisée pour couper l'herbe dure, les mauvaises herbes plus denses et les petites branches d'un diamètre maximum de 10 mm.

Cette machine n'est pas destinée à couper des buissons ou d'autres plantes similaires. N'utilisez pas cet outil pour travailler d'autres matériaux tels que des pierres, des sols argileux, etc.

B. TAILLES-HAIES

IMPORTANT

**Lire attentivement avant utilisation
Garder pour consultation ultérieure**

Opération pratique de sécurité

Entraînement

Devenir familier avec ces instructions avant de tenter d'utiliser l'équipement.

Préparation

- a) **CE TAILLE-HAIE PEUT CAUSER DE SERIEUSES BLESSURES.** Lire les instructions attentivement pour une correcte manipulation, préparation, maintenance, démarrage et arrêt du taille-haie. Devenir familier avec tous les contrôles et l'utilisation adéquate du taille-haie.
- b) Ne pas laisser les enfants utiliser le taille-haie.
- c) Faire attention aux lignes électriques aériennes.
- d) Éviter de travailler lorsque des gens, spécialement des enfants, sont à proximité.
- e) S'habiller correctement ! Ne pas porter de vêtements desserrés ou des bijoux qui peuvent être happés par des pièces en mouvement. Il est recommandé de porter des gants solides, des lunettes de sécurité et des chaussures antidérapantes.
- f) Utiliser une extrême précaution lors de la manipulation du carburant. Le carburant est inflammable et les vapeurs sont explosives. Les points suivants doivent être observés :
 - Utiliser seulement un récipient approuvé.
 - Ne jamais enlever le bouchon du réservoir ou ajouter du carburant lorsque l'outil est en fonctionnement. Laisser l'engin et ses composants refroidir avant le ravitaillement.
 - Ne pas fumer.
 - Ne pas ravitailler en intérieur.
 - Ne jamais ranger l'outil à un endroit où il peut y avoir une flamme ouverte,

- par exemple près d'un chauffe-eau.
- Si le carburant a fui, ne pas tenter de démarrer l'outil ; l'outil devra plutôt être déplacé loin de la zone de fuite avant son démarrage.
 - Si le réservoir doit être vidangé, ceci devra être fait à l'extérieur.
- g) Si le mécanisme percute un objet étranger ou si le taille-haie commence à faire des bruits ou vibrations inhabituels, éteindre le taille-haie et le laisser s'arrêter. Désactiver la bougie et procéder par étapes suivantes :
- Inspecter les dégâts.
 - Vérifier et serrer les pièces desserrées.
 - Faire remplacer ou réparer les pièces avec des pièces ayant des spécifications équivalentes.
- h) Porter une protection auditive
- i) Porter une protection oculaire
- j) En cas d'urgence, mettre le taille-haie à l'arrêt ; relâcher la gâchette, éteindre l'outil avec le bouton ON/OFF. Le taille-haie doit être complètement arrêté et refroidi avant toute intervention.

Opération

Utiliser ce taille-haie comme décrit dans cette notice. Cet outil ne doit pas être utilisé pour toute autre utilisation.

a) Arrêter l'engin avant :

- Le nettoyage ou lors du retrait d'un blocage.
- Toute vérification, maintenance ou travail sur l'outil.
- Le réglage de la position de travail du dispositif de coupe.
- De laisser l'outil sans surveillance.

b) S'assurer que l'outil est correctement placé dans une position de travail adéquate avant de le démarrer.

c) Lors de l'utilisation du taille-haie, s'assurer toujours que la position d'opération est sûre et sécurisée, spécialement lors de l'utilisation sur des marches ou sur des échelles.

d) Ne pas utiliser le taille-haie avec un dispositif de coupe endommagé, ou excessivement usé.

e) Pour réduire le risque d'incendie, garder l'engin et les silencieux sans débris, sans lubrifiant et sans feuilles.

a) Toujours s'assurer que les poignées et protections sont montées lors de l'utilisation du taille-haie. Ne pas tenter d'utiliser un taille-haie incomplet ou équipé d'une modification non autorisée.

f) Toujours utiliser les deux mains pour utiliser un taille-haie monté avec les deux poignées.

g) Toujours faire attention à l'entourage et rester attentif à propos de possibles risques dont vous ne pourriez pas faire attention dû au bruit du taille-haie.

Maintenance et stockage

- a) Lorsque le taille-haie est arrêté lors de la maintenance, son inspection ou son remisage, éteindre celui-ci et s'assurer que les pièces mobiles viennent à l'arrêt. Laisser le taille-haie refroidir avant d'effectuer des vérifications, réglages, etc.
- b) Ranger le taille-haie à un endroit où des vapeurs de carburant ne sont pas à portée d'une flamme nue ou d'étincelles. Toujours laisser le taille-haie refroidir avant son rangement.
- c) Lors du transport ou du rangement, installer toujours le dispositif de protection de la lame de coupe.

Instructions additionnelles

- AVERTISSEMENT - Les enfants ne doivent jamais utiliser ce taille-haie.
- Travaillez uniquement pendant la journée ou avec une lumière artificielle suffisante.
- Utilisez la machine uniquement à des heures raisonnables - pas tôt le matin ou tard dans la nuit où les gens pourraient être perturbés ;
- Avant de commencer à travailler, vérifiez le bon état de marche de l'outil.
- Assurez-vous que toutes les pièces de la machine soient bien fixées et serrées.
- Contrôlez régulièrement que la lame soit en bon état.
- Tenez toujours fermement le taille-haie avec les deux mains.
- Ne tenez jamais le taille-haie par la lame.
- Gardez les vêtements hors de la portée de la lame.
- Vérifiez que la zone de travail est exempte de toutes formes d'obstacles et matériaux dangereux.
- Travaillez avec précaution, ne soyez pas distrait.
- Ne travaillez pas sous l'influence de l'alcool ou des drogues ou de médicaments car cela peut perturber vos réflexes et vos réactions. Il y a un grand risque d'accidents et de blessures.
- N'utilisez pas l'outil si vous êtes fatigué.
- En cas de blocage, éteignez immédiatement l'outil avec son interrupteur. Laissez l'outil refroidir. Corrigez l'anomalie avant de recommencer à travailler.
- Lorsqu'un danger ou une situation non prévue peut survenir, arrêtez de travailler immédiatement et éteignez l'outil. Redémarrez l'opération lorsqu'il n'y a plus de dangers évidents et que vous pouvez travailler en toute sécurité.
- Coupez d'abord les grandes branches avec des cisailles à main pour éviter le blocage de la lame.
- Faites attention de ne pas couper du fil de fer ou d'autres matériels similaires.
- Utilisez uniquement des accessoires fournis et recommandés par le fabricant.
- Utilisez uniquement le mélange huile/essence recommandé par le fabricant.
- Rangez le mélange dans un récipient spécifique pour l'essence.
- Gardez l'appareil dans un endroit assez sec et hors de portée des enfants.

- Veillez à vous tenir loin de l'échappement des gaz pour éviter les risques de brûlures.
- Gardez éloignés les personnes et les animaux de la zone de travail.
- Ne travaillez pas sous la pluie et/ou dans des endroits humides et /ou glissants.
- N'utilisez pas l'outil en cas de mauvais temps et lorsqu'il y a un risque d'orages.
- Utilisez un équipement de protection lors de l'utilisation de l'outil : des gants de protection, des chaussures antidérapantes, un casque, une protection oculaire, une protection auditive, des vêtements de protection et un masque de protection.
- La machine ne doit pas être utilisée d'une manière telle que l'expérience a montré que des dangers et/ou des risques peuvent survenir.
- Le démarreur et le carburateur ne doivent pas être réglés par l'utilisateur. Cette procédure doit être effectuée par un centre de service.
- N'utilisez jamais l'outil à l'intérieur d'un bâtiment. Votre taille-haie produit des gaz d'échappement toxiques dès le démarrage du moteur. L'utilisation de ce produit peut générer de la poussière, des vapeurs et de la fumée contenant des produits chimiques connus pour leurs effets néfastes sur la santé. Soyez prudent lors de l'utilisation de votre machine et protégez-vous correctement. Évitez également de respirer volontairement les gaz d'échappement ; Maintenez toujours la machine correctement lorsque vous l'utilisez.
- En cas de panne et d'accidents, arrêtez immédiatement d'utiliser l'outil. L'outil doit être ramené en réparation dans un centre de service. Ne faites pas de réparation par vous-même.

Risques résiduels

Même si vous utilisez ce produit en conformité avec toutes les exigences de sécurité, les risques potentiels de blessures et de dommages demeurent. Les dangers suivants peuvent survenir :

- Il y a des conséquences néfastes sur la santé résultant de l'émission de vibrations si le produit est utilisé sur de longues périodes de temps ou pas géré de manière adéquate et correctement entretenu. Les vibrations peuvent produire la maladie dite du « doigt blanc ». Si l'un des symptômes du syndrome du « doigt blanc » apparaît, consultez immédiatement un médecin. Les symptômes du « doigt blanc » comprennent : engourdissement, perte de sensibilité, chatouillements, picotements, douleur, perte de force, changements de couleur ou condition de la peau. Ces symptômes apparaissent généralement sur les doigts, les mains ou les poignets. Le risque augmente à basses températures. Afin de réduire ce risque, veuillez porter des gants et gardez vos mains au chaud. Limitez le temps d'opération.
- Il y a un risque de perte auditive en cas d'utilisation prolongée, en particulier en cas de non-port d'une protection auditive. Il faut toujours porter une protection auditive et limiter le temps d'opération.
- Coupures si aucun équipement de protection approprié n'est porté.

- Inhalation de particules et de gaz d'échappement si aucun masque de protection n'est porté.
- Contact avec des objets projetés.
- Brûlures en touchant des surfaces chaudes.

Symboles



Symbole d'avertissement général.



Lire la notice d'utilisation.



Porter une protection auditive.



Porter une protection oculaire.

Utilisation prévue

Cet outil doit être utilisé pour tailler des haies et des buissons en travaillant avec une ou plusieurs lames agencées de façon linéaire et en effectuant un mouvement de va-et-vient. Un risque potentiel existe si l'appareil est utilisé à d'autres fins. La manipulation inappropriée du taille-haie augmente le risque de blessure engendré par les lames. Toute autre utilisation est interdite.

Cet outil est destiné à un usage domestique privé seulement. Ne l'utilisez pas à des fins commerciales.

C. PERCHE ÉLAGUEUSE

- Sécurisez la machine pendant le transport pour éviter toute perte de carburant, dommages ou blessures ; installez toujours le dispositif de protection sur la lame, vérifiez le bouchon du réservoir de carburant et ne transportez pas l'outil à l'envers.
- Apportez toujours nettoyage et entretien avant le stockage de l'outil. Suivez les instructions données dans cette notice. Un mauvais entretien augmentera les accidents, les rebonds de la lame et des mauvais résultats de travail.
- Vérifiez régulièrement que l'accessoire de coupe cesse de tourner lorsque le moteur tourne au ralenti.
- Vérifiez l'outil avant et après utilisation. Vérifiez les fixations desserrées, les fuites de carburant et les pièces endommagées, telles que les fissures dans la lame de scie. Si l'outil est endommagé, si des pièces sont manquantes ou rencontrent des dysfonctionnements, n'utilisez pas l'outil et apportez-le à un agent de service pour inspection et réparation.
- Suivez les instructions de cette notice pour le réglage du guide-chaîne et de la chaîne. Cela doit être fait avec le moteur arrêté.
- La réglementation nationale peut restreindre l'utilisation de la machine.
- Inspectez toujours la machine avant utilisation et après une chute ou d'autres impacts afin d'identifier tout dommage ou défaut significatif.
- Danger - N'utilisez pas la machine à proximité de lignes électriques aériennes.
- Avertissement – N'utilisez pas la machine lorsque vous êtes fatigué, malade ou sous l'influence de l'alcool ou d'autres drogues.
- Assurez-vous toujours de maintenir une posture stable et uniforme lorsque vous travaillez. Il est nécessaire d'avoir des périodes de repos et de changer de position de travail.
- Avertissement - Risque de danger pour les spectateurs ; ils doivent être tenus à une distance de sécurité de la machine pendant son fonctionnement.
- Coupez les branches dans les sections.
- Avertissement - Évitez les positions dangereuses lors de l'opération.
- Il y a un risque d'être heurté par des branches qui tombent ou des branches qui, ayant touché le sol, rebondissent.
- Avertissement - l'émission de gaz d'échappement présente un danger. Veuillez ne pas les inhaler, et ne vous exposez pas à ces gaz.
- Gardez les pieds bien fermes au sol et gardez un correct équilibre pendant le fonctionnement. Utilisez le harnais fourni.
- N'utilisez pas l'outil si l'interrupteur est défectueux. En cas de dysfonctionnement, n'utilisez pas l'outil et confiez-le à un service qualifié pour réparation.
- Arrêtez l'outil avant d'effectuer des réglages, de changer les accessoires ou de ranger l'outil.
- Gardez l'outil hors de portée des enfants. Les personnes qui ne connaissent

- pas l'outil ou qui n'ont pas lu ces instructions ne doivent pas l'utiliser. Les outils sont dangereux lorsqu'ils sont utilisés par des personnes non formées.
- L'outil doit être entretenu régulièrement. L'entretien régulier de l'outil réduit les dysfonctionnements et améliore l'efficacité du travail.
 - Vérifiez que les pièces mobiles fonctionnent correctement et qu'elles ne sont pas coincées. Vérifiez qu'aucune pièce cassée ou endommagée ne pourrait nuire au fonctionnement de l'outil. Si l'outil est endommagé ou défectueux, n'utilisez plus l'outil et apportez-le à un service qualifié pour réparation.
 - Gardez les outils de coupe affûtés et propres. Les outils soigneusement entretenus avec des bords tranchants se coincent moins fréquemment et peuvent être guidés plus facilement.
 - Ne touchez jamais aucune partie du corps de la chaîne de coupe lorsque l'outil fonctionne. Avant de démarrer l'outil, assurez-vous que la chaîne de coupe n'est pas en contact avec des objets ou matériaux. Un moment d'inattention lors de l'utilisation de l'outil peut faire coller votre vêtement ou une partie du corps à la chaîne de coupe.
 - Portez des lunettes de sécurité et une protection auditive. Un équipement de protection supplémentaire est recommandé, comme un casque, des gants de protection, des chaussures antidérapantes et des vêtements de protection.
 - Ne vous placez pas sur le chemin des branches qui tombent.
 - Avant d'abattre, vérifiez où les arbres et les branches vont tomber. Il ne doit pas y avoir d'obstacles aux endroits où les arbres et branches vont tomber.
 - Ne travaillez pas dans des zones où l'herbe est mouillée et où le sol est glissant.
 - N'utilisez pas cet outil dans un arbre, sur une échelle ou une surface instable.
 - Tenez fermement l'outil avec les deux mains lorsque le moteur tourne.
 - Lorsque la chaîne est en mouvement, elle ne doit pas toucher d'objets, de matériaux ou de personnes.
 - Commencez à couper uniquement avec une chaîne à pleine vitesse.
 - N'essayez pas d'insérer la scie dans une encoche préexistante. Faites toujours une nouvelle encoche.
 - Faites attention aux branches qui peuvent bouger ou à d'autres forces qui pourraient fermer une encoche et pincer ou gêner la chaîne.
 - N'essayez pas de couper une branche d'un diamètre supérieur à la longueur de coupe.
 - Éteignez toujours l'outil, laissez la chaîne s'arrêter complètement avant de procéder aux réglages, à l'entretien, au nettoyage ou aux réparations.
 - La chaîne doit rester tranchante et tendue. Vérifiez régulièrement la tension de la chaîne.
 - Utilisez uniquement des pièces de rechange et des accessoires d'origine.
 - Utilisez uniquement les guides et chaînes de remplacement spécifiés par le fabricant. Des guides et des chaînes de remplacement incorrects peuvent provoquer une rupture et / ou un rebond de la chaîne.

- Vérifiez qu'il n'y a pas d'obstacles ou de fils électriques cachés dans la zone de travail.
- Arrêtez immédiatement l'outil si un niveau de vibration anormal a été détecté. En cas d'endommagement de la lame, il est nécessaire de changer le jeu complet de lames.
- Utilisez l'outil seulement si tous les dispositifs de protection sont montés. N'utilisez pas l'outil avec un équipement de protection défectueux.
- Ne modifiez pas cet outil.
- Ne travaillez pas avec l'outil lorsqu'il pleut, par mauvais temps ou dans un environnement humide. N'utilisez pas la machine en cas de risque d'orages et de tempêtes.
- Travaillez uniquement à l'extérieur, à la lumière du jour ou sous un bon éclairage artificiel.
- Transportez toujours l'appareil par sa poignée
- Attachez les cheveux longs de manière à éviter qu'ils n'entrent en contact avec les lames. Ne portez pas de bijoux ni de vêtements amples lorsque vous utilisez la machine.
- L'appareil ne doit jamais être utilisé à proximité de personnes, en particulier d'enfants et d'animaux domestiques. Arrêtez immédiatement l'opération si cette condition n'est pas remplie. Dans tous les cas, assurez une zone de sécurité d'au moins 15 mètres autour de la zone de travail.
- L'opérateur est responsable des accidents causés à autrui.
- Prenez toujours une position de travail stable. Assurez-vous d'une bonne démarche lorsque vous travaillez sur des pentes. Soyez extrêmement prudent lorsque vous travaillez sur des pentes.
- Faites des pauses régulières pour réduire le risque de fatigue.
- Ne laissez jamais la machine sans surveillance.
- L'appareil doit toujours être utilisé entièrement assemblé et sécurisé.
- Rangez l'outil avec son protège-lame et hors de portée des enfants.
- N'utilisez jamais un outil incomplet ou non autorisé.
- Entretenez votre machine après chaque utilisation conformément aux instructions de cette notice. Un mauvais entretien peut réduire la durée de vie de l'outil et donner de mauvais résultats.
- Vérifiez l'outil régulièrement et avant chaque utilisation pour observer tout impact ou dommage.

Manipulation des carburants

- Redoublez de prudence lors de la manipulation des carburants. Ils sont inflammables et les vapeurs sont explosives.
- Ne retirez jamais le bouchon de carburant ou n'ajoutez pas de carburant lorsque la machine est allumée. Éteignez l'appareil et laissez le moteur et les composants d'échappement refroidir avant de faire le plein.
- Ne fumez pas.

- Ne faites jamais le plein à l'intérieur d'un local.
- Ne rangez jamais l'outil à l'intérieur où il y a une flamme nue, comme près d'un chauffe-eau.
- Si du carburant s'est renversé, ne tentez pas de démarrer la machine, mais déplacez-la plutôt loin du déversement avant de commencer son utilisation. Veuillez nettoyer tout déversement de carburant.
- Remplacez et serrez toujours le bouchon du réservoir après le ravitaillement.
- Suivez strictement les instructions de cette notice pour le remplissage en carburant de l'outil.

Maintenance et rangement

- Éteignez l'outil et attendez qu'il se soit complètement arrêté. Assurez-vous que toutes les pièces mobiles sont à l'arrêt.
- Laissez la machine refroidir avant d'effectuer toute inspection, réglages, maintenance, entretien et le rangement.
- L'entretien et le nettoyage doivent toujours être effectués après utilisation. Suivez les instructions données dans cette notice pour l'entretien, le nettoyage et le rangement.
- Rangez l'outil dans un endroit où la vapeur de carburant n'atteindra pas une flamme ou une étincelle.
- Lors du transport, de l'entretien et du stockage, installez toujours le dispositif de protection sur la lame.
- Lorsque la machine est entreposée pendant une longue période, vidangez le réservoir de carburant et nettoyez les pièces. Placez la machine dans un endroit sûr.

Risques résiduels

Même si vous utilisez ce produit en conformité avec toutes les exigences de sécurité, les risques potentiels de blessures et de dommages demeurent. Les dangers suivants peuvent survenir :

- Il y a des conséquences néfastes sur la santé résultant de l'émission de vibrations si le produit est utilisé sur de longues périodes de temps ou pas géré de manière adéquate et correctement entretenu. Les vibrations peuvent produire la maladie dite du « doigt blanc ». Si l'un des symptômes du syndrome du « doigt blanc » apparaît, consultez immédiatement un médecin. Les symptômes du « doigt blanc » comprennent : engourdissement, perte de sensibilité, chatouillements, picotements, douleur, perte de force, changements de couleur ou condition de la peau. Ces symptômes apparaissent généralement sur les doigts, les mains ou les poignets. Le risque augmente à basses températures. Afin de réduire ce risque, veuillez porter des gants et gardez vos mains au chaud. Limitez le temps d'opération.
- Il y a un risque de perte auditive en cas d'utilisation prolongée, en particulier en cas de non-port d'une protection auditive. Il faut toujours porter une protection auditive et limiter le temps d'opération.

- Coupures si aucun équipement de protection approprié n'est porté.
- Inhalation de particules et de gaz d'échappement si aucun masque de protection n'est porté.
- Contact avec des objets projetés.
- Brûlures en touchant des surfaces chaudes.

Symboles



Lire et se référer à cette notice d'utilisation.



Une protection oculaire, auditive et un casque doit être portée.



Porter des gants de protection.



Portez des chaussures de sécurité.

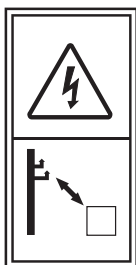

Avertissement - Risque d'électrocution. Méfiez-vous toujours des dangers des lignes électriques aériennes. Gardez une distance de sécurité d'au moins 10 m des lignes électriques.

Utilisation prévue

L'élagueuse est exclusivement destinée à élaguer des arbres et/ou couper du petit bois. Toute utilisation autre est considérée comme non conforme et endommagera l'outil. Cet outil est destiné à un usage domestique privé seulement. Ne l'utilisez pas à des fins commerciales.

D'AUTRES SYMBOLES MARQUÉS SUR L'OUTIL



Niveau de puissance sonore garanti.



Ne pas exposer la machine à une flamme.



Attention aux gaz d'échappement, ne pas s'y exposer.



Attention ! Surface chaude.



Attention ! Risques de blessures et de coupures venant des accessoires de coupe !



En conformité avec la réglementation européenne.

LE PRODUIT

Unité principale

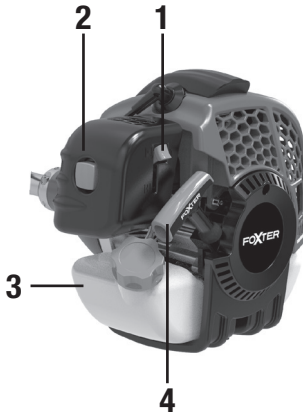

1. Levier du starter
2. Filtre à air
3. Réservoir de carburant
4. Câble de démarrage

Perche élagueuse

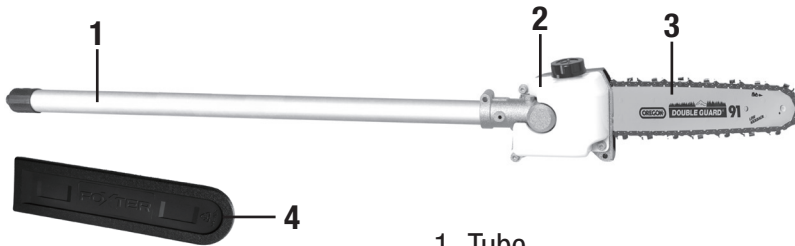

1. Tube
2. Réservoir d'huile
3. Guide-chaîne
4. Protection du guide-chaîne

Taille-haie

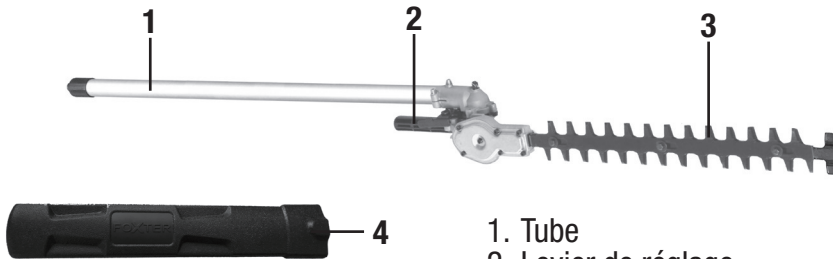

1. Tube
2. Levier de réglage
3. Lame
4. Protection de la lame

Débroussailleuse

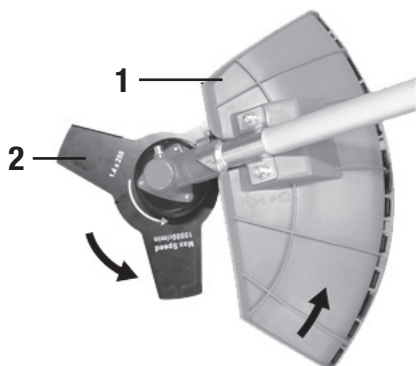

1. Carter de protection
2. Lame à 3 dents

Coupe-herbe (coupe-bordure)

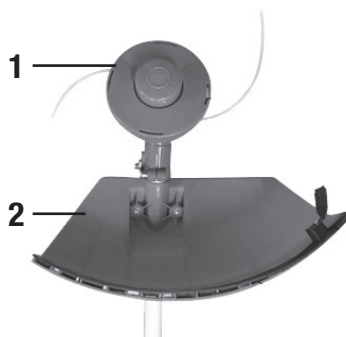

1. Tête de coupe
2. Carter de protection

MONTAGE

a. Poignée

- Dévissez la poignée.
- Sur l'unité principale, localisez les deux trous puis installez la languette en caoutchouc en alignant les trous (la languette est à l'intérieur de la poignée).
- Installez d'abord la partie inférieure de la poignée ; la broche doit être insérée dans le trou.
- Installez ensuite la dernière partie de la poignée et vissez-la avec les quatre vis.
- Vérifiez que la poignée est bien orientée.

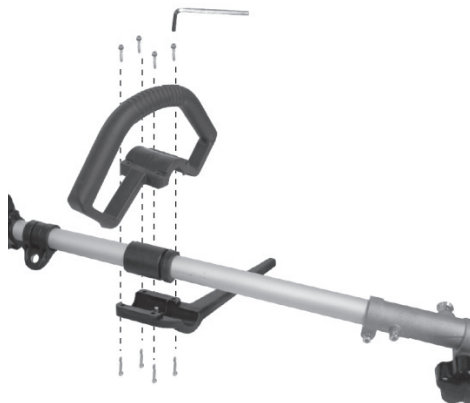

b. Tubes dans l'unité principale

- Retirez la partie caoutchouc à l'extrémité du tube.
- Desserrez le boulon de fixation sur l'unité principale si nécessaire. Retirez la broche et installez le tube sur l'outil. Vérifiez que la broche est bien insérée dans le trou du tube.
- Vissez bien le boulon de fixation.

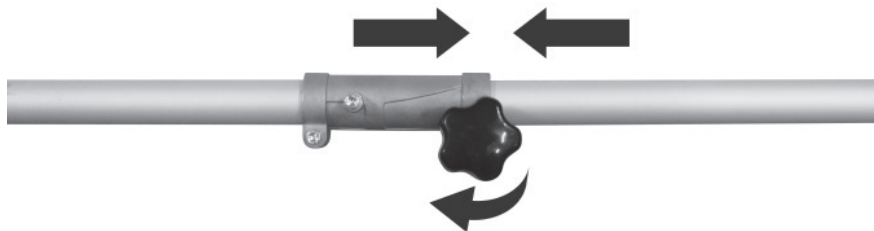

c. Taille-haie

- Aucune installation n'est nécessaire pour le taille-haie, le tube peut être installé directement sur l'unité principale.

Réglage de l'angle de travail

REMARQUE : installez la protection sur la lame

- Tirez sur le cliquet et la broche de verrouillage pour les dégager de leurs encoches respectives.
- Réglez la tête de coupe sur l'angle de travail souhaité.
- Verrouillez le cliquet et la broche de verrouillage.
- Vérifiez qu'ils sont bien fixés dans leurs encoches.

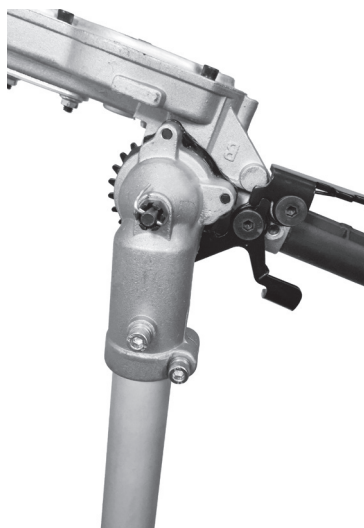

d. Perche élagueuse

Montage du guide-chaîne et de la chaîne

- Retirez la vis de sécurité et retirez le couvercle.

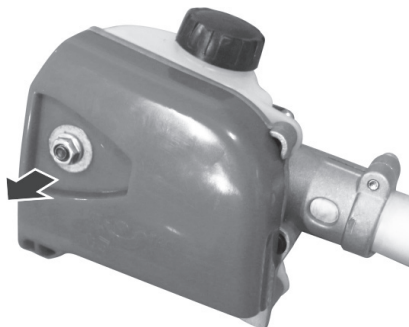

- Passez la chaîne sur le guide-chaîne. La chaîne doit être dans le sens indiqué ci-dessous. Vérifiez que la chaîne est insérée correctement dans la rainure du guide-chaîne.

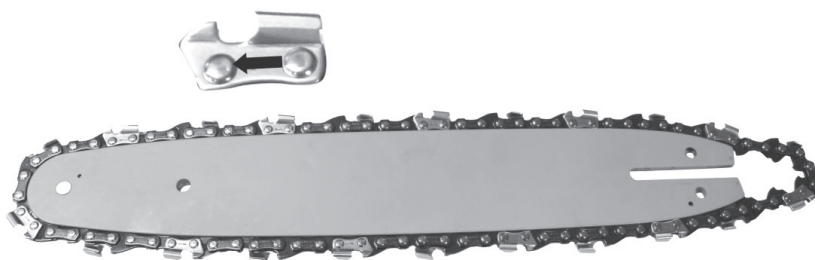

- Installez le guide-chaîne sur l'outil et passez la chaîne sur la chaîne de la roue.
- Installez le couvercle et serrez la vis de fixation.

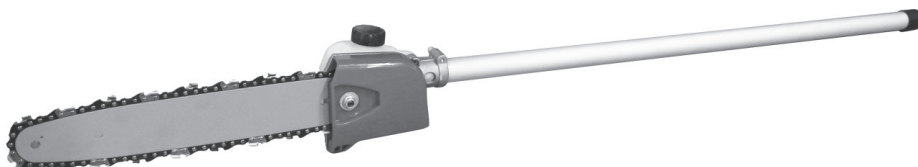

Régler la tension de la chaîne

- Réglez la tension de la chaîne en tournant la vis de tension avec un tournevis.
- Faites tourner la chaîne avec votre main pour vérifier qu'elle tourne sans résistance excessive et qu'elle est bien serrée.

Répétez l'installation si la chaîne n'est pas assez serrée ou n'est pas bien installée. La chaîne est correctement tendue lorsqu'elle peut être soulevée d'environ 3 à 4 mm au milieu du guide-chaîne.

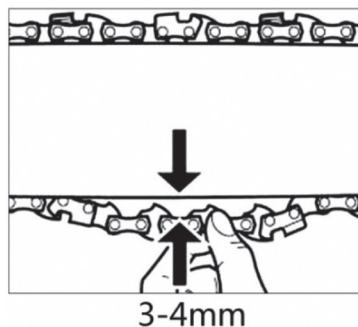

Remplir le réservoir d'huile

- Ouvrez le réservoir d'huile
- Versez une huile de graissage recommandée (demandez conseil à votre revendeur). Ne le remplissez pas excessivement.
- Fermez le réservoir d'huile.

e. Montage du carter de protection (pour la débroussailleuse et le coupe-herbe)

- Retirez les 2 vis situées sur le carter de protection.
- Installez le carter de protection sur le tube et vérifiez que les trous sont alignés.
- Vissez le carter de protection avec les 2 vis.

REMARQUE : le carter de protection doit toujours être installé lors de l'opération.



f. Montage de la lame à 3 dents (pour débroussailler)

Attention : les bords sont tranchants, utilisez des gants de protection pour manipuler la lame.

- Insérez un outil de verrouillage métallique dans le trou sur le côté du pignon moteur et sur la transmission.
- Retirez l'écrou de serrage, la cloche de protection et la plaque.
- Installez la lame, la plaque et la cloche de protection sur l'arbre, dans cet ordre.
- Vissez avec l'écrou de serrage.
- Retirez l'outil de verrouillage métallique.

Pour démonter la lame, insérez un outil de verrouillage métallique dans le trou sur le côté du pignon moteur et sur la transmission. Desserrez l'écrou de serrage, puis retirez tous les éléments.



REMARQUE

Vérifiez toujours si l'installation est correcte. Si la lame n'est pas bien installée, elle risque de vibrer de manière excessive et de provoquer des blessures. En cas de vibrations anormales pendant le fonctionnement, arrêtez immédiatement l'outil et vérifiez l'installation.

g. Montage de la tête de coupe (pour le coupe-herbe)

- Insérez un outil de verrouillage métallique dans le trou sur le côté du pignon moteur et sur l'arbre de transmission.
- Retirez l'écrou de serrage, la cloche de protection et la plaque.
- Installez et vissez la tête de coupe en nylon.
- Retirez l'outil de verrouillage métallique.

Pour démonter la tête de coupe, insérez un outil de verrouillage métallique dans le trou sur le côté du pignon moteur et sur la transmission. Dévissez la tête de coupe pour l'enlever.

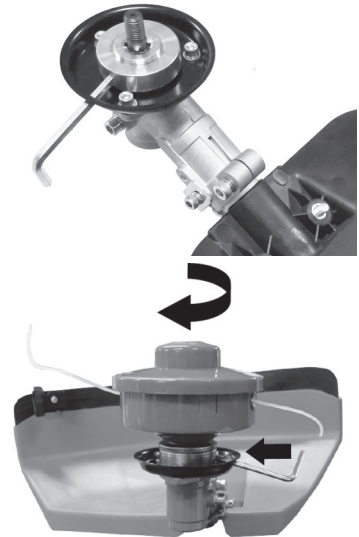

h. Installer le harnais

- Enfilez le harnais.
- Si nécessaire, ajustez les sangles du harnais pour que la lame soit parallèle au sol quand vous vous tenez dans votre position de travail normale afin d'être le plus efficace et le plus à l'aise possible lors de l'utilisation de la machine.
- Installez le crochet sur l'unité principale pour fixer le harnais.

Système de décrochage rapide

Tirez sur la bande pour vous dégager de la machine en cas d'urgence.

REEMPLIR LE RÉSERVOIR DE CARBURANT

AVERTISSEMENT : lorsque vous remplissez le réservoir :

Ne fumez jamais pendant le remplissage. Tenez le carburant à l'écart de flammes ou d'étincelles. Avant de faire le plein, laissez la machine refroidir complètement. Ne tentez pas de remplir le réservoir quand le moteur est chaud. Si du carburant a été renversé, cessez immédiatement de faire le plein et ne démarrez pas le moteur. Nettoyez le carburant renversé et remplissez la machine à un autre endroit. Ne remplissez jamais le réservoir jusqu'à la limite pour éviter tout débordement. Ne faites pas le plein du réservoir dans une zone fermée sans ventilation.

Le carburant utilisé pour cet outil est un mélange d'essence sans plomb et de lubrifiant de moteur homologué. Quand vous mélangez de l'essence avec de l'huile, utilisez uniquement de l'essence sans éthanol ou méthanol.

L'essence sans plomb est un type d'essence de qualité. Elle permet d'éviter d'endommager les conduites de carburant du moteur et d'autres pièces du moteur.

Le rapport de mélange recommandé est 40 : 1 (assurez-vous que le rapport de mélange est correct avant de remplir le produit).

a. Faire le mélange

- Effectuez le mélange dans un récipient propre et vide (une bouteille est fournie).
- Versez d'abord l'essence dans le récipient. Versez ensuite l'huile.
- Mélangez soigneusement (plus d'une minute) pour obtenir un mélange satisfaisant.

b. Remplir le réservoir de carburant

- Dévissez le bouchon du réservoir de carburant et retirez-le.
- Remplissez lentement le réservoir avec le mélange. Ne dépassez pas la capacité maximale (il est préférable de remplir jusqu'à 80 % de la capacité).
- Remettez le bouchon du réservoir de carburant en place et serrez-le.
- Si nécessaire, essuyez tout déversement autour de l'unité.

Remarque : pour éviter les dommages et les accidents, N'UTILISEZ PAS D'AUTRES MÉLANGES ET D'AUTRES TYPES D'HUILE/CARBURANT.

c. Stockage du carburant

- Le carburant doit être conservé dans un récipient propre et sûr, toujours fermé.
- Si vous n'utilisez pas le produit pendant une période prolongée, retirez le mélange de carburant et versez-le dans un récipient.
- Ne laissez pas longtemps le carburant dans le produit. Le carburant peut obstruer le carburateur et empêcher le fonctionnement correct du moteur.

d. Élimination du carburant

- Si le carburant n'est plus utilisé ou est usé, veuillez le jeter dans un endroit autorisé. Consultez les lois locales relatives à l'élimination des carburants.

FONCTIONNEMENT

1) Démarrage

• Démarrage à froid

- Allumez l'outil en plaçant le bouton Marche/Arrêt sur la position I (MARCHE).
- Poussez 7 à 10 fois sur la poire d'amorçage, jusqu'à l'arrivée de carburant dans la poire.
- Tirez sur le starter pour le placer en position fermée. 
- Tirez sur la corde de démarrage jusqu'au démarrage du moteur.

- Tirez sur le starter pour le placer en position ouverte. 
- Laissez le moteur chauffer pendant quelques minutes avant d'utiliser l'outil.
- Poussez l'interrupteur de sécurité, puis la gâchette d'accélérateur avant de commencer à l'utiliser l'outil.

• Démarrage à chaud

- Il est possible de démarrer à chaud quand l'outil a été éteint mais est toujours chaud.
- Allumez l'outil en plaçant le bouton Marche/Arrêt sur la position I (MARCHE).
- Poussez 7 à 10 fois sur la poire d'amorçage, jusqu'à l'arrivée de carburant dans la poire.
- Le starter doit être maintenu en position ouverte . Si cela n'est pas le cas, redémarrez la machine en effectuant un démarrage à froid.
- Tirez sur la corde de démarrage jusqu'au démarrage du moteur.
- Laissez le moteur chauffer pendant quelques minutes avant d'utiliser l'outil.
- Poussez l'interrupteur de sécurité, puis la gâchette d'accélérateur avant de commencer à l'utiliser l'outil.

• Arrêt

- Relâchez la gâchette d'accélérateur.
- Laissez l'outil fonctionner pendant quelques minutes.
- Éteignez l'outil en plaçant le bouton Marche/Arrêt sur la position O (ARRÊT).

2) Fonctionnement du coupe-bordures

• Taille

Inclinez lentement la tête pour diriger les débris loin de vous. Si vous taillez près d'une barrière, comme une clôture, un mur ou un arbre, approchez-vous à un angle permettant à tout débris rebondissant de la barrière de voler loin de vous. Déplacez lentement la tête de ligne de sorte que l'herbe est coupée jusqu'à la barrière, mais ne bloquez pas la ligne (bourrage) dans la barrière. Si vous taillez à proximité d'un grillage ou d'une clôture à mailles,

prenez soin d'avancer uniquement jusqu'à la barrière. Si vous allez trop loin, la ligne risque de se casser autour du grillage ou de la clôture à mailles. La taille peut s'effectuer de sorte à retirer une mauvaise herbe à la fois. Placez la tête de la ligne de coupe près du bas de la mauvaise herbe, jamais en hauteur pour éviter que la mauvaise herbe ne fasse brouter la ligne et ne la coince. Plutôt que de trancher la mauvaise herbe d'un coup, utilisez l'extrémité de la ligne pour traverser lentement la tige.

• **Araser et faire les bordures**

Dans les deux cas, il convient d'utiliser la tête de ligne inclinée à un angle prononcé. L'arasage consiste à retirer la végétation ayant poussé.

Faire les bordures consiste à tailler l'herbe ayant poussé sur un trottoir ou une allée. Pendant que vous arasez ou faites les bordures, tenez l'unité à un angle prononcé, dans une position où les débris, la terre ou les pierres délogées ne reviendront pas vers vous, même si elles rebondissent sur la surface dure.

3) **Débroussaillage**

- N'utilisez pas la débroussailleuse pour couper des arbres.
- Ne coupez pas avec une lame émoussée, fissurée ou endommagée.
- Avant de couper la repousse, vérifiez qu'il n'y a pas d'obstructions comme des rochers, des pics métalliques ou des brins de fils provenant de clôtures cassées. S'il est impossible d'ôter une obstruction, marquez son emplacement afin de l'éviter avec la lame. Les rochers et les métaux risquent d'émousser ou d'endommager une lame. Les fils peuvent se prendre dans la tête de lame et s'enrouler ou s'envoler.
- Utilisez le harnais d'épaule en permanence. Réglez le harnais et la bride de harnais sur l'unité de sorte que l'unité pende quelques centimètres au-dessus du niveau du sol. La tête de coupe et le pare-débris doivent être à niveau dans toutes les directions. Attachez l'unité au côté droit de votre corps avec le harnais.
- Coupez uniquement avec le côté de la lame à l'opposé du mouvement des débris.
- En cas de contrecoup, il est possible que la lame soit tellement émoussée ou le matériau tellement épais et dur qu'il soit nécessaire d'utiliser un autre outil.
- Ne forcez pas la lame de coupe. Ne changez pas l'angle de coupe après que la lame ait pénétré le bois. Évitez d'utiliser de la pression ou de faire levier, cela pourrait coincer ou fissurer la lame.

• **Faucher les mauvaises herbes**

Cela consiste à faire balancer la lame dans un arc horizontal. Cela peut dégager rapidement des zones herbeuses et de mauvaises herbes. Le

fauchage ne doit pas être utilisé pour couper des mauvaises herbes hautes et coriaces ou des végétations boisées.

Le fauchage peut s'effectuer dans les deux sens ou dans un seul sens, ce qui permet aux débris d'aller dans la direction opposée au corps de l'opérateur. Utilisez ainsi le côté de la lame au sens de rotation à l'opposé de votre corps. Inclinez légèrement la lame vers le bas de ce côté. Vous serez touché par des débris si vous fauchez dans les deux sens.

4) Fonctionnement de la perche élagueuse

N'utilisez jamais l'outil à un angle de plus de 60°. Le fonctionnement de l'ébranchoir n'est pas perturbé à des angles supérieurs à 60°, mais cela augmente le risque de blessures provoquées par des chutes soudaines de branches. Faites attention au sol devant vous quand vous utilisez l'appareil. Cela vous permet d'éviter de trébucher sur des branches au sol. N'utilisez jamais la scie sans huile. Utilisez une huile de chaîne biodégradable. La machine d'ébranchage utilise une chaîne à faible rebond. En outre, une attention particulière a été accordée à la conception de l'appareil pour empêcher les plus petits rebonds possibles selon les conditions techniques données. Néanmoins, un léger rebond n'est pas impossible avec la lame de coupe supérieure. Attendez-vous à un rebond quand vous utilisez ce côté de la lame ou quand la partie supérieure de la lame entre en contact avec une autre branche. Il faut toujours utiliser l'appareil avec les deux mains. Les branches fines peuvent être coupées en une seule fois. Pour empêcher une branche de se diviser ou de se tordre, il est conseillé de la couper de bout en bout. Pour la découpe de branches plus longues, il faut couper à partir du bas. Coupez d'abord la branche en partant du bas, à un point éloigné de l'endroit où vous voulez scier la branche. L'encoche doit avoir une profondeur comprise entre un tiers et la moitié de l'épaisseur de la branche. Cela empêche la branche de se rompre quand vous la coupez à partir du sommet, assez loin du tronc. Pour finir, sciez la souche en faisant une coupe droite. Si vous le souhaitez, vous pouvez sceller la coupe à l'aide d'un produit approprié.

5) Fonctionnement du taille-haie

Avertissement : Ne placez jamais la tête de coupe au sol pendant que la machine est en marche.

Quand vous utilisez la machine sur des pelouses, tenez la faux à un angle de 30° et effectuez des mouvements semi-circulaires en balayant le sol de gauche à droite.

Les meilleurs résultats sont obtenus quand l'herbe mesure 15 cm. Si l'herbe est plus haute, nous recommandons de répéter plusieurs fois le fauchage. Il est recommandé de couper les haies en trapèze pour éviter aux branches

inférieures d'être dépouillées. Cela correspond à la croissance naturelle des plantes, ce qui permet aux haies de prospérer. La coupe réduit les nouvelles pousses annuelles. Il convient donc de considérer un branchage dense et une bonne protection de la vue.

- Coupez d'abord les bords de la haie. Déplacez le taille-haie pour couper les parties qui poussent abondamment du bas vers le haut. Si vous coupez de haut en bas, les branches les plus fines vont vers l'extérieur. Des espaces étroits ou des trous risquent de se former.
- Coupez le sommet de la haie en forme de toit ou de rond.
- Taillez les semis selon la forme souhaitée. La tige principale doit rester intacte et être maintenue jusqu'à ce que la haie atteigne la hauteur souhaitée. Toutes les autres pousses doivent être réduites de moitié.

ENTRETIEN ET STOCKAGE

1) Entretien

La machine doit être éteinte et complètement refroidie avant tous travaux d'entretien.

L'entretien doit être effectué régulièrement et de manière conforme aux instructions fournies dans cette notice d'utilisation. Une machine propre et bien entretenue a une durée de vie et une efficacité supérieures.

Un mauvais entretien peut entraîner des dommages, des accidents et rendre l'outil inutilisable à court terme.

Les autres entretiens, modifications ou réparations doivent être réalisés par un professionnel qualifié.

N'immergez pas l'outil dans de l'eau ou dans tout autre liquide.

Après chaque utilisation, nettoyez et entretenez l'outil ; recherchez des fixations desserrées, des fuites de carburant et des pièces endommagées, telles que des fissures dans les accessoires de coupe. Maintenez la machine en bon état de fonctionnement.

a. Filtre à air

Vérifiez le filtre à air le plus souvent possible pour qu'il reste propre. La poussière de surface légère peut être enlevée facilement en tapotant le filtre. Les dépôts importants doivent être ôtés avec un solvant approprié. Pour nettoyer le filtre, retirez le couvercle du filtre en desserrant le boulon de fixation du filtre à air.

b. Régler le carburateur et l'allumage

Ne réglez le carburateur que si cela s'avère nécessaire. Consultez votre revendeur si vous avez des problèmes avec le carburateur et l'allumage. Un mauvais réglage peut endommager le moteur et annuler la garantie.

c. Filtre à carburant

Le réservoir de carburant est équipé d'un filtre. Le filtre est situé à l'extrémité libre du tuyau à carburant. Un crochet ou un dispositif similaire permet de le saisir. Vérifiez régulièrement le filtre à carburant. Ne laissez pas la poussière pénétrer dans le réservoir de carburant. Un filtre encombré peut entraîner un démarrage difficile du moteur, des anomalies de démarrage du moteur ou des anomalies de performances du moteur.

Remplacez le filtre quand il est sale. Quand l'intérieur du réservoir de carburant est sale, nettoyez-le en le rinçant avec de l'essence.

d. Bougie d'allumage

L'outil doit être complètement froid avant toute manipulation de la bougie d'allumage.

- Nettoyez ou remplacez la bougie d'allumage en cas de contamination à l'ozone.
- Remplacez la bougie d'allumage si l'extrémité de l'électrode centrale est usée.

e. Coupe-herbe

Remplacement du fil dans la tête de coupe

- Poussez la languette située sur le boîtier de la tête de coupe et tournez le boîtier pour l'ouvrir (suivez les indications sur le boîtier).
- Retirez le fil.
- Pour réinstaller un nouveau fil de coupe, passez d'abord les deux extrémités du fil sur les trous situés sur le boîtier.
- Placez le fil dans le boîtier. Tirez correctement et équitablement le fil à l'extérieur de l'outil.
- Placez le couvercle sur le boîtier et tournez-le pour le verrouiller.

f. Taille-haie

Lubrification

Lubrifiez régulièrement la lame. Utilisez une graisse recommandée. Demandez conseil à votre revendeur sur la graisse recommandée.

g. Perche élagueuse

Guide-chaîne

Nettoyage

Retirez le guide-chaîne. Nettoyez les rainures et l'entrée d'huile. Graissez régulièrement le pignon.

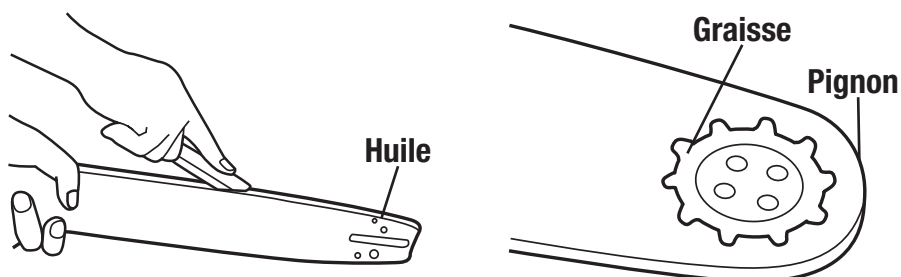

Vérification

Retournez régulièrement le guide pour éviter les effets de l'usure. Le rail du guide doit garder la chaîne droite. Le rail de guide doit toujours être en place. Utilisez une règle pour l'examiner. S'il y a un écart entre le guide et son rail, le rail est normal. Sinon, le rail est usé. Une fois le rail usé, il doit être corrigé ou remplacé.

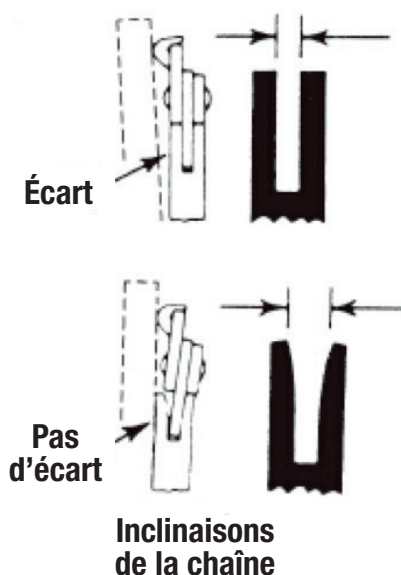

Pignon

Examinez les signes d'usure sur le pignon.
Si l'usure est importante, remplacez-le.
N'installez pas une chaîne sur un pignon usé ou endommagé. N'installez pas une chaîne usée sur un pignon.

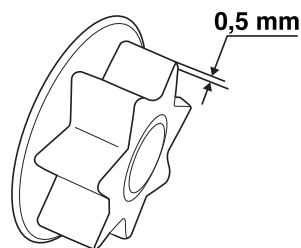

Chaîne

Vérifiez à chaque fois que le découpeur et les angles de coupe correspondent au schéma ci-dessous.

Longueur de coupe

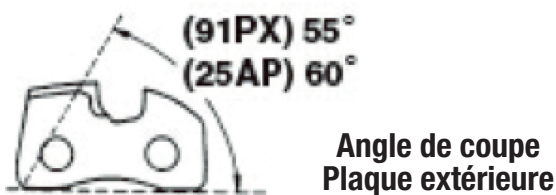
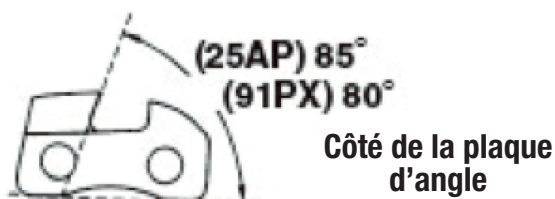
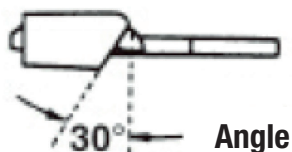

Affûtage de la chaîne

ATTENTION : portez des gants de protection pendant l'affûtage de la chaîne.

Pour des performances optimales, nous vous recommandons fortement d'affûter régulièrement la chaîne. Vous pouvez faire appel à un professionnel pour affûter la chaîne, ou le faire vous-même si vous avez assez d'expérience et les outils adéquats.

La chaîne doit être affûtée quand :

- Les copeaux de bois deviennent de la poudre
- Il faut forcer sur l'outil pour effectuer une coupe normale
- La coupe n'est pas droite
- Les vibrations augmentent
- La consommation de carburant a augmenté.

Méthode d'affûtage :

La scie à chaîne doit être éteinte et verrouillée avant l'affûtage. Utilisez une lime ou un dispositif d'affûtage rond (demandez conseil à votre revendeur).

Placez la lime sur la dent et poussez vers l'avant. Passez à la dent suivante en continuant ce mouvement.

Après avoir affûté toutes les dents, vérifiez qu'elles sont tranchantes.

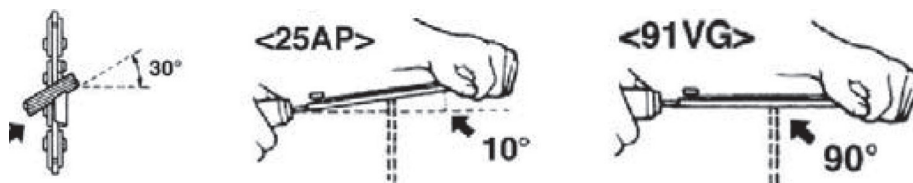

2) Stockage

Inspectez et nettoyez l'outil selon les consignes de ce manuel.

Videz le réservoir de carburant (cela peut s'effectuer en allumant l'outil et en le laissant consommer tout le carburant restant).

Démontez les accessoires.

Stockez l'unité principale et les accessoires dans un endroit propre, hors de portée des enfants. Il est conseillé de stocker l'outil et les accessoires dans leur emballage d'origine.

DÉPANNAGE

PROBLÈME	CAUSE POSSIBLE	ACTION CORRECTIVE
L'unité ne démarre pas	L'outil n'est pas démarré correctement	Démarrez l'outil en suivant les instructions de ce manuel
	Problème avec le carburateur	Le carburateur doit être inspecté par un centre d'entretien autorisé
	La bougie d'allumage est usée	Nettoyez/réglez l'écart ou remplacez la bougie
	Le réservoir de carburant est vide	Remplissez le réservoir de carburant comme indiqué dans ce manuel d'utilisation
	La poire d'amorçage n'a pas été assez pressée	Pressez lentement et complètement la poire d'amorçage 10 fois
L'unité démarre avec une puissance faible	Le filtre à carburant est bouché.	Remplacez le filtre à carburant.
	Le starter n'est pas bien positionné	Le starter doit être en position OUVERTE
	Filtre à air sale	Nettoyez le filtre à air comme indiqué dans ce manuel d'utilisation
	Problème avec le carburateur	Le carburateur doit être inspecté par un centre d'entretien autorisé
Le moteur tousse	Problème avec le carburateur	Le carburateur doit être inspecté par un centre d'entretien autorisé
	Le filtre à air est bloqué	Nettoyez le filtre à air comme indiqué dans ce manuel d'utilisation
	Carburant vieux ou mal mélangé	Remplissez le réservoir de carburant comme indiqué dans ce manuel d'utilisation
Fonctionnement erratique	L'écartement de la bougie d'allumage est mal réglé	Réglez ou remplacez la bougie d'allumage
	Filtre à air sale	Nettoyez le filtre à air comme indiqué dans ce manuel d'utilisation
Fumée excessive	Problème avec le carburateur	Le carburateur doit être inspecté par un centre d'entretien autorisé

SERVICE APRÈS-VENTE / GARANTIE

1. Les produits FOXTER sont conçus selon les standards de qualité des produits pour le bricolage les plus exigeants.
 2. La durée de garantie débute à compter de la date d'achat du consommateur. Les interventions au titre de la garantie ne sauraient avoir pour effet de prolonger la durée de celle-ci.
 3. Sont couverts toutes pannes ou défauts, rendant le produit impropre à son usage, et entraînant un retour du produit par le consommateur pendant la durée de la garantie.
 4. Sont exclus de la garantie*, tous dommages, pannes, défaillances ou défauts liés :
 - a. à un emploi ou une installation non conforme aux prescriptions indiquées dans la notice fournie ;
 - b. aux dommages résultant d'une cause externe au produit.
 - c. à une modification des caractéristiques techniques par l'utilisateur.
 - d. à une utilisation à caractère professionnelle.
 - e. aux pièces dites de consommation ou d'usures (ex : piles, câbles...).
- *Suite à une analyse effectuée par les points SAV E. LECLERC ou par le point de vente E. LECLERC.
5. La garantie n'est applicable que dans les points de vente E. LECLERC. Dans l'éventualité d'un problème ou défaut, vous devez toujours vous rendre dans un point de vente E. LECLERC pour pouvoir bénéficier de la couverture de la garantie.
 6. Toute demande de SAV ne pourra être traitée que si :
 - a. Une preuve d'achat est fournie (ticket de caisse ou carte E. LECLERC).
 - b. Le produit est strictement identique à celui acheté.
 7. Pour toute information complémentaire, votre magasin E. LECLERC se tient à votre disposition.
 8. Le numéro vert 0800 35 35 20 (appel non surtaxé) est également à votre disposition.

