

HYUNDAI
POWER PRODUCTS

BENZÍNOVÁ KOSAČKA NA TRÁVU

HTDT5070ES-A

PŮVODNÉ POKYNY

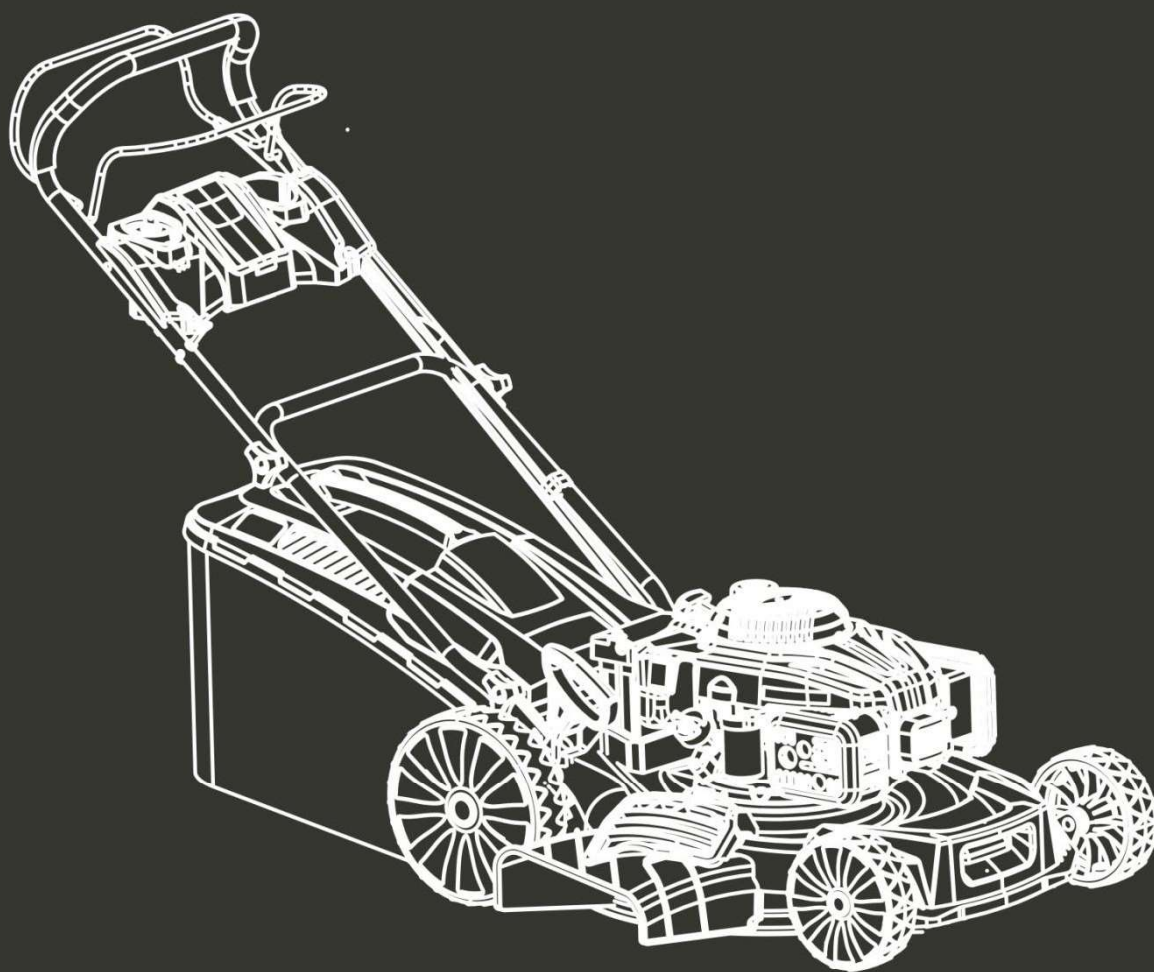

CAUTION: READ THE INSTRUCTIONS BEFORE USING THE MACHINE!

OBSAH

1. BEZPEČNOSTNÉ	POKYNY3
2. VÁŠ	PRODUKT8
3. VŠEOBECNÉ PODMIENKY	POUŽÍVANIA11
4. MONTÁŽ11	
5. PLNENIE PALIVOVEJ	NÁDRŽE14
6. OPERÁCIA15	
7. ÚDRŽBA	A SKLADOVANIE17
8. VYHLÁSENIE O	ZHODE20
9. ZÁRUKA21	
10. ZLYHANIE VÝROBKU22	
11. VYLÚČENIA ZO ZÁRUKY23	

1. BEZPEČNOSTNÉ POKYNY

1.1 INŠTRUKCIE

- Pozorne si prečítajte pokyny. Oboznámte sa s ovládacími prvkami a správnym používaním zariadenia.
- Nikdy nedovoľte deťom používať túto kosačku. Ak kosačku odovzdáte iným osobám, odovzdajte im aj tento návod. Taktiež sa uistite, že táto osoba používa toto zariadenie až po obdržaní potrebných pokynov. Miestne zákony môžu obmedzovať vek používateľa.
- Nikdy nekoste, keď sú v blízkosti ľudí, najmä detí, alebo zvieratá.
- Majte na pamäti, že prevádzkovateľ alebo používateľ je zodpovedný za nehody alebo riziká, ktoré môžu vzniknúť iným osobám alebo ich majetku.
- Ak je to potrebné, absolvujte školenie so skúsenou osobou, aby ste mohli tento nástroj bezpečne používať.

1.2 PRÍPRAVA

- Počas kosenia vždy noste bezpečnostnú obuv a dlhé nohavice. Zariadenie nepoužívajte naboso alebo v otvorených sandáloch.
- Používajte osobné ochranné prostriedky vrátane aspoň: ochranného odevu, rukavíc, protišmykovej ochrany nôh, masky, ochrany očí a sluchu.
- Dôkladne skontrolujte priestor, kde sa zariadenie používa, a odstráňte všetky predmety, ktoré môžu byť strojom ovplyvnené.
- VAROVANIE - Benzín je mimoriadne horľavý.
 - Pred naštartovaním pridajte palivo. Neodstraňujte uzáver palivovej nádrže, keď je stroj v chode alebo keď je horúci.
 - Ak sa palivo rozlialo alebo uniklo, nepokúšajte sa stroj naštartovať, ale odsuňte ho z miesta úniku a nevytvárajte zdroj vznietenia, kým sa benzínové výpary nerozptýlia.
 - Tankujte len vonku a počas tankovania nefajčite.
 - Palivo skladujte v nádržiach určených špeciálne na tento účel.
 - Pevne vymeňte palivovú nádrž alebo poškodenú benzínovú zátku.
- Vymeňte chybné tlmiče výfuku.
- Pred použitím vždy vizuálne skontrolujte, či nie sú čepele, zostava čepelí a zámok čepelí opotrebované alebo poškodené. Čepele a zostavy čepelí, ktoré nie sú v dobrom stave, vymeňte, aby sa zachovala rovnováha. Ak chcete získať zoznam odporúčaných nožov, obráťte sa na výrobcu alebo predajcu. Neodporúčané nože môžu spôsobiť riziko porúch, poranení a nehôd.
- Nože musia byť vyvážené, aby sa zabezpečila ich správna funkcia a bezpečná práca.

1.3 OPERÁCIA

- Stroj nepoužívajte v uzavretých priestoroch, inak môže dôjsť k nebezpečným emisiám oxidu uhoľnatého.
- Koste len za denného svetla alebo pri dobrom umelom osvetlení. Vždy musí byť zabezpečená dobrá viditeľnosť.
- Ak je to možné, vyhnite sa používaniu zariadenia na mastnej tráve.
- Na svahoch si vždy dávajte pozor na chôdzu.
- Chodte, nikdy nebežte.
- Pri kosení trávy kosačkami koste cez svahy, nikdy nie zhora nadol.
- Pri zmene smeru jazdy na svahoch dbajte na zvýšenú opatrnosť.
- Zastavte nože, ak sa má kosačka počas prepravy nakloniť pri prejazde cez iné povrchy ako trávu a pri preprave kosačky vzhľadom na plochu, ktorá sa má kosiť.
- Nekoste na strmých svahoch.
- Pri nakláňaní alebo ťahaní kosačky smerom k sebe postupujte mimoriadne opatrne.
- Nikdy nepoužívajte kosačku s poškodenými ochrannými krytmi alebo bez bezpečnostných zariadení, ako sú zábrany a alebo zberné

koše, ktoré nie sú na mieste.

- Nemeňte konfiguráciu motora ani nezvyšujte otáčky.
- Pri štartovaní vypnite všetky lopatky, prevodové stupne musia byť v neutrálnej polohe, páka kontroly trakcie musí byť uvoľnená. Nohy nastavte ďaleko od nožov.
- Pred naštartovaním motora alebo spustením motora si pozorne prečítajte a pochopte všetky pokyny.
- Kosačku pri štartovaní nenakláňajte ani nezapínajte motor, pokiaľ nie je potrebné kosačku na štartovanie nakloniť. V takom prípade ju nenakláňajte viac, ako je potrebné, a zdvihnite len tú časť, ktorá je najviac vzdialená od používateľa.
- Nespúšťajte stroj tak, že budete stáť pred vyhadzovacím otvorom
- Nedávajte ruky ani nohy do blízkosti alebo pod rotujúce časti. Ústie vysávača trávy udržiavajte čisté.
- Nikdy neberte ani neprenášajte kosačku, keď je stroj v chode.
- Zastavte stroj a vyberte kľúčik zo zapalovania, odpojte zapalovaciu sviečku od zapalovacej sviečky:
 - Pred čistením alebo odstraňovaním upchatia odsávača trávy.
 - Pred kontrolou, čistením a prácou na kosačke.
 - Po náraze do objektu. Pred opakovaným použitím kosačky skontrolujte, či nie je poškodená a opravte ju.
 - Ak kosačka začne abnormálne vibrovať, okamžite zastavte motor a skontrolujte ho podľa predchádzajúcich odporúčaní.
- Vždy je potrebné skontrolovať, či ovládacie prvky fungujú správne. V prípade poruchy náradie nepoužívajte a prineste ho na kontrolu do servisu.
- Okamžite zastavte motor:
 - Zakaždým, keď opustíte plavidlo.
 - Pred doplnením paliva.
- Keď je náradie zastavené, odstavte ho na bezpečné miesto.
- Pri pohybe sa pohybujte pomaly.
- Kosačka na trávu by sa nemala používať na svahoch a v blízkosti zrázov, priekop alebo násypov; ak je potrebné náradie používať na takýchto miestach, dbajte na mimoriadnu opatrnosť a pracujte s náradím opatrne.
- Do bezpečnostných systémov alebo funkcií kosačky na trávu sa nesmie zasahovať ani ich vypínať;
- Obsluha by nemala meniť ani zasahovať do žiadneho zapečateného nastavenia regulácie otáčok motora.

1.4 ÚDRŽBA A SKLADOVANIE

- Skontrolujte, skontrolujte a utiahnite všetky skrutky, svorníky a skrutky, aby ste sa uistili, že zariadenie je v bezpečnom prevádzkovom stave.
- Nikdy neuchovávajte kosačku s benzínom v nádrži v budove, pretože výpary môžu spôsobiť jasný plameň alebo iskru.
- Pred uskladnením v uzavretom priestore nechajte stroj vychladnúť.
- Aby ste znížili riziko vzniku požiaru, udržiavajte stroj v čistote bez trávy, bez mastnoty, tlmič výfuku a motor ochladte, v prípade potreby odpojte akumulátor a vyprázdňte palivovú nádrž.
- Často kontrolujte zberný kôš na trávu, jeho stav alebo poškodenie.
- Vymeňte opotrebované a poškodené diely z bezpečnostných dôvodov.
- Ak sa má palivová nádrž vyprázdniť, musí sa to vykonať vonku.

1.5 ŠPECIÁLNE BEZPEČNOSTNÉ POKYNY

- V prípade nedostatočných znalostí alebo prvého použitia tohto výrobku odporúčame, aby ste absolvovali formovanie/školenie s odborníkom alebo skúsenou osobou.
- Kosačku vždy používajte so zberným vakom a/alebo deflektorom v určenej polohe.
- Pred vyprázdnením zberného vaku alebo pred zmenou výšky kosenia vypnite motor.
- Počas chodu motora nikdy nevkładajte ruky ani nohy pod kosačku ani pod priestor vyhadzovania trávy.

- Pred kosením odstráňte z trávy všetky cudzie predmety (ako sú kamene, hračky, palice a drôty), ktoré môžu byť poháňané strojom.
- Počas používania kosačky udržujte deti a domáce zvieratá v bezpečnej vzdialenosti.
- Nikdy nezdvíhajte kosačku, keď sa spustí motor.
- Alkohol, drogy, ako aj choroba, horúčka a únava ovplyvňujú vašu schopnosť reagovať. Za takýchto okolností tento nástroj nepoužívajte.
- Nikdy nemeňte menovité otáčky motora.
- Nikdy nezdvíhajte ani neprenášajte náradie, keď je motor v chode.
- Pred kosením nainštalujte zberný vak na určené miesto.
- Kosačku nepoužívajte v prípade dažďa alebo keď je tráva mokrá.
- Pri štartovaní motora nikdy nezdvíhajte zadnú časť kosačky a počas chodu motora nikdy nedávajte ruky ani nohy pod žacie ústrojenstvo alebo do zadného vyhadzovacieho otvoru.
- Vypnite motor a odstráňte kryt zapalovacej sviečky v nasledujúcich prípadoch:
 - Pred prácou pod žacím ústrojenstvom alebo v blízkosti vyhadzovacieho otvoru.
 - Pred každou údržbou, opravou alebo overením.
 - Pred prepravou, zdvíhaním alebo skladovaním kosačky.
 - Ak ponecháte kosačku bez dozoru alebo zmeníte výšku kosenia.
 - Odstránenie a vyprázdnenie zberného vrečka.
- Po náraze na cudzí predmet vypnite motor a starostlivo skontrolujte, či kosačka nie je poškodená. V prípade potreby odneste kosačku do autorizovaného servisného strediska na opravu.
- Ak kosačka neobvykle vibruje, pokúste sa zistiť príčinu a prineste kosačku do autorizovaného servisného strediska.
- Pravidelne kontrolujte, či sú skrutky, matice a skrutky správne utiahnuté, aby sa kosačka bezpečne používala.
- Nepoužívajte náradie na miestach, kde hrozí nebezpečenstvo úderu blesku.
- Nástroj používajte na dennom svetle alebo pri dobrom osvetlení. Vždy sa držte ďalej od okolostojacich osôb.
- Varovanie: Pri práci s kosačkou na svahoch a v blízkosti zrázov, priekop alebo násypov dbajte na zvýšenú opatrnosť; vždy si buďte istí svojou nohou a buďte v strehu.
- Upozornenie: nepoužívajte prístroj, keď ste unavení, chorí alebo pod vplyvom alkoholu či iných drog;
- Pred opustením náradia ho bezpečne zaparkujte. Náradie musí byť vypnuté.
- Upozornenie: Pozor na výfukové plyny. Nevdychujte ich a nevystavujte týmto plynom ľudí.
- Aby ste predišli zdravotným problémom, obmedzte čas prevádzky. Dostatočne odpočívajte. Vystavenie hluku a vibráciám môže mať zásadné dôsledky na zdravie.
- UPOZORNENIE: Existuje nebezpečenstvo spojené s pohyblivými súpravami nožov. S nožmi manipulujte vždy, keď sú úplne zastavené, a používajte ochranné rukavice.
- Zariadenie na zastavenie čepele musí vždy fungovať. Ak sa nôž po zastavení stroja nezastaví a zariadenia sú poškodené, stroj treba odviezť do kvalifikovaného servisu na kontrolu.

1.6 MANIPULÁCIA S PALIVOM

Pri manipulácii s palivami buďte opatrní. Sú horľavé a ich výpary sú výbušné.

Používajte len schválené nádoby.

Nikdy neodstraňujte uzáver palivovej nádrže ani nedopĺňajte palivo, keď je stroj zapnutý. Pred doplnením paliva vypnite zariadenie a nechajte motor a výfukové komponenty vychladnúť.

Nefajčite.

Nikdy nedopĺňajte palivo v miestnosti.

Nikdy neskladujte náradie a palivovú nádrž v interiéri, kde je otvorený plameň, napríklad v blízkosti ohrievača vody.

Ak sa palivo rozlialo, nepokúšajte sa stroj naštartovať, ale pred začatím používania ho odsuňte od rozliateho paliva. Vyčistite všetky rozliate kvapaliny.

Po doplnení paliva nasadíte a utiahnete uzáver palivovej nádrže.

Pri plnení náradia palivom postupujte presne podľa pokynov uvedených v tejto príručke.

1.7 POČAS ÚDRŽBY A SKLADOVANIA

Vypnite náradie a počkajte, kým sa úplne nezastaví. Uistite sa, že sú všetky pohyblivé časti zastavené. Pred vykonaním kontroly, nastavenia, údržby, servisu a skladovania nechajte stroj vychladnúť. Náradie skladujte na mieste, kde sa výpary paliva nedostanú do dosahu plameňa alebo iskry.

Pri preprave a skladovaní náradia vždy používajte ochranné zariadenie, aby ste zabránili rozliatiu paliva, nehodám a zraneniam.

1.8 REZIDUÁLNE RIZIKÁ

Aj keď tento výrobok používate v súlade so všetkými bezpečnostnými požiadavkami, potenciálne riziká poranenia a poškodenia pretrvávajú. V konštrukcii a prevedení tohto výrobku môžu vzniknúť nasledujúce nebezpečenstvá:

Pri rezaní hrozí nebezpečenstvo poranenia a poškodenia majetku v dôsledku pripevnenia alebo zlomenia náhleho nárazu skrytých predmetov.

Existuje riziko zranení a nehôd spôsobených lietajúcimi predmetmi.





Dlhodobé používanie tohto výrobku vystavuje obsluhu vibráciám a môže vyvolať takzvanú chorobu "bielych prstov". Aby ste znížili riziko, noste rukavice a majte ruky v teple.









Ak sa vyskytne niektorý z príznakov "syndrómu bieleho prsta", okamžite vyhľadajte lekársku pomoc.

Medzi príznaky "bieleho prsta" patrí necitlivosť, strata citlivosti, brnenie, bolesť, strata sily, zmena farby alebo stavu kože. Tieto príznaky sa zvyčajne objavujú na prstoch, rukách alebo zápästiach. Riziko sa zvyšuje pri nízkych teplotách.

Dlhodobé vystavenie hluku môže mať vplyv na zdravie obsluhy. Pri práci s náradím sa musí vždy používať ochrana sluchu. Prevádzka náradia musí byť obmedzená a medzi dvoma pracovnými úkonmi sa musí dodržiavať určitý odpočinok (napr. 10 min prevádzky a 20 min odpočinku).

1.9 SYMBOLY

	Prečítajte si pokyny
	Pozor na projekcie! Udržujte divákov mimo pracovného priestoru
	Nebezpečenstvo! Udržujte ruky a nohy mimo rezacieho prvkú
	Toxické výpary; nepoužívajte vo vnútri domu.

	<p>Palivo je horľavé, chráňte ho pred ohňom. Palivo nepridávajte pri spustenom stroji.</p>
	<p>Pozor - horúci povrch</p>
	<p>Pred údržbou a opravou odpojte zapaľovaciu sviečku. Prečítajte si návod na obsluhu.</p>
	<p>Uvoľnite rukoväť spínača, aby ste zastavili motor.</p>
	<p>Vlastná vrtuľa</p>
	<p>Ruky držte mimo dosahu bežiaceho noža</p>
	<p>Zaručená hladina akustického výkonu</p>
	<p>Poškodenie životného prostredia v dôsledku nesprávnej likvidácie batérií/akumulátorov. Pred likvidáciou batérie je potrebné ju z výrobku vybrať. Batérie/akumulátory sa nesmú likvidovať spolu s domovým odpadom. Môžu obsahovať toxické ťažké kovy a podliehajú pravidlám a predpisom pre nakladanie s nebezpečným odpadom. Batérie likvidujte v súlade s miestnymi požiadavkami.</p>

2.VÁŠ VÝROBOK

2.1 OPIS PRODUKTU



1.Brzdová páka

2. Hnacia páka

3.Horná rukoväť

4. Lowerrukoväť

5.Motor

6.SteelDeck

7.Bočné vypúšťanie

8.Heightnastavenie bar

9.Zberač trávy

10. Zásuvka na nabíjanie

11. Nabíjačka

12. E-štartovací kľúč

2.2 POPIS FUNKCIE (4 V 1)

1) Zadný výsyp so zberom trávy:

Vyberte ochranný kryt mulčovača a na jeho miesto umiestnite zberač trávy.

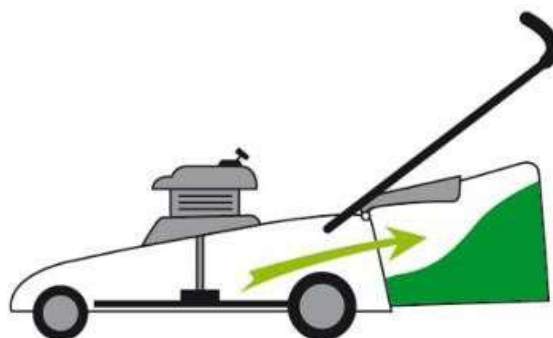

2) Bočné vypúšťanie:

Odstráňte mulčovaciu súpravu. Nainštalujte zariadenie na bočné vyprázdňovanie, ako je vysvetlené nižšie. POZNÁMKA: Zberný kôš na trávu neinštalujte.

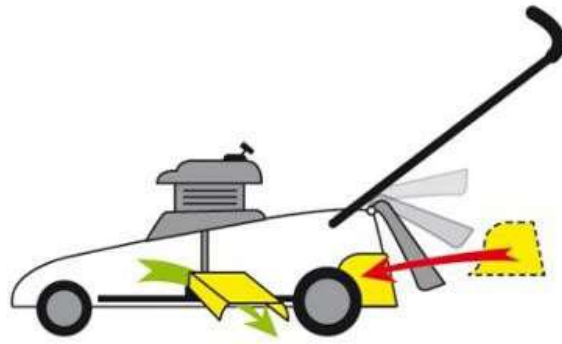

Otvorenie bočného vypúšťacieho krytu vyžaduje dva kroky :

a) Vytiahnite zariadenie na odomknutie



1. Vytiahnite odomykacie zariadenie

b) Potom otvorte bočný vypúšťací kryt



2. Otvorte bočný vypúšťací kryt

c) Po otvorení môžete zasunúť bočnú vypúšťaciu zátku.



3) Mulčovanie:

Odstráňte zberný kôš na trávu a potom nainštalujte mulčovaciu súpravu. Zatvorte klapku.

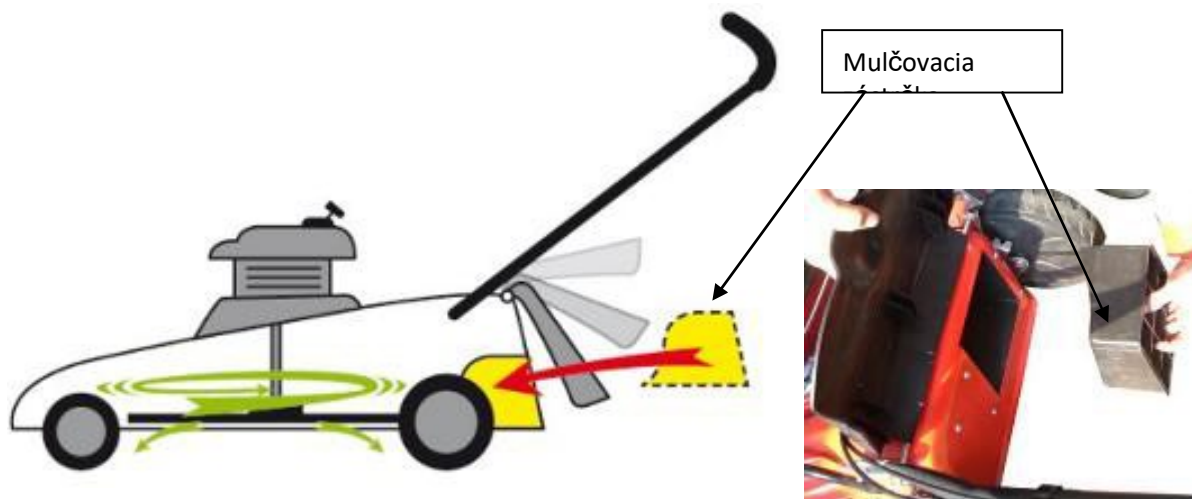

4) Zadný výsyp bez zberu trávy:

Vyberte mulčovaciu súpravu a zatvorte klapku.



2.3 TECHNICKÉ ÚDAJE

Model	HTDT507ES-A
Nominálny výkon	4,0 kW
Premiestnenie	196 cm ³
Maximálne otáčky motora	2800/min
Typ pohonu	Samohybné zariadenie
Šírka rezu	51 cm
Objem zberného vrečka	62 L
Hmotnosť	34 kg
Objem palivovej nádrže	900 ml
Kapacita olejovej nádrže	400 ml

Výška rezu:	25-75 mm 8 polôh na nastavenie výšky
Veľkosť kolesa	203 mm/279 mm
Hladina akustického tlaku	L _{PA} : 87,33 dB(A), K=3,0 dB(A)
Garantovaná úroveň akustického výkonu	98 dB(A)
Hladina akustického výkonu	L _{WA} : 96,87 dB(A) K=1,11 dB(A)
Hodnota vibrácií	Max. 3,317 m/s ² , K=1,5m/s ²

3. VŠEOBECNÉ PODMIENKY POUŽÍVANIA

1. Tento stroj sa má používať výlučne na kosenie prírodnej trávy. Kosačku nikdy nepoužívajte na iné účely. Akékoľvek iné využitie môže znamenať nebezpečenstvo pre vašu bezpečnosť a môže dôjsť k poškodeniu kosačky.
2. Kosačku nesmú používať osoby mladšie ako 16 rokov a osoby, ktoré nie sú oboznámené s návodom na použitie.
3. Používateľ je zodpovedný za bezpečnosť ostatných osôb v pracovnom priestore. Počas používania kosačky udržiajte deti a domáce zvieratá v bezpečnej vzdialenosti.
4. Pred kosením odstráňte z trávniku všetky cudzie predmety, ktoré môže stroj odhodiť, a dávajte pozor na cudzie predmety, ktoré ste mohli prehliadnuť.

4. MONTÁŽ

4.1 MONTÁŽ RUKOVÄTE

- Umiestnite spodnú rukoväť na stroj: otvory tyče sa musia pridať na 2 upevňovacie body.
- Vyberte požadovanú polohu spodnej rukoväte: vysoká, stredná, nízka.
- Rukoväť priskrutkujte pomocou dvoch priložených skrutiek a matíc.

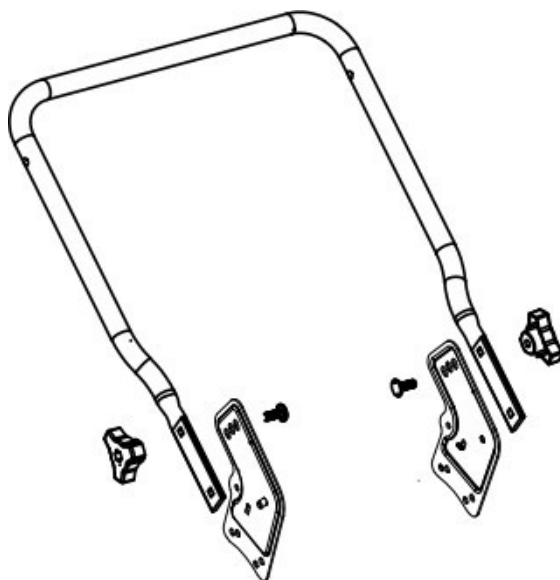

- Namontujte hornú rukoväť na spodnú rukoväť. Zabezpečte ju priloženými gombíkmi a maticami.

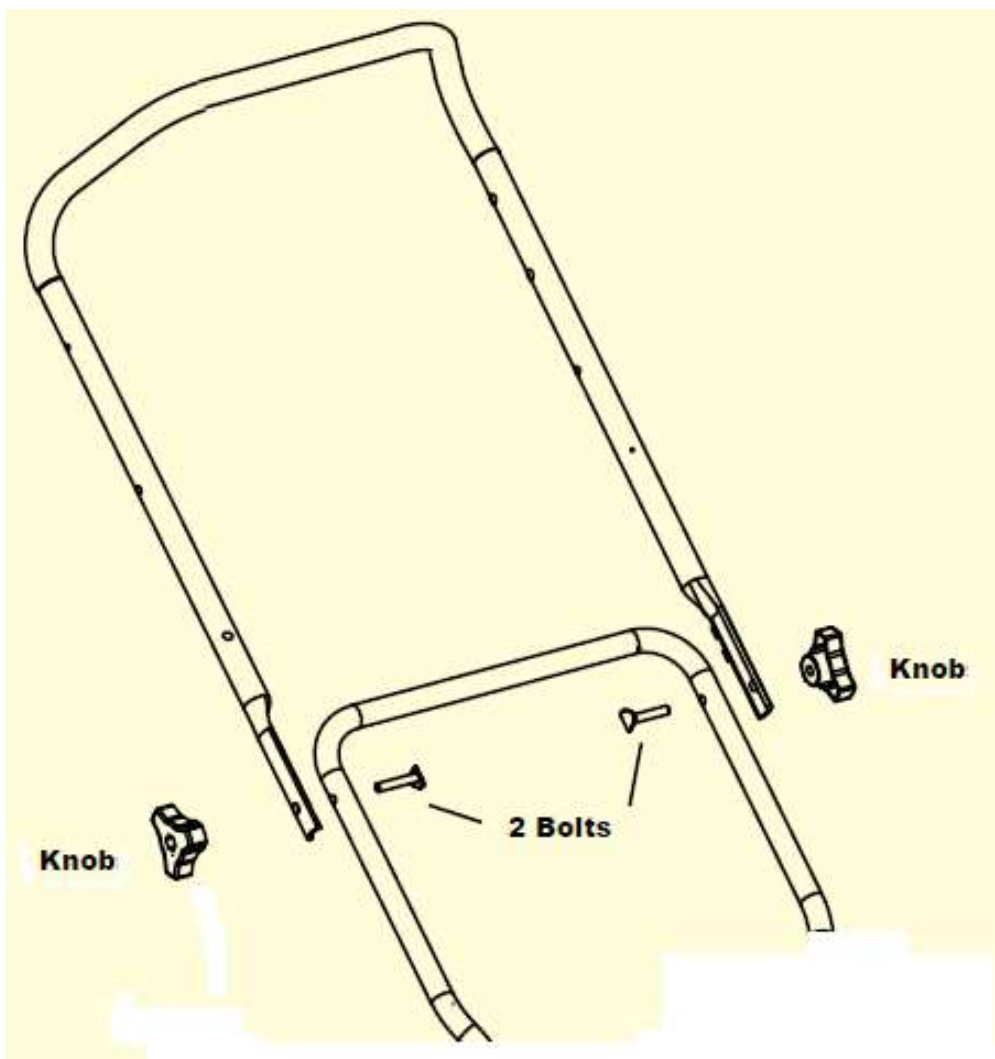

Káble môžete k rukoväti pripevniť pomocou priložených výstupkov.

4.2 MONTÁŽ PRÍSTROJOVEJ DOSKY

- Odstrutkujte 4 skrutky umiestnené na hornej rukoväti (ak neboli dodané) (obr. 1)
- Vložte štyri nožičky na zadnej strane prístrojovej dosky do skrutiek (obr. 2)
- Pevné zaistenie štyroch skrutiek (obr. 3)

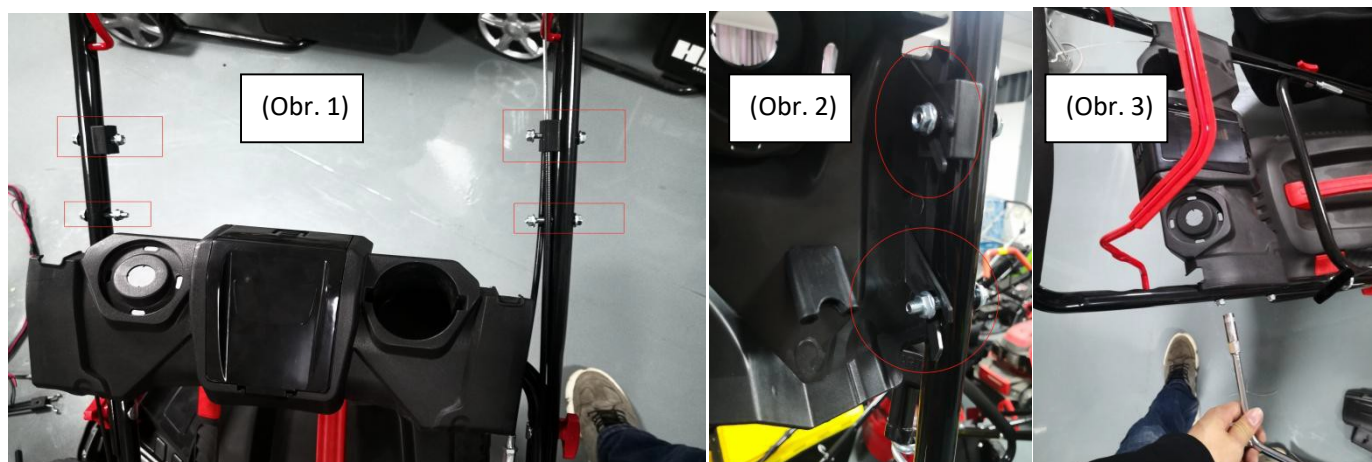

4.3 NASTAVENIE VÝŠKY REZU

K dispozícii je 8 pozícií výšky rezu. Ak chcete vybrať požadovanú výšku rezu, uchopte páčku a posuňte ju dopredu alebo dozadu.

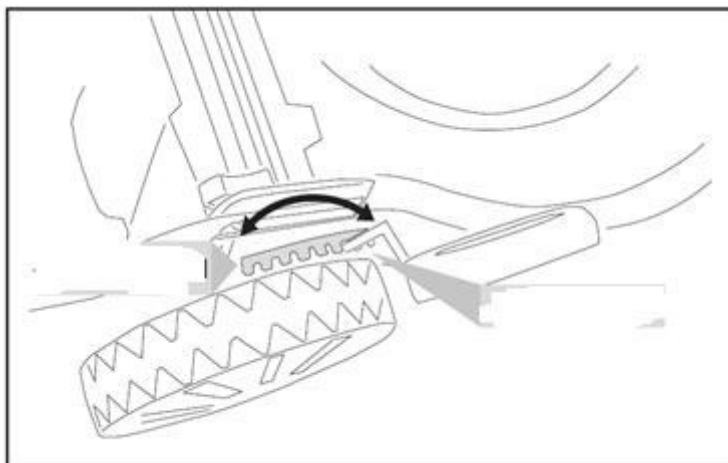

4.4 NABÍJANIE BATÉRIE

- Zástrčku nabíjačky zasuňte do batériového boxu podľa smeru šípky (poz.1);
- Potom zasuňte druhú zástrčku nabíjačky do elektrickej zásuvky (poz.2)

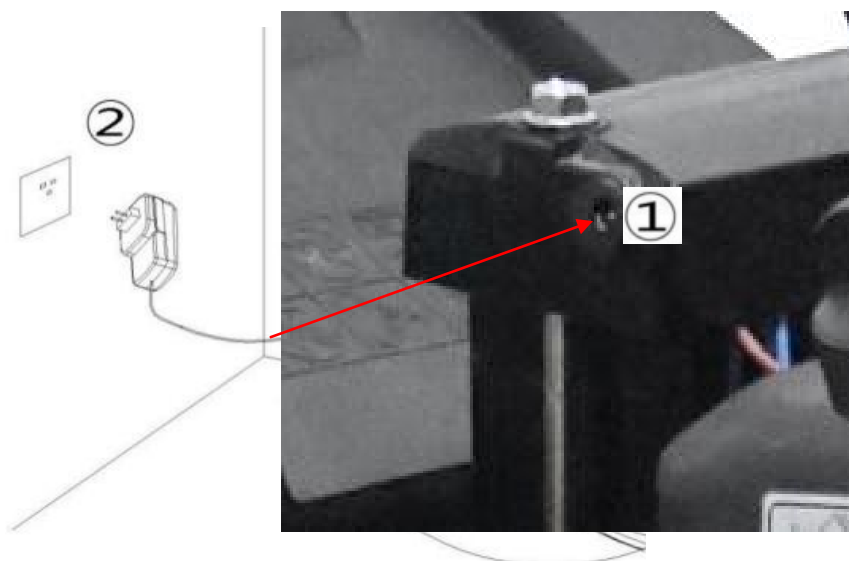

5. PLNENIE PALIVOVEJ NÁDRŽE

VAROVANIE! Benzín je mimoriadne horľavý.

Palivo skladujte v kanistroch špeciálne určených na tento účel.

Palivovú nádrž plňte len vonku a pred naštartovaním motora. Pri plnení palivovej nádrže alebo manipulácii s palivom nefajčite.

Nikdy neotvárajte uzáver palivovej nádrže a nikdy nedopĺňajte palivo, keď je motor v chode alebo keď je horúci.

Ak sa palivo rozlialo, motor ďalej neštartujte, náradie odsuňte z miesta, kde sa palivo rozlialo, a dávajte pozor, aby ste nevytvorili iskru alebo plameň, kým sa výpary paliva nerozptýlia.

Úplne zatvorte všetky palivové nádrže a palivové kanistre.

Pred naklonením kosačky na údržbu noža alebo vypustením oleja vyprázdňte palivovú nádrž.

VAROVANIE: Palivovú nádrž nikdy nedopĺňajte v interiéri, počas chodu motora alebo pred tým, ako

POZOR: Nepoužívajte neschválený benzín, napríklad E15 a E85. Nemiešajte olej s benzínom ani neupravujte motor na prevádzku s alternatívnymi palivami. Používanie neschválených palív poškodí časti motora a spôsobí stratu záruky na motor. Na ochranu palivového systému pred tvorbou vodného kameňa pridajte do paliva stabilizátor paliva. Všetky palivá nie sú identické. Ak sa vyskytnú problémy so štartovaním alebo výkonom, zmeňte dodávateľa alebo značku paliva.

5.1 PLNIACA NÁDRŽ

Palivo musí spĺňať tieto kritériá:

- Čistý, nový a bezolovnatý benzín.
- Minimálne oktánové číslo 87/87 AKI (91 RON). Pre použitie vo vysokých nadmorských výškach, pozri nižšie
- Benzín s obsahom etanolu do 10 % je prijateľný.
- Odstráňte uzáver palivovej nádrže. Doplnite palivo.
- Uzavrite palivovú nádrž uzáverom.

Neprepíňajte. Pred naštartovaním motora zotrite palivo, ktoré pretieklo.

5.2 MOTOROVÝ OLEJ

Odporúčaný olej: Odporúčame používať vysokokvalitný detergentný olej klasifikovaný ako SF, SG, SH, SJ alebo vyšší. Nepoužívajte špeciálne aditíva.

Plnenie olejovej nádrže

- Otvorte nádrž na olej.
- Naplňte olej priamo do nádrže. Nepreliievajte.
- Zatvorte nádrž na olej. Prípadné rozliate tekutiny utrite.
- Kontrola hladiny oleja
- Skontrolujte hladinu oleja, keď je motor vypnutý a vo vodorovnej polohe
- Odstráňte zátku/meradlo z olejovej nádrže a utrite ho.
- Zasuňte zátku/olejovej nádrže / meradlo do hrdla nádrže podľa obrázka bez skrútkovania a potom ju vyberte, aby ste skontrolovali hladinu oleja.
- Ak je hladina oleja blízko alebo pod dolnou hranicou meradla, vyberte meradlo a naplňte odporúčanú nádržku na olej až po hornú hranicu meradla (spodný okraj meradla). Olej

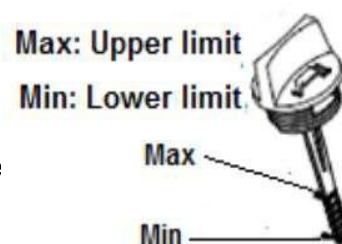

neprelievajte.

- Vymeňte zátku olejovej nádrže / meradlo.

6. OPERÁCIA

6.1 BEZPEČNOSTNÉ OPATRENIA

- Kosačku vždy používajte s nasadeným zberným košom na trávnu a/alebo deflektorom.
- Pred vyprázdnením zberného koša na trávnu alebo pred zmenou výšky kosenia vypnite motor.
- Počas chodu motora nikdy nevkładajte ruky ani nohy pod kosačku ani pod priestor na vyhadzovanie trávy.
- Pred kosením odstráňte z trávniku všetky cudzie predmety, ktoré môže stroj odhodiť.
- Počas používania kosačky na trávnu udržiajte deti, iné osoby a domáce zvieratá v bezpečnej vzdialenosti.
- Nikdy nezdvíhajte kosačku počas štartovania motora.

VAROVANIE!

Motor dodávaný bez oleja: pred použitím pridajte 0,4 litra oleja. Pozor: Každých 20 hodín vymeňte motorový olej.

Pred použitím stroja si musíte prečítať návod na obsluhu motora.

Olej: 400 ml



Benzín Objem nádrže :
900 ml

6.2 ŠTARTOVANIE MOTORA

Čepeľ je v akcii hneď po naštartovaní motora. Počas práce stroja udržiavajte brzdovú páku motora v pracovnej polohe. Motor sa zastaví hneď, ako uvoľníte páku brzdy motora.

A. ELEKTRICKÉ ŠTARTOVANIE

- Brzdovú páku ťahajte, kým sa nedotkne hornej rukoväte.
- Otáčajte kľúčom štartovania E v smere hodinových ručičiek, kým sa motor nenašartuje.
- Po naštartovaní motora sa kľúč E vráti do pôvodnej polohy.



B. RUČNÉ ŠTARTOVANIE

a) Brzdovú páku ťahajte, kým sa nedotkne hornej rukoväte.



b) Ťahajte za lano štartéra, kým motor nenabehne.



C. ZASTAVIŤ MOTOR

a) Uvoľnite brzdovú páku.



6.3 PRE KOSAČKU S VLASTNÝM POHONOM

Ak chcete zapnúť samohyb, stlačte páčku samohybu na rukoväti (2) a zároveň udržiajte zapnutý brzdový pedál.

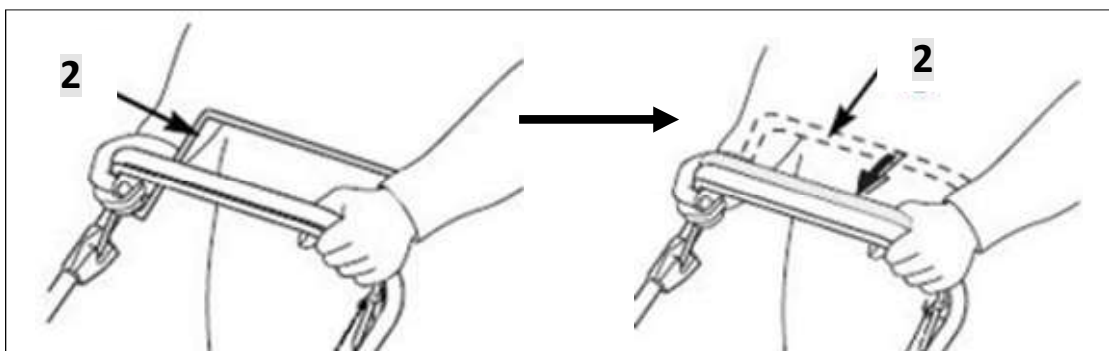

Ak chcete kosačku zastaviť, uvoľnite páčku samočinného pohonu a potom brzdovú páku.

7. ÚDRŽBA A SKLADOVANIE

Pred prácou na rezacom systéme stroja vypnite motor a odstráňte uzáver zapalovacej sviečky.

VAROVANIE - Nesprávna údržba, používanie nevyhovujúcich náhradných komponentov alebo odstránenie či úprava bezpečnostných komponentov môžu spôsobiť nehody a zhoršenie stavu náradia.

a. Čistenie kosačky

- Pokosená tráva je vlhká. Pravidelné čistenie po každom použití zabezpečí lepšiu funkčnosť kosačky a zníži riziko korózie alebo zadretia.
- Po skončení kosenia nechajte motor vychladnúť a potom odstráňte nahromadenú pokosenú trávu z motora a jeho okolia pomocou kefy.
- Vrečko na zber trávy každoročne vyčistite kefou alebo jemným postrekom vodou.
- Odpojte viečko zapalovacej sviečky a kosačku nakloňte na bok tak, aby bol vzduchový filter a karburátor hore.
- Pomocou škrabky a kefy odstráňte zvyšky pokosenej trávy zo žacieho systému.
- Prestavte kosačku na štyri kolesá.
- Na čistenie kosačky nepoužívajte tlakový čistič ani horúcu vodu. Dávajte pozor, aby ste nenamočili časti, ako je motor, čistič vzduchu, ložiská kolies a kovové spojovacie prvky. Pred uskladnením stroj vysušte tak, že ho necháte niekoľko minút bežať na rovnom, čistom povrchu, aby ste zabránili korózii alebo zadretiu.

b. Údržba čepele

VAROVANIE: Pred pokračovaním v práci si nasadte rukavice, vypnite motor a vyberte zapalovaciu sviečku.

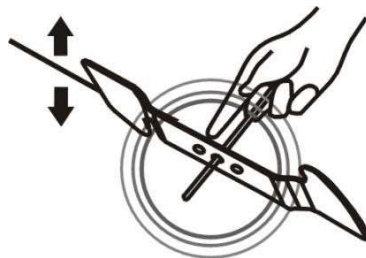

Čepeľ je vyrobená z kalenej ocele. Ak chcete dosiahnuť čistú prácu, ostrie často brúste, približne každých 25 hodín používania. Dbajte na to, aby bola čepeľ vždy dobre vyvážená.

Do otvoru v strede čepele vložte malý železný kolík (s priemerom 2 alebo 3 mm): musí zostať vo vodorovnej polohe. Ak čepeľ nezostáva vo vodorovnej polohe, vyvažte ju ďalším naostrením na strane, na ktorej sa nakláňa.

VAROVANIE: Používajte len originálne náhradné diely. Nekvalitné náhradné diely môžu spôsobiť vážne poškodenie kosačky a ovplyvniť vašu bezpečnosť.

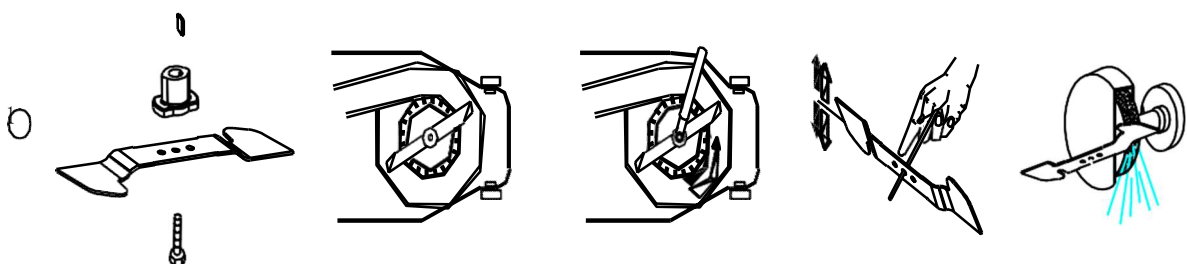

Ak chcete odstrániť nôž, uvoľnite skrutku, skontrolujte držiak noža a ak sú všetky časti opotrebované alebo poškodené, vymeňte ich.

Pri opätovnej montáži noža sa uistite, že rezné hrany sú v rovnakom smere ako smer otáčania motora. Uťahovací moment skrutky noža by mal byť $3,7 \text{ kg} \cdot \text{m} / \text{s}^2$ (37 Nm) a môžete ho skontrolovať momentovým kľúčom.

c. Uloženie kosačky

Kosačku skladujte na suchom, dobre vetranom mieste, mimo dosahu plameňov, iskier alebo zdrojov tepla. Ak je skladovací priestor prístupný deťom, znehybnite stroj odpojením uzáveru zapalovacej sviečky. Uskladnenie kosačky pod plachtou alebo podobným krytom sa neodporúča, pretože môže spôsobiť hromadenie kondenzátu, čo môže mať za následok koróziu kosačky.

Predĺžená odstávka a zimné skladovanie

Dôkladne vyčistite kosačku. V ideálnom prípade spustíte motor vonku, kým sa nevyprázdni palivová nádrž. Prípadne vyprázdňte zvyšné palivo pomocou palivového odsávacieho čerpadla.

Vyradené palivo likvidujte bezpečne a zodpovedne, pričom nezabúdajte, že benzínové výpary môžu spôsobiť výbuch alebo požiar. Motor spúšťajte, kým sa nespotrebnujú všetky zvyšky paliva. Nechajte motor vychladnúť. Skontrolujte stav a čistotu čističa vzduchu. Vyberte zapalovaciu sviečku z motora a do valca nalejte polievkovú lyžicu motorového oleja. Niekoľkokrát jemne potiahnite za štartovacie lanko, aby sa motor otočil, pričom olej rozmiestnite tak, aby bol valec cez zimu chránený. Vymeňte a utiahnite zapalovaciu sviečku.

Na začiatku novej sezóny

Vyberte zapalovaciu sviečku a jemne očistite všetky karbónové usadeniny z hrotu malou kefkou z medeného drôtu a nakoniec ju vyčistite benzínom. Zapalovaciu sviečku nechajte vyschnúť. Niekoľkokrát potiahnite za štartovacie lanko, aby ste z valca vypudili prebytočný olej. Vymeňte a utiahnite zapalovaciu sviečku. Naplňte palivovú nádrž bezolovnatým benzínom. Motor otáčajte, kým nenabehne.

Pred prepravou kosačky

Dôkladne vyčistite kosačku. Vyprázdňte palivovú nádrž pomocou sacieho čerpadla. Vyhodené palivo zlikvidujte bezpečne a zodpovedne, pričom nezabudnite, že benzínové výpary môžu spôsobiť výbuch alebo požiar. Motor spúšťajte, kým sa nespotrebnuje zvyšné palivo.

Nechajte motor vychladnúť. Vyberte zberný vak na trávu. Uvoľnite rýchlopínač a sklopte hornú časť rukovätí, pričom dávajte pozor, aby ste neohli káble.

Aby ste zabránili poškriabaniu kosačky, vložte medzi horné a dolné riadidlá a motor vlnitú lepenku alebo podobné polstrovanie.

Vzhľadom na hmotnosť kosačky používajte pri jej zdvíhaní alebo nakladaní rampy alebo požiadajte o pomoc.

d. Údržba kosačky

Rezací systém

Pred každým kosením a po ňom skontrolujte, či nôž, jeho upevňovacie skrutky a hnací hriadeľ nie sú poškodené alebo nadmerne opotrebované. Nikdy sa nepokúšajte narovnať ohnutý nôž. Poškodený, opotrebovaný alebo ohnutý nôž čo najskôr vymeňte. Používajte len originálne náhradné diely. Nadmerné vibrácie pri kosení sú dobrým indikátorom problému so žacím systémom.

VAROVANIE: Vibrácie spôsobené ohnutým alebo poškodeným nožom môžu spôsobiť nákladné poškodenie kosačky. Práca s nadmerne opotrebovaným nožom plytvá palivom a môže viesť k zraneniu, ak sa nôž odpojí od stroja.

Brúsenie čepele

Aby ste dosiahli najlepšie výsledky kosenia, nechajte si aspoň raz ročne naostriť hrany a vyvážiť nôž v špecializovanom servise.

Zapaľovacia sviečka

Po prvých piatich hodinách používania kosačky najskôr skontrolujte zapaľovaciu sviečku. Potom by sa mala údržba zapaľovacej sviečky vykonávať každých 25 hodín.

Otáčavým pohybom odstráňte uzáver zapaľovacej sviečky a potom dodaným kľúčom vyberte zapaľovaciu sviečku.

Pomocou medenej kefky vyčistíte všetky uhlíkové usadeniny a pomocou meradla skontrolujte medzeru medzi elektródami. Vymeňte a utiahnite servisovanú zapaľovaciu sviečku a vymeňte viečko.

Ak je zapaľovacia sviečka opotrebovaná alebo poškodená, vymeňte ju za novú sviečku rovnakého alebo vhodného typu pre motor.

Vzduchový filter

Zlý stav vzduchového filtra znižuje výkon a životnosť motora a zároveň sťažuje jeho štartovanie. Pravidelné kontroly sú preto nevyhnutné, najmä pri používaní kosačky v prašných podmienkach.

Vzduchový filter skontrolujte a vyčistíte každých 25 hodín prevádzky alebo častejšie, ak sa motor používa v prašnom prostredí.

Odstráňte veko vzduchovej schránky a opatrne vyberte kazetu penového filtra. Kazetu čistíte v malej miske s teplou vodou obsahujúcou niekoľko kvapiek prostriedku na umývanie riadu, kým nebude dokonale čistá a zbavená všetkých stôp mastnoty a prachu. Filtračnú kazetu opláchnite v čistej vode a potom ju jemne stlačte, aby ste odstránili väčšinu vody. Nechajte ju vyschnúť na vzduchu, kým nebude úplne suchá.

VAROVANIE: Penovú kazetu nikdy nečistite benzínom, lakovým benzínom ani inými rozpúšťadlami. Tieto produkty znehodnotia filtračnú kazetu.

Vyčistíte kryt a vnútro vzduchovej schránky čistou handričkou, ktorá nepúšťa vlákna. Pomocou štetca naneste na vonkajšiu stranu kazetového filtra rovnomernú vrstvu oleja (môžete na to použiť čistý motorový olej). Vložte filtračnú kazetu do jej puzdra a nasadte kryt vzduchovej schránky, pričom sa uistite, že každý komponent je na svojom mieste a správne nainštalovaný. Ak je kazeta filtra poškodená alebo veľmi znečistená, vymeňte ju za originálny diel.

VAROVANIE: Pri čistení peny kazetu neotáčajte, pretože by ste ju mohli poškodiť. Táto kosačka je vybavená dvojitém filtračným systémom pozostávajúcim z penového predfiltra a papierovej filtračnej kazety.

Údržba penového predfiltra je rovnaká ako údržba penového kazetového filtra, ako je opísané vyššie. Papierový kazetový filter by sa mal čistiť vysávačom. Ak je znečistený alebo znečistený olejom alebo benzínom, vymeňte ho.

Vyčistíte kryt a vnútro vzduchovej schránky čistou handričkou. Rovnomerne naneste tenkú vrstvu oleja na vonkajšiu stranu kazetového filtra pomocou štetca (môžete na to použiť čistý motorový olej). Vymeňte filtračnú kazetu do jej krytu a potom nasadte kryt vzduchovej schránky, pričom sa uistite, že každý komponent je na svojom mieste a správne nainštalovaný.

Nastavenie prenosového kábla

V polohe so zapnutou prevodovkou je páka posuvu kosačky úplne zatlačená smerom k riadidlám. Nesprávne nastavené lano prevodovky môže spôsobiť predčasné opotrebovanie pohonného systému kosačky.

Ak je lanko prevodovky príliš napnuté, bude ťažké posunúť páku predstihu smerom k riadidlám. Naopak, ak je lanko prevodovky nedostatočne napnuté, prevodovka bude fungovať zle a bude mať nedostatočný výkon.

Ak chcete nastaviť napnutie káblového prevodu, zväčšite alebo zmenšite dĺžku nastavovacieho

zariadenia pomocou kľúča. Skontrolujte účinnosť prevodu a odpor páky.

Po dosiahnutí správneho nastavenia zaistite nastavovacie zariadenie dotiahnutím poistných matíc.

8. VYHLÁSENIE O ZHODE



BUILDER SAS
32, rue Aristide Bergès -Z1 31270 Cugnaux -
Francúzsko Tel. +33 (0) 5.34.502.502 Fax: +33 (0)
5.34.502.503

Vyhlasuje, že stroj uvedený nižšie
Benzínová kosačka na trávnu

HTDT507ES-A

Sériové číslo: 20211221595-20211221874

Je v súlade s týmito európskymi smernicami:

Smernica o strojových
zariadeniach 2006/42/ES
Smernica o EMC 2014/30/EÚ
Nariadenie o emisiách (EÚ) 2016/1628

Platné harmonizované normy:

EN ISO 5395-1:2013+A1:2018
EN ISO 5395-2:2013+A1:2016+A2:2017
EN ISO 14982: 2009

Ďalšie platné usmernenia:

Smernica o hluku 2000/14/ES zmenená a doplnená smernicou 2005/88/ES, príloha VI

Garantovaná úroveň akustického výkonu	98 dB(A)
Hladina akustického výkonu	L_{WA} : 96,87 dB(A) $K=1,11$ dB(A)

EU type-approval No:

e13*2016/1628*2020/1040SRA1/P*0545*00

Cugnaux, 15.10.2021

Philippe MARIE / generálny

riaditeľ

Zodpovednosť za technický súbor: Olivier Patriarca

9. ZÁRUKA

Výrobca poskytuje na výrobok záruku na chyby materiálu a spracovania počas 2 rokov od dátumu pôvodného nákupu. Záruka platí len v prípade, ak je výrobok určený na použitie v domácnosti. Záruka sa nevzťahuje na poruchy spôsobené bežným opotrebovaním.

Výrobca sa zaväzuje vymeniť diely, ktoré určený distribútor označí za chybné. Výrobca nepreberá zodpovednosť za výmenu stroja ako celku alebo jeho časti a/alebo za následné škody.

Záruka sa nevzťahuje na poruchy spôsobené:

- nedostatočná údržba.
- abnormálna montáž, nastavenie alebo prevádzka výrobku.
- diely podliehajúce bežnému opotrebovaniu.

Záruka sa nevzťahuje na:

- náklady na dopravu a balenie.
- používanie nástroja na iný účel, než na ktorý bol navrhnutý.
- používanie a údržbu stroja vykonávanú spôsobom, ktorý nie je opísaný v návode na obsluhu.

Vzhľadom na našu politiku neustáleho zlepšovania výrobkov si vyhradzuje právo na zmenu alebo úpravu špecifikácií bez predchádzajúceho upozornenia. V dôsledku toho sa výrobok môže líšiť od informácií v ňom uvedených, ale zmena sa vykoná bez predchádzajúceho upozornenia, ak sa uzná za zlepšenie predchádzajúcej charakteristiky.

PRED POUŽITÍM STROJA SI POZORNE PREČÍTAJTE PRÍRUČKU.

Pri objednávaní náhradných dielov uveďte číslo alebo kód dielu, ktorý nájdete v zozname náhradných dielov v tejto príručke. Uschovajte si doklad o kúpe; bez neho je záruka neplatná. Aby sme vám pomohli s vaším výrobkom, pozývame vás, aby ste nás kontaktovali telefonicky alebo prostredníctvom našej webovej stránky:

+33 (0)9.70.75.30.30

<https://services.swap-europe.com/contact>

Musíte si vytvoriť "lístok" prostredníctvom webovej platformy.

Zaregistrujte sa alebo si vytvorte

konto. Uveďte odkaz na nástroj.

Vyberte predmet svojej žiadosti.

Opíšte svoj problém.

Priložte tieto súbory: faktúru alebo doklad o predaji, fotografiu identifikačného štítku (sériové číslo), fotografiu potrebného dielu (napríklad: kolíky na zástrčke transformátora, ktoré sú zlomené).



10. ZLYHANIE VÝROBKU

ČO ROBIŤ, AK SA MÔJ STROJ POKAZÍ?

Ak ste si výrobok kúpili v obchode:

- Vyprázdnite palivovú nádrž.
- Uistite sa, že je váš stroj kompletný so všetkým dodaným príslušenstvom a čistý! Ak tomu tak nie je, opravovňa stroj odmietne.
- Do predajne choďte s kompletným zariadením a s účtenkou alebo faktúrou.

Ak ste si výrobok kúpili na webovej stránke:

- Vyprázdnite palivovú nádrž.
- Uistite sa, že je váš stroj kompletný so všetkým dodaným príslušenstvom a čistý! Ak tomu tak nie je, opravovňa stroj odmietne.
- Vytvorenie servisného lístka SWAP-Europe na stránke: <https://services.swap-europe.com> Pri zadávaní požiadavky na SWAP-Europe musíte priložiť faktúru a fotografiu výrobného štítku (sériové číslo). Pred odovzdaním stroja kontaktujte servisnú stanicu a uistite sa, že je k dispozícii.

Na opravovňu choďte s kompletne zabaleným strojom, priložte faktúru za nákup a podporný formulár stanice, ktorý si môžete stiahnuť po vyplnení žiadosti o servis na stránke SWAP-Europe.

V prípade strojov s poruchou motora od výrobcov BRIGGS & STRATTON, HONDA a RATO si prečítajte nasledujúce pokyny.

Opravy vykonajú schválení výrobcovia motorov týchto výrobcov, pozrite si ich stránky:

- <http://www.briggsandstratton.com/eu/fr>
- <http://www.honda-engines-eu.com/fr/service-network-page;jsessionid=5EE8456CF39CD572AA2AEEDFD290CDAE>
- <https://www.rato-europe.com/it/service-network>

Ponechajte si prosím pôvodný obal, aby ste ho mohli vrátiť v rámci popredajného servisu, alebo stroj zabaľte do podobnej kartónovej škatule rovnakých rozmerov.

Akékoľvek otázky týkajúce sa nášho popredajného servisu si môžete vyžiadať na našej webovej stránke <https://services.swap-europe.com>.

Naša horúca linka je naďalej k dispozícii na čísle +33 (9) 70 75 30 30.



11. VYLÚČENIA ZO ZÁRUKY

ZÁRUKA SA NEVZŤAHUJE NA:

- Spustenie a nastavenie výrobku.
- Poškodenie vyplývajúce z bežného opotrebovania výrobku.
- Poškodenie v dôsledku nesprávneho používania výrobku.
- Poškodenie v dôsledku montáže alebo uvedenia do prevádzky, ktoré nie sú v súlade s návodom na použitie.
- Poruchy súvisiace s karburáciou po 90 dňoch a zanášaním karburátorov.
- Pravidelné a štandardné udalosti údržby.
- Úpravy a demontáž, ktoré priamo rušia záruku.
- Výrobky, ktorých pôvodné overovacie označenie (značka, sériové číslo) bolo znehodnoteného, zmenené alebo stiahnuté.
- Výmena spotrebného materiálu.
- Použitie neoriginálnych dielov.
- Zlomenie dielov po nárazoch alebo výtlkoch.
- Rozdelenie príslušenstva.
- Chyby a ich následky spojené s akoukoľvek vonkajšou príčinou.
- Strata komponentov a strata v dôsledku nedostatočného skrutkovania.
- Rezanie komponentov a akékoľvek poškodenie súvisiace s uvoľnením dielov.
- Preťaženie alebo prehriatie.
- Zlá kvalita napájania: chybné napätie, chyba napätia atď.
- Škody vyplývajúce zo straty možnosti užívať výrobok počas doby potrebnej na opravu a vo všeobecnosti náklady spojené so znehybnením výrobku.
- Náklady na druhé stanovisko vypracované treťou stranou na základe odhadu opravovne SWAP-Europe
- Používanie výrobku, ktorý by vykazoval vadu alebo poruchu, ktorá nebola predmetom okamžitého nahlásenia a/alebo opravy v rámci služieb spoločnosti SWAP-Europe.
- Znehodnotenie súvisiace s prepravou a skladovaním*.
- Vypúšťanie po 90 dňoch.
- Olej, benzín, tuk.
- Škody súvisiace s používaním nevyhovujúcich palív alebo mazív.

* V súlade s právnymi predpismi o preprave je potrebné nahlásiť dopravcovi škody súvisiace s prepravou najneskôr do 48 hodín od ich zistenia doporučeným listom s potvrdením o prijatí.

Tento dokument je doplnkom k vášmu oznámeniu, pričom ide o neúplný zoznam.

Pozor: všetky objednávky sa musia skontrolovať v prítomnosti doručovateľa. V prípade odmietnutia zo strany doručovateľa musíte jednoducho odmietnuť doručenie a oznámiť svoje odmietnutie.

Pripomíname, že rezervy nevyklučujú oznámenie doporučeným listom s potvrdením do 72 hodín.

Informácie:

Tepelné zariadenia sa musia každú sezónu zazimovať (služba je k dispozícii na stránke SWAP-Europe).

Batérie sa musia pred uskladnením nabiť.

HYUNDAI
POWER PRODUCTS

V prípade otázok kontaktujte:

BUILDER SAS

32, Rue Aristide Berges Z1 31270 Cugnaux,
Francúzsko

Tel: +33(0)5.34.502.502 Fax: +33(0)5 . 34.502.503

<http://www.hyundaipower-fr.kukurica/>

kukurica/

Fabrique en Republique Populaire de Chine(PRC)