

HYUNDAI
POWER PRODUCTS

AKUMULÁTOROVÁ SEKAČKA NA TRÁVU
HTDEN4640VT

PŮVODNÍ INSTRUKCE

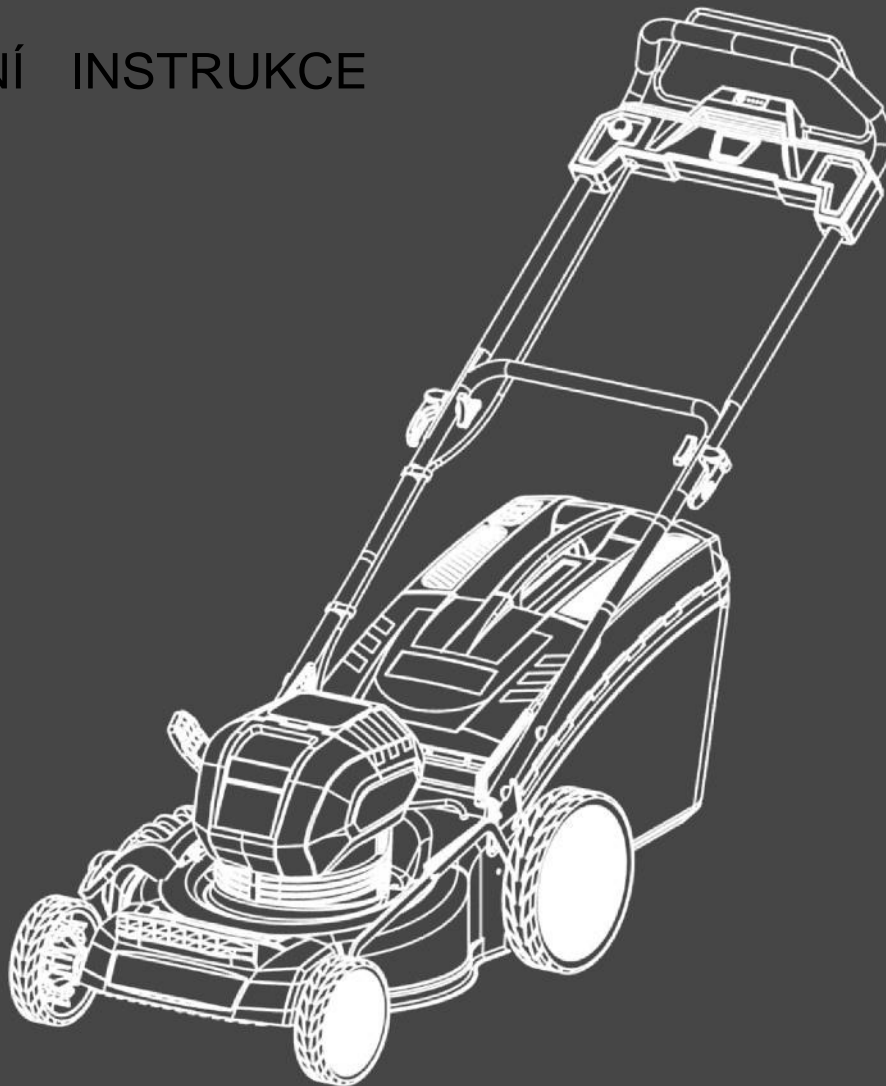

1. BEZPEČNOSTNÍ VAROVÁNÍ

DŮLEŽITÉ PŘED POUŽITÍM SI POZORNĚ PŘEČTĚTE A USCHOVEJTE PRO BUDOUCÍ POUŽITÍ

- 1) Pečlivě si přečtěte pokyny. Seznamte se s ovládacími prvky a správným používáním zařízení;
- 2) Nikdy nedovolte, aby sekačku používaly děti nebo osoby, které nejsou seznámeny s těmito pokyny. Místní předpisy mohou omezovat věk obsluhy
- 3) Nikdy nesekejte, když jsou v blízkosti lidé, zejména děti, nebo domácí zvířata;
- 4) Mějte na paměti, že provozovatel nebo uživatel je zodpovědný za nehody nebo nebezpečí, která vzniknou jiným osobám nebo jejich majetku.
- 5) Při sečení vždy noste pevnou obuv a dlouhé kalhoty. Nepracujte se zařízením naboso nebo v otevřených sandálech; vyvarujte se nošení volných oděvů nebo oděvů s visícími šňůrami či kravatami.
- 6) Důkladně zkontrolujte prostor, kde se má zařízení používat, a odstraňte všechny předměty, které by stroj mohl odhodit.
- 7) Před použitím vždy vizuálně zkontrolujte, zda nejsou nože, šrouby nožů a žací ústrojí opotřebované nebo poškozené. Opotřebované nebo poškozené nože a šrouby vyměňujte v sadách, abyste zachovali rovnováhu. Vyměňte poškozené nebo nečitelné štítky.
- 8) sekejte pouze za denního světla nebo při dobrém umělém osvětlení;

- 9) pokud je to možné, vyhněte se provozu zařízení v mokré trávě;
- 10) Na svazích se vždy ujistěte, že máte pevnou půdu pod nohama;
- 11) Chodte, nikdy neutíkejte;
- 12) U kolových rotačních strojů sekejte napříč svahem, nikdy ne nahoru a dolů;
- 13) při změně směru jízdy na svazích dbejte zvýšené opatrnosti;
- 14) Nesekejte příliš strmé svahy;
- 15) Při couvání nebo tažení sekačky směrem k sobě dbejte zvýšené opatrnosti;
- 16) Pokud je nutné sekačku při přepravě naklonit, zastavte nože při přejezdu jiného než travnatého povrchu a při přepravě sekačky na sečenou plochu a z ní;
- 17) Nikdy nepoužívejte sekačku s poškozenými kryty nebo bez nasazených bezpečnostních zařízení, například deflektorů nebo sběrače trávy.
- 18) Motor spouštějte nebo zapínejte opatrně podle pokynů a s nohama v dostatečné vzdálenosti od nožů;
- 19) Při spouštění motoru sekačku nenaklánějte, s výjimkou případů, kdy je nutné sekačku naklonit pro spuštění. V takovém případě ji nenaklánějte více, než je nezbytně nutné, a zvedejte pouze tu část, která je od obsluhy vzdálena;
- 20) Motor nespouštějte, pokud stojíte před výsypným žlabem;
- 21) Nedávejte ruce ani nohy do blízkosti nebo pod rotující části, vždy se držte mimo výpustný otvor.
- 22) Nikdy nezvedejte ani nepřenášejte sekačku, pokud je motor v chodu;

23) Zastavte motor a vypněte klíč odpojovače. Ujistěte se, že se všechny pohyblivé části zcela zastavily.

- Kdykoli opustíte zařízení
- Před odstraněním ucpání nebo uvolněním žlabu
- Před kontrolou, čištěním nebo prací na sekačce;
- Po nárazu do cizího opovržení. Před opětovným spuštěním a provozem sekačky zkontrolujte, zda není poškozena, a proveďte opravy;

24) Pokud sekačka začne abnormálně vibrovat (okamžitě zkontrolujte);

- Zkontrolujte, zda nedošlo k poškození;
- Vyměňte nebo opravte poškozené díly.
- Zkontrolujte a utáhněte všechny uvolněné díly.

25) Zastavte sekačku:

- kdykoli sekačku opustíte;

26) udržujte všechny matice, šrouby a vruty utažené, abyste se ujistili, že je zařízení v bezpečném provozním stavu;

27) Často kontrolujte, zda není koš na trávu opotřebovaný nebo poškozený;

28) Vyměňte opotřebované nebo poškozené díly z důvodu bezpečnosti;

29) Dětem není dovoleno stroj používat.

30) Tento spotřebič není určen pro osoby se sníženými fyzickými, smyslovými nebo duševními schopnostmi nebo s nedostatkem zkušeností a znalostí, pokud jim osoba odpovědná za jejich bezpečnost neposkytlá dohled nebo je nepoučila o používání spotřebiče.

31) Při seřizování stroje buďte opatrní, aby nedošlo k zachycení prstů mezi pohybujícími se díly.

nože a pevné části stroje.

32) Před uložením stroj vždy nechte vychladnout.

33) Po použití a před uskladněním vyjměte baterii ze stroje a zkontrolujte, zda není poškozená.

34) Při údržbě nožů mějte na paměti, že i když je zdroj napájení vypnutý, nože se mohou pohybovat.

35) Vyměňte opotřebované nebo poškozené díly z důvodu bezpečnosti; používejte pouze originální náhradní díly a příslušenství.

36) Při seřizování spotřebiče buďte opatrní, aby nedošlo k zachycení prstů mezi pohyblivé nože a pevné části spotřebiče.

37) Nabíjejte pouze nabíječkou určenou výrobcem. Použití nabíječky s nekompatibilním akumulátorem může způsobit riziko požáru.

38) Elektrické nářadí používejte pouze se speciálně určenými akumulátory. Použití jiných akumulátorů může způsobit nebezpečí zranění a požáru.

39) Pokud akumulátor nepoužíváte, držte jej mimo dosah jiných kovových předmětů, jako jsou kancelářské sponky, mince, klíče, hřebíky, šrouby nebo jiné malé kovové předměty, které by mohly vytvořit spojení mezi jednotlivými póly. Zkratování pólů akumulátoru může způsobit popáleniny nebo požár.

40) Za nepříznivých podmínek může z baterie vytékat kapalina:

- Pokud dojde k náhodnému kontaktu, opláchněte jej vodou.
- Při zasažení očí tekutinou navíc vyhledejte lékařskou pomoc. Kapalina vystřikující z baterie může způsobit podráždění nebo popáleniny.

41) Pokud přístroj nepoužíváte, držte jej mimo dosah

jiných kovových předmětů, jako jsou kancelářské
sponky, mince, klíče, hřebíky,

šrouby nebo jiné malé kovové předměty, které mohou vytvořit spojení mezi jednotlivými svorkami. Zkratování svorek baterie může způsobit popáleniny nebo požár.

42) Za nepříznivých podmínek může z baterie vystříknout kapalina, vyhněte se kontaktu s ní. Dojde-li k náhodnému kontaktu, vypláchněte ji vodou. Pokud se kapalina dostane do očí, dodatečně vyhledejte lékařskou pomoc. Kapalina vystřikující z baterie může způsobit podráždění kůže nebo popáleniny.

43) Děti si se spotřebičem nesmí hrát.

44) Čištění a uživatelskou údržbu nesmí provádět děti.

Bezpečnostní pokyny pro dobíjecí baterii a nabíječku

- Používejte pouze baterii dodanou se sekačkou a dodanou nabíječku.
- Chraňte baterii a nabíječku před vlhkostí.
- Nepoužívejte nabíječku baterií ve venkovním prostředí.
- Pokud nabíječku nepoužíváte nebo před čištěním a údržbou, odpojte ji od zdroje napájení.
- Dbejte na zvláštní péči o baterii. Nepouštějte ji na tvrdý povrch a nevystavujte ji tlaku ani jinému mechanickému namáhání.
- Akumulátor uchovávejte mimo dosah extrémního tepla a chladu.
- Neotevírejte ani se nepokoušejte opravovat baterii nebo nabíječku. Pokud jsou některé díly vadné, nechte je opravit kvalifikovaným technikem nebo je zašlete k opravě do našeho servisního oddělení.
- Akumulátor nabíjejte a používejte pouze při teplotě okolí (okolního vzduchu) mezi 0°C a +50°C.
- Pokud baterii nepoužíváte, skladujte ji na suchém místě při teplotě mezi 10 a 30 °C.

- Akumulátor by se měl dobíjet, pokud nedokáže vyvinout dostatečný výkon při úkolech, které byly dříve snadno proveditelné. **NEPOKRAČUJTE** v používání výrobku s vybitou baterií.
- Akumulátor není z výroby plně nabitý. Před pokusem o její použití je nutné ji nejprve plně nabít.

VAROVÁNÍ:

Baterii nikdy nezkratujte a nevystavujte ji vlhkosti. Neskladujte ji společně s kovovými částmi, které by mohly zkratovat kontakty. Baterie by se mohla přehřát, začít hořet nebo explodovat.

Pokud se někdo dostane do kontaktu s kyselinou nebo podobnými vnitřními kapalinami či látkami obsaženými v baterii, okamžitě je omyjte velkým množstvím vody.

Pokud se tyto látky dostanou do očí, vypláchněte je velkým množstvím vody a okamžitě navštivte lékaře

Akumulátor nekládejte do ohně ani do vody. Může dojít k jejímu výbuchu. Dobíjecí baterii nevyhazujte do domácího odpadu bez ohledu na to, zda je použitá nebo nepoužitá. Měli byste je odevzdat na místním sběrném místě baterií v souladu s předpisy o bateriích nebo nám je odevzdat s vhodným označením "Použitá baterie".

BEZPEČNOST DĚTÍ

Pokud s i obsluha není vědoma přítomnosti dětí, může dojít k tragickým nehodám.

- Děti se nesmí pohybovat v prostoru sečení a musí být pod dohledem zodpovědné dospělé osoby.
- Nedovolte dětem mladším 14 let obsluhovat tuto sekačku. Děti ve věku 14 let a

starší děti si musí přečíst návod k obsluze a bezpečnostní pravidla uvedená v této příručce a musí být proškoleny a pod dohledem rodičů.

- Zůstaňte ve střehu a vypněte sekačku, pokud do prostoru sekání vstoupí dítě nebo jiná osoba.
- Před pohybem dozadu a při pohybu dozadu se dívejte za sebe a dolů, zda se tam nenachází malé děti.
- Při přiblížení ke slepým rohům, dveřím, keřům, stromům nebo jiným objektům, které mohou zakrýt výhled na dítě, které by mohlo vběhnout do dráhy sekačky, buďte velmi opatrní.

Symoly



Před použitím sekačky si pozorně přečtěte tento návod k použití a schovejte jej na bezpečném místě pro budoucí použití.



Riziko projekcí. Nepouštějte kolemjdoucí.



Pozor na ostré čepele. Čepele se otáčejí i po vypnutí motoru. Před údržbou odstraňte vypínací zařízení



Zaručená hladina hluku

Zamýšlené použití

Tato sekačka je určena k sečení přírodní trávy. Jakékoli jiné použití je zakázáno.

Je vhodný pouze pro soukromé použití na zahradě nebo pozemku. Sekačky určené pro soukromé pozemky nebo zahrady jsou ty, které se používají k údržbě travnatých ploch a soukromých trávníků a neměly by se používat na veřejných prostranstvích, v parcích, sportovních, zemědělských nebo lesních oblastech.

2. VÝROBEK

a. Popis produktu

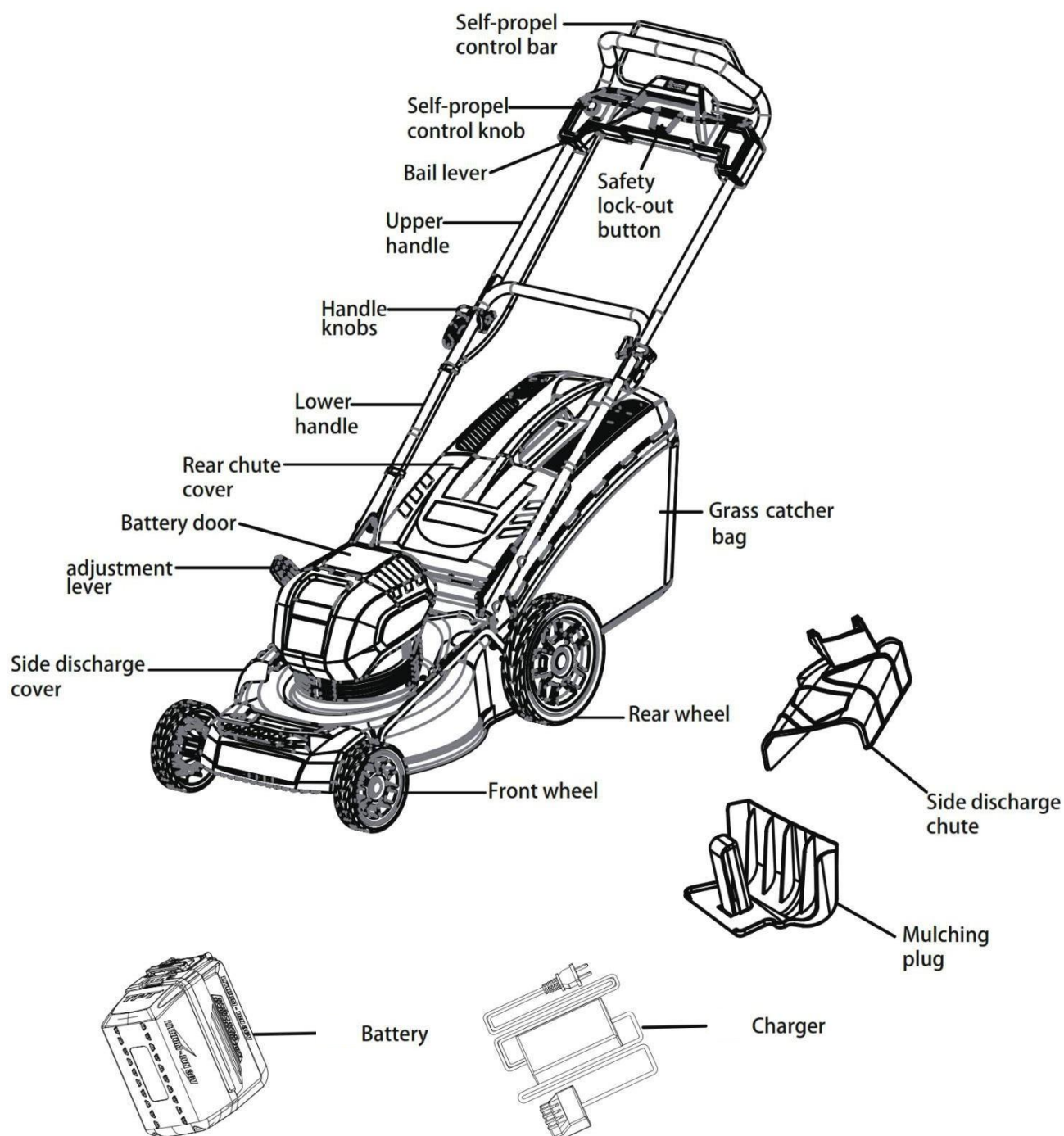

Tento travní pojízdný stroj je dodáván **bez** baterie a nabíječky. Zakupte si prosím sadu baterií (baterie + nabíječka) od stejné ochranné známky tohoto nářadí. Doporučený výrobek je: HYUNDAI 40V LITHIUM-IONTOVÁ NABÍJEČKA. Nepoužívejte jiný než doporučený akumulátor.

b. Technické údaje

Model	HTDEN4640VT
Napětí	40 V stejnosměrného proudu
Rychlost bez zatížení	2300-3300/min
Šířka řezu	460 mm
Výška řezu	35-90 mm (6 poloh)
Objem koše na trávu	60 L
Čistá hmotnost	22 kg
Zaručená hladina akustického výkonu	94 dB(A)
Hladina akustického výkonu	90 dB(A) K= 3 dB(A)
Hladina akustického tlaku	75 dB(A) K= 3 dB(A)
Vibrace	2,2 m/s ² K= 1,5 m/s ²

3. MONTÁŽ

a. **Rozbalení**

Před zahájením montáže výrobku se ujistěte, že jsou k dispozici všechny díly. Porovnejte díly se seznamem obsahu balení a seznamem obsahu hardwaru. Pokud některý díl chybí nebo je poškozen, nepokoušejte se výrobek sestavit.

- Opatrně vyjměte výrobek a veškeré příslušenství z krabice. Ujistěte se, že jsou v krabici všechny položky uvedené v seznamu balení.
- Pečlivě výrobek zkontrolujte, zda nedošlo během přepravy k jeho rozbití nebo poškození.
- Nevyhazujte obalový materiál, dokud výrobek pečlivě nekontrolujete a uspokojivě nezprovozníte.
- Pokud jsou některé díly poškozené nebo chybí, zavolejte prodejce a požádejte o pomoc.

b. **ROZLOŽENÍ A NASTAVENÍ SPODNÍ RUKOJETI**

VAROVÁNÍ

Nesprávné složení nebo rozložení rukojeti může vést k poškození kabelů a nebezpečnému provozu.

- Při skládání a rozkládání rukojeti nepoškodte kabely.
- Pokud je kabel poškozen, obraťte se na autorizovaný servis.

Zvednutí sestavy rukojeti (obr. A):

- 1) Zatáhněte za spodní rukojeť (1) směrem nahoru a zpět, dokud nebude zarovnaná s polohou otvorů v opěrce ramene a v krytu sekačky.
- 2) Spodní rukojeť (1) zajistěte na místě tak, že zajistíte spodní šroub (3).
- 3) Otevřete horní vačkové zámky (2).
- 4) Zatáhněte za horní rukojeť nahoru a zpět, abyste ji zvedli do provozní polohy.
- 5) Chcete-li horní rukojeť zajistit na místě, zavřete horní vačkové zámky (2).

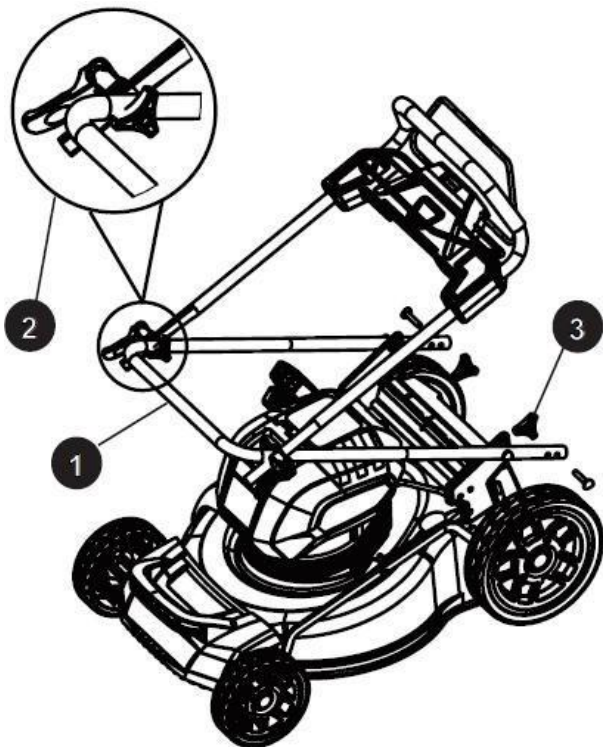

(Obr. A)

POZNÁMKA: Pokud je horní rukojeť uvolněná nebo oddělená od spodní rukojeti, utáhněte knoflíky nazámčích horní rukojeti otáčením ve směru hodinových ručiček.

INSTALACE VAKU NA TRÁVU (obr. B):

- 1) Zvedněte zadní vyprazdňovací dvířka (1).

- 2) Zvedněte kočku na trávu za rukojeť (2) a umístěte ji pod zadní dvířka diskové haly tak, aby háčky (3) Koše na trávu dosedly na tyč dvířek (4).
- 3) Uvolněte zadní dvířka zavazadlového prostoru. Při správné instalaci budou háčky na sběrači trávy procházet otvory na zadních dvířkách diskového koše.

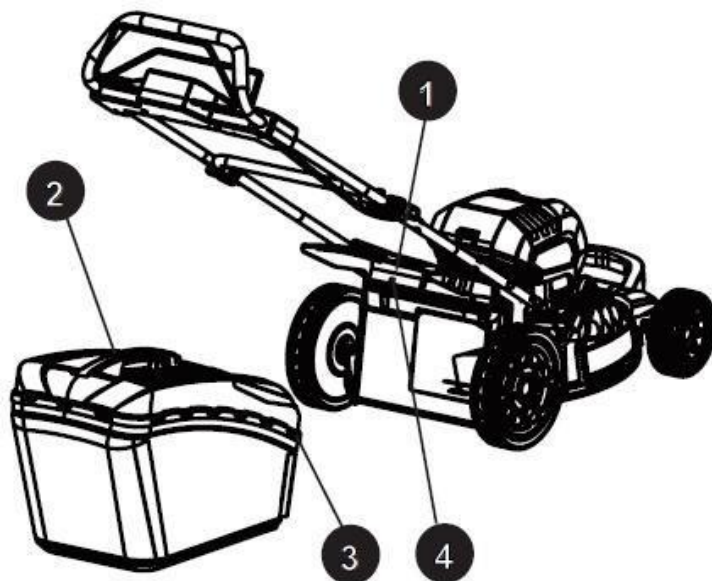

(Obr. B)

POZNÁMKA: Při použití sběrného koše na trávu neinstalujte boční vyhazovací žlab ani mulčovací zátka.

MONTÁŽ/PŘEMONTOVÁNÍ VSTŘIKOVACÍHO VSTŘIKOVAČE (obr. C):

- 1) Chcete-li vyjmout mulčovací zástrčku, zvedněte zadní výsypné dveře (1).
- 2) Uchopte rukojeť (2) mulčovací zástrčky.
- 3) Zvedněte a vytáhněte mulčovací zástrčku pomocí rukojeti.
- 4) Mulčovací zátka (3) je zasunuta pod úhlem, takže její vyjmutí vyžaduje určitou sílu.
- 5) Mulčovací zátka musí být vyjmuta, aby bylo možné nasbírat veškerou trávu do sáčku.
- 6) Po vyjmutí sáčku na trávu je nutné mulčovací zátka znovu nasadit.

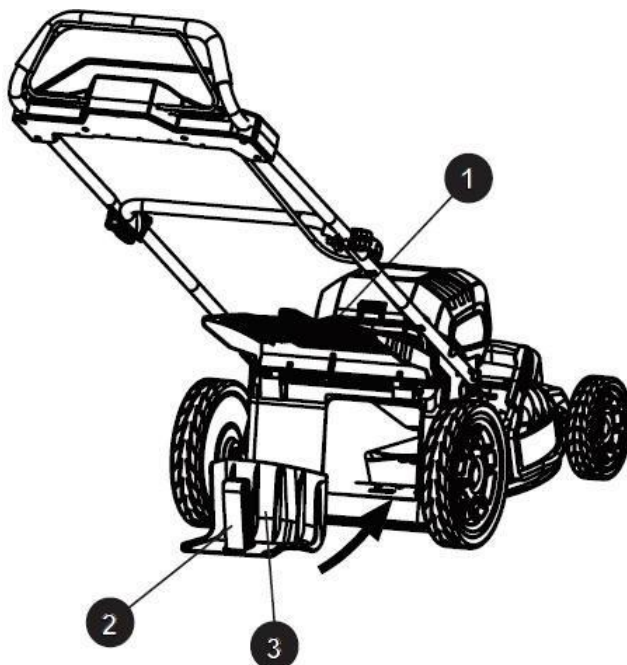

(Obr. C)

POZNÁMKA: Při mulčování neinstalujte boční výhozový žlab ani sběrný koš na trávu.

BOČNÍHO VÝHOZOVÉHO ŽLABU (obr. D)

- 1) Zvedněte boční vypouštěcí kryt (1).
- 2) Vyrovnajte drážky (2) na výsypném žlabu (3) s kolíky (4) na spodní straně krytu výsypného žlabu(1).
- 3) Vyhazovací žlab spouštějte tak dlouho, dokud se háčky na žacím ústrojí nezachytí v otvorech v žacím ústrojí.

vypouštěcí žlab.

- 4) Uvolněte boční vypouštěcí kryt.

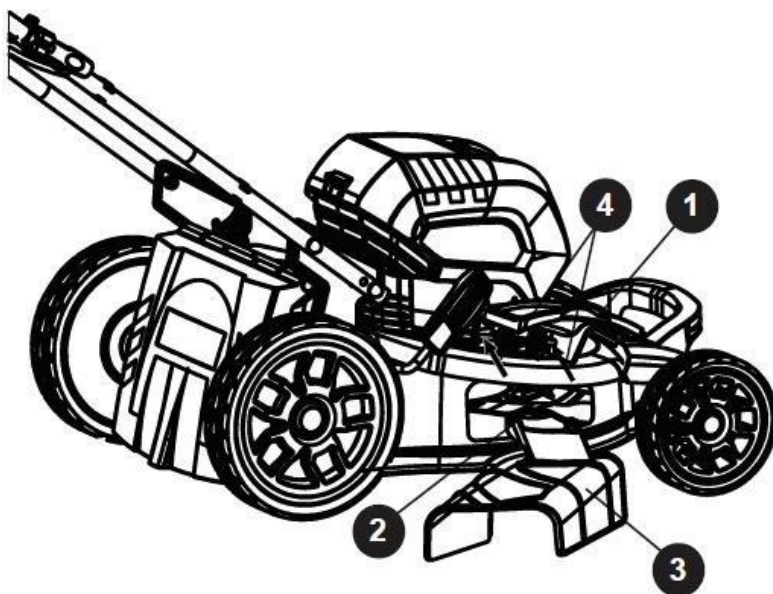

Obr. D)

POZNÁMKA: Při použití bočního výhozu neinstalujte sběrný koš na trávu. Ujistěte se, že je nainstalována mulčovací zátka.

INSTALACE BATERIOVÉHO BALENÍ (obr. E):

- 1) Zvedněte a podržte kryt baterie (1).
- 2) Vyrovnajte baterii (2) s bateriovým portem sekačky.
- 3) Ujistěte se, že tlačítko pro uvolnění baterie (3) zapadlo na místo a že je baterie zcela usazena a zajištěna. sekačku před zahájením provozu.
- 4) Pokud přístroj nebudete ihned používat, vyjměte baterii.

VYJMUTÍ BATERIOVÉHO BALENÍ (obr. E):

- 1) Uvolněním zádržné páky sekačku zastavíte.
- 2) Stiskněte tlačítko pro uvolnění baterie (3) na sekačce. Otevřete kryt baterie.
- 3) Vyjměte baterii ze sekačky.

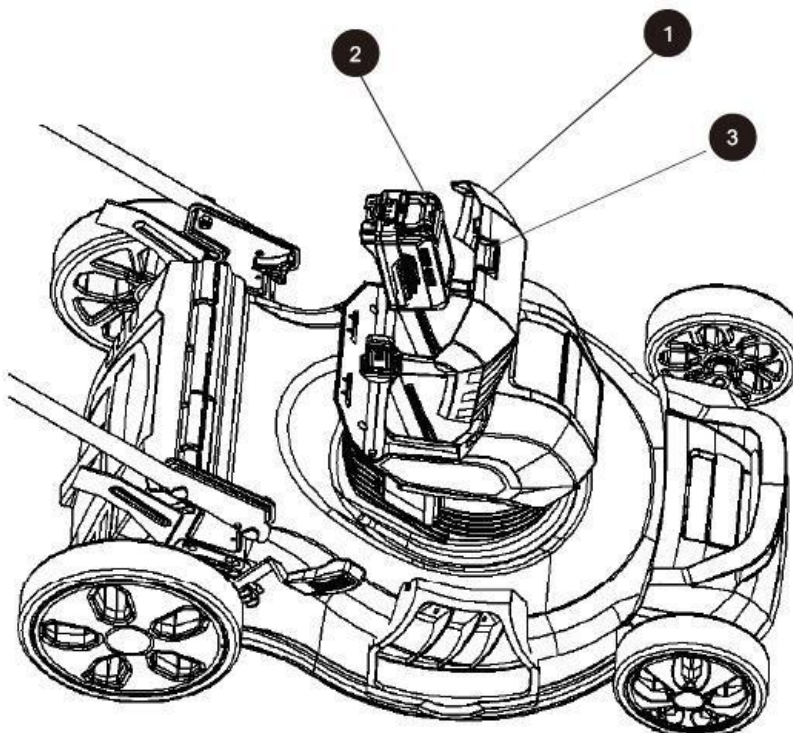

Obr.E

4. OPERACE

a. Spuštění/zastavení (obr. F)

- Otevřete kryt baterie.
- Nainstalujte baterii.
- Zavřete kryt baterie.
- Stiskněte a podržte tlačítko bezpečnostní pojistky(1).
- Vytáhněte páku(2) směrem nahoru k rukojeti, abyste spustili pohyb a uvolnili tlačítko.
- Chcete-li sekačku zastavit, uvolněte páku(2).

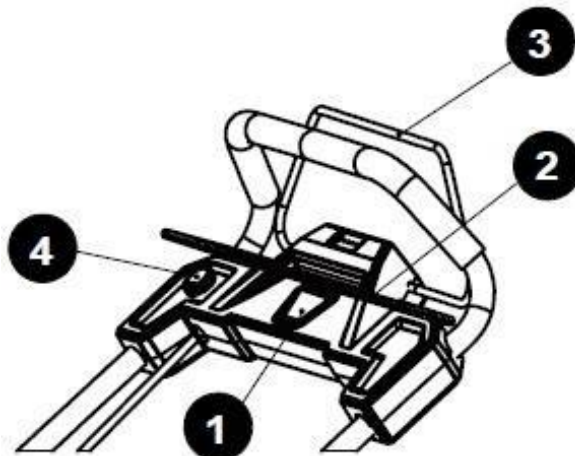

(Obr. F)

b. Ovládání samočinného pohonu (obr. F)

- Přitáhněte ovládací tyč samočinného pohonu(3) k rukojeti.
- Chcete-li samočinný pohon vypnout, uvolněte ovládací tyč samočinného pohonu (3).

System má proměnlivé otáčky. Chcete-li zvýšit rychlost, otočte knoflíkem regulace rychlosti samočinného pohonu (4) proti směru hodinových ručiček. Chcete-li rychlost snížit, otočte knoflíkem regulace rychlosti samočinného pohonu (4) ve směru hodinových ručiček.

c. SOFT-START

Tato sekačka LI-ION je vybavena funkcí "pozvolného startu". Při prvním spuštění trvá sekačce přibližně 3 sekundy, než se rozjede na plné otáčky. Pokud se sekačka zpočátku nerozběhne: V případě, že se sekačka nerozběhne, vyjměte baterii a zkontrolujte, zda pod žacími ústrojími nic nepřekáží a zda se nůž může volně otáčet rukou. I malé množství trávy při startu zabrání "softstart" sekačku zapnout.

UPOZORNĚNÍ: Nepokoušejte se překonat funkci bezpečnostního blokovacího tlačítka nebo záchranné páky.

VAROVÁNÍ: Při práci s jakoukoli sekačkou může dojít k vržení cizích předmětů do očí, což může způsobit vážné poškození očí. Při obsluze sekačky a při provádění jakýchkoli úprav nebo oprav vždy používejte ochranné brýle.

VAROVÁNÍ: Zajistěte, aby se ostatní osoby a domácí zvířata při používání sekačky zdržovali ve vzdálenosti nejméně 30 m.

d. ZKONTROLUJTE ŘEZNOU PLOCHU

Odstraňte všechny kameny, klacky, dráty, kosti a další nečistoty, které by mohly být vymrštěny rotujícími noži.

e. NASTAVENÍ VÝŠKY SEČENÍ

Při dodání jsou kola sekačky nastavena do polohy pro nízké sečení. Před prvním použitím sekačky zvyšte polohu sečení na výšku, která je pro váš trávník nejvhodnější. Průměrná výška trávníku by se měla pohybovat v rozmezí 1" až 2" (2,5 až 5 cm) v chladných měsících a 2" až 3" (5 až 7,5 cm) v horkých měsících. **PRO**

NASTAVENÍ VÝŠKY NOŽE:

Chcete-li zvýšit výšku nože, uchopte páčku nastavení výšky (1) a posuňte ji směrem k zadní části sekačky.

Chcete-li snížit výšku nože, uchopte páku nastavení výšky (1) a posuňte ji směrem k přední části sekačky.

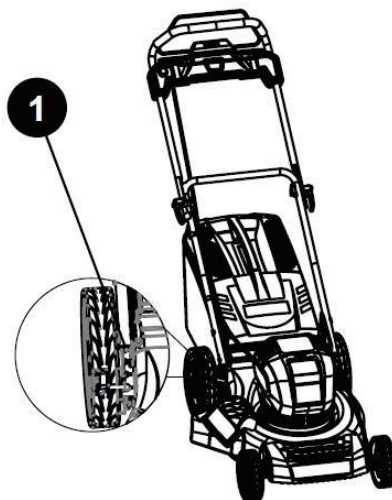

f. **UPOZORNĚNÍ NA SKLONOMĚR:**

Svahy jsou hlavním faktorem souvisejícím s nehodami, při nichž dochází k uklouznutí a pádu, což může mít za následek vážná zranění. Práce se sekačkou na svahu vyžaduje zvýšenou opatrnost. Pokud se na svahu necítíte dobře, nesekejte na něm. V zájmu své bezpečnosti použijte před provozem tohoto zařízení svažitým nebo kopcovitým terénu měřidlo sklonu, které je součástí této příručky, k měření sklonu.

- Sekejte napříč svahem, nikdy ne nahoru a dolů. Při změně směru na svahu dbejte zvýšené opatrnosti.
- Dávejte pozor na díry, koleje, kameny, skryté předměty nebo nerovnosti, které mohou způsobit uklouznutí nebo zakopnutí. Vysoká tráva může skrývat překážky.
- Vždy si buďte jisti, že stojíte na nohou. Pokud máte pocit, že ztrácíte rovnováhu, okamžitě uvolněte rukojeť nože/ovládání motoru. Čepel se přestane otáčet do 3 sekund.
- Nesekejte v blízkosti srázů, příkopů nebo náspů, protože byste mohli ztratit rovnováhu.
- Nesekejte svah, který má úhel větší než 15° stanovený pomocí sklonoměru.
- Nesekejte mokrou nebo vlhkou trávu. Nestabilní podklad může způsobit uklouznutí.

VAROVÁNÍ:

Nesekejte svah, který má úhel větší než 15° (stoupání přibližně 2,5 stopy [75 cm] na každých 10 stop [3m]). Sekejte napříč svahem, nikdy ne nahoru a dolů.

g. **TIPY NA SEKÁNÍ**

POZNÁMKA: Ostrý nůž výrazně zvyšuje výkon sekačky, zejména při sekání vysoké trávy. Nezapomeňte nůž zkontrolovat a nabrousit alespoň jednou ročně, jak je popsáno v části Údržba.

- Zkontrolujte, zda na trávníku nejsou kameny, klacky, dráty a jiné předměty, které by mohly poškodit nože nebo motor. Tyto předměty by mohly být sekačkou náhodně vymrštěny jakýmkoli směrem a mohly by způsobit vážné zranění obsluhy i ostatních osob. Abyste předešli úrazu elektrickým proudem, nepoužívejte sekačku ve vlhkém nebo mokřem prostředí.
- Nesekejte v kruzích. Jezděte po trávníku sem a tam.
- Při sekání husté trávy snižte rychlost chůze, abyste dosáhli efektivnějšího sekání a správného odhozu posečené trávy.
- Pro zdravý trávník vždy posekejte maximálně jednu třetinu celkové délky trávníku. Průměrná délka trávníku by měla být v chladných měsících přibližně 1" až 2" (2,5 až 5 cm) a v horkých měsících 2" až 3 1/4" (5 až 8,3 cm). Pokud trávník roste, měl by být na podzim posekán.

h. **TIPY NA MULČOVÁNÍ**

POZNÁMKA: Zkontrolujte oblast, kde se bude sekačka používat, a odstraňte všechny kameny, klacky, dráty, kosti a jiné nečistoty, které by mohly být vymrštěny rotujícím nožem.

- Při přejezdu přes vysypanou plochu uvolněte páku západky a sekačku vypněte (kameny mohou být odhozeny nožem).
- Při sečení na nerovném terénu nebo ve vysokém plevalu nastavte sekačku na nejvyšší výšku sečení.
- Pro efektivní mulčování nesekejte mokrou trávu, protože má tendenci se lepit na spodní stranu sekacího ústrojí, což brání správnému mulčování posekané trávy. Nová nebo hustá tráva může vyžadovat užší stříh. Rychlost sečení by měla být přizpůsobena stavu trávníku. Pokud bylo sečení odloženo a

tráva vyrostla déle než 10 cm, posekejte trávník dvakrát, aby se výška trávy snížila na maximálně 8,3 cm (3 1/4").

- Jděte rovnoměrným tempem. Řady sečení překrývejte. Nenechte trávu příliš vyrůst. Pokud tráva příliš dlouhá, začněte v nejvyšší poloze řezu a snižujte ji až do požadované výšky řezu.

VAROVÁNÍ:

Pokud narazíte na cizí předmět, zastavte motor a vyjměte baterii.

Důkladně zkontrolujte, zda není sekačka poškozená. Před zahájením provozu sekačku opravte. Nadměrné vibrace sekačky během provozu jsou známkou poškození. Před zahájením provozu sekačku důkladně zkontrolujte a případné poškození opravte.

i. VYPRAZDŇOVÁNÍ SBĚRNÉHO KOŠE NA TRÁVU

- Zastavte sekačku, nechte nože zcela zastavit a vyjměte baterii.
- Zvedněte zadní vypouštěcí kryt.
- Zvedněte sběrný koš na trávu za rukojeť a vyjměte jej ze sekačky.
- Vyprázdněte posečenou trávu.
- Zvedněte zadní kryt výhozu a znovu nainstalujte sběrný koš na trávu, jak je popsáno výše v tomto návodu.

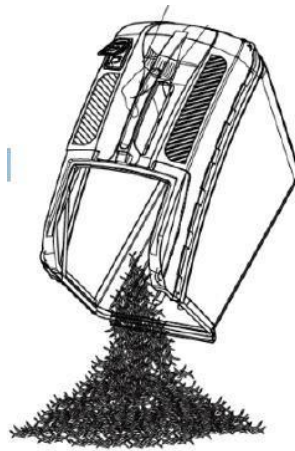

j. BATERIE A NABÍJEČKA

1

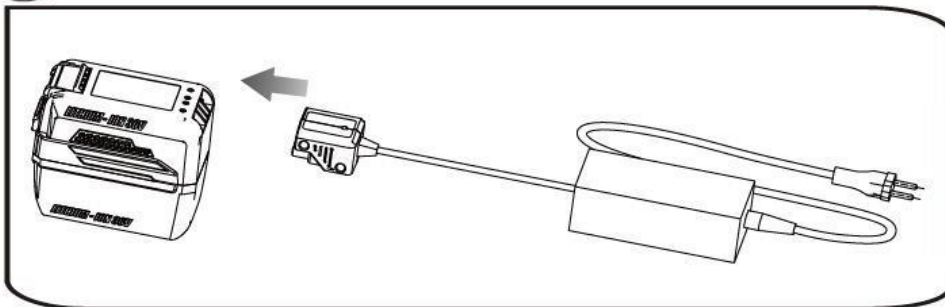

2

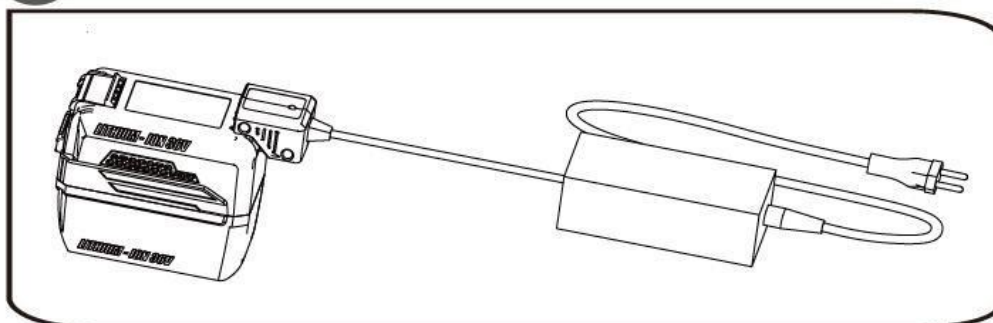

5. PÉČE A ÚDRŽBA

a. Výměna řezacího nože

VAROVÁNÍ

Při údržbě nožů si vždy chraňte ruce silnými rukavicemi a/nebo řezné hrany obalte hadrem nebo jiným materiálem. Při údržbě nebo přepravě sekačky **VŽDY** vyjměte baterii.

VYJMOUT BATERII

V kožených polstrovaných rukavicích vklíňte mezi nůž a žací ústrojí dřevěný špalek, abyste zabránili otáčení nože při demontáži šroubu (1).

- Pomocí nastavitelného klíče nebo 27mm nástrčného klíče povolte šroub (1) a vyjměte nůž (2). Otáčením šroubu "proti směru hodinových ručiček" jej povolte a "ve směru hodinových ručiček" jej utáhněte.
- Odstraňte šroub (1) a nůž (2).
- Chcete-li nůž znovu nasadit, umístěte jej řeznými hranami směrem k zemi. Namontujte šroub podle obrázku. Pomocí nástrčného klíče nebo klíče o průměru 27 mm otočte maticí čepele "Ve směru hodinových ručiček", abyste čepel zajistili.

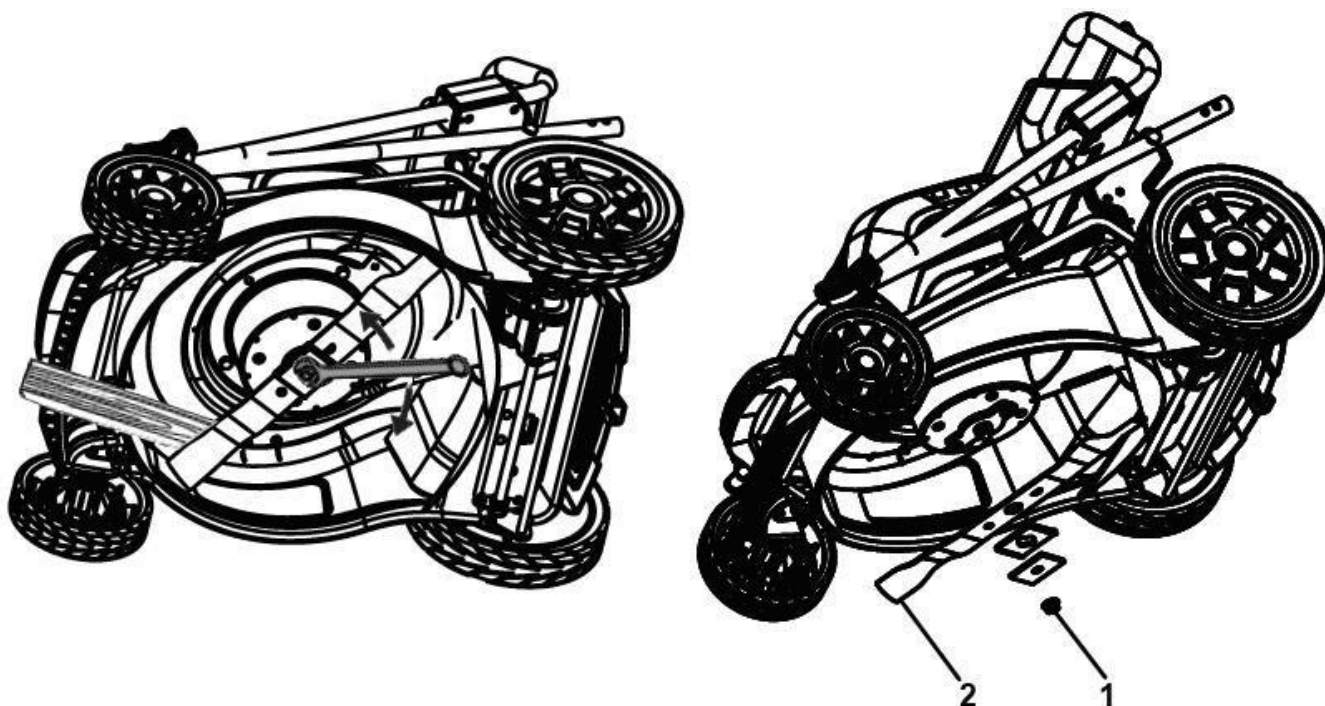

POZNÁMKA: Dbejte na to, abyste díly vyměnili přesně v pořadí, v jakém byly demontovány. Při instalaci žacího nože zkontrolujte, zda je nainstalován tak, aby jeho zahnuté konce směřovaly k žacímu ústrojí, a ne směrem k zemi.

b. ČIŠTĚNÍ SEKAČKY

VAROVÁNÍ:

Abyste snížili riziko úrazu elektrickým proudem, nevystavujte sekačku vodě.

Spodní stranu žacího ústrojí je třeba po každém použití vyčistit, protože se na ní hromadí posekaná tráva, listí, nečistoty a další nečistoty, které způsobují korozi a rez.

Odstraňte nánosy trávy a listí na krytu motoru nebo v jeho okolí (nepoužívejte vodu).

Občas sekačku otřete suchým hadříkem. Pokud se na spodní straně sekačky během používání nahromadí nečistoty, odpojte sekačku, odpojte ji od akumulátoru a poté ji nakloňte na bok a oškrábejte ji vhodným nástrojem.

6. SERVIS A ÚPRAVY

- Identické náhradní díly, které jsou k dispozici u výrobce. Za účelem získání náhradních dílů může použití dílů, které neodpovídají specifikacím originálního vybavení, vést k nesprávnému výkonu a může ohrozit bezpečnost.
- Před čištěním, opravou nebo kontrolou zkontrolujte, zda se nůž a všechny pohyblivé části zcela zastavily. Při jakémkoli seřizování nebo v případě, že je nutné zvednout některé ze čtyř kol ze země, vyjměte baterii.
- Udržujte rukojeti suché, čisté a zbavené oleje a mastnoty.
- Abyste snížili riziko požáru, udržujte motor bez trávy, listí a nečistot.
- Často kontrolujte správné utažení montážních šroubů nože a motoru. Vizually zkontrolujte, zda není nůž poškozen (např. ohnutý, prasklý nebo opotřebovaný).
- Pro dosažení nejlepšího a nejbezpečnějšího výkonu udržujte sekačku pečlivě. Udržujte žací nůž ostrý a čistý. Žací nože jsou ostré a mohou sekat. Nože zabalte nebo používejte rukavice a při údržbě dbejte zvýšené opatrnosti.
- Udržujte všechny matice, šrouby a vruty utažené, abyste měli jistotu, že je zařízení v bezpečném provozním stavu.
- Nikdy nemanipulujte s bezpečnostními zařízeními. Pravidelně kontrolujte jejich správnou funkci.
- Po nárazu na cizí předmět zastavte motor. Důkladně zkontrolujte, zda není sekačka poškozena. Před zahájením provozu sekačku opravte.
- Součásti sběrného koše na trávu, kryt výsypu a štít cesty podléhají opotřebení a poškození, což by mohlo vést k odhalení pohyblivých částí nebo k vymrštění předmětů. V rámci bezpečnostních opatření tyto součásti často kontrolujte a okamžitě vyměňte všechny díly, které vykazují známky opotřebení nebo jsou prasklé nebo rozbité. Používejte pouze originální díly výrobce.
- Pokud sekačku nepoužíváte, skladujte ji uvnitř na suchém místě a mimo dosah dětí.

VAROVÁNÍ:

Při údržbě nebo přepravě sekačky vždy vyjměte baterii.

PROBLÉM	MOŽNÁ PŘÍČINA	ŘEŠENÍ
Sekačka se nespustí.	Baterie není nabitá.	Nabíjení baterie.
	Spínač je vadný.	Výměna spínače
	Tráva uvízlá mezi žacím ústrojím a nožem.	Vyjměte baterii; zkontrolujte, zda se pod palubou nezasekává.
	Akumulátor není v sekačce zcela vložen.	Zkontrolujte spojení mezi baterií a sekačkou. Udělejte se ujistěte, že baterie zapadla na své místo.
	Baterie může vyžadovat servis nebo výměnu.	Výměna baterie
Sekačka seká trávu nerovnoměrně.	Trávník je hrubý nebo nerovný.	Zkontrolujte oblast sečení.
	Výška sečení není správně nastavena.	Přesuňte kolečka na vyšší nastavení.
Sekačka nemulčuje správně.	Na spodní straně paluby se drží mokrá posekaná tráva.	Před sečením počkejte, až tráva uschne.
	Chybí mulčovací zátka.	Nainstalujte mulčovací zástrčku.
Sekačka nemulčuje správně.	Na spodní straně paluby se drží mokrá posekaná tráva.	Před sečením počkejte, až tráva uschne.
	Chybí mulčovací zátka.	Nainstalujte mulčovací zástrčku.
Sekačka se špatně tlačí.	Tráva je příliš vysoká nebo je výška sečení příliš nízká.	Zvyšte výšku sečení.
	Zadní část sběrného vaku na trávu se v husté trávě protahuje.	Vyprázdněte sběrný koš na posečenou trávu.
Sekačka je nadměrně hlučná a vibruje.	Hřídel motoru je ohnutá.	Zastavte motor a zkontrolujte, zda není poškozen.
	Čepel je nevyvážená.	Před opětovným spuštěním proveďte opravu.

7. PŘEPRAVA LITHIOVÝCH BATERIÍ

Akumulátor přepravujte v souladu s místními a národními předpisy a nařízeními.

Při přepravě baterií třetí stranou dodržujte všechny zvláštní požadavky na balení a označování. Zajistěte, aby se baterie během přepravy nedostaly do kontaktu s jinými bateriemi nebo vodivými materiály, a to tak, že chráníte obnažené konektory izolačními nevodivými krytkami nebo páskou. Nepřepravujte baterie, které jsou prasklé nebo z nich teče voda. Další informace získáte od přepravní společnosti.

VAROVÁNÍ

Není určeno k jinému použití, než je uvedeno výše.

8. RECYKLACE A LIKVIDACE

Pokud se rozhodnete stroje zbavit, dbejte na dodržování místních předpisů.

Baterie použité v akumulátoru této sekačky obsahují následující toxické a žravé materiály: LITHIUM-ION.

VAROVÁNÍ

Toxické materiály musí být likvidovány stanoveným způsobem, aby se zabránilo kontaminaci životního prostředí. Před likvidací poškozených nebo opotřebovaných lithium-iontových akumulátorů se obraťte na místní úřad pro likvidaci odpadu, kde získáte informace a konkrétní pokyny. Baterii odevzdejte do místního recyklačního a/nebo likvidačního střediska, které jsou certifikovány pro likvidaci. Pokud akumulátor praskne nebo se rozbije, ať už vytéká nebo ne, nenabíjejte jej a nepoužívejte. Zlikvidujte jej a vyměňte jej za nový akumulátor. **NEPOKOUŠEJTE SE JEJ OPRAVOVAT!**

Dodržujte tyto pokyny, abyste předešli zranění a riziku požáru, výbuchu nebo úrazu elektrickým proudem a abyste zabránili poškození životního prostředí:

- Póly baterie zakryjte silnou lepicí páskou.
- Nepokoušejte se vyjmout nebo zničit žádné součásti akumulátoru.
- Nepokoušejte se akumulátor otevřít.
- Pokud dojde k úniku, uvolněné elektrolyty jsou korozivní a toxické. Roztok se nesmí dostat do očí nebo na kůži a nesmí se polykat.
- Baterie nevyhazujte do běžného domácího odpadu.
- Baterie **NESPALUJTE**.
- **NEUKLÁDEJTE** baterie na místa, kde se stanou součástí skládky nebo toku tuhého komunálního odpadu.

Obalové materiály jsou recyklovatelné. Vyhodte je prosím do příslušné popelnice.



Elektrické výrobky by se neměly vyhazovat společně s výrobky pro domácnost. Podle evropské směrnice 2012/19/EU o odpadních elektrických a elektronických zařízeních a její implementace do vnitrostátního práva musí být použité elektrozařízení sbíráno odděleně a likvidováno na sběrných místech k tomu určených. Ohledně recyklace se poraďte s místními úřady nebo prodejcem.

9. CE PROHLÁŠENÍ O SHODĚ



BUILDER SAS
32, rue Aristide Bergès -Z1 31270 Cugnaux - Francie
Tel. +33 (0) 5.34.502.502 Fax: +33 (0) 5.34.502.503

Prohlašuje, že níže uvedený stroj Cordless
LAWNMOWER
HTDEN4640VT
Sériové číslo: **20210133831-20210133990**

Vyhovuje následujícím evropským směrnicím:

Směrnice o strojních zařízeních
2006/42/ES Směrnice o
elektromagnetické kompatibilitě
2014/30/EU

Další platné směrnice:

Směrnice o hluku 2000/14/ES příloha VI a 2005/88/ES

Naměřená hladina akustického výkonu: 91 dB(A)
K= 3 dB(A) Garantovaná hladina akustického
výkonu: 94 dB(A)

Oznámený subjekt 0359

Intertek Testing & Certification Ltd.
Davy Avenue, Knowlhill, Milton Keynes, MK5 8NL
Telephone: +44 (0)1908 857777 Fax: +44 (0)1908 857830
Web: www.intertek.com

Platné harmonizované normy:

EN60335-1:2012+A1:2014
EN60335-2-77:2010
EN62233:2008
EN55014-1:2017
EN55014-2:2015

Cugnaux, 21/10/2020

Philippe MARIE / generální

ředitel

Odpovědnost za technický soubor: Olivier Patriarca

10. ZÁRUKA

HYUNDAI

ZÁRUKA

Výrobce poskytuje na výrobek záruku na vady materiálu a zpracování po dobu 2 let od data původního zakoupení. Záruka platí pouze v případě, že je výrobek určen pro použití v domácnosti. Záruka se nevztahuje na poruchy způsobené běžným opotřebením.

Výrobce se zavazuje vyměnit díly, které určený distributor označí za vadné. Výrobce nepřebírá odpovědnost za výměnu celého stroje nebo jeho části, a/nebo za následné škody.

Záruka se nevztahuje na poruchy způsobené:

- nedostatečná údržba.
- abnormální montáž, seřízení nebo provoz výrobku.
- díly podléhají běžnému opotřebením.

Záruka se nevztahuje na:

- náklady na dopravu a balení.
- použití nástroje k jinému účelu, než pro který byl navržen.
- používání a údržbu stroje způsobem, který není popsán v návodu k použití.

Vzhledem k naší politice neustálého zlepšování výrobků si vyhrazujeme právo na změnu nebo úpravu specifikací bez předchozího upozornění. V důsledku toho se výrobek může lišit od informací v něm uvedených, ale změna bude provedena bez předchozího upozornění, pokud bude uznána jako zlepšení předchozí charakteristiky.

PŘED POUŽITÍM STROJE SI PEČLIVĚ PŘEČTĚTE NÁVOD K OBSLUZE.

Při objednávání náhradních dílů uveďte číslo nebo kód dílu, který najdete v seznamu náhradních dílů v této příručce. Uschovejte si doklad o koupi; bez něj je záruka neplatná. Abychom vám mohli pomoci s vaším výrobkem, vyzýváme vás, abyste nás kontaktovali telefonicky nebo prostřednictvím našich webových stránek:

- +33 (0)9.70.75.30.30

• <https://services.swap-europe.com/contact>

Je třeba vytvořit "lístek" prostřednictvím webové platformy.

- Zaregistrujte se nebo si vytvořte účet.
- Uveďte odkaz na nástroj.
- Zvolte předmět své žádosti.
- Popište svůj problém.
- Přiložte tyto soubory: fakturu nebo doklad o prodeji, fotografii identifikačního štítku (sériové číslo), fotografii potřebného dílu (například: zlomené kolíky na zástrčce transformátoru).



11. SELHÁNÍ VÝROBKU

CO DĚLAT, KDYŽ SE MI STROJ POROUCHÁ?

Pokud jste výrobek zakoupili v obchodě:

- a) Vyprázdněte palivovou nádrž.
- b) Ujistěte se, že je stroj kompletní se vším dodaným příslušenstvím a čistý! V opačném případě opravna stroj odmítne.

Jděte do obchodu s kompletním strojem a s účtenkou nebo fakturou.

Pokud jste produkt zakoupili na webových stránkách:

- a) Vyprázdněte palivovou nádrž.
- b) Ujistěte se, že je stroj kompletní se vším dodaným příslušenstvím a čistý! V opačném případě opravna stroj odmítne.
- c) Vytvoření servisního lístku SWAP-Europe na webu: <https://services.swap-europe.com>.
žádost na SWAP-Europe, musíte přiložit fakturu a fotografii výrobního štítku (sériové číslo).
- d) Před odevzdáním stroje kontaktujte opravnu a ujistěte se, že je k dispozici.

dostavte se do servisní stanice se zabaleným kompletním strojem, k němuž je přiložena nákupní faktura a podpurný list stanice, který si můžete stáhnout po vyplnění servisní žádosti na stránkách SWAP-Europe.

U strojů s poruchou motoru od výrobců BRIGGS & STRATTON, HONDA a RATO se řiďte následujícími pokyny.

Opravy budou provádět schválení výrobci motorů těchto výrobců, viz jejich stránky:

- <http://www.briggsandstratton.com/eu/fr>
- <http://www.honda-engines-eu.com/fr/service-network-page;jsessionid=5EE8456CF39CD572AA2AEEDFD290CDAE>
- <https://www.rato-europe.com/it/service-network>

Ponechte si prosím původní obal, abyste mohli stroj vrátit v rámci poprodejního servisu, nebo jej zabalte do podobné kartonové krabice stejných rozměrů.

Jakékoli dotazy týkající se našeho poprodejního servisu můžete vznést na našich webových stránkách [https:// services.swap-europe.com](https://services.swap-europe.com).

Naše horká linka je i nadále k dispozici na čísle +33 (9) 70 75 30 30.



12. VÝJIMKY ZE ZÁRUKY

ZÁRUKA SE NEVZTAHUJE NA:

- Spuštění a nastavení produktu.
- Poškození vzniklé běžným opotřebením výrobku.
- Poškození v důsledku nesprávného používání výrobku.
- Poškození v důsledku montáže nebo uvedení do provozu v rozporu s uživatelskou příručkou.
- Poruchy související s karburací po 90 dnech a zanášení karburátorů.
- Pravidelné a standardní události údržby.
- Úpravy a demontáže, které přímo ruší záruku.
- Výrobky, jejichž původní označení pravosti (značka, sériové číslo) bylo znehodnoceno, pozměněno nebo staženo.
- Výměna spotřebního materiálu.
- Použití neoriginálních dílů.
- Zlomení dílů po nárazech nebo výčnělích.
- Rozdělení příslušenství.
- Vady a jejich následky spojené s jakoukoli vnější příčinou.
- Ztráty součástí a ztráty způsobené nedostatečným sešroubováním.
- Řezání součástí a poškození související s uvolněním dílů.
- Přetížení nebo přehřátí.
- Špatná kvalita napájení: chybné napětí, chyba napětí atd.
- Škody způsobené tím, že jste po dobu nezbytnou k opravě nemohli výrobek užívat a obecněji náklady spojené s imobilizací produktu.
- Náklady na druhý posudek vypracovaný třetí stranou na základě odhadu opravny SWAP-Europe.
- Používání výrobku, který by vykazoval vadu nebo poruchu, která nebyla předmětem okamžitého hlášení a/nebo opravy v rámci služeb společnosti SWAP-Europe.
- Zhoršení kvality v souvislosti s přepravou a **skladováním***.
- Spouštění po 90 dnech.
- Olej, benzín, mazivo.
- Škody související s použitím nevyhovujících paliv nebo maziv.

* **V** souladu s dopravními předpisy musí být škoda související s přepravou nahlášena dopravci do 48 dnů. maximálně do několika hodin po pozorování doporučeným dopisem s potvrzením o přijetí.

Tento dokument je doplňkem vašeho oznámení, neúplným seznamem.

Upozornění: všechny objednávky musí být zkontrolovány za přítomnosti doručovatele. V případě odmítnutí ze strany doručovatele musíte jednoduše odmítnout dodávku a oznámit své odmítnutí.

Připomínka: Rezervy nevyklučují oznámení doporučeným dopisem s doručenkou do 72 dnů. hodin.

Informace:

Teplná zařízení musí být každou sezónu zazimována (služba je k dispozici na stránkách SWAP-Europe).
Baterie musí před uložením nabít.

Pro dotazy, prosím [klikněte zde](#)