

HYUNDAI
POWER PRODUCTS

DRAADLOZE BOORMACHINE

HPVD18L-B-1

ORIGINELE HANDLEIDING

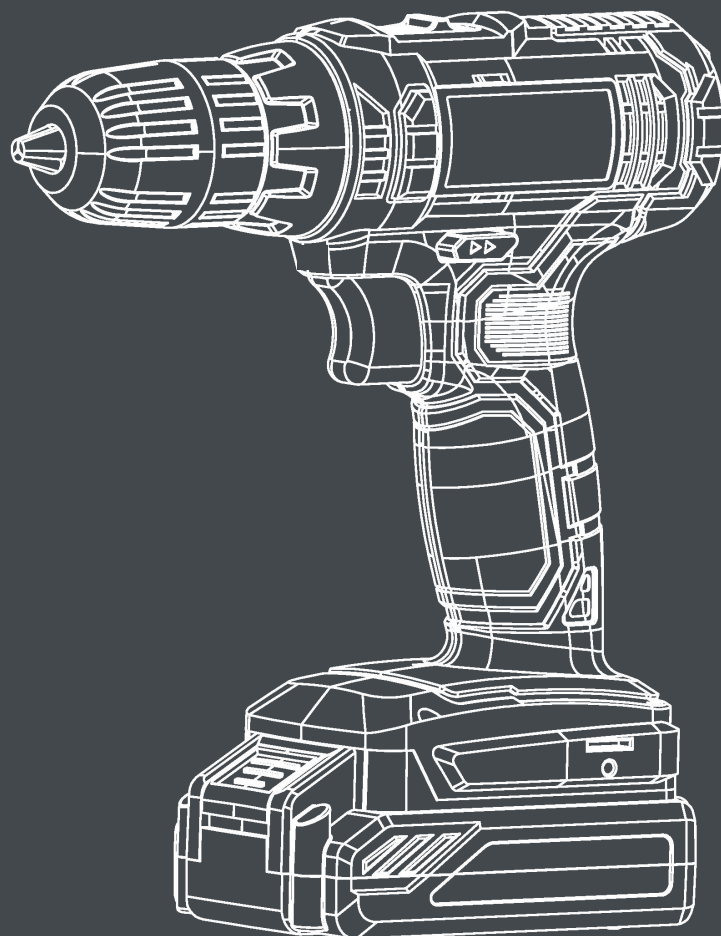

Afb. A



1. TOEPASSING

Het elektrisch gereedschap is bedoeld voor boren in hout en kunststof. Het is niet bedoeld voor professioneel gebruik.



WAARSCHUWING! Lees deze handleiding en algemene veiligheidsinstructies voor uw eigen veiligheid aandachtig door voordat u het apparaat gebruikt. Het elektrisch gereedschap mag alleen samen met deze instructies aan iemand anders worden gegeven.

2. BESCHRIJVING (AFB. A)

1. Aan/uit-schakelaar
2. Vooruit/achteruit-schakelaar
3. Koppelafstelring
4. Snelspanboorhouder
5. Accu
6. Ontgrendelingsknop van accu
7. LED-lamp
8. Snelheidsregelaar
9. Oplaadaansluiting
10. Oplader

3. LIJST MET DE INHOUD VAN DE VERPAKKING

- Verwijder al het verpakkingsmateriaal.
- Controleer of de inhoud van het pakket compleet is.
- Controleer het gereedschap en de oplader op vervoerschade.
- Bewaar het verpakkingsmateriaal zo lang mogelijk tot het einde van de garantieperiode. Breng het daarna naar een afvalverzamelingspunt.



WAARSCHUWING: Verpakkingsmaterialen zijn geen speelgoed! Kinderen mogen niet met de plastic zakken spelen! Gevaar voor verstikking!



- 1x boormachine zonder
- 1x kabel oplader
- 1x handleiding
- 2 x batterijen
- Spiraalvormige HSS-boren: (6 stuks) 1,5 / 2,5 / 3/4/5/6
- Bithouder: 1 st
- Mannelijke tips: (6 stuks) PH1



Neem contact op met uw verkoper wanneer er onderdelen ontbreken of beschadigd zijn.

4. SYMBOLEN

In deze handleiding en/of op de machine worden de volgende symbolen gebruikt:

	Duidt risico's op persoonlijk letsel of schade aan het gereedschap.		Overeenkomstig de essentiële vereisten van de Europese richtlijn(en)
	Draag oogbescherming		Draag handschoenen
	Lees de handleiding voorafgaand aan het gebruik		Dubbele isolatie (Alleen voor oplader)
	Max. temperatuur		Recyclen
	Plaats de accu niet in water		Gooi de accu niet in vuur

5. ALGEMENE VEILIGHEIDSWAARSCHUWINGEN BIJ HET GEBRUIK VAN DE ELEKTRISCHE MACHINE

Algemene veiligheidswaarschuwingen bij het gebruik van de elektrische apparaten

WAARSCHUWING Lees alle waarschuwingen, instructies, illustraties en specificaties die bij dit elektrisch gereedschap worden meegeleverd.

Het niet opvolgen van alle instructies die hieronder worden vermeld, kan leiden tot een elektrische schok, brand en/of ernstig letsel.

Bewaar alle waarschuwingen en instructies voor toekomstig gebruik.

De term 'elektrisch gereedschap' in alle waarschuwingen heeft betrekking op uw (bedraad) elektrisch gereedschap op netstroom of op uw (draadloos) elektrisch gereedschap op accustroom.

1) Veiligheid op de werkplek

- a) **Houd de werkruimte schoon en goed verlicht.** Rommelige of donkere gebieden kunnen leiden tot ongelukken.
- b) **Gebruik het elektrisch gereedschap niet in explosieve omgevingen, zoals in de buurt van ontvlambare vloeistoffen, gassen of stof.** Het elektrisch gereedschap veroorzaakt vonken, waardoor stof of dampen kunnen ontbranden.
- c) **Houd kinderen en omstanders uit de buurt tijdens het gebruik van het elektrisch gereedschap.** Aflleidingen kunnen ertoe leiden dat u de controle over het gereedschap verliest.

2) Elektrische veiligheid

- a) **De stekker van het elektrisch gereedschap moeten in het stopcontact passen. U mag de stekker op geen enkele manier wijzigen.** Gebruik geen adapterstekkers bij gearde elektrische apparaten. *Niet-gewijzigde stekkers en bijpassende stopcontacten verminderen het risico op een elektrische schok.*
- b) **Vermijd lichamelijk contact met gearde oppervlakken, zoals pijpen, radiatoren, kookplaten en koelkasten.**

Er bestaat een verhoogd risico op elektrische schokken als uw lichaam geaard is.

c) Stel elektrisch gereedschap niet bloot aan regen of vochtige omstandigheden. *Water dat een elektrisch gereedschap binnendringt, verhoogt het risico op elektrische schokken.*

d) Maak geen misbruik van het snoer. **Gebruik het netsnoer nooit om het elektrisch gereedschap te dragen, te trekken of de stekker uit het stopcontact te halen.** *Houd het netsnoer uit de buurt van hitte, olie, scherpe randen of bewegende delen. Beschadigde of in de war geraakte snoeren verhogen het risico op een elektrische schok.*

e) Gebruik een verlengsnoer dat geschikt is voor gebruik buitenshuis als u het gereedschap buitenshuis gebruikt. *Het gebruik van een snoer dat geschikt is voor gebruik buitenshuis beperkt het risico op een elektrische schok.*

f) Als het gebruik van een elektrisch gereedschap op een vochtige plek onvermijdelijk is, gebruikt u een aardlekschakelaar (RCD). *Het gebruik van een aardlekschakelaar beperkt het risico op een elektrische schok.*

3) Persoonlijke veiligheid

a) Blijf waakzaam, concentreer u op wat u doet en gebruik uw gezond verstand bij het gebruik van het elektrisch gereedschap. **Gebruik geen elektrisch gereedschap als u moe bent of onder invloed bent van drugs, alcohol of medicijnen.** *Een enkel moment van onoplettendheid tijdens het gebruik van het elektrisch gereedschap kan leiden tot ernstig persoonlijk letsel.*

b) Gebruik persoonlijke beschermingsmiddelen. **Draag altijd oogbescherming.** *Persoonlijke beschermingsmiddelen, zoals een stofmasker, slipbestendige veiligheidsschoenen, een veiligheidshelm of gehoorbescherming dat onder de juiste omstandigheden wordt gebruikt, vermindert de kans op lichamelijk letsel.*

c) Voorkom onbedoeld starten. **Zorg ervoor dat de schakelaar in de uit-stand staat voordat u het gereedschap op een stroombron en/of accu aansluit, oppakt of vervoert.** *Het dragen van elektrisch gereedschap met uw vinger op de schakelaar of waarvan de schakelaar is ingedrukt, veroorzaakt ongevallen.*

d) Verwijder instelsleutels of moersleutels voordat u het elektrisch gereedschap inschakelt. *Een moersleutel die zich op een draaiend onderdeel van het elektrisch gereedschap bevindt, kan persoonlijk letsel veroorzaken.*

e) Leun niet te ver. **Zorg ervoor dat uw voeten te allen tijde stevig staan en behoud het evenwicht.** *Dit zorgt voor een betere controle van het elektrische apparaat in onverwachte situaties.*

f) Draag geschikte kleding. **Draag geen losse kleding of sieraden.** **Houd uw haar en kleding uit de buurt van bewegende onderdelen.**

Losse kleding, sieraden of lang haar kunnen in bewegende delen worden gegrepen.

g) Als er apparaten voor stofafzuiging of andere opvangvoorzieningen zien voorzien, zorgt u ervoor dat deze worden aangesloten en juist worden gebruikt. *Het gebruik van een stofafzuiging kan stofgerelateerde gevaren beperken.*

h) Zorg ervoor dat vertrouwdheid door frequent gebruik van gereedschappen er niet toe leidt dat u zelfgenoegzaam wordt en de veiligheidsprincipes van gereedschappen negeert. *Een onzorgvuldige handeling kan binnen een fractie van een seconde ernstig letsel veroorzaken.*

4) Het elektrisch gereedschap gebruiken en verzorgen

a) Forceer het elektrisch gereedschap niet. **Gebruik het juiste elektrisch gereedschap voor uw toepassing.** *Met het juiste elektrisch gereedschap kunt u het werk beter en veiliger uitvoeren volgens de specificaties waarvoor het is ontworpen.*

b) Gebruik het elektrisch gereedschap niet als u de schakelaar niet op aan of uit kunt zetten. *Alle*

elektrische gereedschappen die niet met de schakelaar kunnen worden ingeschakeld, zijn gevaarlijk en moet worden gerepareerd.

c) Haal de stekker uit het stopcontact en/of verwijder als dit mogelijk is de accu van het elektrisch gereedschap voordat u wijzigingen maakt, accessoires verandert of het elektrisch gereedschap opbergt. *Dergelijke preventieve veiligheidsmaatregelen beperken het risico dat het elektrisch gereedschap onbedoeld wordt ingeschakeld.*

d) Bewaar elektrische gereedschappen die niet worden gebruikt, buiten het bereik van kinderen en sta niet toe dat personen die niet bekend zijn met het elektrisch gereedschap of deze instructies, het elektrisch gereedschap gebruiken.

Het is gevaarlijk om het elektrisch gereedschap te laten gebruiken door niet-opgeleide gebruikers.

e) Onderhoud elektrische gereedschappen en accessoires. Controleer of de bewegende delen juist zijn uitgelijnd en bevestigd, of de onderdelen niet zijn gebroken en andere omstandigheden die de werking van het elektrisch gereedschap kunnen beïnvloeden. Als het netsnoer beschadigd is, laat u het voorafgaand aan het gebruik repareren. *Veel ongevallen worden veroorzaakt door slecht onderhouden elektrische apparaten.*

f) Houd snijgereedschappen scherp en schoon. *Goed onderhouden zaaggereedschappen met scherpe snijkanten verslijten minder snel en zijn gemakkelijker te gebruiken.*

g) Gebruik het elektrisch gereedschap, accessoires, bladen enz. in overeenstemming met deze instructies en houd rekening met de werkomstandigheden en het uit te voeren werk. *Als het elektrisch gereedschap wordt gebruikt voor handelingen die niet tot het beoogde gebruik behoren, kan dit leiden een gevaarlijke situatie.*

h) Houd handgrepen grijppoppervlakken droog, schoon en vrij van olie en vet. *Gladde handgrepen en grijpvlakken zorgen voor onveilige behandeling en controle van het gereedschap in onverwachte situaties.*

5) Het elektrisch gereedschap gebruiken en verzorgen

a) Laad de accu alleen op met de lader die door de fabrikant is opgegeven. *Een lader die geschikt is voor één type accu kan brandgevaar opleveren als deze met een andere accu wordt gebruikt.*

b) Gebruik elektrische gereedschappen alleen met de aangewezen accu. *Het gebruik van een andere accu kan letsel en brand veroorzaken.*

c) • Wanneer de accu niet in gebruik is, houdt u deze uit de buurt van andere metalen voorwerpen, zoals paperclips, munten, sleutels, spijkers, schroeven of andere kleine metalen voorwerpen, die een verbinding van de ene klem naar de andere kunnen veroorzaken. *Het kortsluiten van de polen van de accu kan brandwonden of brand veroorzaken.*

d) Onder ongunstige omstandigheden kan de vloeistof uit de accu lekken. Vermijd contact met deze vloeistof. Als er onbedoeld contact met de huid plaatsvindt, spoelt u de huid met water. *Als de vloeistof in contact komt met de ogen, zoekt u medische hulp. Vloeistof die uit de accu is gelekt, kan irritatie of brandwonden veroorzaken.*

e) Gebruik geen accu of gereedschap dat beschadigd of aangepast is. *Beschadigde of aangepaste accu's kunnen onvoorspelbaar gedrag vertonen dat brand, explosie of letsel kan veroorzaken.*

f) Stel een accu of gereedschap niet bloot aan vuur of hoge temperaturen. *Blootstelling aan vuur of temperaturen hoger dan 130 °C kan een explosie veroorzaken.*

g) Volg alle oplaadinstructies en laad de accu of het gereedschap niet op buiten het temperatuurbereik dat in de instructies wordt aangegeven. *Onjuist opladen of opladen bij temperaturen buiten het opgegeven bereik kan de accu beschadigen en het risico op brand verhogen.*

6) Onderhoud

a) Laat uw elektrisch gereedschap repareren door een gekwalificeerde reparateur die alleen

identieke vervangingsonderdelen gebruikt. Dit zorgt ervoor dat de veiligheid van het elektrisch gereedschap wordt behouden.

b) Repareer nooit beschadigde accu's. Reparaties van accu's mag alleen worden uitgevoerd door de fabrikant of geautoriseerde serviceproviders.

Extra veiligheidswaarschuwingen bij boorwerken

1) Veiligheidsinstructies voor alle bewerkingen

a) Draag gehoorbescherming bij het boren. *Blootstelling aan lawaai kan gehoorverlies veroorzaken.*

b) Zet het gereedschap goed vast voordat u het gebruikt. *Dit gereedschap produceert een hoog uitgangskoppel en als u het gereedschap tijdens het gebruik niet goed vastzet, kan controleverlies optreden, wat kan leiden tot persoonlijk letsel.*

c) Houd het elektrische gereedschap vast aan de geïsoleerde handgreepoppervlakken wanneer snijaccessoires of bevestigingsmiddelen in contact kunnen komen met verborgen bedrading. *Snijaccessoires die in contact komen met een onder spanning staande draad kunnen blootliggende metalen delen van het gereedschap onder spanning brengen en kunnen de gebruiker een elektrische schok toebrengen.*

2) Veiligheidsinstructies bij gebruik van lange boren

a) Werk nooit met een hogere snelheid dan de maximale snelheid van de boor. *Bij hogere snelheden zal de boor waarschijnlijk verbuigen als deze vrij kan draaien zonder het werkstuk te raken, wat kan resulteren in persoonlijk letsel.*

b) Begin altijd te boren op lage snelheid en wanneer de boort het werkstuk aanraakt. *Bij hogere snelheden zal de boor waarschijnlijk verbuigen als deze vrij kan draaien zonder het werkstuk te raken, wat kan resulteren in persoonlijk letsel.*

c) Pas alleen druk toe in directe lijn met de boor en oefen geen overmatige druk uit. *Boren kunnen buigen, waardoor ze kunnen breken of u de controle erover kunt verliezen, wat kan resulteren in persoonlijk letsel.*

6. VEILIGHEIDSWAARSCHUWINGEN BIJ SCHROEVEN

Houd het elektrische gereedschap vast aan de geïsoleerde handgreepoppervlakken wanneer het bevestigingsmiddelen in contact kan komen met verborgen bedrading. *Schroefmachines die in contact komen met een onder spanning staande draad, kunnen de metalen delen van het gereedschap onder spanning brengen en kunnen de gebruiker een schok geven.*

7. EXTRA ALGEMENE VEILIGHEIDSWAARSCHUWINGEN

- Bescherm de acculader tegen regen en vocht. Het binnendringen van water in een accuoplader verhoogt het risico op een elektrische schok.
- Laad de accu alleen op met de lader die door de fabrikant is opgegeven. Een oplader die geschikt is voor een bepaald type accu kan brandgevaar opleveren als deze met een andere accu wordt gebruikt.
- Laad geen andere accu's op. De acculader is alleen geschikt voor het opladen van onze lithium-ionaccu's binnen het vermelde spanningsbereik. Anders bestaat er gevaar voor brand en explosie.
- Houd de acculader schoon. Verontreiniging kan elektrische schokken veroorzaken.
- Controleer voorafgaand aan het gebruik altijd de acculader, het snoer en de stekker. Gebruik de acculader niet wanneer defecten worden gedetecteerd. Open de acculader niet zelf en laat deze alleen repareren door gekwalificeerd personeel dat originele reserveonderdelen gebruikt. Beschadigde acculaders, snoeren en stekkers verhogen het risico op elektrische schokken.
- Gebruik de acculader niet op licht ontvlambare oppervlakken (zoals papier, textiel, enz.) of in

ontvlambare omgevingen. Er bestaat brandgevaar omdat de acculader tijdens het opladen heet wordt.

- Onder ongunstige omstandigheden kan de vloeistof uit de accu lekken. Vermijd contact met deze vloeistof. Als er onbedoeld contact met de huid plaatsvindt, spoelt u de huid met water. Als de vloeistof in contact komt met de ogen, zoekt u medische hulp. Vloeistof die uit de accu is gelekt, kan irritatie of brandwonden veroorzaken.
- Open de accu niet zelf. Er bestaat gevaar voor kortsluiting.
- Bescherm de accu tegen hitte, zoals langdurige zonnestraling en vuur. Er bestaat gevaar voor explosie.
- Veroorzaak geen kortsluiting in een accu. Er bestaat gevaar voor explosie.
- In het geval van schade en onjuist gebruik van de accu, kunnen er dampen vrijkomen. Bij een ongeval zorgt u voor frisse lucht en raadpleegt u een arts. De dampen kunnen het ademhalingssysteem irriteren.

7.1 Bijzondere veiligheidsinstructies voor de accu en oplader

Als onder extreme omstandigheden elektrolyt uit de accu lekt, is het van essentieel belang om contact met de huid te voorkomen. Als elektrolyt in contact komt met uw huid, spoelt u deze af met water. In het geval dat elektrolyt in contact komt met uw ogen, is het van essentieel belang om een arts te raadplegen. Deze oplader kan worden gebruikt door kinderen van 8 jaar en ouder en personen met verminderde fysieke, sensorische of mentale capaciteiten of gebrek aan ervaring en kennis op voorwaarde dat zij onder toezicht staan of instructies hebben ontvangen over het veilig gebruik van het apparaat en de desbetreffende gevaren begrijpen. Kinderen mogen niet met het apparaat spelen. De reiniging en het gebruikersonderhoud mag niet door kinderen worden uitgevoerd, tenzij ze onder toezicht staan.

- Voordat u de oplader en accu gebruikt, leest u aandachtig de handleiding.
- Tijdens het laadproces moet de gebruikte stroombron overeenkomen met de stroomwaarden van de acculader.
- Zorg ervoor dat er nooit vocht, regen of spatwater op de plek van de oplader terechtkomt.
- De omgevingstemperatuur mag niet hoger zijn dan 40 °C.
- Accu's die defect of beschadigd zijn of niet meer kunnen worden opgeladen, moeten als gevaarlijk afval worden verwijderd. Breng ze naar een daarvoor bestemd verzamelpunt. Breng nooit schade toe aan ons milieu. Gooi onbruikbare accu's niet weg met het huisvuil, in vuur of in water.

Als het netsnoer of de oplader beschadigd is, moet het worden vervangen door de fabrikant, de technische dienst of een gelijkwaardig gekwalificeerd persoon om gevaar te voorkomen.

Gebruik alleen batterijen die door de oorspronkelijke fabrikant zijn geproduceerd.

- Houd het oppervlak van de oplader altijd vrij van stof en vuil.

Plaats de accu in de oplader. Volg de richtlijnen met betrekking tot polariteit.

- Verwijder altijd de accu voordat u aan de machine werkt
 - Wanneer de accu niet in de boormachine zit, bedekt de contacten om kortsluiting (zoals van gereedschap) te voorkomen
 - Gooi accu's niet in water of vuur, explosiegevaar!
 - Bescherm de accu tegen schokken en open deze niet.
 - Ontlaad de accu nooit volledig en laad deze af en toe op als deze gedurende langere tijd niet wordt gebruikt
- WAARSCHUWING: Laad niet-herlaadbare accu's niet op.**

7.2 Reistrisico's

Zelfs wanneer het gereedschap wordt gebruikt zoals voorgeschreven, is het onmogelijk om alle factoren van reistrisico's te elimineren. De volgende gevaren kunnen optreden in verband met de constructie en het ontwerp van het gereedschap:

- Er kan longschade optreden als er geen effectief beschermend masker wordt gedragen.
- Er kan gehoorschade optreden als er geen effectieve gehoorbescherming wordt gedragen.
- Gezondheidsproblemen als gevolg van trillingsemissie als het elektrische gereedschap gedurende langere tijd of niet op de juiste wijze wordt gebruikt en op de juiste manier wordt onderhouden.



WAARSCHUWING! Deze machine produceert een elektromagnetisch veld tijdens het gebruik. Dit veld kan in bepaalde omstandigheden interfereren met actieve of passieve medische implantaten. Om het risico op ernstig of dodelijk letsel te verminderen, raden wij personen met medische implantaten aan om hun arts en de fabrikant van het medische implantaat te raadplegen voordat deze machine wordt gebruikt.

8. GEBRUIK

8.1 De accu opladen

De accu (5) moet vóór het eerste gebruik worden opgeladen. Pas na meerdere laad- en ontladcycli bereikt de accu zijn volledige capaciteit.

Gebruik alleen de meegeleverde adapter (10) om de accu op te laden.

Laad de accu alleen op bij een omgevingstemperatuur tussen 10 - 40

°C. Steek de adapter (10) in een stopcontact van 230 V.

De accu (5) mag in geen enkel geval worden gedemonteerd.

Om de accu te verwijderen, drukt u op de ontgrendelknop van de accu (6) aan de bovenkant van de accu en haalt u de accu eruit (5). Sluit de stekker van de oplader aan op de oplaadaansluiting (9) van de accuset.

Het rode lampje brandt wanneer de accu is aangesloten op de oplader en het opladen wordt voortgezet. De accu volledig opgeladen en klaar voor gebruik wanneer het groene lampje brandt en het rode lampje stopt met branden, gewoonlijk na ongeveer 1 uur (snellader) of 3 tot 5 uur (trage lader).

8.2 Een boor of schroefbit plaatsen en verwijderen

Dit gereedschap is voorzien van een sleutelloze boorkop.

- Open de boorkop door aan de kraag te draaien.
- Steek de boor of het schroefbit in de boorkop.
- Sluit de boorhouder door de voorste kraag (a) stevig vast te draaien terwijl u het achterste deel (b) van de boorhouder met de andere hand vasthoudt.
- Om de boor of het schroefbit te verwijderen, volgt u deze stappen in omgekeerde volgorde.

Voordat u een boor of schroefbit plaatst of verwijdert, moet u altijd de accu uit de boormachine halen.

8.3 Vooruit/achteruit-schakelaar

- Duw de vooruit/achteruit-schakelaar (2) van rechts naar links om gaten te boren en schroeven vast te draaien.
- Duw de vooruit/achteruit-schakelaar (2) van links naar rechts om schroeven los te draaien. Wacht altijd tot de motor volledig tot stilstand is gekomen voordat u de draairichting wijzigt.

8.4 Het koppel aanpassen

Deze boormachine is voorzien van een verstelbare koppeling (18+1 pos.) om het koppel te beperken bij het vastdraaien van schroeven.

- Draai de afstelring (3) rechtsom om het koppel te verlagen en linksom om het koppel te verhogen. De juiste instelling is afhankelijk van het type en de grootte van de schroef en het werkstuk.
- Als u het niet zeker weet, begint u met de laagste instelling en verhoogt u het koppel totdat u het gewenste resultaat hebt bereikt.
- Draai bij boren de stelring volledig linksom (naar het boorsymbool).

8.5 Het apparaat in- en uitschakelen

- Druk op de vooruit/achteruit-schakelaar (2) aan de linker- of rechterkant.
- Om de machine in te schakelen, drukt u op de aan/uit-schakelaar (1) .
- Om de machine uit te schakelen, laat u de aan/uit-schakelaar los.

8.6 Variabele snelheid

- Als u meer druk uitoefent op de aan/uit-schakelaar, wordt de snelheid verhoogd.
- Als u minder druk uitoefent op de aan/uit-schakelaar, wordt de snelheid verlaagd.

8.7 Lagere/hogere snelheid selecteren

- Lagere snelheid: schakel de snelheidsomzettingsknop naar positie '1'.
- Hogere snelheid: schakel de snelheidsomzettingsknop naar positie '2'.

9. REINIGING EN ONDERHOUD



Let op! Trek de stekker uit het stopcontact voordat u werkzaamheden aan het apparaat uitvoert.

9.1 Reinigen

Houd de ventilatiesleuven van de machine schoon om oververhitting van de motor te voorkomen. Reinig de behuizing van de machine regelmatig met een zachte doek, bij voorkeur na elk gebruik.

Houd de ventilatiesleuven vrij van stof en vuil.

Als u het vuil niet kunt verwijderen, gebruikt u een zachte doek die is bevochtigd met een beetje zeepwater.



Gebruik nooit oplosmiddelen zoals benzine, alcohol, ammoniakwater, enz. Deze oplosmiddelen kunnen de kunststof onderdelen beschadigen.

10. TECHNISCHE GEGEVENS

Modelnr.	HPVD18L-B-1
Nominale spanning	18 V gelijkstroom (max. 20 V)
Onbelaste snelheid	0-350 / 0-1350min ⁻¹
Koppelposities	18+1
Max. boorcapaciteit voor staal	Ø10mm
Lader	HPVD18L-B-1 Invoer: 100-240 ~, 50 / 60Hz, 0,8 A, uitvoer: 21,5 V DC, 1,5 A.
Batterij	HPVD18L-B-1 20V d.c., 2000 mAh met 5 Li-ioncellen
Oplaadtijd	1.5 uur
Max. koppel	28 Nm
Boorkoptype	Snelspanboorhouder
Geluidsdruk niveau LpA	87,6 dB(A) K=5dB(A)
Geluidsvermogen niveau LwA	98,6 dB(A) K=5dB(A)
Trillingen	1.298 m/s ² K = 1,5 m/s ²

11. GELUID

Geluidsemissiewaarden zijn gemeten volgens de relevante norm.



LET OP! Draag gehoorbescherming wanneer de geluidsdruk hoger is dan 85 dB(A).

Informatie:

- De aangegeven trillingswaarde is volgens een geharmoniseerde testmethode getest en kan worden gebruikt om gereedschappen met elkaar te vergelijken;
- De aangegeven trillingswaarde kan ook worden gebruikt voor het testen van blootstelling aan trillingen. Waarschuwing:
- De trillingsemissie tijdens het daadwerkelijke gebruik van het elektrisch gereedschap kan afwijken van

de aangegeven totale waarde die afhankelijk is van de manier waarop het gereedschap wordt gebruikt.

- Neem de nodige veiligheidsmaatregelen op basis van een schatting van de blootstelling aan trillingen in de eigenlijke werkomstandigheden (rekening houdend met alle onderdelen van de werkcyclus, zoals die periodes dat het gereedschap uitgeschakeld is, die periodes dat het gereedschap onbelast draait en ook de opstarttijd).

12. OPSLAG

Reinig grondig de machine en de accessoires.

Sla deze buiten het bereik van kinderen op in een stabiele en veilige positie en een koele en droge plek.

Vermijd te hoge en te lage temperaturen.

Bescherm de machine tegen blootstelling aan direct zonlicht. Sla deze indien mogelijk op een donkere plek op. Sla de machine niet in plastic zakken op om vochtophopingen te voorkomen.

13. MILIEU



— Als het apparaat na langdurig gebruik moet worden vervangen, gooi het dan niet weg met het huishoudelijk afval, maar verwijder het op een milieuvriendelijke manier. Afdankte elektrische apparaten mogen niet als normaal huishoudelijk afval worden verwerkt.

Recycle als er geschikte recyclingfaciliteiten beschikbaar zijn. Neem contact op met uw gemeentebestuur of winkel voor advies over recycling.

14. ACCU

Dit product bevat li-ion. Om natuurlijke bronnen te behouden, recycle u de accu of gooit u deze op de juiste manier weg. Lokale, provinciale of federale wetten kunnen de verwijdering van li-ion-accu's met het gewone afval verbieden. Raadpleeg uw plaatselijke afvalautoriteit voor informatie over beschikbare recycling- en / of verwijderingsmogelijkheden.

15. CONFORMITEITSVERKLARING



BUILDER SAS
ZI, 32 rue Aristide Bergès – 31270 Cugnaux – France

Verklaart dat de hieronder aangeduide machine:

Boormachine /

schroefmachine HPVD18L-B-1

Zonder nummer: 20210409597-20210410096

is in overeenstemming met de essentiële vereisten en andere relevante bepalingen van de toepasselijke Europese richtlijnen, gebaseerd op de toepassing van Europese geharmoniseerde normen. Elke niet-toegestane wijziging van het apparaat maakt deze verklaring ongeldig.

Europese richtlijnen (inclusief hun wijzigingen tot de datum van ondertekening, indien van toepassing);

2011/65/EU+(EU) 2015/863

2006/42/EC

2014/30/EU

Europese geharmoniseerde normen (inclusief hun wijzigingen tot de datum van ondertekening, indien van toepassing);

EN 62841-1 : 2015

EN 62841-2-1:2018

EN55014-1: 2017

EN55014-2 : 2015

EN 61000-3-2:2014; EN 61000-3-3:2013

EN 61558-1:2005/A1:2009

EN 61558-2-16:2009/A1:2013

EN 60335-1:2012/A11:2014

EN 60335-2-29:2004/A2:2010

EN 62233:2008

Cugnaux, 25/01/2021

Phillipe MARIE / CEO

Verantwoordelijke van het technisch bestand: M. Olivier Patriarca

16. GARANTIE

HYUNDAI

GARANTIE

De fabrikant biedt garantie op het product tegen materiaal- en fabricagefouten voor een periode van 2 jaar vanaf de oorspronkelijke aankoopdatum. De garantie is van toepassing als het product voor huishoudelijke doeleinden gebruikt wordt. De garantie breidt zich niet uit tot storingen als gevolg van normale slijtage en schade.

De fabrikant gaat akkoord met de vervanging van onderdelen die door de aangewezen distributeur als defect zijn geclassificeerd. De fabrikant aanvaardt geen aansprakelijkheid voor gehele of gedeeltelijke vervanging van de machine en/of voor eventuele gevolgschade.

De garantie geldt niet voor defecten als gevolg van :

- onvoldoende onderhoud.
- assemblage, aanpassingen of abnormale bewerkingen van het product.
- onderdelen die aan normale slijtage onderhevig zijn.

De garantie geldt niet voor:

- verzendings- en verpakingskosten.
- gereedschap dat gebruikt werd voor andere doeleinden dan waarvoor het is ontworpen.
- machines die gebruikt en onderhouden werden op een manier die niet is beschreven in de gebruikershandleiding.

Vanwege ons beleid van voortdurende productverbetering behouden wij ons het recht voor om specificaties zonder voorafgaande kennisgeving te wijzigen of aan te passen. Bijgevolg kan het product afwijken van de informatie in dit document, maar wijzigingen zullen zonder voorafgaande kennisgeving worden aangebracht als ze een verbetering ten opzichte van de vorige functie blijken te zijn.

LEES DE HANDLEIDING ZORGVULDIG DOOR VOORDAT U DE MACHINE IN GEBRUIK NEEMT.

Geef bij het bestellen van onderdelen het onderdeelnummer of de code aan, deze vindt u in de onderdelenlijst in deze handleiding. Bewaar de aankoopbon; zonder deze is de garantie ongeldig. Om u verder te helpen met uw product, verzoeken wij u om telefonisch of via onze website contact met ons op te nemen:

- **+33 (0)9.70.75.30.30**
- **<https://services.swap-europe.com/contact>**

U moet een "ticket" aanmaken via hun platform.

- Registreer of maak uw account aan.
- Geef de gereedschapsreferentie aan.
- Kies het onderwerp van uw aanvraag.
- Licht uw probleem toe.
- Voeg deze bestanden toe in bijlage: factuur of kassabon, foto van het identificatieplaatje (serienummer), foto van het onderdeel dat u nodig heeft (bijvoorbeeld: kapotte transformatorstekkerpinnen).



17. PRODUCT DEFECT

WAT MOET IK DOEN ALS MIJN MACHINE DEFECT IS?

Indien u uw product in een winkel heeft gekocht:

- a) Maak de brandstoftank leeg.
 - b) Zorg ervoor dat uw machine compleet (accessoires meegeleverd) en schoon is! Indien dit niet het geval is, zal de reparateur de machine weigeren.
- Ga naar de winkel met de complete machine inclusief kassabon of factuur.

Indien u uw product op een website heeft gekocht:

- a) Maak de brandstoftank leeg
- b) Zorg ervoor dat uw machine compleet (accessoires meegeleverd) en schoon is! Indien dit niet het geval is, zal de reparateur de machine weigeren.
- c) Maak een SWAP-Europe after-sales service dossier (ticket) aan op de website: <https://services.swap-europe.com>. Bij de aanvraag op SWAP-Europe moet u de factuur en de foto van het naamplaatje bijvoegen.
- d) Neem contact op met het reparatiestation om de beschikbaarheid te garanderen voordat u de machine verwijdt.

Ga naar het reparatiestation met de complete machine verpakt, vergezeld van de aankoopfactuur en de stationsovernamefiche die kan worden gedownload zodra de after-sales service aanvraag is ingediend op de SWAP-Europe site

Voor machines met defecte BRIGGS & STRATTON-, HONDA- en RATO-motoren verwijzen wij u naar de handleiding.

Reparaties zullen worden uitgevoerd door de erkende motorfabrikanten van deze fabrikanten, zie hun website:

- <http://www.briggsandstratton.com/eu/fr>
- <http://www.honda-engines-eu.com/fr/service-network-page;jsessionid=5EE8456CF39CD572AA2AEEDFD290CDAE>
- <https://www.rato-europe.com/it/service-network>

Gelieve uw originele verpakking te bewaren zodat u uw machine naar de after-sales dienst kunt retourneren of in een gelijkaardige doos met dezelfde afmetingen kunt verpakken.

Indien u vragen heeft over onze after-sales dienst, kunt u een verzoek indienen op onze website <https://services.swap-europe.com>

Onze hotline blijft tot uw beschikking op +33 (9) 70 75 30 30.



18. UITSLUITINGEN OP DE GARANTIE

DE GARANTIE GELDT NIET VOOR :

- Het opstarten en instellen van het product.
- Schade als gevolg van normale slijtage van het product.
- Schade als gevolg van oneigenlijk gebruik van het product.
- Schade als gevolg van installatie of inbedrijfstelling die niet in overeenstemming is met de bedieningshandleiding.
- Carburateur-uitval na 90 dagen en carburateurvervuiling.
- Handelingen van periodiek en standaard onderhoud.
- Wijzigings- en demontage-acties die de garantie direct ongeldig maken.
- Producten waarvan de originele authenticiteitsmarkering (merk, serienummer) gedegradeerd, gewijzigd of verwijderd is.
- De vervanging van verbruiksartikelen.
- Het gebruik van niet-originele onderdelen.
- Breuk van onderdelen door stoten of spatten.
- Accessoires-defecten.
- Defecten en hun gevolgen ten gevolge van een externe oorzaak.
- Verlies van elementen en verlies door onvoldoende schroeven.
- Snij-elementen en eventuele schade door het loskomen van onderdelen.
- Overbelasting of oververhitting.
- Slechte kwaliteit van de voeding: spanningsuitval, verkeerde spanning, enz.
- Schade als gevolg van het niet-gebruik van het product gedurende de tijd die nodig is voor reparaties en meer in het algemeen de kosten van immobilisatie van het product.
- De kosten van een tegenexpertise door een derde partij op basis van een offerte van een SWAP-Europe-reparatiecentrum
- Het gebruik van een product met een defect of breuk die niet onmiddellijk door SWAP-Europe wordt gemeld en/of gerepareerd.
- Aantasting door transport en opslag*.
- Repeteerstarters van meer dan 90 dagen.
- Olie, benzine, vet.
- Schade als gevolg van het gebruik van verkeerde brandstoffen of smeermiddelen.

* Conform de transportwetgeving moet de schade als gevolg van het transport binnen 48 uur na waarneming per aangetekende brief met ontvangstbevestiging aan de vervoerders worden gemeld.

Dit document is een aanvulling op uw folder, die geen uitputtende lijst is.

Let op: alle bestellingen moeten worden gecontroleerd in aanwezigheid van de bezorger. In geval van weigering van de bestelling moet u eenvoudigweg de levering weigeren en uw weigering melden.

Herinnering: Reserveringen vormen geen beletsel voor kennisgeving per aangetekende brief A/R binnen 72 uur.

Informatie :

Thermische apparaten moeten elk seizoen opnieuw winterklaar gemaakt worden (service beschikbaar op de SWAP-Europe website) Batterijen moeten worden opgeladen voor de opslag.

HYUNDAI
POWER PRODUCTS

Neem voor vragen contact op met:

BUILDER SAS

32, rue Aristide Bergès Z1 31270 Cugnaux, France

Tél. : +33 (0) 5.34.502.502 Fax : +33 (0) 5.34.502.503

<http://www.hyundaipower-fr.com/>

Fabriqué en République Populaire de Chine (PRC)