

**HYUNDAI**  
POWER PRODUCTS

**BALENÍ 7 AKUMULÁTOROVÝCH  
NÁSTROJŮ 20V  
HPACK20V7-2**

**ORIGINÁLNÍ NÁVOD**

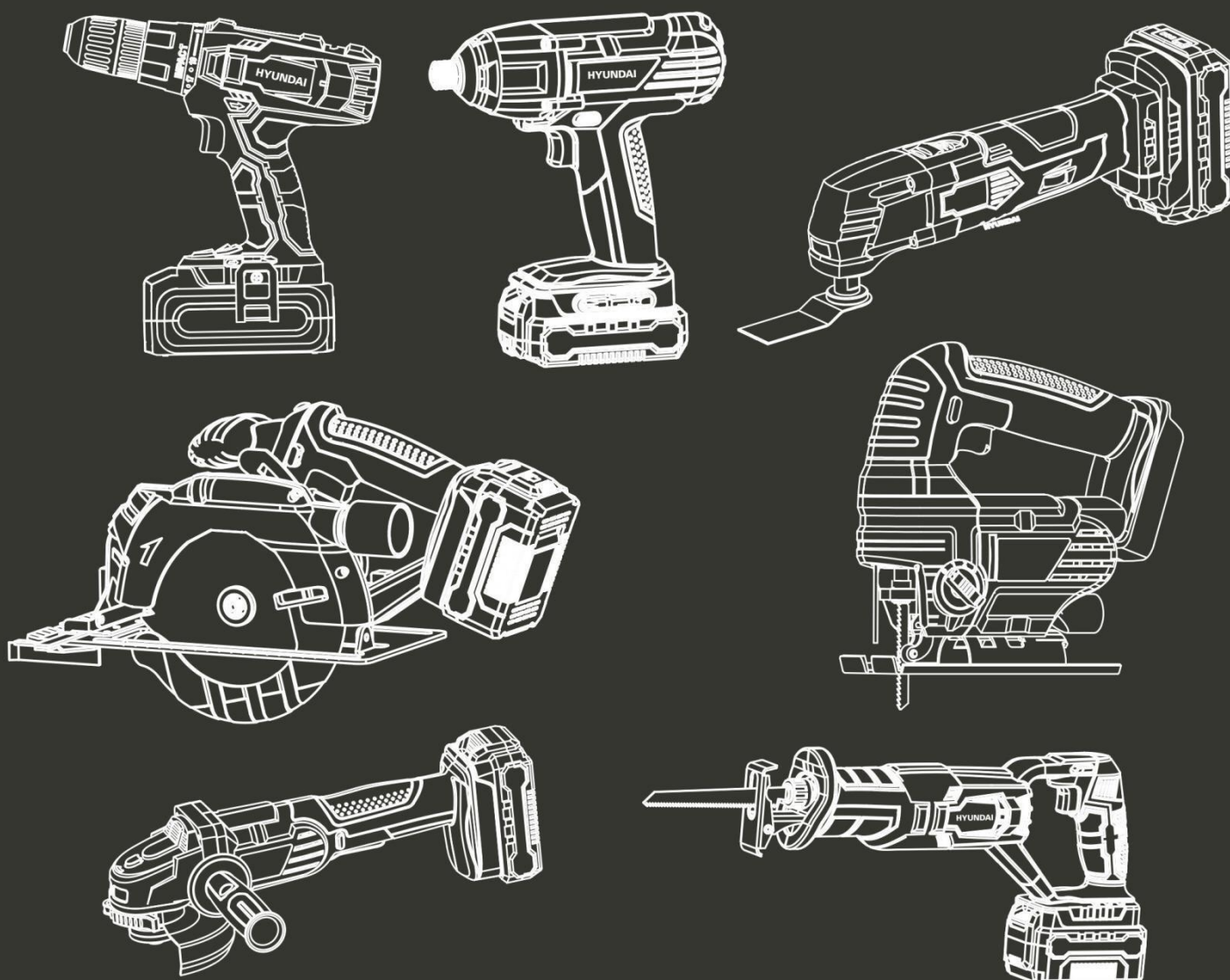

**VAROVÁNÍ:** Před použitím si důkladně přečtěte návod k použití.

## **OBSAH**

<b>20V PŘÍKLEPOVÁ VRTAČKA.....</b>	<b>03</b>
<b>20V RÁZOVÝ UTAHOVÁK.....</b>	<b>15</b>
<b>20V OSCILAČNÍ BRUSKA.....</b>	<b>24</b>
<b>20V OKRUŽNÍ PILA.....</b>	<b>34</b>
<b>20V PILA OCASKA.....</b>	<b>45</b>
<b>20V ÚHLOVÁ BRUSKA.....</b>	<b>56</b>
<b>20V PŘÍMOČARÁ PILA.....</b>	<b>70</b>
<b>ZÁRUKA.....</b>	<b>80</b>
<b>SELHÁNÍ VÝROBKU.....</b>	<b>81</b>
<b>VÝJIMKY ZE ZÁRUKY.....</b>	<b>82</b>

## HPACK20V7-2

**UPOZORNĚNÍ: PŘED POUŽITÍM TOHOTO STROJE SI PŘEČTĚTE TENTO NÁVOD K POUŽITÍ!**

### 1. APLIKACE

Elektrické nářadí je určeno k vrtání do dřeva, kovu, plastů a zdiva. Není vhodné pro profesionální použití.



**POZOR!** Před použitím spotřebič si v zájmu vlastní bezpečosti pečlivě přečte tento návod a obecné bezpečnostní pokyny. Elektrické nářadí by mělo být předáváno pouze společě s tímto návodem.

### 2. BEZPEČNOSTNÍ POKYNY



**UPOZORNĚNÍ** Přečtěte si všechna bezpečnostní upozornění, pokyny, ilustrace a specifikace dodané s elektrické nářadí. Nedodržení všech níže uvedených pokynů může mít za následek úraz elektrickým proudem, požár a/nebo vážné zranění.

Všechna varování a pokyny si uložte pro budoucí použití.

Pojem "elektrické nářadí" v těchto upozorněních označuje elektrické nářadí napájené ze sítě (se šňůrou) nebo elektrické nářadí napájené z akumulátoru (bez šňůry).

#### 1) Bezpečnost na pracovišti

- Udržujte pracovní prostor čistý a dobře osvětlený.** Nepřehledné nebo tmavé prostory nahrávají nehodám.
- Nepoužívejte elektrické nářadí ve výbušném prostředí, například v přítomnosti hořlavých kapalin, plynů nebo prachu.** Elektrické nářadí vytváří jiskry, které mohou zapálit prach nebo výpary.
- Při práci s elektrickým nářadím udržujte děti a okolostojící osoby v bezpečné vzdálenosti.** Rozptýlení může způsobit ztrátu kontroly.

#### 2) Elektrická bezpečnost

- Zástrčky elektrického nářadí musí odpovídat zásuvce. Zástrčku nikdy nijak neupravujte. Nepoužívejte žádné adaptérové zástrčky s uzemněným (uzemněným) elektrickým nářadím.** Neupravené zástrčky a odpovídající zásuvky sníží riziko úrazu elektrickým proudem.
- Vyvarujte se kontaktu těla s uzemněnými nebo uzemněnými povrchy, jako jsou potrubí, radiátory, sporáky a chladničky.** Pokud je vaše tělo uzemněno nebo uzemněno, hrozí zvýšené riziko úrazu elektrickým proudem.
- Nevystavujte elektrické nářadí dešti nebo vlhku.** Vniknutí vody do elektrického nářadí zvyšuje riziko úrazu elektrickým proudem.
- Šňůru nezneužívejte. Nikdy nepoužívejte šňůru k přenášení, tahání nebo odpojování elektrického nářadí. Šňůru uchovávejte mimo dosah tepla, oleje, ostrých hran nebo pohyblivých částí.** Poškozené nebo zamotané šňůry zvyšují riziko úrazu elektrickým proudem.
- Při práci s elektrickým nářadím venku používejte prodlužovací kabel vhodný pro venkovní použití.** Použití šňůry vhodné pro venkovní použití snižuje riziko úrazu elektrickým proudem.
- Pokud je provoz elektrického nářadí ve vlhkém prostředí nevyhnutelný, použijte napájení chráněné proudovým chráničem (RCD).** Použití proudového chrániče snižuje riziko úrazu elektrickým proudem.

#### 3) Osobní bezpečnost

- Buďte ve střehu, sledujte, co děláte, a při práci s elektrickým nářadím používejte zdravý rozum. Nepoužívejte elektrické nářadí, pokud jste unavení nebo pod vlivem drog, alkoholu nebo léků.** Chvilka nepozornosti při práci s elektrickým nářadím může mít za následek vážné zranění osob.
- Používejte osobní ochranné prostředky. Vždy používejte ochranu očí.** Ochranné pomůcky, jako je maska proti prachu, neklouzavá bezpečnostní obuv, tvrdá čepice nebo ochrana sluchu, používané za vhodných podmínek, sníží počet osobních zranění.
- Zabraňte neúmyslnému spuštění. Před připojením ke zdroji napájení a/nebo akumulátoru, zvednutím nebo přenášením nářadí se ujistěte, že je spínač ve vypnuté poloze. Přenášení elektrického nářadí s prstem na spínači nebo zapínání elektrického nářadí, které má spínač zapnutý, vybízí k nehodám.**
- Před zapnutím elektrického nářadí vyjměte seřizovací klíč nebo klíč. Klíč nebo klíč ponechaný na rotující části**

elektrického nářadí může způsobit zranění osob.

e) **Nepřehánějte to. Stále udržujte správnou polohu a rovnováhu.** *To umožní lepší ovládání elektrického nářadí v neočekávaných situacích.*

f) **Správně se oblékněte. Nenoste volné oblečení ani šperky. Vlasy a oděv udržujte mimo dosah pohyblivých částí.** *Volné oblečení, šperky nebo dlouhé vlasy se mohou zachytit o pohyblivé části.*

g) **Pokud jsou k dispozici zařízení pro připojení zařízení pro odsávání a sběr prachu, zajistěte jejich připojení a správné používání.** *Používání zařízení pro odvádění prachu může snížit nebezpečí související s prachem.*

h) **Nedopusťte, abyste na základě častého používání nářadí polevili a ignorovali zásady bezpečnosti práce s nářadím.** *Neopatrný zásah může během zlomku sekundy způsobit vážné zranění.*

#### 4) Používání elektrického nářadí a péče o něj

a) **Elektrické nářadí nepoužívejte násilím. Používejte správné elektrické nářadí pro danou aplikaci.** *Správné elektrické nářadí provede práci lépe a bezpečněji při rychlosti, pro kterou bylo navrženo.*

b) **Nepoužívejte elektrické nářadí, pokud jej spínač nezapíná a nevypíná.** *Každé elektrické nářadí, které nelze ovládat spínačem, je nebezpečné a musí být opraveno.*

c) **Před jakýmkoli nastavováním, výměnou příslušenství nebo skladováním elektrického nářadí odpojte zástrčku**

**od zdroje napájení a/nebo vyjměte akumulátor, je-li odnímatelný, z elektrického nářadí.** *Tato preventivní bezpečnostní opatření snižují riziko náhodného spuštění elektrického nářadí.*

d) **Nečinné elektrické nářadí ukládejte mimo dosah dětí a nedovolte, aby s ním pracovaly osoby, které nejsou seznámeny s elektrickým nářadím nebo s tímto návodem.**

*Elektrické nářadí je v rukou nepoučených uživatelů nebezpečné.*

e) **Údržba elektrického nářadí a příslušenství. Zkontrolujte, zda nedošlo k nesprávnému seřízení nebo vážnutí pohyblivých částí, k poškození dílů a k jakémukoli jinému stavu, který by mohl ovlivnit provoz elektrického nářadí. V případě poškození nechte elektrické nářadí před použitím opravit. Mnoho nehod je způsobeno špatně udržovaným elektrickým nářadím.**

f) **Řezné nástroje udržujte ostré a čisté.** *Správně udržované řezné nástroje s ostrými břity se méně často zasekávají a lépe se ovládají.*

g) **Elektrické nářadí, příslušenství, bity atd. používejte v souladu s tímto návodem a s ohledem na pracovní podmínky a prováděnou práci.** *Použití elektrického nářadí k jiným než určeným činnostem by mohlo vést k nebezpečným situacím.*

h) **Udržujte rukojeti a úchopové plochy suché, čisté a zbavené oleje a mastnoty.** *Kluzké rukojeti a úchopové plochy neumožňují bezpečnou manipulaci a ovládání nářadí v neočekávaných situacích.*

#### 5) Používání a péče o bateriové nástroje

a) **Nabíjejte pouze nabíječkou určenou výrobcem.** *Nabíječka, která je vhodná pro jeden typ akumulátoru, může při použití s jiným typem akumulátoru způsobit nebezpečí požáru.*

b) **Elektrické nářadí používejte pouze se speciálně určenými akumulátory.** *Použití jiných akumulátorů může způsobit riziko zranění a požáru.*

c) **Pokud akumulátor nepoužíváte, uchovávejte jej mimo dosah jiných kovových předmětů, jako jsou kancelářské sponky, mince, klíče, hřebíky, šrouby nebo jiné malé kovové předměty, které by mohly vytvořit spojení mezi jednotlivými vývody.** *Zkratování pólů akumulátoru může způsobit popáleniny nebo požár.*

d) **Za nepříznivých podmínek může z baterie vystříknout kapalina; vyhněte se kontaktu s ní. Dojde-li k náhodnému kontaktu, vypláchněte ji vodou. Pokud se kapalina dostane do očí, dodatečně vyhledejte lékařskou pomoc.** *Kapalina vystřikující z baterie může způsobit podráždění nebo popáleniny.*

e) **Nepoužívejte poškozený nebo upravený akumulátor nebo nástroj.** *Poškozené nebo upravené akumulátory mohou vykazovat nepředvídatelné chování, které může vést k požáru, výbuchu nebo nebezpečí zranění.*

f) **Nevystavujte akumulátor nebo nástroj ohni nebo nadměrné teplotě.** *Vystavení ohni nebo teplotě nad 130 °C může způsobit výbuch.*

POZNÁMKA: Teplotu "130 °C" lze nahradit teplotou "265 °F".

g) Dodržujte všechny pokyny k nabíjení a nenabíjejte akumulátor ani nářadí mimo teplotní rozsah uvedený v návodu. Nesprávné nabíjení nebo nabíjení při teplotách mimo uvedený rozsah může poškodit akumulátor a zvýšit riziko požáru.

## 6) Služba

a) Servis elektrického nářadí svěřte kvalifikovanému opraváři, který používá pouze identické náhradní díly. Tím zajistíte, že bude zachována bezpečnost elektrického nářadí.

b) Poškozené akumulátory nikdy neservisujte. Servis akumulátorů by měl provádět pouze výrobce nebo autorizovaný servis.

## Bezpečnostní upozornění pro vrtáky

- Při příklepovém vrtání používejte chrániče sluchu. Vystavení hluku může způsobit ztrátu sluchu.

- Použijte pomocnou rukojeť (rukojeti), pokud je s nářadím dodávána. Ztráta kontroly může způsobit zranění osob.

Při práci, při níž se může řezací příslušenství dotknout skrytých vodičů, držte elektrické nářadí za izolované úchopné plochy. Kontakt řezacího příslušenství s "živým" vodičem může způsobit, že odkryté kovové části elektrického nářadí budou "pod napětím" a obsluha může být zasažena elektrickým proudem.

## Bezpečnostní pokyny při používání dlouhých vrtáků

a) Nikdy nepracujte s vyššími otáčkami, než jsou maximální jmenovité otáčky vrtáku. Při vyšších otáčkách se vrták může ohnout, pokud se nechá volně otáčet bez kontaktu s obrobkem, což může vést ke zranění osob.

b) Vrtání vždy zahajte při nízkých otáčkách a s hrotem vrtáku v kontaktu s obrobkem. Při vyšších otáčkách se vrták může ohnout, pokud se nechá volně otáčet bez kontaktu s obrobkem, což může vést ke zranění osob.

c) Tlak vyvíjejte pouze v přímé linii bitu a nevyvíjejte nadměrný tlak. Bity se mohou ohnout a způsobit zlomení nebo ztrátu kontroly, což může vést ke zranění osob.

## BEZPEČNOSTNÍ POKYNY PRO BATERIE A NABÍJEČKU

### Baterie

- Nikdy se je nepokoušejte z jakéhokoli důvodu otevřít.
- Neskladujte na místech, kde by teplota mohla překročit 40 °C.
- Doporučený rozsah okolní teploty pro nabíjecí systém během nabíjení je 4°C až 40°C.
- Doporučený rozsah okolních teplot pro použití nástrojů a baterií je -5°C až 40°C.
- Nabíjejte pouze pomocí nabíječky dodané s nářadím.
- Baterie skladujte na chladném a suchém místě (5°C-20°C/41°F-68°F). Nikdy neskladujte baterie ve vybitém stavu.
- Li-ion baterie je lepší pravidelně vybit a dobít (alespoň 4x ročně). Ideální nabití pro dlouhodobé skladování Li-ion baterie je 40 % kapacity.
- Při likvidaci baterií dodržujte pokyny uvedené v části "Ochrana životního prostředí".
- Nezpůsobujte zkratky. Pokud dojde ke spojení mezi kladným (+) a záporným (-) pólem přímo nebo náhodným kontaktem s kovovými předměty, dojde ke zkratu baterie a intenzivnímu proudu, který způsobí vznik tepla a může vést k prasknutí krytu nebo požáru.
- Nezahřívajte. Při zahřátí baterií na teplotu vyšší než 100 °C může dojít k poškození těsnicích a izolačních separátorů a dalších polymerních součástí, což může vést k úniku elektrolytu a/nebo vnitřnímu zkratu, který vede k zahřátí a následnému prasknutí nebo vypilování. Kromě toho nelikvidujte baterie v ohni, může dojít k výbuchu a/nebo intenzivnímu hoření.
- Za extrémních podmínek může dojít k vytečení baterie. Při zjištění kapaliny na baterii postupujte následovně:
  - ✓ Kapalínu opatrně setřete hadříkem. Vyhněte se kontaktu s pokožkou.
  - ✓ V případě zasažení pokožky nebo očí postupujte podle níže uvedených pokynů:
    - Okamžitě opláchněte vodou. Neutralizujte jemnou kyselinou, například citronovou šťávou nebo octem.
    - Při zasažení očí je vydatně vyplachujte čistou vodou po dobu nejméně 10 minut. Poradte se s lékařem.















**Nebezpečí požáru! Zabraňte zkratování kontaktů odpojené baterie. Baterii nespalujte.**

## **Nabíječka**

- K nabíjení akumulátoru používejte pouze nabíječku dodanou s nářadím.
- Nikdy se nepokoušejte nabíjet nenabíjecí baterie.
- Poškozené šňůry okamžitě vyměňte.
- Nevystavujte je vodě.
- Nabíječku neotvírejte.
- Nesondujte nabíječku.
- Nabíječka je určena pouze pro vnitřní použití.
- Tuto nabíječku mohou používat děti od 8 let a starší a osoby se sníženými fyzickými, smyslovými nebo duševními schopnostmi nebo s nedostatkem zkušeností a znalostí, pokud jsou pod dohledem nebo byly poučeny o bezpečném používání spotřebiče a rozumí souvisejícím nebezpečím.
- Děti si se spotřebičem nesmí hrát. Čištění a uživatelskou údržbu nesmí provádět děti bez dozoru.
- Pokud je přívodní kabel poškozen, musí jej vyměnit výrobce, jeho servisní zástupce nebo podobně kvalifikované osoby, aby se předešlo nebezpečí.

**UPOZORNĚNÍ:** Nenabíjejte nenabíjecí baterie.

## Symbole

	Splňuje příslušné bezpečnostní normy
	Aby se snížilo riziko zranění, musí si uživatel před použitím tohoto výrobku přečíst tento návod a porozumět mu.
	Používejte chrániče sluchu. Vystavení hluku může způsobit ztrátu sluchu.
	Používejte ochranu očí.
	Třída II, dvojitá izolace (pouze pro nabíječku)
	Nevyhazujte staré spotřebiče do domácího odpadu.
	Nevystavujte nabíječku ani baterii vodě.
	Baterii ani nabíječku nespalujte.
 MAX. 40°C	Okolní teplota max. 40 °C (pouze pro baterii)
	Akumulátor a nabíječku používejte pouze pro vnitřní použití.
	Pojistka
	Recyklace.



## 3. VÁŠ VÝROBEK

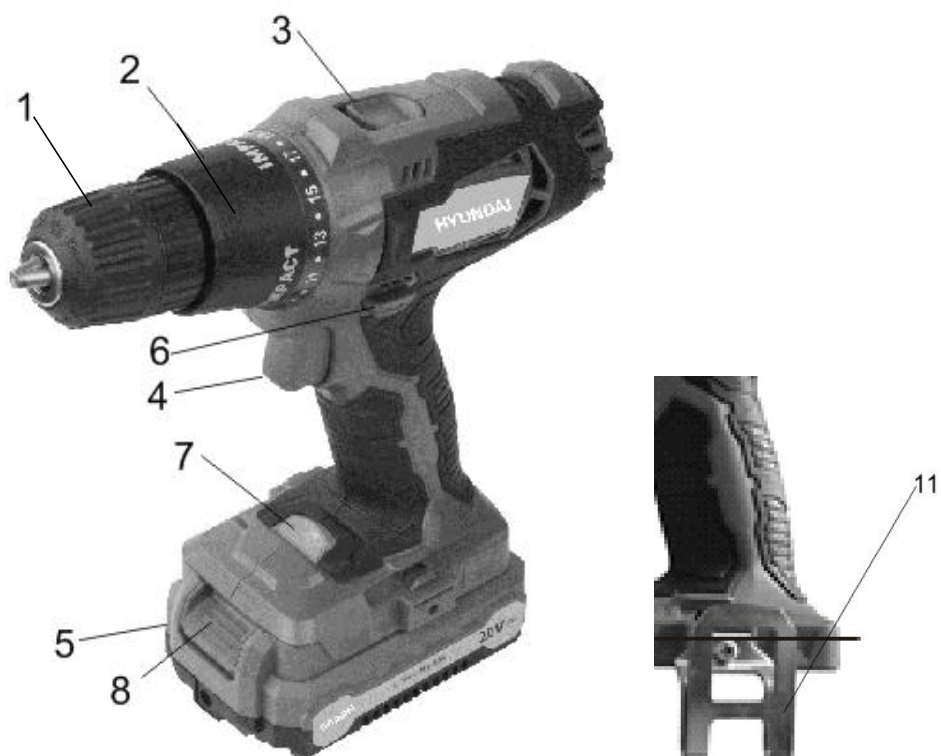

Obr. A



Obr. 1



Obr. 1a

- |   |   |
|---|---|
| 1. Bezklíčové sklíčidlo                   | 7. Pracovní světlo LED                      |
| 2. Kroužek pro nastavení točivého momentu | 8. Tlačítko pro uvolnění akumulátoru        |
| 3. Volič dvou rychlostí                   | 9. Indikátor kapacity baterie               |
| 4. Spouštěč zapnutí/vypnutí               | 10. Tlačítko pro indikátor kapacity baterie |
| 5. Bateriový blok                         | 11. Spona na opasek                         |
| 6. Knoflík pro posun vpřed/vzad           | 12. Nabíječka                               |



## 4. FUNKCE

### 4.1 Li-ion baterie (5)

Výhody li-ion baterií:

- Li-ion baterie mají vyšší poměr kapacita/hmotnost (více energie na méně těžkou, kompaktnější baterii).
- Žádný paměťový efekt (ztráta kapacity po několika cyklech nabíjení/vybíjení) jako u jiných typů baterií.
- Omezené samovybití.

### 4.2 Bezklíčové sklíčidlo (1)

Vrtačka má bezklíčové sklíčidlo, které umožňuje ruční utahování nebo uvolňování vrtáku v čelistech sklíčidla.

### 4.3 Kroužek pro nastavení krouticího momentu (2)

Vrtačka má kroužek pro nastavení krouticího momentu. Umožňuje zvolit požadovaný krouticí moment v závislosti na úkolu, který máte provést (šroubování / různé typy šroubů do různých materiálů). Správné nastavení závisí na typu materiálu a velikosti šroubu, který používáte.

### 4.4 Volič otáčení vpřed/vzad (volič otáčení vpravo/vlevo) (6)

Vrtačka má nad spouští spínače umístěný volič pro jízdu vpřed/vzad.

**POZOR:** Abyste zabránili poškození převodovky, vždy nechte sklíčidlo před změnou směru otáčení nebo volbou jiné rychlosti (HI-LO) úplně zastavit. Chcete-li zastavit, uvolněte spouštěcí spínač.

### 4.5 Variabilní rychlost

Vaše akumulátorová vrtačka má spínač s proměnlivými otáčkami. Otáčky a krouticí moment se snižují nebo zvyšují v závislosti na tlaku na spoušť. Tato vrtačka má elektrickou brzdu, po uvolnění spouštěcího spínače se sklíčidlo přestane otáčet.

### 4.6 Volič rychlosti (3)

Vaše akumulátorová vrtačka má dvourychlostní převodovku, která je určena pro vrtání nebo pojezd při rychlosti LO (1) nebo HI (2). Na horní straně vrtačky je umístěn posuvný přepínač, kterým můžete zvolit rychlost LO (1) nebo HI (2).

### 4.7 Světlo LED (7)

Vaše akumulátorová vrtačka je vpředu nad akumulátorem vybavena kontrolkou LED.

### 4.8 Měkká rukojeť TPR

Akumulátorová vrtačka je vybavena měkkou rukojetí TPR a ochrannými díly. TPR (termoplastická pryž) je pružná, pohlcuje otřesy a je šetrná k životnímu prostředí (recyklovatelná).

## 5. OPERACE

### 5.1 Nabíjení akumulátoru

**DŮLEŽITÉ:** Akumulátor není z výroby plně nabitý. Než se je pokusíte nabít, důkladně si přečtete všechny bezpečnostní pokyny.

- 1) Ujistěte se, že použitá nabíječka je použitelná pro daný akumulátor.
- 2) Vložte nabíječku do zásuvky 220-240V~,50-60Hz. Nepoužívejte prodlužovací kabel.
- 3) Rozsvítí se zelená kontrolka(2), která signalizuje, že je napájení připojeno.
- 4) Zasuňte baterii do nabíječky. Zkontrolujte, zda je kontakt s nabíječkou správný.
- 5) Při nabíjení svítí červená kontrolka (1) nepřetržitě.
- 6) Při plném nabití bude trvale svítit zelená kontrolka(2).
- 7) Často sledujte nabíječku a akumulátor, když jsou připojeny.
- 8) V případě zcela vybitého akumulátoru nebo nového akumulátoru nechte akumulátor nabíjet 1-2 hodiny. Po dokončení nabíjení akumulátoru zůstanou zelené kontrolky svítit (nebudou blikat).



8).Po dokončení odpojte nabíječku od sítě a odpojte ji od akumulátoru.

9).Před použitím nechte akumulátor zcela vychladnout.

10).Nabíječku a akumulátor skladujte v interiéru, mimo dosah dětí.



**POZNÁMKA:** Pokud akumulátor správně neseď, odpojte jej a zkontrolujte, zda je akumulátor správný model pro tuto nabíječku, jak je uvedeno ve specifikační tabulce. Nenabíjejte žádný jiný akumulátor nebo akumulátor, který do nabíječky bezpečně nepasuje.



**POZNÁMKA:** Pokud je baterie po nepřetržitém používání v nářadí horká, nechte ji před nabíjením vychladnout na pokojovou teplotu. Tím prodloužíte životnost baterie.



**POZNÁMKA:** Vyjměte akumulátor ze stojanu nabíječky, palcem nebo prsty stiskněte uvolňovací tlačítko akumulátoru a současně akumulátor vyjměte.

## **Ukazatel kapacity baterie (Obr. 1a)**

Na akumulátoru jsou indikátory kapacity baterie; po stisknutí tlačítka můžete zkontrolovat stav kapacity baterie. Před použitím stroje stiskněte spoušť spínače, abyste zkontrolovali, zda je baterie dostatečně nabitá pro správnou funkci.

**Tyto 3 kontrolky LED mohou zobrazovat stav kapacity baterie: Vložení a vyjmutí baterie.**



**VAROVÁNÍ:** Před jakýmkoli nastavováním se ujistěte, že je vrtačka vypnutá a volič směru otáčení je ve střední poloze.

1. Vyjmutí baterie: Stiskněte uvolňovací západku baterie a současně vytáhněte akumulátor.

2. Chcete-li vložit baterii, zatlačte ji na kontakty nářadí.

## **5.2 Instalace a demontáž vrtáku a vrtáku**

Tato vrtačka má bezklíčové sklíčidlo, které zabraňuje uvolnění vrtáku nebo vrtáku a umožňuje ruční utažení nebo uvolnění vrtáku v čelistech sklíčidla

1. Druhou rukou otáčejte kroužkem A proti směru hodinových ručiček, dokud nebude otvor sklíčidla vrtačky dostatečně velký, aby se do něj vešel nástroj.

2. Vložte vrták nebo šroubovací bit do sklíčidla vrtačky.

3. Otáčejte kroužkem A ve směru hodinových ručiček, dokud není nástroj pevně upnutý.

4. Nástroj vyjměte opačným způsobem.

### **1) Přepínač (4)**

Vrtačka se spouští a zastavuje stisknutím a uvolněním spouště spínače ON/OFF.

### **2) Zámek spínače**

Spoušť spínače lze zablokovat ve střední poloze.

To pomáhá snížit možnost náhodného spuštění v době, kdy se nepoužívá. Chcete-li zablokovat spuštění spínače, umístěte volič směru otáčení do střední polohy.

### **3) Směr otáčení**

Směr otáčení se ovládá voličem směru otáčení umístěným nad spouští spínače.

### **4) Otáčení po směru hodinových ručiček:**

Vpravo: Chcete-li zvolit otáčení vpřed, uvolněte vypínač a posuňte páčku pro otáčení vpřed/vzad na levou stranu nářadí.

### **5) Otáčení proti směru hodinových ručiček:**

Vlevo: Chcete-li zvolit zpětný chod, zatlačte páčku na pravou stranu nářadí.

### **6) Variabilní rychlost**



Toto nářadí je vybaveno spínačem s proměnlivými otáčkami, který při zvýšeném tlaku na spoušť zajišťuje vyšší otáčky a točivý moment. Rychlost je řízena mírou stlačení spouště.

### **7) Nastavení točivého momentu**

Krouticí moment se nastavuje otáčením kroužku pro nastavení krouticího momentu; při nastavení vyšší polohy je krouticí moment větší. Krouticí moment je menší, když je kroužek nastavení krouticího momentu nastaven do nižší polohy. "1" znamená nejnižší a "21" nejvyšší.

Krouticí moment se nastavuje pomocí nastavení krouticího momentu podle různých šroubů a různých materiálů, můžete nastavit vhodný krouticí moment, pokud je šroub dlouhý a materiál tvrdý, můžete nastavit větší nastavení.

## 8) Volič funkčního režimu

- Otočte voličem funkčního režimu a nechte ukazatel zarovnat na nárazový režim , který zvolí nárazový režim činnosti.
- Otočte voličem funkčních režimů a nechte ukazatel nastavit na režim vrtání , který zvolí režim vrtání.
- Otočte voličem režimu funkce a nechte ukazatel zarovnat na režim šroubováku , který zvolí režim činnosti šroubováku.

## 9) Volič rychlosti

Vrtačka má dvourychlostní převodovku určenou pro vrtání při rychlosti 1 (NÍZKÁ) nebo 2 (VYSOKÁ). Na horní straně vrtačky je umístěn volič převodovky, kterým lze zvolit nízkou nebo vysokou rychlost. Když stisknete tlačítko dopředu a zvolíte nízký rozsah otáček, otáčky se sníží, ale bude poskytován větší výkon a točivý moment. Při použití vrtačky ve vysokorychlostním rozsahu. Otáčky se zvýší, ale budou poskytovat menší výkon a točivý moment. Pro použití s vysokým výkonem a točivým momentem použijte nízké otáčky a pro rychlé vrtání vysoké otáčky.



**Důležité: NIKDY nenastavujte tento dvourychlostní volič za chodu vrtačky. Vždy ji nejprve nechte úplně zastavit.**

## 10) Světlo LED

Pracovní LED světlo se může rozsvítit před spuštěním motoru, pokud lehce stisknete spínač, čímž je pracovní plocha zpočátku jasně osvětlena pro kontrolu, a svítí i během práce.



**VAROVÁNÍ:** Nedívejte se přímo na světelný paprsek. Nikdy nemiřte paprskem na jinou osobu nebo jiný předmět než na obrobek.



**Nemiřte záměrně na pracovníky a dbejte na to, aby paprsek nesměřoval do očí osob déle než 0,25 s.**

## 11) DRILLING

### (1) Vrtání

Před použitím pro vrtání by měl být volič funkcí nastaven do polohy vrtání .

Při vrtání do tvrdého hladkého povrchu označte požadované místo otvoru pomocí středového děrovače. Zabráníte tak sklouznutí vrtáku ze středu při zahájení vrtání. Držte nástroj pevně a umístěte špičku vrtáku nebo bitu do obrobku, přičemž vyvíjejte pouze takový tlak, aby vrták udržel řez. Nevyvíjejte sílu ani boční tlak, abyste otvor prodloužili.

### (2) Vrtání do dřeva

Pro dosažení maximálního výkonu používejte pro vrtání do dřeva vrtáky z rychlořezné oceli. Otočte voličem funkčního

režimu na vrtačce režim . Začněte vrtat při velmi nízkých otáčkách, aby vrták neskouzl z výchozího bodu. Otáčky zvyšujte, jakmile se vrták zakousne do materiálu. Při vrtání průchozích otvorů umístěte za obrobek dřevěný špalek, abyste zabránili vzniku ošoupaných nebo spečených hran na zadní straně otvoru.

### (3) Vrtání kovů

Pro dosažení maximálního výkonu používejte pro vrtání do kovu nebo oceli vrtáky z rychlořezné oceli. Otočte voličem

funkčního režimu na režim vrtání . Začněte vrtat při velmi nízkých otáčkách, aby vrták neskouzl z výchozího bodu. Udržujte otáčky a tlak, které umožňují řezání bez přehřátí vrtáku.

## Příliš velký tlak způsobí:

-Přehřátí vrtačky

-Nosit ložiska

-Ohýbání nebo pálení bitů

-vyrábět otvory mimo střed nebo nepravidelného tvaru

Při vrtání velkých otvorů do kovu se doporučuje vrtat nejprve malým vrtákem a poté dokončit vrtání velkým vrtákem.

Vrták také namažte olejem, abyste zlepšili jeho činnost při vrtání a prodloužili jeho životnost.

## (4) Hnací šroub

-Pro dosažení maximálního výkonu používejte kvalitní bity pro šroubování, otočte voličem funkcí na šroubováku. pozice **režimu** "21"

-Nastavte dostatečně nízký krouticí moment, abyste měli bezpečnostní rezervu. Použijte velmi nízké nastavení krouticího momentu při prvním zarážení malých šroubů do měkkých materiálů. Poté nastavení upravte podle toho, jaká síla je zapotřebí.



**POZNÁMKA: Požadované nastavení točivého momentu závisí na poháněném předmětu. V případě šroubů zohledněte velikost, délku a typ materiálu.**

## (5) Nastavení kladiva

-Pro dosažení maximálního výkonu použijte kvalitní vrták do zdiva pro příklepovou vrtačku, otočte voličem funkcí na

tlačítku poloha nárazového režimu " **T** ".

- Toto nastavení používejte pouze pro vrtání nebo vrtání do kamene/betonu. Při vrtání/sekání do materiálů se osvědčuje nastavení kladiva.

Hrot nástroje MUSÍ být pevně stisknutý, aby se kladivo zapnulo.

**POZNÁMKA: Při vrtání do zdiva používejte pouze vrtáky do zdiva.**

## 6. ČIŠTĚNÍ A ÚDRŽBA

### Čištění

Udržujte větrací otvory stroje čisté, abyste zabránili přehřátí motoru. Pravidelně čistěte kryt stroje měkkým hadříkem, nejlépe po každém použití.

Udržujte větrací otvory bez prachu a nečistot.

Pokud se nečistoty neodstraní, použijte měkký hadřík navlhčený mýdlovou vodou.

Nikdy nepoužívejte rozpouštědla, jako je benzín, alkohol, čpavková voda apod. Tato rozpouštědla mohou poškodit plastové díly.

### Údržba

Naše stroje byly navrženy tak, aby fungovaly po dlouhou dobu s minimálními nároky na údržbu. Nepřetržitý uspokojivý provoz závisí na správné péči o stroj a pravidelném čištění.

### Skladování

Vyjměte baterii z náradí.

Náradí uchovávejte na suchém místě a chráněném před mrazem, okolní teplota by neměla překročit 40°C.

Dejte to mimo dosah dětí.

## 7. TECHNICKÉ ÚDAJE

Napájení	20 V stejnosměrného proudu
Chuck	10 mm bezklíčový
Převodový vlak	2 Rychlost
Rychlost bez zatížení	0-400/0-1600 min <sup>-1</sup>
Spojka	19+2 pozice

Typ nabíječky	HPACK20V7-2 Vstup 220-240V~ 50-60Hz,65W Výstup Output 21V d.c., 2.5A
Typ baterie	HPACK20V7-2 20V stejnosměrný proud 2Ah / 4Ah Lithium-iontový akumulátor
Doba nabíjení	1-2 hodiny
Točivý moment	40Nm (MAX.)
Hladina akustického tlaku LpA	L <sub>pA</sub> =71.3dB(A) Nejistota : K=5 dB(A)
Úroveň akustického výkonu LwA	L <sub>WA</sub> =82.3dB(A) Nejistota : : K=5 dB(A)
aw (Vibrace)	11.7m/s <sup>2</sup> , K=1.5m/s <sup>2</sup> .

## Informace

- Deklarovaná celková hodnota vibrací byla změřena v souladu se standardní zkušební metodou a může být použita pro porovnání jednoho nástroje s jiným;
- Deklarovanou celkovou hodnotu vibrací lze rovněž použít při předběžném posouzení expozice.

## Varování

- že emise vibrací při skutečném používání elektrického nářadí se může lišit od deklarované celkové hodnoty v závislosti na způsobu používání nářadí a.
- nutnosti určit bezpečnostní opatření na ochranu obsluhy, která jsou založena na odhadu expozice ve skutečných podmínkách používání (s přihlédnutím ke všem částem pracovního cyklu, jako je doba, kdy je nářadí vypnuto a kdy běží naprázdno, kromě doby spuštění).
- Používejte ochranu sluchu.

## 8. DISPOZICE



Elektrické výrobky by se neměly vyhazovat společně s výrobky pro domácnost. Podle evropské směrnice 2012/19/EU o odpadních elektrických a elektronických zařízeních a její implementace do vnitrostátního práva musí být použité elektrozařízení sbíráno odděleně a likvidováno na sběrných místech k tomu určených. Ohledně recyklace se poraďte s místními úřady nebo prodejcem.



**Li-ion**

Tento výrobek obsahuje Li-ion. V zájmu ochrany přírodních zdrojů recyklujte nebo řádně zlikvidujte baterie. Místní, státní nebo federální zákony mohou zakazovat likvidaci Li-ion baterií v běžném odpadu. Informace o dostupných možnostech recyklace a/nebo likvidace získáte na místním úřadě pro nakládání s odpady.

## 9. PROHLÁŠENÍ O SHODĚ



**BUILDER SAS**

**32, rue Aristide Bergès - ZI 31270 Cugnaux - Francie**, prohlašuje,

Že Výrobek: Akumulátorová vrtačka IMPACT 20V

Obchodní značka: Hyundai

Model: HPACK20V7-2

Sériové číslo: 20230508106-20230508405

je ve shodě se základními požadavky a dalšími příslušnými ustanoveními platných evropských směrnic na základě použití evropských harmonizovaných norem. Jakákoli neoprávněná úprava přístroje ruší platnost tohoto prohlášení.

Evropské směrnice (včetně jejich případných změn do data podpisu); směrnice Rohs  
2011/65/EU + (EU) 2015/863.

Směrnice Strojní zařízení 2006/42/ES

Směrnice EMC 2014/30/UE

Směrnice LVD 2014/35/UE

Evropské harmonizované normy (včetně jejich případných změn do data podpisu);

EN62841-1 : 2015

EN62841-2-1 : 2018+A11

EN IEC55014-1 : 2021

EN IEC55014-2 : 2021

EN 62233: 2008

EN60335-1:2012+A11:2014+A13:2017+A1:2019+A2:2019+A14:2019

EN 60335-2-29: 2004+A2:2010+A11:2018

EN IEC61000-3-2: 2019+A1:2021

EN 61000-3-3: 2013+A1:2019

Cugnaux, 15/03/2023

Philippe MARIE / PDG

Odpovědnost za technickou dokumentaci: Olivier Patriarca

## HPACK20V7-2

**UPOZORNĚNÍ: PŘED POUŽITÍM TOHOTO STROJE SI PŘEČTĚTE TENTO NÁVOD K POUŽITÍ!**

### 1. URČENÉ POUŽITÍ

Akumulátorový rázový utahovák je určen k povolování/utahování šroubů, vrtů a matic. Není určen pro komerční použití.

**Poznámka:** Vrtačku a příklepový vrták používejte pouze způsobem popsaným v tomto návodu k použití. Jakékoli jiné použití je považováno za nesprávné a může mít za následek zranění osob.

### 2. BEZPEČNOSTNÍ POKYNY



**UPOZORNĚNÍ** Přečtěte si všechna bezpečnostní upozornění, pokyny, ilustrace a specifikace dodané s elektrické nářadí. *Nedodržení všech níže uvedených pokynů může mít za následek úraz elektrickým proudem, požár a/nebo vážné zranění.*

**Všechna varování a pokyny si uložte pro budoucí použití.**

*Pojem "elektrické nářadí" v těchto upozorněních označuje elektrické nářadí napájené ze sítě (se šňůrou) nebo elektrické nářadí napájené z akumulátoru (bez šňůry).*

#### 1) Bezpečnost na pracovišti

- Udržujte pracovní prostor čistý a dobře osvětlený.** *Nepřehledné nebo tmavé prostory nahrávají nehodám.*
- Nepoužívejte elektrické nářadí ve výbušném prostředí, například v přítomnosti hořlavých kapalin, plynů nebo prachu.** *Elektrické nářadí vytváří jiskry, které mohou zapálit prach nebo výpary.*
- Při práci s elektrickým nářadím udržujte děti a okolostojící osoby v bezpečné vzdálenosti.** *Rozptýlení může způsobit ztrátu kontroly.*

#### 2) Elektrická bezpečnost

- Zástrčky elektrického nářadí musí odpovídat zásuvce. Zástrčku nikdy nijak neupravujte. Nepoužívejte žádné adaptérové zástrčky s uzemněným (uzemněným) elektrickým nářadím.** *Neupravené zástrčky a odpovídající zásuvky sníží riziko úrazu elektrickým proudem.*
- Vyvarujte se kontaktu těla s uzemněnými nebo uzemněnými povrchy, jako jsou potrubí, radiátory, sporáky a chladničky.** *Pokud je vaše tělo uzemněno nebo uzemněno, hrozí zvýšené riziko úrazu elektrickým proudem.*
- Nevystavujte elektrické nářadí dešti nebo vlhku.** *Vniknutí vody do elektrického nářadí zvyšuje riziko úrazu elektrickým proudem.*
- Šňůru nezneužívejte. Nikdy nepoužívejte šňůru k přenášení, tahání nebo odpojování elektrického nářadí. Šňůru uchovávejte mimo dosah tepla, oleje, ostrých hran nebo pohyblivých částí.** *Poškozené nebo zamotané šňůry zvyšují riziko úrazu elektrickým proudem.*
- Při práci s elektrickým nářadím venku používejte prodlužovací kabel vhodný pro venkovní použití.** *Použití šňůry vhodné pro venkovní použití snižuje riziko úrazu elektrickým proudem.*
- Pokud je provoz elektrického nářadí ve vlhkém prostředí nevyhnutelný, použijte napájení chráněné proudovým chráničem (RCD).** *Použití proudového chrániče snižuje riziko úrazu elektrickým proudem.*

#### 3) Osobní bezpečnost

- Buďte ve střehu, sledujte, co děláte, a při práci s elektrickým nářadím používejte zdravý rozum.** *Nepoužívejte elektrické nářadí, pokud jste unavení nebo pod vlivem drog, alkoholu nebo léků. Chvilka nepozornosti při práci s elektrickým nářadím může mít za následek vážné zranění osob.*
- Používejte osobní ochranné prostředky. Vždy používejte ochranu očí.** *Ochranné pomůcky, jako je maska proti prachu, neklouzavá bezpečnostní obuv, tvrdá čepice nebo ochrana sluchu, používané za vhodných podmínek, snižují*



*počet osobních zranění.*

- c) **Zabraňte neúmyslnému spuštění.** Před připojením ke zdroji napájení a/nebo akumulátoru, zvednutím nebo přenášením nářadí se ujistěte, že je spínač ve vypnuté poloze. *Přenášení elektrického nářadí s prstem na spínači nebo zapínání elektrického nářadí, které má spínač zapnutý, vybízí k nehodám.*
- d) **Před zapnutím elektrického nářadí vyjměte seřizovací klíč nebo klíč.** *Klíč nebo klíč ponechaný na rotující části elektrického nářadí může způsobit zranění osob.*
- e) **Nepřehánějte to. Stále udržujte správnou polohu a rovnováhu.** *To umožní lepší ovládání elektrického nářadí v neočekávaných situacích.*
- f) **Správně se oblékněte. Nenoste volné oblečení ani šperky. Vlasy a oděv udržujte mimo dosah pohyblivých částí.** *Volné oblečení, šperky nebo dlouhé vlasy se mohou zachytit o pohyblivé části.*
- g) **Pokud jsou k dispozici zařízení pro připojení zařízení pro odsávání a sběr prachu, zajistěte jejich připojení a správné používání.** *Používání zařízení pro odvádění prachu může snížit nebezpečí související s prachem.*
- h) **Nedopusťte, abyste na základě častého používání nářadí polevili a ignorovali zásady bezpečnosti práce s nářadím.** *Neopatrný zásah může během zlomku sekundy způsobit vážné zranění.*

#### **4) Používání elektrického nářadí a péče o něj**

- a) **Elektrické nářadí nepoužívejte násilím. Používejte správné elektrické nářadí pro danou aplikaci.** *Správné elektrické nářadí provede práci lépe a bezpečněji při rychlosti, pro kterou bylo navrženo.*
- b) **Nepoužívejte elektrické nářadí, pokud jej spínač nezapíná a nevypíná.** *Každé elektrické nářadí, které nelze ovládat spínačem, je nebezpečné a musí být opraveno.*
- c) **Před jakýmkoli nastavováním, výměnou příslušenství nebo skladováním elektrického nářadí odpojte zástrčku od zdroje napájení a/nebo vyjměte akumulátor, je-li odnímatelný, z elektrického nářadí.** *Tato preventivní bezpečnostní opatření snižují riziko náhodného spuštění elektrického nářadí.*
- d) **Nečinné elektrické nářadí ukládejte mimo dosah dětí a nedovoďte, aby s ním pracovaly osoby, které nejsou seznámeny s elektrickým nářadím nebo s tímto návodem.** *Elektrické nářadí je v rukou nepoučených uživatelů nebezpečné.*
- e) **Údržba elektrického nářadí a příslušenství. Zkontrolujte, zda nedošlo k nesprávnému seřízení nebo vážnutí pohyblivých částí, k poškození dílů a k jakémukoli jinému stavu, který by mohl ovlivnit provoz elektrického nářadí. V případě poškození nechte elektrické nářadí před použitím opravit. Mnoho nehod je způsobeno špatně udržovaným elektrickým nářadím.**
- f) **Řezné nástroje udržujte ostré a čisté.** *Správně udržované řezné nástroje s ostrými břity se méně často zasekávají a lépe se ovládají.*
- g) **Elektrické nářadí, příslušenství, bity atd. používejte v souladu s tímto návodem a s ohledem na pracovní podmínky a prováděnou práci.** *Použití elektrického nářadí k jiným než určeným činnostem by mohlo vést k nebezpečným situacím.*
- h) **Udržujte rukojeti a úchopové plochy suché, čisté a zbavené oleje a mastnoty.** *Kluzké rukojeti a úchopové plochy neumožňují bezpečnou manipulaci a ovládání nářadí v neočekávaných situacích.*

#### **5) Používání a péče o bateriové nástroje**

- a) **Nabíjejte pouze nabíječkou určenou výrobcem.** *Nabíječka, která je vhodná pro jeden typ akumulátoru, může při použití s jiným typem akumulátoru způsobit nebezpečí požáru.*
- b) **Elektrické nářadí používejte pouze se speciálně určenými akumulátory.** *Použití jiných akumulátorů může způsobit riziko zranění a požáru.*
- c) **Pokud akumulátor nepoužíváte, uchovávejte jej mimo dosah jiných kovových předmětů, jako jsou kancelářské sponky, mince, klíče, hřebíky, šrouby nebo jiné malé kovové předměty, které by mohly vytvořit spojení mezi jednotlivými vývody.** *Zkratování pólů akumulátoru může způsobit popáleniny nebo požár.*

d) Za nepříznivých podmínek může z baterie vystříknout kapalina; vyhněte se kontaktu s ní. Dojde-li k náhodnému kontaktu, vypláchněte ji vodou. Pokud se kapalina dostane do očí, dodatečně vyhledejte lékařskou pomoc. Kapalina vystřikující z baterie může způsobit podráždění nebo popáleniny.

e) **Nepoužívejte poškozený nebo upravený akumulátor nebo nástroj.** Poškozené nebo upravené akumulátory mohou vykazovat nepředvídatelné chování, které může vést k požáru, výbuchu nebo nebezpečí zranění.

f) **Nevystavujte akumulátor nebo nástroj ohni nebo nadměrné teplotě.** Vystavení ohni nebo teplotě nad 130 °C může způsobit výbuch.

POZNÁMKA: Teplotu "130 °C" lze nahradit teplotou "265 °F".

g) **Dodržujte všechny pokyny k nabíjení a nenabíjejte akumulátor ani nářadí mimo teplotní rozsah uvedený v návodu.** Nesprávné nabíjení nebo nabíjení při teplotách mimo uvedený rozsah může poškodit akumulátor a zvýšit riziko požáru.

## 6) Služba

a) **Servis elektrického nářadí svěřte kvalifikovanému opraváři, který používá pouze identické náhradní díly.** Tím zajistíte, že bude zachována bezpečnost elektrického nářadí.

b) **Poškozené akumulátory nikdy neservisujte.** Servis akumulátorů by měl provádět pouze výrobce nebo autorizovaný servis. **Safety instructions for all operations**

c) **Při práci, při níž se může řezací příslušenství dotknout skrytých vodičů, držte elektrické nářadí za izolované úchopné plochy.** Řezací příslušenství, které se dotkne "živého" vedení může způsobit, že odkryté kovové části elektrického nářadí budou "pod napětím" a obsluha může být zasažena elektrickým proudem.

## Další pokyny

- Před zašroubováním do zdi v případě pochybností zkontrolujte pomocí detektoru kovů/napětí, zda se nechystáte vstoupit do elektrického vedení, plynu nebo vody.
- Před vyjmutím šroubováku se ujistěte, že se všechny pohyblivé části zastavily.
- Při šroubování se vyvarujte častého zdržování, protože by mohlo dojít k poškození baterií.
- Akumulátor šroubováku nabíjejte pouze s příslušnou nabíječkou.
- Nabíječka a šroubovák musí být chráněny před vlhkostí!
- V zájmu ochrany baterií před poškozením je nikdy nevystavujte teplotám nad 40 °C.
- Varování: Nezkratujte baterii ani nabíječku.

## BEZPEČNOSTNÍ POKYNY PRO BATERIE A NABÍJEČKU

### Baterie

- Nikdy se je nepokoušejte z jakéhokoli důvodu otevřít.
- Neskladujte na místech, kde by teplota mohla překročit 40 °C.
- **Doporučený rozsah okolní teploty pro nabíjecí systém během nabíjení je 4°C až 40°C.**
- **Doporučený rozsah okolních teplot pro použití nástrojů a baterií je -5°C až 40°C.**
- Nabíjejte pouze pomocí nabíječky dodané s nářadím.
- Baterie skladujte na chladném a suchém místě (5°C-20°C/41°F-68°F). Nikdy neskladujte baterie ve vybitém stavu.
- Li-ion baterie je lepší pravidelně vybit a dobít (alespoň 4x ročně). Ideální nabití pro dlouhodobé skladování Li-ion baterie je 40 % kapacity.
- Při likvidaci baterií dodržujte pokyny uvedené v části "Ochrana životního prostředí".
- Nezpůsobujte zkraty. Pokud dojde ke spojení mezi kladným (+) a záporným (-) pólem přímo nebo náhodným kontaktem s kovovými předměty, dojde ke zkratu baterie a intenzivnímu proudu, který způsobí vznik tepla a může vést k prasknutí krytu nebo požáru.
- Nezahřívejte. Při zahřátí baterií na teplotu vyšší než 100 °C může dojít k poškození těsnicích a izolačních separátorů a dalších polymerních součástí, což může vést k úniku elektrolytu a/nebo vnitřnímu zkratu, který vede k zahřátí a

následnému prasknutí nebo vypilování. Kromě toho nelikvidujte baterie v ohni, může dojít k výbuchu a/nebo intenzivnímu hoření.

- Za extrémních podmínek může dojít k vytečení baterie. Při zjištění kapaliny na baterii postupujte následovně:
  - ✓ Kapalínu opatrně setřete hadříkem. Vyhněte se kontaktu s pokožkou.
  - ✓ V případě zasažení pokožky nebo očí postupujte podle níže uvedených pokynů:
    - Okamžitě opláchněte vodou. Neutralizujte jemnou kyselinou, například citronovou šťávou nebo octem.
    - Při zasažení očí je vydatně vyplachujte čistou vodou po dobu nejméně 10 minut. Poradte se s lékařem.



**Nebezpečí požáru! Zabraňte zkratování kontaktů odpojené baterie. Baterii nespalujte.**













## Nabíječka

- K nabíjení akumulátoru používejte pouze nabíječku dodanou s náradím.
- Nikdy se nepokoušejte nabíjet nenabíjecí baterie.
- Poškozené šňůry okamžitě vyměňte.
- Nevystavujte je vodě.
- Nabíječku neotvírejte.
- Nesondujte nabíječku.
- Nabíječka je určena pouze pro vnitřní použití.
- Tuto nabíječku mohou používat děti od 8 let a starší a osoby se sníženými fyzickými, smyslovými nebo duševními schopnostmi nebo s nedostatkem zkušeností a znalostí, pokud jsou pod dohledem nebo byly poučeny o bezpečném používání spotřebiče a rozumí souvisejícím nebezpečím.
- Děti si se spotřebičem nesmí hrát. Čištění a uživatelskou údržbu nesmí provádět děti bez dozoru.
- Pokud je přívodní kabel poškozen, musí jej vyměnit výrobce, jeho servisní zástupce nebo podobně

kvalifikované osoby, aby se předešlo nebezpečí.

**UPOZORNĚNÍ:** Nenabíjejte nenabíjecí baterie.

## Symbols

	Splňuje příslušné bezpečnostní normy
	Aby se snížilo riziko zranění, musí si uživatel před použitím tohoto výrobku přečíst tento návod a porozumět mu.
	Používejte chrániče sluchu. Vystavení hluku může způsobit ztrátu sluchu.
	Používejte ochranu očí.
	Nevyhazujte staré spotřebiče do domácího odpadu.
	Nevystavujte nabíječku ani baterii vodě.
	Baterii ani nabíječku nespalujte.
	Okolní teplota max. 40 °C (pouze pro baterii)
	Akumulátor a nabíječku používejte pouze pro vnitřní použití.
	Pojistka
	Třída II, dvojitá izolace (pouze pro nabíječku)
	Recyklace.

## 3. YOUR PRODUCT



1. Pojistný kroužek hnacího bitu
2. Volič pro jízdu vpřed / vzad
3. Rukojeť
4. Řemínek na rukojeť
5. Spouštěč s proměnlivou rychlostí zapnutí/vypnutí
6. Pracovní světlo LED
7. Baterie
8. Tlačítko pro uvolnění baterie
9. Nabíječka baterií

## Technical data

Napětí	20Vd.c.
Maximální točivý moment	140Nm
Spojka	1/4palce(6.35mm)
Rychlost bez zatížení	0-2800/min
Typ nabíječky	HPACK20V7-2 Vstup 220-240V~ 50-60Hz,65W Výstup 21V d.c., 2.5A
Typ baterie	HPACK20V7-2 20V stejnosměrný proud 2Ah / 4Ah Lithium-iontový akumulátor
Hladina akustického výkonu	78dB(A) K= 3dB(A)
Hladina akustického tlaku	67dB(A) K= 3dB(A)
Vibrace	2.152m/s <sup>2</sup> k=1.5m/s <sup>2</sup>

## Informace:

- Deklarovaná celková hodnota vibrací byla změřena v souladu se standardní zkušební metodou a může být použita pro porovnání jednoho nástroje s jiným;
- Deklarovanou celkovou hodnotu vibrací lze rovněž použít při předběžném posouzení expozice.

## Upozornění:

- že emise vibrací při skutečném používání elektrického náradí se může lišit od deklarované celkové hodnoty v závislosti na způsobech používání náradí a.
- nutnosti určit bezpečnostní opatření na ochranu obsluhy, která jsou založena na odhadu expozice ve skutečných podmínkách používání (s přihlédnutím ke všem částem pracovního cyklu, jako je doba, kdy je náradí vypnuto a kdy běží naprázdno, kromě doby spuštění).

Používejte ochranu sluchu.

## 4. OPERACE

### 4.1 Nabíjení akumulátoru

**DŮLEŽITÉ: Akumulátor není z výroby plně nabitý. Než se je pokusíte nabít, důkladně si přečtete všechny bezpečnostní pokyny.**

- 1) Ujistěte se, že použitá nabíječka je použitelná pro daný akumulátor.
- 2) Vložte nabíječku do zásuvky 220-240V~,50-60Hz. Nepoužívejte prodlužovací kabel.
- Rozsvítí se zelená kontrolka(2), která signalizuje, že je napájení připojeno.
- 3) Zasuňte baterii do nabíječky. Zkontrolujte, zda je kontakt s nabíječkou správný.
- 4) Při nabíjení svítí červená kontrolka (1) nepřetržitě.
- 5) Při plném nabití bude trvale svítit zelená kontrolka(2).
- 6).Často sledujte nabíječku a akumulátor, když jsou připojeni.
- 7).V případě zcela vybitého akumulátoru nebo nového akumulátoru nechte akumulátor nabíjet 1-2 hodiny. Po dokončení nabíjení akumulátoru



zůstanou zelené kontrolky svítit (nebudou blikat).

8).Po dokončení odpojte nabíječku od sítě a odpojte ji od akumulátoru.

9).Před použitím nechte akumulátor zcela vychladnout.

10).Nabíječku a akumulátor skladujte v interiéru, mimo dosah dětí.



**POZNÁMKA:** Pokud akumulátor správně nesedí, odpojte jej a zkontrolujte, zda je akumulátor správný model pro tuto nabíječku, jak je uvedeno ve specifikační tabulce. Nenabíjejte žádný jiný akumulátor nebo akumulátor, který do nabíječky bezpečně nepasuje.



**POZNÁMKA:** Pokud je baterie po nepřetržitém používání v nářadí horká, nechte ji před nabíjením vychladnout na pokojovou teplotu. Tím prodloužíte životnost baterie.



**POZNÁMKA:** Vyjměte akumulátor ze stojanu nabíječky, palcem nebo prsty stiskněte uvolňovací tlačítko akumulátoru a současně akumulátor vyjměte.

## Ukazatel kapacity baterie

Na akumulátoru jsou indikátory kapacity baterie; po stisknutí tlačítka můžete zkontrolovat stav kapacity baterie. Před použitím stroje stiskněte spoušť spínače, abyste zkontrolovali, zda je baterie dostatečně nabitá pro správnou funkci.

**Tyto 3 kontrolky LED mohou zobrazovat stav kapacity baterie: Vložení a vyjmutí baterie.**



**VAROVÁNÍ:** Před jakýmkoli nastavováním se ujistěte, že je vrtačka vypnutá a volič směru otáčení je ve střední poloze.

1. Vyjmutí baterie: Stiskněte uvolňovací západku baterie a současně vytáhněte akumulátor.

2. Chcete-li vložit baterii, zatlačte ji na kontakty nářadí.

## **4.2 Spuštění a zastavení operace**

1) Vložte/vyjměte adaptér zásuvky

- Vytáhněte pojistný kroužek bitu řidiče dopředu.
- Vložte nebo vyjměte adaptér/bit.
- Uvolněte pojistný kroužek hnacího bitu, který se vrátí do normální polohy.

2) Zvolte směr otáčení.

3) Zapněte rázový utahovák stisknutím tlačítka zapnutí/vypnutí s proměnlivou rychlostí.

Zvýšením tlaku na spoušť se zvýší rychlost rázového utahováku.

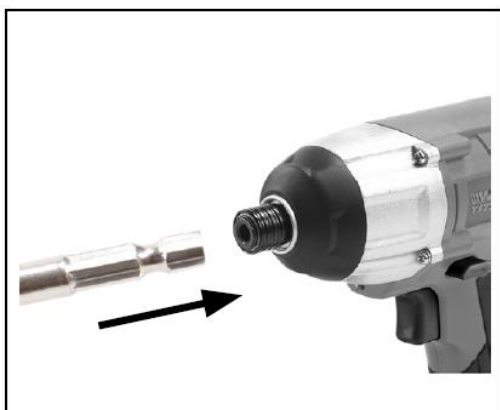

## 5. ÚDRŽBA A SKLADOVÁNÍ

---

### 5.1 . Údržba

- Kryt čistěte pouze vlhkým hadříkem. Nepoužívejte rozpouštědla! Poté jej důkladně otřete.
- Zkontrolujte stav nástroje. Pokud je nářadí poškozené nebo má poruchu, nepoužívejte jej a odneste jej do odborného servisu ke kontrole nebo opravě.
- Pro udržení optimálního výkonu baterie doporučujeme baterii každé dva měsíce vybit a nabít.

### 5.2. Úložiště

Vyjměte baterii z nářadí.

Nástroj skladujte na suchém místě a chraňte před mrazem, okolní teplota by neměla překročit 50°C. Uložte jej mimo dosah dětí.

## 6. DISPOZICE

---



Elektrické výrobky by se neměly vyhazovat společně s výrobky pro domácnost. Podle evropské směrnice 2012/19/EU o odpadních elektrických a elektronických zařízeních a její implementace do vnitrostátního práva musí být použité elektrozařízení sbíráno odděleně a likvidováno na sběrných místech k tomu určených. Ohledně recyklace se poraďte s místními úřady nebo prodejcem.



**Li-ion**

Tento výrobek obsahuje Li-ion. V zájmu ochrany přírodních zdrojů recyklujte nebo řádně zlikvidujte baterie. Místní, státní nebo federální zákony mohou zakazovat likvidaci Li-ion baterií v běžném odpadu. Informace o dostupných možnostech recyklace a/nebo likvidace získáte na místním úřadě pro nakládání s odpady.



## 7. PROHLÁŠENÍ O SHODĚ



**BUILDER SAS**

**ZI, 32 rue Aristide Bergès- 31270 Cugnaux-Francie**

**Tel: + 33 (0) 5.34.502.502 Fax: + 33 (0) 5.34.502.503**

**Níže uvedené strojní zařízení:**

Bezdrátový úderný ovladač

Model: HPACK20V7-2

**Sériové číslo: 20230508106-20230508405**

**Je v souladu s ustanoveními směrnice 2006/42/ES a vnitrostátními právními předpisy, které ji provádějí:**

**Splňuje také následující evropské směrnice:**

SMĚRNICE EMC 2014/30/UE

Směrnice LVD 2014/35/EU

Směrnice RoHS (EU) 2015/863, kterou se mění směrnice 2011/65/EU

Splňuje také následující normy:

EN 62841-1:2015, EN 62841-2-2:2014

EN IEC55014-1 : 2021

EN IEC55014-2 : 2021

EN 62233: 2008

EN60335-1:2012+A11:2014+A13:2017+A1:2019+A2:2019+A14:2019

EN 60335-2-29: 2004+A2:2010+A11:2018

EN IEC61000-3-2: 2019+A1:2021

EN 61000-3-3: 2013+A1:2019

Cugnaux, 15/03/2023

Philippe Marie/PDG

Odpovědnost za technickou dokumentaci: Olivier Patriarca

## HPACK20V7-2

**UPOZORNĚNÍ: PŘED POUŽITÍM TOHOTO STROJE SI PŘEČTĚTE TENTO NÁVOD K POUŽITÍ!**

### 1. URČENÉ POUŽITÍ

Tento nástroj je určen k broušení malých ploch, rohů, hran, k odizolování, řezání malých kousků kovu, dřeva nebo plastů. Je speciálně navržen pro práci s řadou akumulátorů a nabíječkou Hyundai.

Nepoužívejte tento nástroj pro jiné účely. Nesprávné použití může vést k nehodám a zraněním. Je určen pouze pro domácí použití. Nepoužívejte jej pro komerční účely.

### 2. BEZPEČNOSTNÍ POKYNY

 **UPOZORNĚNÍ** Přečtěte si všechna bezpečnostní upozornění, pokyny, ilustrace a specifikace dodané s elektrické náradí. Nedodržení všech níže uvedených pokynů může mít za následek úraz elektrickým proudem, požár a/nebo vážné zranění.

**Všechna varování a pokyny si uložte pro budoucí použití.**

Pojem "elektrické náradí" v těchto upozorněních označuje elektrické náradí napájené ze sítě (se šňůrou) nebo elektrické náradí napájené z akumulátoru (bez šňůry).

#### 1) Bezpečnost na pracovišti

- Udržujte pracovní prostor čistý a dobře osvětlený.** Nepřehledné nebo tmavé prostory nahrávají nehodám.
- Nepoužívejte elektrické náradí ve výbušném prostředí, například v přítomnosti hořlavých kapalin, plynů nebo prachu.** Elektrické náradí vytváří jiskry, které mohou zapálit prach nebo výpary.
- Při práci s elektrickým náradím udržujte děti a okolostojící osoby v bezpečné vzdálenosti.** Rozptýlení může způsobit ztrátu kontroly.

#### 2) Elektrická bezpečnost

- Zástrčky elektrického náradí musí odpovídat zásuvce. Zástrčku nikdy nijak neupravujte. Nepoužívejte žádné adaptérové zástrčky s uzemněným (uzemněným) elektrickým náradím.** Neupravené zástrčky a odpovídající zásuvky snižují riziko úrazu elektrickým proudem.
- Vyvarujte se kontaktu těla s uzemněnými nebo uzemněnými povrchy, jako jsou potrubí, radiátory, sporáky a chladničky.** Pokud je vaše tělo uzemněno nebo uzemněno, hrozí zvýšené riziko úrazu elektrickým proudem.
- Nevystavujte elektrické náradí dešti nebo vlhku.** Vniknutí vody do elektrického náradí zvyšuje riziko úrazu elektrickým proudem.
- Šňůru nezneužívejte. Nikdy nepoužívejte šňůru k přenášení, tahání nebo odpojování elektrického náradí.** Šňůru uchovávejte mimo dosah tepla, oleje, ostrých hran nebo pohyblivých částí. Poškozené nebo zamotané šňůry zvyšují riziko úrazu elektrickým proudem.
- Při práci s elektrickým náradím venku používejte prodlužovací kabel vhodný pro venkovní použití.** Použití šňůry vhodné pro venkovní použití snižuje riziko úrazu elektrickým proudem.
- Pokud je provoz elektrického náradí ve vlhkém prostředí nevyhnutelný, použijte napájení chráněné proudovým chráničem (RCD).** Použití proudového chrániče snižuje riziko úrazu elektrickým proudem.

#### 3) Osobní bezpečnost

- Buďte ve střehu, sledujte, co děláte, a při práci s elektrickým náradím používejte zdravý rozum.** Nepoužívejte elektrické náradí, pokud jste unavení nebo pod vlivem drog, alkoholu nebo léků. Chvilka nepozornosti při práci s elektrickým náradím může mít za následek vážné zranění osob.
- Používejte osobní ochranné prostředky. Vždy používejte ochranu očí.** Ochranné pomůcky, jako je maska proti prachu, neklouzavá bezpečnostní obuv, tvrdá čepice nebo ochrana sluchu, používané za vhodných podmínek, snižují

*počet osobních zranění.*

- c) **Zabraňte neúmyslnému spuštění.** Před připojením ke zdroji napájení a/nebo akumulátoru, zvednutím nebo přenášením nářadí se ujistěte, že je spínač ve vypnuté poloze. *Přenášení elektrického nářadí s prstem na spínači nebo zapínání elektrického nářadí, které má spínač zapnutý, vybízí k nehodám.*
- d) **Před zapnutím elektrického nářadí vyjměte seřizovací klíč nebo klíč.** *Klíč nebo klíč ponechaný na rotující části elektrického nářadí může způsobit zranění osob.*
- e) **Nepřehánějte to. Stále udržujte správnou polohu a rovnováhu.** *To umožní lepší ovládání elektrického nářadí v neočekávaných situacích.*
- f) **Správně se oblékněte. Nenoste volné oblečení ani šperky. Vlasy a oděv udržujte mimo dosah pohyblivých částí.** *Volné oblečení, šperky nebo dlouhé vlasy se mohou zachytit o pohyblivé části.*
- g) **Pokud jsou k dispozici zařízení pro připojení zařízení pro odsávání a sběr prachu, zajistěte jejich připojení a správné používání.** *Používání zařízení pro odvádění prachu může snížit nebezpečí související s prachem.*
- h) **Nedopust'te, abyste na základě častého používání nářadí polevili a ignorovali zásady bezpečnosti práce s nářadím.** *Neopatrný zásah může během zlomku sekundy způsobit vážné zranění.*

#### **4) Používání elektrického nářadí a péče o něj**

- a) **Elektrické nářadí nepoužívejte násilím. Používejte správné elektrické nářadí pro danou aplikaci.** *Správné elektrické nářadí provede práci lépe a bezpečněji při rychlosti, pro kterou bylo navrženo.*
- b) **Nepoužívejte elektrické nářadí, pokud jej spínač nezapíná a nevypíná.** *Každé elektrické nářadí, které nelze ovládat spínačem, je nebezpečné a musí být opraveno.*
- c) **Před jakýmkoli nastavováním, výměnou příslušenství nebo skladováním elektrického nářadí odpojte zástrčku od zdroje napájení a/nebo vyjměte akumulátor, je-li odnímatelný, z elektrického nářadí.** *Tato preventivní bezpečnostní opatření snižují riziko náhodného spuštění elektrického nářadí.*
- d) **Nečinné elektrické nářadí ukládejte mimo dosah dětí a nedovoďte, aby s ním pracovaly osoby, které nejsou seznámeny s elektrickým nářadím nebo s tímto návodem.** *Elektrické nářadí je v rukou nepoučených uživatelů nebezpečné.*
- e) **Údržba elektrického nářadí a příslušenství. Zkontrolujte, zda nedošlo k nesprávnému seřízení nebo vážnutí pohyblivých částí, k poškození dílů a k jakémukoli jinému stavu, který by mohl ovlivnit provoz elektrického nářadí. V případě poškození nechte elektrické nářadí před použitím opravit. Mnoho nehod je způsobeno špatně udržovaným elektrickým nářadím.**
- f) **Řezné nástroje udržujte ostré a čisté.** *Správně udržované řezné nástroje s ostrými břity se méně často zasekávají a lépe se ovládají.*
- g) **Elektrické nářadí, příslušenství, bity atd. používejte v souladu s tímto návodem a s ohledem na pracovní podmínky a prováděnou práci.** *Použití elektrického nářadí k jiným než určeným činnostem by mohlo vést k nebezpečným situacím.*
- h) **Udržujte rukojeti a úchopové plochy suché, čisté a zbavené oleje a mastnoty.** *Kluzké rukojeti a úchopové plochy neumožňují bezpečnou manipulaci a ovládání nářadí v neočekávaných situacích.*

#### **5) Používání a péče o bateriové nástroje**

- a) **Nabíjejte pouze nabíječkou určenou výrobcem.** *Nabíječka, která je vhodná pro jeden typ akumulátoru, může při použití s jiným typem akumulátoru způsobit nebezpečí požáru.*
- b) **Elektrické nářadí používejte pouze se speciálně určenými akumulátory.** *Použití jiných akumulátorů může způsobit riziko zranění a požáru.*
- c) **Pokud akumulátor nepoužíváte, uchovávejte jej mimo dosah jiných kovových předmětů, jako jsou kancelářské sponky, mince, klíče, hřebíky, šrouby nebo jiné malé kovové předměty, které by mohly vytvořit spojení mezi jednotlivými vývody.** *Zkratování pólů akumulátoru může způsobit popáleniny nebo požár.*

d) Za nepříznivých podmínek může z baterie vystříknout kapalina; vyhněte se kontaktu s ní. Dojde-li k náhodnému kontaktu, vypláchněte ji vodou. Pokud se kapalina dostane do očí, dodatečně vyhledejte lékařskou pomoc. Kapalina vystřikující z baterie může způsobit podráždění nebo popáleniny.

e) **Nepoužívejte poškozený nebo upravený akumulátor nebo nástroj.** Poškozené nebo upravené akumulátory mohou vykazovat nepředvídatelné chování, které může vést k požáru, výbuchu nebo nebezpečí zranění.

f) **Nevystavujte akumulátor nebo nástroj ohni nebo nadměrné teplotě.** Vystavení ohni nebo teplotě nad 130 °C může způsobit výbuch.

POZNÁMKA Teplotu "130 °C" lze nahradit teplotou "265 °F".

g) **Dodržujte všechny pokyny k nabíjení a nenabíjejte akumulátor ani nářadí mimo teplotní rozsah uvedený v návodu.** Nesprávné nabíjení nebo nabíjení při teplotách mimo uvedený rozsah může poškodit akumulátor a zvýšit riziko požáru.

## 6) Služba

a) **Servis elektrického nářadí svěřte kvalifikovanému opraváři, který používá pouze identické náhradní díly.** Tím zajistíte, že bude zachována bezpečnost elektrického nářadí.

b) **Poškozené akumulátory nikdy neservisujte.** Servis akumulátorů by měl provádět pouze výrobce nebo autorizovaný servis.

**Při práci, při níž se může řezací příslušenství dotknout skrytých vodičů, držte elektrické nářadí za izolované úchopné plochy.** Kontakt řezacího příslušenství s "živým" vodičem může způsobit, že odkryté kovové části elektrického nářadí budou "pod napětím" a obsluha může být zasažena elektrickým proudem.

## Zbytková rizika

**Některý prach vznikající při broušení, řezání a broušení, vrtání a dalších stavebních činnostech obsahuje chemické látky, o nichž je známo, že způsobují rakovinu, vrozené vady nebo jiné reprodukční poškození.**

**Příklady těchto chemických látek jsou:**

- Olovo z olovnatých nátěrových hmot.
- Krystalický oxid křemičitý z cihel a cementu a dalších zdicích výrobků.
- Arzen a chrom z chemicky ošetřeného dřeva.

Riziko těchto expozic se liší v závislosti na tom, jak často tento typ práce vykonáváte. Chcete-li snížit expozici těmto chemikáliím: pracujte v dobře větraných prostorách a používejte schválené ochranné pomůcky, například protiprachové

masky, které jsou speciálně navrženy tak, aby filtrovaly mikroskopické částice. Používejte také správnou ochranu očí.

## **BEZPEČNOSTNÍ POKYNY PRO BATERIE A NABÍJEČKU**

### **Baterie**

- Nikdy se je nepokoušejte z jakéhokoli důvodu otevřít.
- Neskladujte na místech, kde by teplota mohla překročit 40 °C.
- Doporučený rozsah okolní teploty pro nabíjecí systém během nabíjení je 4°C až 40°C.
- Doporučený rozsah okolních teplot pro použití nástrojů a baterií je -5°C až 40°C.
- Nabíjejte pouze pomocí nabíječky dodané s nářadím.
- Baterie skladujte na chladném a suchém místě (5°C-20°C/41°F-68°F). Nikdy neskladujte baterie ve vybitém stavu.
- Li-ion baterie je lepší pravidelně vybit a dobít (alespoň 4x ročně). Ideální nabití pro dlouhodobé skladování Li-ion baterie je 40 % kapacity.
- Při likvidaci baterií dodržujte pokyny uvedené v části "Ochrana životního prostředí".
- Nezpůsobujte zkratky. Pokud dojde ke spojení mezi kladným (+) a záporným (-) pólem přímo nebo náhodným kontaktem s kovovými předměty, dojde ke zkratu baterie a intenzivnímu proudu, který způsobí vznik tepla a může vést

k prasknutí krytu nebo požáru.

▪ Nezahřívejte. Při zahřátí baterií na teplotu vyšší než 100 °C může dojít k poškození těsnicích a izolačních separátorů a dalších polymerních součástí, což může vést k úniku elektrolytu a/nebo vnitřnímu zkratu, který vede k zahřátí a následnému prasknutí nebo vypilování. Kromě toho nelikvidujte baterie v ohni, může dojít k výbuchu a/nebo intenzivnímu hoření.

▪ Za extrémních podmínek může dojít k vytečení baterie. Při zjištění kapaliny na baterii postupujte následovně:

- ✓ Kapalínu opatrně setřete hadříkem. Vyhněte se kontaktu s pokožkou.
- ✓ V případě zasažení pokožky nebo očí postupujte podle níže uvedených pokynů:
  - Okamžitě opláchněte vodou. Neutralizujte jemnou kyselinou, například citronovou šťávou nebo octem.
  - Při zasažení očí je vydatně vyplachujte čistou vodou po dobu nejméně 10 minut. Poradte se s lékařem.



**Nebezpečí požáru! Zabraňte zkratování kontaktů odpojené baterie. Baterii nespalujte.**

## Nabíječka

- K nabíjení akumulátoru používejte pouze nabíječku dodanou s náradím.
- Nikdy se nepokoušejte nabíjet nenabíjecí baterie.
- Poškozené šňůry okamžitě vyměňte.
- Nevystavujte je vodě.
- Nabíječku neotvírejte.
- Nesondujte nabíječku.
- Nabíječka je určena pouze pro vnitřní použití.
- Tuto nabíječku mohou používat děti od 8 let a starší a osoby se sníženými fyzickými, smyslovými nebo duševními schopnostmi nebo s nedostatkem zkušeností a znalostí, pokud jsou pod dohledem nebo byly poučeny o bezpečném používání spotřebiče a rozumí souvisejícím nebezpečím.
- Děti si se spotřebičem nesmí hrát. Čištění a uživatelskou údržbu nesmí provádět děti bez dozoru.

▪ Pokud je přívodní kabel poškozen, musí jej vyměnit výrobce, jeho servisní zástupce nebo podobně kvalifikované osoby, aby se předešlo nebezpečí.

**UPOZORNĚNÍ:** Nenabíjejte nenabíjecí baterie.

## Symbols

	Splňuje příslušné bezpečnostní normy
	Aby se snížilo riziko zranění, musí si uživatel před použitím tohoto výrobku přečíst tento návod a porozumět mu.
	Používejte chrániče sluchu. Vystavení hluku může způsobit ztrátu sluchu.
	Používejte ochranu očí.
	Třída II, dvojitá izolace (pouze pro nabíječku)
	V prašném prostředí používejte ochrannou masku.
	Nevyhazujte staré spotřebiče do domácího odpadu.
	Nevystavujte nabíječku ani baterii vodě.
	Baterii ani nabíječku nespalujte.
	Okolní teplota max. 40 °C (pouze pro baterii)
	Akumulátor a nabíječku používejte pouze pro vnitřní použití.
	Pojistka
	Recyklace.

## 3. VÁŠ VÝROBEK

### a. Description

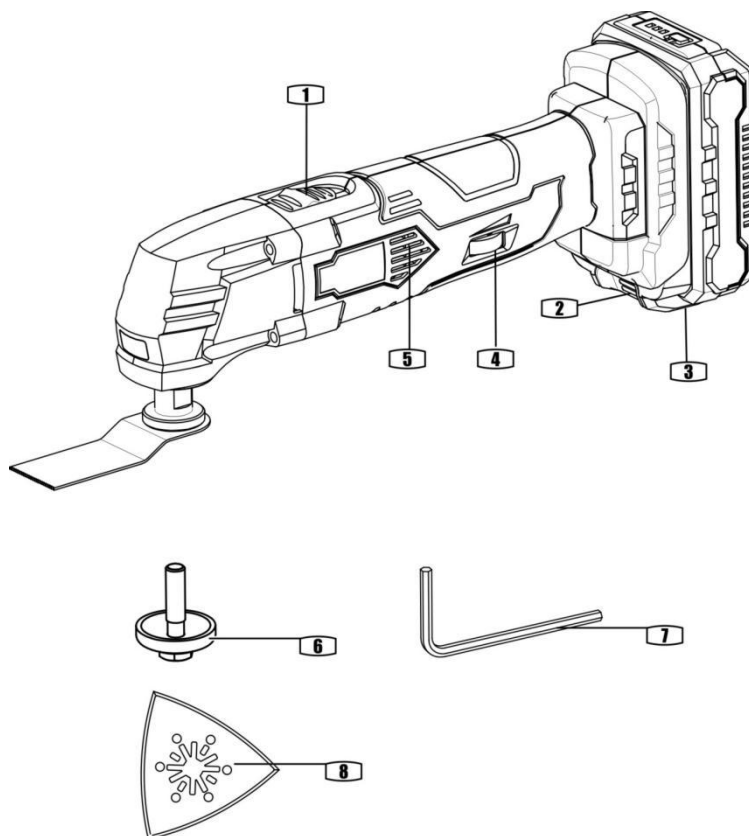

- |                                      |                  |
|--------------------------------------|------------------|
| 1, vypínač                           | 5, Větrací otvor |
| 2, Tlačítko pro uvolnění akumulátoru | 6, Příruba       |
| 3, Akumulátor                        | 7, imbusový klíč |
| 4, Variabilní regulace otáček        | 8, Brusná deska  |

#### Příslušenství:

- 1ks brusný pad;
- 1ks nerezový nůž;
- 1ks nerezové škrabky;
- 1ks klíče
- 2ks brusného papíru 60 # 80 #

### b. Technical data

Napájení	20 V stejnosměrného proudu
Oscilace	5000-18000/min
Úhel oscilace	3°
Typ baterie	HPACK20V7-2 20V stejnosměrný proud 2Ah / 4Ah Lithium-iontový akumulátor
Typ nabíječky	HPACK20V7-2 Vstup 220-240V~ 50-60Hz,65W Výstup 21V d.c., 2.5A
Hladina akustického výkonu	LwA = 88.23dB(A) K= 3dB(A)
Hladina akustického tlaku	LwA= 77.23dB(A) K= 3dB(A)
Vibrace	Žádné zatížení: ah= 6.076m/s <sup>2</sup> K= 1.5m/s <sup>2</sup> Broušení :ah= 2.169m/s <sup>2</sup> K= 1.5 m/s <sup>2</sup>



## Informace

- Deklarovaná celková hodnota vibrací byla změřena v souladu se standardní zkušební metodou a může být použita pro porovnání jednoho nástroje s jiným;
- Deklarovanou celkovou hodnotu vibrací lze rovněž použít při předběžném posouzení expozice.

## Varování

- že emise vibrací při skutečném používání elektrického nářadí se může lišit od deklarované celkové hodnoty v závislosti na způsobu používání nářadí a
  - nutnosti určit bezpečnostní opatření na ochranu obsluhy, která jsou založena na odhadu expozice ve skutečných podmínkách používání (s přihlédnutím ke všem částem pracovního cyklu, jako je doba, kdy je nářadí vypnuto a kdy běží naprázdno, kromě doby spuštění).
- Používejte ochranu sluchu.

## 4. USE

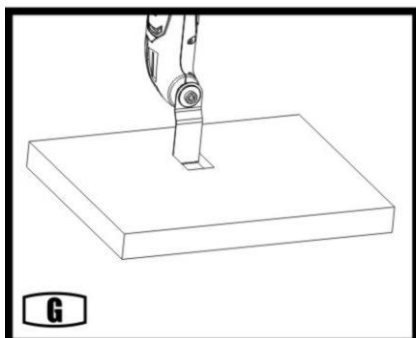
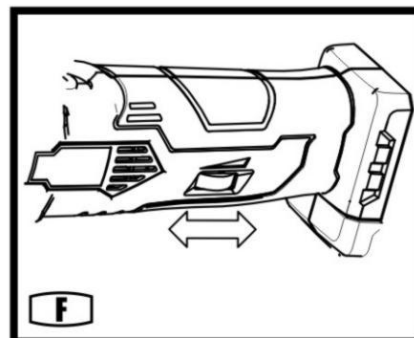
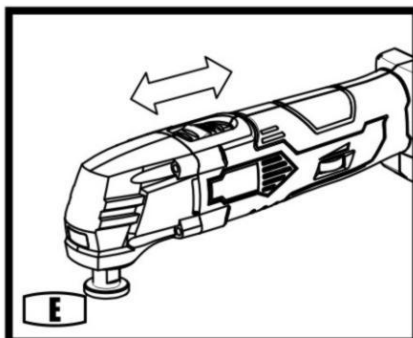
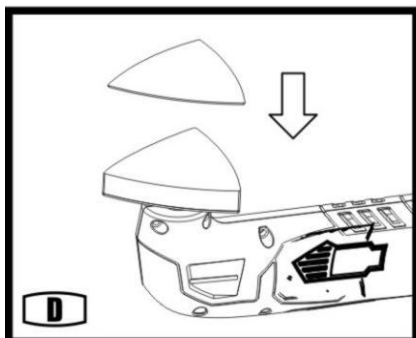
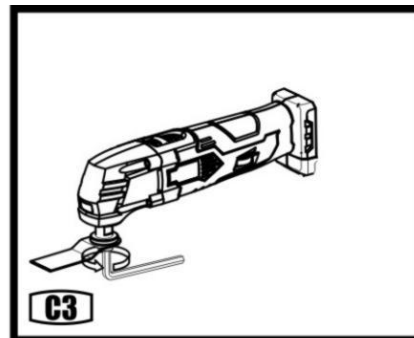
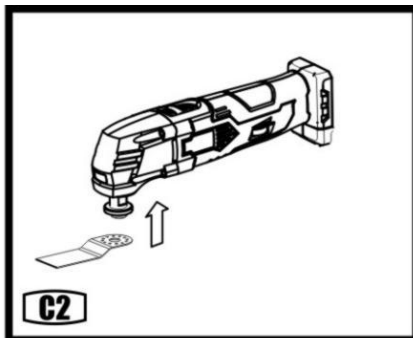
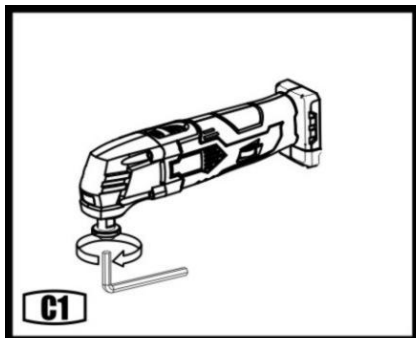

## 1) Nabíjení akumulátoru

**DŮLEŽITÉ:** Akumulátor není z výroby plně nabitý. Než se je pokusíte nabít, důkladně si přečtěte všechny bezpečnostní pokyny.

- 1) Ujistěte se, že použitá nabíječka je použitelná pro daný akumulátor.
- 2) Vložte nabíječku do zásuvky 220-240V~,50-60Hz. Nepoužívejte prodlužovací kabel.
- Rozsvítí se zelená kontrolka(2), která signalizuje, že je napájení připojeno.
- 3) Zasuňte baterii do nabíječky. Zkontrolujte, zda je kontakt s nabíječkou správný.
- 4) Při nabíjení svítí červená kontrolka (1) nepřetržitě.
- 5) Při plném nabití bude trvale svítit zelená kontrolka(2).
- 6) Často sledujte nabíječku a akumulátor, když jsou připojeny.
- 7) V případě zcela vybitého akumulátoru nebo nového akumulátoru nechte akumulátor nabíjet 1-2 hodiny. Po dokončení nabíjení akumulátoru zůstanou zelené kontrolky svítit (nebudou blikat).
- 8) Po dokončení odpojte nabíječku od sítě a odpojte ji od akumulátoru.
- 9) Před použitím nechte akumulátor zcela vychladnout.
- 10) Nabíječku a akumulátor skladujte v interiéru, mimo dosah dětí.



**POZNÁMKA:** Pokud akumulátor správně nesedí, odpojte jej a zkontrolujte, zda je akumulátor správný model pro tuto nabíječku, jak je uvedeno ve specifikační tabulce. Nenabíjejte žádný jiný akumulátor nebo akumulátor, který do nabíječky bezpečně nepasuje.



**POZNÁMKA:** Pokud je baterie po nepřetržitém používání v nářadí horká, nechte ji před nabíjením vychladnout na pokojovou teplotu. Tím prodloužíte životnost baterie.



**POZNÁMKA:** Vyjměte akumulátor ze stojanu nabíječky, palcem nebo prsty stiskněte uvolňovací tlačítko akumulátoru a současně akumulátor vyjměte.

## Ukazatel kapacity baterie

Na akumulátoru jsou indikátory kapacity baterie; po stisknutí tlačítka můžete zkontrolovat stav kapacity baterie. Před použitím stroje stiskněte spoušť spínače, abyste zkontrolovali, zda je baterie dostatečně nabitá pro správnou funkci. **Tyto 3 kontrolky LED mohou zobrazovat stav kapacity baterie: Vložení a vyjmutí baterie.**



**VAROVÁNÍ:** Před jakýmkoli nastavováním se ujistěte, že je vrtačka vypnutá a volič směru otáčení je ve střední poloze.

1. Vyjmutí baterie: Stiskněte uvolňovací západku baterie a současně vytáhněte akumulátor.
2. Chcete-li vložit baterii, zatlačte ji na kontakty nářadí.

## 2) MONTÁŽ NÁSTROJE (viz obr. C1-C3)



**UPOZORNĚNÍ:** Před výměnou pilových listů nebo jakýmkoli seřizováním se ujistěte, že je z přímočaré pily vyjmut akumulátor.

Při výměně příslušenství (nástrojů) vždy používejte ochranné rukavice, protože hrany mohou být ostré a mohou způsobit zranění.

Příslušenství (nářadí) se může během používání velmi zahřát, proto při výměně dbejte zvýšené opatrnosti, abyste předešli popáleninám a jiným zraněním.



**VAROVÁNÍ:** Abyste snížili riziko poranění, nenechávejte univerzální koncové řezné kotouče ani žádné segmentové pilové kotouče směřovat k ruce uživatele.

### - Uvolněte přírubu

Pomocí imbusového klíče otočte přírubu ve směru hodinových ručiček (viz obr. C1).

### - Vložené příslušenství

Vložte příslušenství do držáku příslušenství (viz obr. C2).

### -Dotáhněte přírubu

Pomocí imbusového klíče otáčejte přírubou proti směru hodinových ručiček, dokud nebude příslušenství pevně utaženo (viz obr. C3).

## 3) MONTÁŽ / VÝMĚNA PÍSKOVÉHO LISTU (viz obr. D)

Zarovnejte brusný list a ručně jej přitlačte na brusnou desku.

Pevně přitiskněte elektrický nástroj s brusným listem k rovnému povrchu a krátce jej zapněte. Tím zajistíte dobrou přilnavost a zabráníte předčasnému opotřebení.

Pokud se některý bod opotřeboval, sundejte brusný list, otočte jej o 120° a znovu jej nasadte.

## 4) OBSLUHA PŘEPÍNAČE ZAPNUTÍ/VYPNUTÍ (viz obr. E)

- Zapnutí elektrického nářadí: Posuňte spínač (1) dopředu (I).

- Vypnutí elektrického nářadí: Posuňte spínač (1) dozadu (O).

## 5) POUŽITÍ REGULÁTORU RYCHLOSTI (viz obr. F)

Zvolte frekvenci oscilace (otáčky) za chodu motoru.

Pomocí regulace otáček (4) lze nastavit optimální frekvenci kmitání podle použitého příslušenství a příslušné aplikace. Vysoká frekvence oscilace: broušení, řezání, rašplování a leštění kamene a kovu.

Nízká frekvence oscilace: Leštění laků.

## 6) PÍSKOVÁNÍ

Typické použití: dřevo, kov; malé plochy, zejména rohy, hrany a těžko přístupná místa. Zvolte vysokou oscilační frekvenci.

Písky brousíme stálým pohybem a mírným tlakem.

Silný tlak nezvyšuje úběr - brusný list se pouze rychleji opotřebovává.

## 7) ŘEZÁNÍ PŮLKRUHOVÝM PILOVÝM KOTOUČEM

Obrobek musí být před řezáním pevně vložen nebo pevně upnut. Typické

použití: dřevo, PVC, měkké plechy.

Zvolte vysokou oscilační frekvenci.

Pilový kotouč vydrží déle, pokud je opotřeben rovnoměrně rozloženo. Chcete-li zajistit rovnoměrné rozložení opotřebením, pilový kotouč uvolněte, otočte jím a znovu pevně utáhněte.

## 8) ŘEZÁNÍ KONCOVÝM ŘEZACÍM ČEPELÍM (viz obr. G)



**VAROVÁNÍ: pilové zuby jsou velmi ostré. Při montáži a aplikaci se jich nedotýkejte.**

Obrobek musí být před řezáním pevně vložen nebo pevně upnut. Typické

použití: dřevo, sádkartón, měkké plasty a kov (např. hřebíky).

Při ponořování a řezání používejte mírný kyvadlový pohyb, abyste umožnili dostatečný odvod třísek.

## 9) SCRAPING

Typické použití: Odstraňování starých laků nebo lepidel, odstraňování lepených koberců, např. na schodech nebo jiných malých až středně velkých plochách.

Zvolte střední / vysokou frekvenci oscilace.

## 5. ÚDRŽBA

**POZOR! Při montáži dílů, seřizování, čištění nebo v době, kdy nářadí nepoužíváte, vždy vyjměte akumulátor z nářadí. Vyjmutím akumulátoru zabráníte náhodnému spuštění, které by mohlo způsobit vážné zranění osob. Toto elektrické nářadí obvykle nevyžaduje žádnou údržbu; čas od času je třeba vyčistit větrací otvory na krytu motoru.**

Pokud by se přístroj porouchal, opravu by měl provést autorizovaný servis elektrického nářadí.

Nástroj lze nejučinněji čistit stlačeným suchým vzduchem. Při čištění nářadí stlačeným vzduchem vždy používejte ochranné brýle.

Větrací otvory a spínací páčky musí být čisté a zbavené cizích těles. Nepokoušejte se je čistit vkládáním špičatých předmětů do otvorů.

Při čištění plastových dílů nepoužívejte rozpouštědla. Většina plastů je náchylná k poškození různými typy komerčních rozpouštědel a jejich použitím může dojít k jejich poškození. K odstranění nečistot, prachu, oleje, mastnoty atd. používejte čisté oblečení.

**POZOR! V žádném případě nepoužívejte brzdové kapaliny, benzín, ropné produkty, penetrační oleje, atd., které přicházejí do styku s plastovými díly. Chemikálie mohou poškodit, oslabit nebo zničit plast, což může mít za následek vážné zranění osob.**

Elektrické nářadí používané na sklovláknité materiály, stěnové desky, stěrkořezací hmoty nebo omítky podléhá zrychlenému opotřebením a možnému předčasnému selhání, protože třísky a výbrusy sklovláknitých materiálů jsou vysoce abrazivní pro ložiska, kartáče, komutátor atd. Proto nedoporučujeme používat toto nářadí pro dlouhodobou práci s těmito typy materiálů. Pokud však s některým z těchto materiálů pracujete, je mimořádně důležité nářadí čistit stlačeným vzduchem.

## Mazání

Všechna ložiska tohoto nářadí jsou mazána dostatečným množstvím kvalitního maziva pro životnost jednotky za běžných provozních podmínek. Proto není nutné žádné další mazání.

## Skladování

Vyjměte baterii z nářadí.

Nářadí uchovávejte na suchém místě a chráněném před mrazem, okolní teplota by neměla překročit 40°C.

Dejte to mimo dosah dětí.

## 6. DISPOZICE



Elektrické výrobky by se neměly vyhazovat společně s výrobky pro domácnost. Podle evropské směrnice 2012/19/EU o odpadních elektrických a elektronických zařízeních a její implementace do vnitrostátního práva musí být použité elektrozařízení sbíráno odděleně a likvidováno na sběrných místech k tomu určených. Ohledně recyklace se poraďte s místními úřady nebo prodejcem.



Li-ion

Tento výrobek obsahuje Li-ion. V zájmu ochrany přírodních zdrojů recyklujte nebo řádně zlikvidujte baterie. Místní, státní nebo federální zákony mohou zakazovat likvidaci Li-ion baterií v běžném odpadu. Informace o dostupných možnostech recyklace a/nebo likvidace získáte na místním úřadě pro nakládání s odpady.

## 7. PROHLÁŠENÍ O SHODĚ



**BUILDER SAS**

32, rue Aristide Bergès - ZI 31270 Cugnaux – Francie

prohlašují,

že stroj Označení: AKUMULÁTOROVÉ MULTIFUNKČNÍ NÁŘADÍ  
MODEL:HPACK20V7-2

Sériové číslo: 20230508106-20230508405

Je v souladu s evropskými směrnicemi:

Směrnice o strojních zařízeních 2006/42/ES

Směrnice 2014/30/EU o elektromagnetické kompatibilitě

Směrnice LVD 2014/35/EU

Směrnice RoHs (EU)2015/863, kterou se mění směrnice 2011/65/EU

Tento výrobek je také ve shodě s následujícími normami:

EN62841-1: 2015

EN62841-2-4: 2014

EN ISO12100:2010

EN IEC55014-1 : 2021; EN IEC55014-2 : 2021

EN 62233: 2008

EN60335-1:2012+A11:2014+A13:2017+A1:2019+A2:2019+A14:2019

EN 60335-2-29: 2004+A2:2010+A11:2018

EN IEC61000-3-2: 2019+A1:2021

EN 61000-3-3: 2013+A1:2019

Zodpovědnost za technickou dokumentaci: Olivier Patriarca

Cugnaux, 15/03/2023

Philippe MARIE / PDG

**UPOZORNĚNÍ: PŘED POUŽITÍM TOHOTO STROJE SI PŘEČTĚTE TENTO NÁVOD K POUŽITÍ!**

### 1. BEZPEČNOSTNÍ POKYNY

 **UPOZORNĚNÍ** Přečtěte si všechna bezpečnostní upozornění, pokyny, ilustrace a specifikace dodané s elektrické nářadí. *Nedodržení všech níže uvedených pokynů může mít za následek úraz elektrickým proudem, požár a/nebo vážné zranění.*

**Všechna varování a pokyny si uložte pro budoucí použití.**

Pojem "elektrické nářadí" v těchto upozorněních označuje elektrické nářadí napájené ze sítě (se šňůrou) nebo elektrické nářadí napájené z akumulátoru (bez šňůry).

#### 1) Bezpečnost na pracovišti

- Udržujte pracovní prostor čistý a dobře osvětlený.** *Nepřehledné nebo tmavé prostory nahrávají nehodám.*
- Nepoužívejte elektrické nářadí ve výbušném prostředí, například v přítomnosti hořlavých kapalin, plynů nebo prachu.** *Elektrické nářadí vytváří jiskry, které mohou zapálit prach nebo výpary.*
- Při práci s elektrickým nářadím udržujte děti a okolostojící osoby v bezpečné vzdálenosti.** *Rozptýlení může způsobit ztrátu kontroly.*

#### 2) Elektrická bezpečnost

- Zástrčky elektrického nářadí musí odpovídat zásuvce. Zástrčku nikdy nijak neupravujte. Nepoužívejte žádné adaptérové zástrčky s uzemněným (uzemněným) elektrickým nářadím.** *Neupravené zástrčky a odpovídající zásuvky sníží riziko úrazu elektrickým proudem.*
- Vyvarujte se kontaktu těla s uzemněnými nebo uzemněnými povrchy, jako jsou potrubí, radiátory, sporáky a chladničky.** *Pokud je vaše tělo uzemněno nebo uzemněno, hrozí zvýšené riziko úrazu elektrickým proudem.*
- Nevystavujte elektrické nářadí dešti nebo vlhku.** *Vniknutí vody do elektrického nářadí zvyšuje riziko úrazu elektrickým proudem.*
- Šňůru nezneužívejte. Nikdy nepoužívejte šňůru k přenášení, tahání nebo odpojování elektrického nářadí. Šňůru uchovávejte mimo dosah tepla, oleje, ostrých hran nebo pohyblivých částí.** *Poškozené nebo zamotané šňůry zvyšují riziko úrazu elektrickým proudem.*
- Při práci s elektrickým nářadím venku používejte prodlužovací kabel vhodný pro venkovní použití.** *Použití šňůry vhodné pro venkovní použití snižuje riziko úrazu elektrickým proudem.*
- Pokud je provoz elektrického nářadí ve vlhkém prostředí nevyhnutelný, použijte napájení chráněné proudovým chráničem (RCD).** *Použití proudového chrániče snižuje riziko úrazu elektrickým proudem.*

#### 3) Osobní bezpečnost

- Buďte ve střehu, sledujte, co děláte, a při práci s elektrickým nářadím používejte zdravý rozum. Nepoužívejte elektrické nářadí, pokud jste unavení nebo pod vlivem drog, alkoholu nebo léků.** *Chvilka nepozornosti při práci s elektrickým nářadím může mít za následek vážné zranění osob.*
- Používejte osobní ochranné prostředky. Vždy používejte ochranu očí.** *Ochranné pomůcky, jako je maska proti prachu, neklouzavá bezpečnostní obuv, tvrdá čepice nebo ochrana sluchu, používané za vhodných podmínek, sníží počet osobních zranění.*
- Zabraňte neúmyslnému spuštění. Před připojením ke zdroji napájení a/nebo akumulátoru, zvednutím nebo přenášením nářadí se ujistěte, že je spínač ve vypnuté poloze.** *Přenášení elektrického nářadí s prstem na spínači nebo zapínání elektrického nářadí, které má spínač zapnutý, vybízí k nehodám.*
- Před zapnutím elektrického nářadí vyjměte seřizovací klíč nebo klíč.** *Klíč nebo klíč ponechaný na rotující části elektrického nářadí může způsobit zranění osob.*
- Nepřehánějte to. Stále udržujte správnou polohu a rovnováhu.** *To umožní lepší ovládání elektrického nářadí v neočekávaných situacích.*
- Správně se oblékněte. Nenoste volné oblečení ani šperky. Vlasy a oděv udržujte mimo dosah pohyblivých částí.** *Volné oblečení, šperky nebo dlouhé vlasy se mohou zachytit o pohyblivé části.*
- Pokud jsou k dispozici zařízení pro připojení zařízení pro odsávání a sběr prachu, zajistěte jejich připojení a správné používání.** *Používání zařízení pro odvádění prachu může snížit nebezpečí související s prachem.*
- Nedopust'te, abyste na základě častého používání nářadí polevili a ignorovali zásady bezpečnosti práce s nářadím.** *Neopatrný zásah může během zlomku sekundy způsobit vážné zranění.*

#### 4) Používání elektrického nářadí a péče o něj

- Elektrické nářadí nepoužívejte násilím. Používejte správné elektrické nářadí pro danou aplikaci.** *Správné*

elektrické nářadí provede práci lépe a bezpečněji při rychlosti, pro kterou bylo navrženo.

- b) **Nepoužívejte elektrické nářadí, pokud jej spínač nezapíná a nevypíná.** Každé elektrické nářadí, které nelze ovládat spínačem, je nebezpečné a musí být opraveno.
- c) **Před jakýmkoli nastavováním, výměnou příslušenství nebo skladováním elektrického nářadí odpojte zástrčku od zdroje napájení a/nebo vyjměte akumulátor, je-li odnímatelný, z elektrického nářadí.** Tato preventivní bezpečnostní opatření snižují riziko náhodného spuštění elektrického nářadí.
- d) **Nečinné elektrické nářadí ukládejte mimo dosah dětí a nedovoďte, aby s ním pracovaly osoby, které nejsou seznámeny s elektrickým nářadím nebo s tímto návodem.** Elektrické nářadí je v rukou nepoučených uživatelů nebezpečné.
- e) **Údržba elektrického nářadí a příslušenství.** Zkontrolujte, zda nedošlo k nesprávnému seřízení nebo vážnutí pohyblivých částí, k poškození dílů a k jakémukoli jinému stavu, který by mohl ovlivnit provoz elektrického nářadí. V případě poškození nechte elektrické nářadí před použitím opravit. Mnoho nehod je způsobeno špatně udržovaným elektrickým nářadím.
- f) **Řezné nástroje udržujte ostré a čisté.** Správně udržované řezné nástroje s ostrými břity se méně často zasekávají a lépe se ovládají.
- g) **Elektrické nářadí, příslušenství, bity atd. používejte v souladu s tímto návodem a s ohledem na pracovní podmínky a prováděnou práci.** Použití elektrického nářadí k jiným než určeným činnostem by mohlo vést k nebezpečným situacím.
- h) **Udržujte rukojeti a úchopové plochy suché, čisté a zbavené oleje a mastnoty.** Kluzké rukojeti a úchopové plochy neumožňují bezpečnou manipulaci a ovládání nářadí v neočekávaných situacích.

## 5) Používání a péče o bateriové nástroje

- a) **Nabíjejte pouze nabíječkou určenou výrobcem.** Nabíječka, která je vhodná pro jeden typ akumulátoru, může při použití s jiným typem akumulátoru způsobit nebezpečí požáru.
- b) **Elektrické nářadí používejte pouze se speciálně určenými akumulátory.** Použití jiných akumulátorů může způsobit riziko zranění a požáru.
- c) **Pokud akumulátor nepoužíváte, uchovávejte jej mimo dosah jiných kovových předmětů, jako jsou kancelářské sponky, mince, klíče, hřebíky, šrouby nebo jiné malé kovové předměty, které by mohly vytvořit spojení mezi jednotlivými vývody.** Zkratování pólů akumulátoru může způsobit popáleniny nebo požár.
- d) **Za nepříznivých podmínek může z baterie vystříknout kapalina; vyhněte se kontaktu s ní.** Dojde-li k náhodnému kontaktu, vypláchněte ji vodou. Pokud se kapalina dostane do očí, dodatečně vyhledejte lékařskou pomoc. Kapalina vystřikující z baterie může způsobit podráždění nebo popáleniny.
- e) **Nepoužívejte poškozený nebo upravený akumulátor nebo nástroj.** Poškozené nebo upravené akumulátory mohou vykazovat nepředvídatelné chování, které může vést k požáru, výbuchu nebo nebezpečí zranění.
- f) **Nevystavujte akumulátor nebo nástroj ohni nebo nadměrné teplotě.** Vystavení ohni nebo teplotě nad 130 °C může způsobit výbuch.  
POZNÁMKA Teplotu "130 °C" lze nahradit teplotou "265 °F".
- g) **Dodržujte všechny pokyny k nabíjení a nenabíjejte akumulátor ani nářadí mimo teplotní rozsah uvedený v návodu.** Nesprávné nabíjení nebo nabíjení při teplotách mimo uvedený rozsah může poškodit akumulátor a zvýšit riziko požáru.

## 6) Služba

- a) **Servis elektrického nářadí svěřte kvalifikovanému opraváři, který používá pouze identické náhradní díly.** Tím zajistíte, že bude zachována bezpečnost elektrického nářadí.
- b) **Poškozené akumulátory nikdy neservisujte.** Servis akumulátorů by měl provádět pouze výrobce nebo autorizovaný servis.

## SPECIFICKÁ BEZPEČNOSTNÍ PRAVIDLA



### NEBEZPEČÍ:

- a) **Udržujte ruce mimo řeznou plochu a čepel.** Druhou ruku držte na pomocné rukojeti nebo na krytu motoru. Pokud držíte pilu oběma rukama, nemůže je pilový kotouč pořezat.
- b) **Nesahejte pod obrobek.** Ochranný kryt vás před ostřím pod obrobkem neochrání.
- c) **Nastavte hloubku řezu podle tloušťky obrobku.** Pod obrobkem by mělo být vidět méně než jeden celý zub čepele.
- d) **Nikdy nedržte řezaný kus v rukou nebo přes nohu.** Obrobek připevněte ke stabilní plošině. Je důležité obrobek správně podepřít, aby se minimalizovalo vystavení těla, vážnutí nože nebo ztráta kontroly.



e) Při práci, při níž se řezný nástroj může dotknout skrytého vedení nebo vlastní šňůry, držte elektrický nástroj za izolované úchopné plochy. Kontakt s "živým" vodičem způsobí, že i odkryté kovové části elektrického nářadí budou "pod napětím" a obsluha dostane úraz elektrickým proudem.

f) Při dělení vždy používejte plůtek nebo vodičí rovnou hranu. Zlepšíte tím přesnost řezu a snížíte možnost vázání nože.

g) Vždy používejte nože se správnou velikostí a tvarem (kosočtvercové a kulaté) otvorů v trnu. Pilové kotouče, které neodpovídají montážnímu vybavení pily, se budou pohybovat excentricky, což způsobí ztrátu kontroly.

h) Nikdy nepoužívejte poškozené nebo nesprávné podložky nebo šrouby. Podložky a šrouby kotouče byly speciálně navrženy pro vaši pilu pro optimální výkon a bezpečnost provozu.

## Zvláštní bezpečnostní předpisy

Příčiny zpětného rázu a prevence obsluhy:

- Zpětný ráz je náhlá reakce na přiskřípnutý, svázaný nebo špatně seřízený pilový kotouč, která způsobuje nekontrolované zvednutí pily a její vyjetí z obrobku směrem k obsluze;

- Když je nůž přiskřípnut nebo pevně svázan zavírajícím se okrajem, nůž se zastaví a reakce motoru žene jednotku rychle zpět k obsluze;

- Pokud se nůž při řezu zkroutí nebo špatně nastaví, mohou se zuby na zadním okraji nože zaryt do horního povrchu dřeva, což způsobí, že nůž vyjede z řezu a odskočí zpět směrem k obsluze.

Zpětný ráz je důsledkem nesprávného používání pily a/nebo nesprávných pracovních postupů nebo podmínek a lze mu předejít přijetím správných bezpečnostních opatření, jak je uvedeno níže.

a) Pilu držte pevně oběma rukama a nastavte paže tak, abyste zabránili zpětnému rázu. Postavte se na obě strany od pilového kotouče, ale ne do jedné linie s pilovým kotoučem. Odraz zpět by mohl způsobit odskočení pily dozadu, ale zpětné síly může obsluha při dodržení správných bezpečnostních opatření ovládat.

b) Při váznutí pilového kotouče nebo při přerušení řezu z jakéhokoli důvodu uvolněte spoušť a držte pilu v materiálu bez pohybu, dokud se kotouč zcela nezastaví. Nikdy se nepokoušejte pilu odlepit od obrobku nebo ji táhnout dozadu, když je pilový kotouč v pohybu, jinak může dojít ke zpětnému rázu. Vyšetřete a proveďte nápravná opatření k odstranění příčiny vázání ostří.

c) Při opětovném spuštění pily v obrobku vycentrujte pilový kotouč v záběru a zkontrolujte, zda se zuby pily nezasekly do materiálu. Pokud je pilový kotouč vázaný, může při opětovném spuštění pily dojít k jeho chůzi nahoru nebo k odskoku od obrobku.

d) Podpírejte velké panely, abyste minimalizovali riziko přiskřípnutí nože a zpětného rázu. Velké panely mají tendenci se prohýbat pod vlastní vahou. Podpěry musí být umístěny pod panelem na obou stranách, v blízkosti linie řezu a v blízkosti okraje panelu.

e) Nepoužívejte tupé nebo poškozené nože. Neostré nebo špatně nastavené nože vytvářejí úzký prořez, který způsobuje nadměrné tření, vázání nože a zpětný ráz.

f) Páčky pro nastavení hloubky a úkosu nože musí být před provedením řezu pevně utaženy a zajištěny. Pokud se nastavení čepel během řezání posune, může to způsobit vázání a zpětný ráz.

g) Při zanořování do stávajících stěn nebo jiných slepých míst dbejte zvýšené opatrnosti. Vyčnívající čepel může řezat předměty, které mohou způsobit zpětný ráz.

## Bezpečnostní pokyny pro pilu

a) Před každým použitím zkontrolujte správné uzavření spodního krytu. Pokud se spodní ochranný kryt volně nepohybuje a okamžitě se nezavírá, pilu nepoužívejte. Spodní ochranný kryt nikdy nesvírejte ani nepřivazujte do otevřené polohy. Při náhodném pádu pily může dojít k ohnutí spodního krytu. Zvedněte spodní ochranný kryt pomocí zatahovací rukojeti a ujistěte se, že se volně pohybuje a nedotýká se pilového kotouče ani žádné jiné části, a to ve všech úhlech a hloubkách řezu.

b) Zkontrolujte funkci spodního ochranné pružiny. Pokud ochranný kryt a pružina nepracují správně, je třeba je před použitím opravit. Spodní ochranný kryt může pracovat pomalu kvůli poškozeným dílům, gumovým usazeninám nebo nahromaděným nečistotám.

c) Spodní ochranný kryt lze zasunout ručně pouze pro speciální řezy, jako jsou "ponorné řezy" a "složené řezy". Zvedněte spodní ochranný kryt zasunutím rukojeti a jakmile nůž vstoupí do materiálu, musí se spodní ochranný kryt uvolnit. Při všech ostatních řezech by měl spodní ochranný kryt fungovat automaticky.

d) Před položením pily na stůl nebo na podlahu vždy dbejte na to, aby spodní ochranný kryt zakrýval pilový kotouč. Nehráněný pilový kotouč, který se pohybuje v protisměru, způsobí, že pila bude chodit dozadu a přeřízne vše, co jí stojí v cestě. Dbejte na dobu, za kterou se pilový kotouč po uvolnění spínače zastaví.

- Je zakázáno používat brusné kotouče.

- Používejte pouze průměr(y) nožů v souladu s označením.



- Určete správný pilový kotouč, který se má použít pro řezaný materiál.
- Používejte pouze pilové kotouče s otáčkami stejnými nebo vyššími, než jsou otáčky vyznačené na nástroji.
- Zabraňte přehřátí špiček nožů
- Pokud jsou určeny pro dřevo nebo podobné materiály, používejte pouze pilové kotouče doporučené výrobcem a odpovídající normě EN 847-1.
- Používejte protiprachovou masku.

## BEZPEČNOSTNÍ POKYNY PRO BATERIE A NABÍJEČKU

### Baterie

- Nikdy se je nepokoušejte z jakéhokoli důvodu otevřít.
- Neskladujte na místech, kde by teplota mohla překročit 40 °C.
- Doporučený rozsah okolní teploty pro nabíjecí systém během nabíjení je 4°C až 40°C.
- Doporučený rozsah okolních teplot pro použití nástrojů a baterií je -5°C až 40°C.
- Nabíjejte pouze pomocí nabíječky dodané s nářadím.
- Baterie skladujte na chladném a suchém místě (5°C-20°C/41°F-68°F). Nikdy neskladujte baterie ve vybitém stavu.
- Li-ion baterie je lepší pravidelně vybit a dobít (alespoň 4x ročně). Ideální nabití pro dlouhodobé skladování Li-ion baterie je 40 % kapacity.
- Při likvidaci baterií dodržujte pokyny uvedené v části "Ochrana životního prostředí".
- Nezpůsobujte zkratky. Pokud dojde ke spojení mezi kladným (+) a záporným (-) pólem přímo nebo náhodným kontaktem s kovovými předměty, dojde ke zkratu baterie a intenzivnímu proudu, který způsobí vznik tepla a může vést k prasknutí krytu nebo požáru.
- Nezahřívajte. Při zahřátí baterií na teplotu vyšší než 100 °C může dojít k poškození těsnicích a izolačních separátorů a dalších polymerních součástí, což může vést k úniku elektrolytu a/nebo vnitřnímu zkratu, který vede k zahřátí a následnému prasknutí nebo vypilování. Kromě toho nelikvidujte baterie v ohni, může dojít k výbuchu a/nebo intenzivnímu hoření.
- Za extrémních podmínek může dojít k vytečení baterie. Při zjištění kapaliny na baterii postupujte následovně:
  - ✓ Kapalínu opatrně setřete hadříkem. Vyhněte se kontaktu s pokožkou.
  - ✓ V případě zasažení pokožky nebo očí postupujte podle níže uvedených pokynů:
    - Okamžitě opláchněte vodou. Neutralizujte jemnou kyselinou, například citronovou šťávou nebo octem.
    - Při zasažení očí je vydatně vyplachujte čistou vodou po dobu nejméně 10 minut. Poradte se s lékařem.



**Nebezpečí požáru! Zabraňte zkratování kontaktů odpojené baterie. Baterii nespalujte.**

## Nabíječka













- K nabíjení akumulátoru používejte pouze nabíječku dodanou s nářadím.
- Nikdy se nepokoušejte nabít nenabíjecí baterie.
- Poškozené šňůry okamžitě vyměňte.
- Nevystavujte je vodě.
- Nabíječku neotvírejte.
- Nesondujte nabíječku.
- Nabíječka je určena pouze pro vnitřní použití.
- Tuto nabíječku mohou používat děti od 8 let a starší a osoby se sníženými fyzickými, smyslovými nebo

duševními schopnostmi nebo s nedostatkem zkušeností a znalostí, pokud jsou pod dohledem nebo byly poučeny o bezpečném používání spotřebiče a rozumí souvisejícím nebezpečím.

- Děti si se spotřebičem nesmí hrát. Čištění a uživatelskou údržbu nesmí provádět děti bez dozoru.
- Pokud je přívodní kabel poškozen, musí jej vyměnit výrobce, jeho servisní zástupce nebo podobně kvalifikované osoby, aby se předešlo nebezpečí.

**UPOZORNĚNÍ: Nenabíjejte nenabíjecí baterie..**

## Symboly

	Splňuje příslušné bezpečnostní normy
	Aby se snížilo riziko zranění, musí si uživatel před použitím tohoto výrobku přečíst tento návod a porozumět mu.
	Používejte chrániče sluchu. Vystavení hluku může způsobit ztrátu sluchu.
	Používejte ochranu očí.
	Třída II, dvojitá izolace (pouze pro nabíječku)
	Nevyhazujte staré spotřebiče do domácího odpadu.
	Nevystavujte nabíječku ani baterii vodě.
	Baterii ani nabíječku nespalujte.
	Okolní teplota max. 40 °C (pouze pro baterii)
	Akumulátor a nabíječku používejte pouze pro vnitřní použití.
	Pojistka
	Upozornění: Laserové záření. Nedívejte se do paprsku! LASER TŘÍDY II
	Recyklace.

## 2. VÁŠ VÝROBEK

### a. Popis

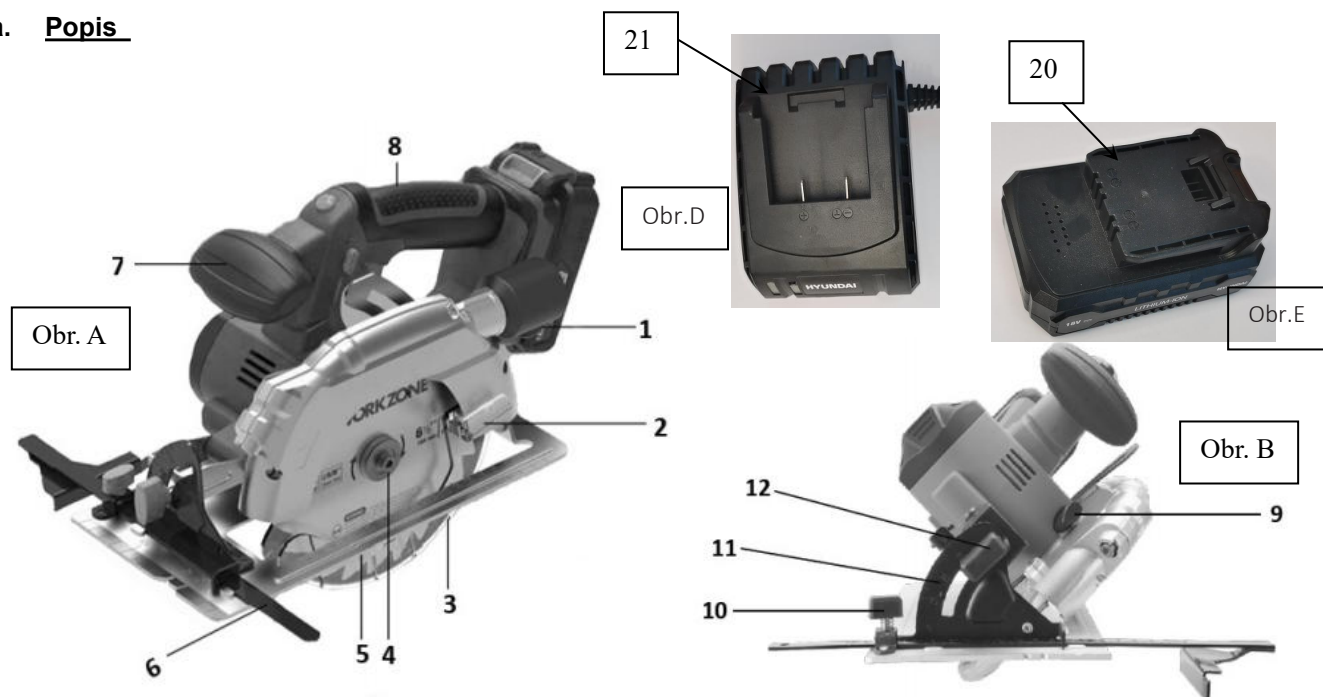
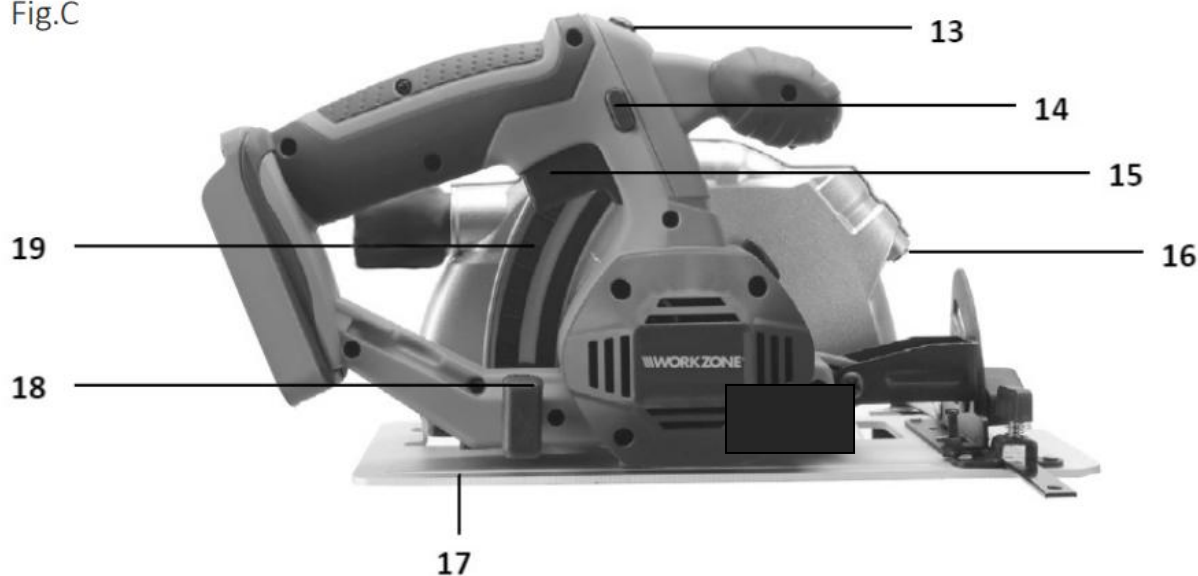

Fig.C



1. Port pro odsávání prachu
2. Spodní ochranná páka
3. Spodní strážče
4. Šroub svorky čepele
5. Pilový kotouč
6. Vodicí lišta
7. Pomocná rukojeť
8. Hlavní rukojeť
9. Tlačítko aretace vřetena
10. Knoflík vodicí lišty

11. Stupnice úhlu pokosu
12. Knoflík pro nastavení úhlu pokosu
13. Vypínač laseru
14. Tlačítko pro uzamčení vypnutí
15. Spouštěcí spínač s proměnlivou rychlostí
16. Laserový modul
17. Základní deska
18. Knoflík pro nastavení hloubky řezu
19. Stupnice hloubky řezu
20. Bateriový blok

## b. Technical specifications

Napětí	20 V stejnosměrného proudu
Otáčky bez zatížení (/min)	4300/min
Průměr pilového kotouče (mm)	Ø165
Hloubka řezu	52mm (90°); 36mm (45°)
Úhel pokosu	0°- 45°
Maximální rychlost pilového kotouče	7000 /min
Pilové kotouče	Φ165mmx20mmx2.2mmx18T
Bateriový blok	HPACK20V7-2 20V stejnosměrný proud 2Ah / 4Ah Lithium-iontový akumulátor
Nabíječka	HPACK20V7-2
	Vstup 220-240V~ 50-60Hz, 65W Výstup; 21V d.c. 2.5A
Hladina akustického tlaku	97 dB(a) K=3 dB(A)
Hladina akustického výkonu	108 dB(a) K=3 dB(A)
Vibrace	1,59m/s <sup>2</sup> K=1,5m/s <sup>2</sup>

## Informace

- Deklarovaná celková hodnota vibrací byla změřena v souladu se standardní zkušební metodou a může být použita pro porovnání jednoho nástroje s jiným;
- Deklarovanou celkovou hodnotu vibrací lze rovněž použít při předběžném posouzení expozice.

## Varování

- že emise vibrací při skutečném používání elektrického nářadí se může lišit od deklarované celkové hodnoty v závislosti na způsobu používání nářadí a
- nutnosti určit bezpečnostní opatření na ochranu obsluhy, která jsou založena na odhadu expozice ve skutečných podmínkách používání (s přihlédnutím ke všem částem pracovního cyklu, jako je doba, kdy je nářadí vypnuto a kdy běží naprázdno, kromě doby spuštění).

Používejte ochranu sluchu.

## c. Zamýšlené použití

Tento nástroj je určen k řezání dřeva, které se vejde do stroje.

Není vhodný pro kácení dřeva na palivo. Používejte pouze pilové kotouče vhodné pro stroj a nepoužívejte řezné kotouče.

Toto nářadí je speciálně navrženo pro práci s řadou akumulátorů a nabíječek Hyundai.

## 3. ASSEMBLY

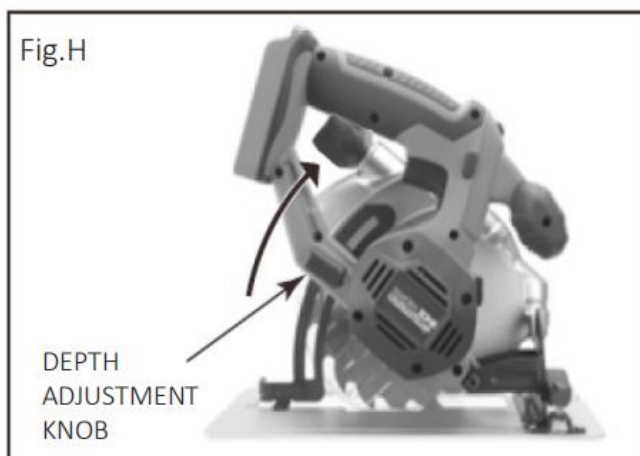
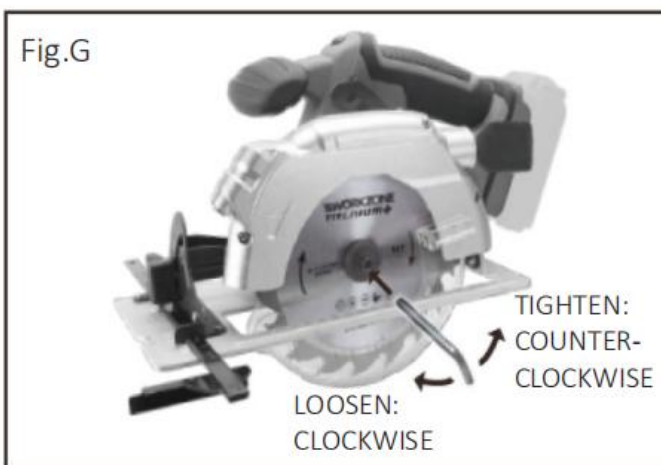

**POZOR!** Před montáží vyjměte akumulátor. Nástroj by neměl používat žádné brusné kotouče.



Aby se předešlo riziku zranění, je nutné používat rukavice.

### 1) Připevnění pilového kotouče (obr. F)

- Zvedněte spodní ochranný kryt.
- Nůž nasadte na místo.
- Nasadte vnější přírubu a šroub s upínacím nožem.
- Stiskněte tlačítko aretace vřetena a dodaným imbusovým klíčem utáhněte šroub upínacího nože proti směru hodinových ručiček.
- Vyjměte imbusový klíč

### 2) Vyjmutí pilového kotouče (obr. G)

- Stiskněte tlačítko aretace vřetena (9). Pomocí dodaného imbusového klíče otočte šroubem upínacího nože (4) ve směru hodinových ručiček.
- Sejměte napínací přírubu z hřídele.
- Úplně otevřete spodní ochranný kryt pomocí páčky spodního ochranného krytu (2).
- Vyjměte pilový kotouč (5).

### 3) Nastavení hloubky řezu (obr. H)

- Uvolněte knoflík pro nastavení hloubky řezu.
- Podržte základní desku u okraje obrobku a zvedněte pilu do požadované hloubky řezu.
- Utáhněte knoflík pro nastavení hloubky řezu.

### 4) Nastavení úhlu pokosu (obr. I)

- Uvolněte knoflík pro nastavení úhlu pokosu.
- Nastavte úhel pokosu řezu.
- Utáhněte knoflík pro nastavení úhlu pokosu.

## 5 Montáž vodící lišty (obr. I)

- Uvolněte knoflík vodící lišty.
- Zasuňte vodící lištu do drážek v základní desce na požadovanou šířku.
- Utáhněte knoflík vodící tyče.

## 4. OPERACE

### 1) Nabíjení akumulátoru

**DŮLEŽITÉ: Akumulátor není z výroby plně nabitý. Než se je pokusíte nabít, důkladně si přečtěte všechny bezpečnostní pokyny.**

- Ujistěte se, že použitá nabíječka je použitelná pro daný akumulátor.
- Vložte nabíječku do zásuvky 220-240V~, 50-60Hz. Nepoužívejte prodlužovací kabel.
- Rozsvítí se zelená kontrolka(2), která signalizuje, že je napájení připojeno.
- Zasuňte baterii do nabíječky. Zkontrolujte, zda je kontakt s nabíječkou správný.
- Při nabíjení svítí červená kontrolka (1) nepřetržitě.
- Při plném nabití bude trvale svítit zelená kontrolka(2). 6). Často sledujte nabíječku a akumulátor, když jsou připojeny. 7). V případě zcela vybitého akumulátoru nebo nového akumulátoru nechte akumulátor nabíjet 1-2 hodiny. Po dokončení nabíjení akumulátoru zůstanou zelené kontrolky svítit (nebudou blikat).
- Po dokončení odpojte nabíječku od sítě a odpojte ji od akumulátoru.
- Před použitím nechte akumulátor zcela vychladnout.
- Nabíječku a akumulátor skladujte v interiéru, mimo dosah dětí.



**POZNÁMKA:** Pokud akumulátor správně nesedí, odpojte jej a zkontrolujte, zda je akumulátor správný model pro tuto nabíječku, jak je uvedeno ve specifikační tabulce. Nenabíjejte žádný jiný akumulátor nebo akumulátor, který do nabíječky bezpečně nepasuje.



**POZNÁMKA:** Pokud je baterie po nepřetržitém používání v nářadí horká, nechte ji před nabíjením vychladnout na pokojovou teplotu. Tím prodloužíte životnost baterie.



**POZNÁMKA:** Vyjměte akumulátor ze stojanu nabíječky, palcem nebo prsty stiskněte uvolňovací tlačítko akumulátoru a současně akumulátor vyjměte.

### Ukazatel kapacity baterie

Na akumulátoru jsou indikátory kapacity baterie; po stisknutí tlačítka můžete zkontrolovat stav kapacity baterie. Před použitím stroje stiskněte spoušť spínače, abyste zkontrolovali, zda je baterie dostatečně nabitá pro správnou funkci.

**Tyto 3 kontrolky LED mohou zobrazovat stav kapacity baterie: Vložení a vyjmutí baterie.**



**VAROVÁNÍ:** Před jakýmkoli nastavováním se ujistěte, že je vrtačka vypnutá a volič směru otáčení je ve střední poloze.

- Vyjmutí baterie: Stiskněte uvolňovací západku baterie a současně vytáhněte akumulátor.
- Chcete-li vložit baterii, zatlačte ji na kontakty nářadí.

### 2) Obecné řezání

- Zkontrolujte a ujistěte se, že je obrobek pevně uchycen.
- Okružní pilu zapnete stisknutím tlačítka blokování vypnutí a spouštěcího spínače s proměnlivou rychlostí.
- Základní desku přiložte k obrobku.
- Okružní pilu držte oběma rukama.

- e) Když pilový kotouč dosáhne plných otáček, řezte obrobek pomalu.
- f) Uvolněte spouštěcí spínač s proměnlivou rychlostí, abyste kotoučovou pilu vypnuli.

### 3) Laserový paprsek



**VAROVÁNÍ: Nedívejte se přímo na laserový paprsek. Nikdy nemiřte paprskem na jinou osobu nebo zvíře než na obrobek.**

- a) Na obrobku vyznačte linii řezu.
- b) Podle potřeby upravte úhel a hloubku řezu.
- c) Položte kotoučovou pilu na obrobek.
- d) Stisknutím spínače laseru zapněte laserový modul.
- e) Vyrovnejte laserový paprsek se značkou na obrobku.
- f) Zapněte kotoučovou pilu a pomalu řezte obrobek. Udržujte laserový paprsek na linii řezu.
- g) Po řezání vypněte laserový paprsek.

### 4) Odsávání prachu

K otvoru pro odsávání prachu lze připojit vysavač, který sbírá pilový prach buď přímo, nebo pomocí adaptéru.

## 5. Čištění, údržba a skladování

### 1) Čištění

- a) Udržujte větrací otvory bez prachu a nečistot, abyste zabránili přehřátí.
- b) Pravidelně čistěte kryt kotoučové pily měkkým hadříkem, nejlépe po každém použití. Pokud se nečistoty neodstraní, použijte měkký hadřík navlhčený mýdlovou vodou.
- c) Nikdy nepoužívejte rozpouštědla, jako je benzín, alkohol, čpavková voda apod. Tato rozpouštědla mohou poškodit plastové díly.

### 2) Údržba

- a) Kotoučová pila byla navržena tak, aby fungovala po dlouhou dobu s minimálními nároky na údržbu. Nepřetržitý uspokojivý provoz závisí na správné péči a pravidelném čištění.
- b) Opravy kotoučové pily smí provádět pouze autorizované servisní středisko.

### 3) Úložišť

- a) Před uskladněním okružní pilu a její příslušenství důkladně očistěte.
- b) Okružní pilu skladujte mimo dosah dětí na stabilním a bezpečném místě.

## 6. Řešení problémů

Problém	Možné příčiny	Možná řešení
Nelze spustit	Není nainstalována sada baterií správně	Vyjmutí a vložení baterie znovu zabalit
	Baterie není nabitá	Nabíjení baterie
	Vnitřní poškození nebo opotřebení, např. motor je poškozený.	Oprava v autorizovaném servisním středisku
Může běžet jen pomalu	Baterie není nabitá	Nabíjení baterie
	Baterie se opotřebovává	Vyměňte baterii za novou
Nelze efektivně řezat	Pilový list je tupý	Výměna pilového kotouče
Hlučné nebo chrastící	Vnitřní poškození nebo opotřebení	Oprava v autorizovaném servisním středisku
Přehřátí	Zablokované větrací otvory	Vyčistěte větrací otvory od prachu
	Pilový list je tupý	Výměna pilového kotouče
	Kotoučová pila běží příliš dlouho	Vypněte kotoučovou pilu a nechte ji vychladnout.



## 7. DISPOZICE



Elektrické výrobky by se neměly vyhazovat společně s výrobky pro domácnost. Podle evropské směrnice 2012/19/EU o odpadních elektrických a elektronických zařízeních a její implementace do vnitrostátního práva musí být použité elektrozařízení sbíráno odděleně a likvidováno na sběrných místech k tomu určených. Ohledně recyklace se poraďte s místními úřady nebo prodejcem.



**Li-ion**

Tento výrobek obsahuje Li-ion. V zájmu ochrany přírodních zdrojů recyklujte nebo řádně zlikvidujte baterie. Místní, státní nebo federální zákony mohou zakazovat likvidaci Li-ion baterií v běžném odpadu. Informace o dostupných možnostech recyklace a/nebo likvidace získáte na místním úřadě pro nakládání s odpady.

## 8. PROHLÁŠENÍ O SHODĚ



**BUIDER SAS**

**ZI, 32 rue Aristide Bergès – 31270 Cugnaux – Francie**

**Prohlašujeme, že následující stroj:**

20V akumulátorová okružní pila

HPACK20V7-2

Sériové číslo: 20230508106-2023050840

**Je v souladu se směrnicí 2006/42/ES o strojních zařízeních a s nařízením, kterým se tato směrnice provádí.**

**Rovněž v souladu s následujícími směrnicemi:**

Směrnice 2014/30/EU o elektromagnetické kompatibilitě

Směrnice o hluku 2000/14/ES, příloha VI, a směrnice  
2005/88/ES Směrnice RoHS (EU)2015/863, kterou se mění  
směrnice 2011/65/EU

Směrnice LVD 2014/35/EU

**Rovněž v souladu s následujícími normami**

EN 62841-1:2015

EN 62841-2-5:2014

EN IEC55014-1 : 2021

EN IEC55014-2 : 2021

EN 62233: 2008

EN60335-1:2012+A11:2014+A13:2017+A1:2019+A2:2019+A14:2019

EN 60335-2-29: 2004+A2:2010+A11:2018

EN IEC61000-3-2: 2019+A1:2021

EN 61000-3-3: 2013+A1:2019

Odpovědnost za technickou dokumentaci: Patriarca

Cugnaux, 15/03/2023

Philippe MARIE / PDG



## HPACK20V7-2

**UPOZORNĚNÍ: PŘED POUŽITÍM TOHOTO STROJE SI PŘEČTĚTE TENTO NÁVOD K POUŽITÍ!**

### 1. URČENÉ POUŽITÍ

Tato pila je určena k řezání dřeva pomocí dodaného kotouče; to zahrnuje překližku, obložení, kompozitní desky a tvrdé dřevo.

Tento nůž používejte pouze k řezání dřeva. Při řezání jiných materiálů může dojít k nehodám a zraněním.

V tomto stroji lze použít i jiné typy nožů, například nože na řezání sádkartonu, plastů, kovů atd. Můžete je zakoupit ve specializovaných obchodech. Používejte pouze příslušenství stejné obchodní značky a doporučené. Požádejte o radu svého prodejce.

Nepoužívejte tento nástroj pro jiné účely.

### 2. BEZPEČNOSTNÍ POKYNY

 **UPOZORNĚNÍ** Přečtěte si všechna bezpečnostní upozornění, pokyny, ilustrace a specifikace dodané s elektrické náradí. Nedodržení všech níže uvedených pokynů může mít za následek úraz elektrickým proudem, požár a/nebo vážné zranění.

**Všechna varování a pokyny si uložte pro budoucí použití.**

Pojem "elektrické náradí" v těchto upozorněních označuje elektrické náradí napájené ze sítě (se šňůrou) nebo elektrické náradí napájené z akumulátoru (bez šňůry).

#### 1) Bezpečnost na pracovišti

- Udržujte pracovní prostor čistý a dobře osvětlený.** Nepřehledné nebo tmavé prostory nahrávají nehodám.
- Nepoužívejte elektrické náradí ve výbušném prostředí, například v přítomnosti hořlavých kapalin, plynů nebo prachu.** Elektrické náradí vytváří jiskry, které mohou zapálit prach nebo výpary.
- Při práci s elektrickým náradím udržujte děti a okolostojící osoby v bezpečné vzdálenosti.** Rozptýlení může způsobit ztrátu kontroly.

#### 2) Elektrická bezpečnost

- Zástrčky elektrického náradí musí odpovídat zásuvce.** Zástrčku nikdy nijak neupravujte. Nepoužívejte žádné adaptérové zástrčky s uzemněným (uzemněným) elektrickým náradím. Neupravené zástrčky a odpovídající zásuvky sníží riziko úrazu elektrickým proudem.
- Vyvarujte se kontaktu těla s uzemněnými nebo uzemněnými povrchy, jako jsou potrubí, radiátory, sporáky a chladničky.** Pokud je vaše tělo uzemněno nebo uzemněno, hrozí zvýšené riziko úrazu elektrickým proudem.
- Nevystavujte elektrické náradí dešti nebo vlhku.** Vniknutí vody do elektrického náradí zvyšuje riziko úrazu elektrickým proudem.
- Šňůru nezneužívejte.** Nikdy nepoužívejte šňůru k přenášení, tahání nebo odpojování elektrického náradí. Šňůru uchovávejte mimo dosah tepla, oleje, ostrých hran nebo pohyblivých částí. Poškozené nebo zamotané šňůry zvyšují riziko úrazu elektrickým proudem.
- Při práci s elektrickým náradím venku používejte prodlužovací kabel vhodný pro venkovní použití.** Použití šňůry vhodné pro venkovní použití snižuje riziko úrazu elektrickým proudem.
- Pokud je provoz elektrického náradí ve vlhkém prostředí nevyhnutelný, použijte napájení chráněné proudovým chráničem (RCD).** Použití proudového chrániče snižuje riziko úrazu elektrickým proudem.

#### 3) Osobní bezpečnost

- Buďte ve střehu, sledujte, co děláte, a při práci s elektrickým náradím používejte zdravý rozum.** Nepoužívejte elektrické náradí, pokud jste unavení nebo pod vlivem drog, alkoholu nebo léků. Chvilka

*nepozornosti při práci s elektrickým nářadím může mít za následek vážné zranění osob.*

b) **Používejte osobní ochranné prostředky. Vždy používejte ochranu očí.** *Ochranné pomůcky, jako je maska proti prachu, neklouzavá bezpečnostní obuv, tvrdá čepice nebo ochrana sluchu, používané za vhodných podmínek, snižují počet osobních zranění.*

c) **Zabraňte neúmyslnému spuštění.** *Před připojením ke zdroji napájení a/nebo akumulátoru, zvednutím nebo přenášením nářadí se ujistěte, že je spínač ve vypnuté poloze. Přenášení elektrického nářadí s prstem na spínači nebo zapínání elektrického nářadí, které má spínač zapnutý, vybízí k nehodám.*

d) **Před zapnutím elektrického nářadí vyjměte seřizovací klíč nebo klíč.** *Klíč nebo klíč ponechaný na rotující části elektrického nářadí může způsobit zranění osob.*

e) **Nepřehánějte to. Stále udržujte správnou polohu a rovnováhu.** *To umožní lepší ovládání elektrického nářadí v neočekávaných situacích.*

f) **Správně se oblékněte. Nenoste volné oblečení ani šperky. Vlasy a oděv udržujte mimo dosah pohyblivých částí.** *Volné oblečení, šperky nebo dlouhé vlasy se mohou zachytit o pohyblivé části.*

g) **Pokud jsou k dispozici zařízení pro připojení zařízení pro odsávání a sběr prachu, zajistěte jejich připojení a správné používání.** *Používání zařízení pro odvádění prachu může snížit nebezpečí související s prachem.*

h) **Nedopust'te, abyste na základě častého používání nářadí polevili a ignorovali zásady bezpečnosti práce s nářadím.** *Neopatrný zásah může během zlomku sekundy způsobit vážné zranění.*

#### **4) Používání elektrického nářadí a péče o něj**

a) **Elektrické nářadí nepoužívejte násilím. Používejte správné elektrické nářadí pro danou aplikaci.** *Správné elektrické nářadí provede práci lépe a bezpečněji při rychlosti, pro kterou bylo navrženo.*

b) **Nepoužívejte elektrické nářadí, pokud jej spínač nezapíná a nevypíná.** *Každé elektrické nářadí, které nelze ovládat spínačem, je nebezpečné a musí být opraveno.*

c) **Před jakýmkoli nastavováním, výměnou příslušenství nebo skladováním elektrického nářadí odpojte zástrčku od zdroje napájení a/nebo vyjměte akumulátor, je-li odnímatelný, z elektrického nářadí.** *Tato preventivní bezpečnostní opatření snižují riziko náhodného spuštění elektrického nářadí.*

d) **Nečinné elektrické nářadí ukládejte mimo dosah dětí a nedovolte, aby s ním pracovaly osoby, které nejsou seznámeny s elektrickým nářadím nebo s tímto návodem.** *Elektrické nářadí je v rukou nepoučených uživatelů nebezpečné.*

e) **Údržba elektrického nářadí a příslušenství. Zkontrolujte, zda nedošlo k nesprávnému seřízení nebo vážnutí pohyblivých částí, k poškození dílů a k jakémukoli jinému stavu, který by mohl ovlivnit provoz elektrického nářadí. V případě poškození nechte elektrické nářadí před použitím opravit.** *Mnoho nehod je způsobeno špatně udržovaným elektrickým nářadím.*

f) **Řezné nástroje udržujte ostré a čisté.** *Správně udržované řezné nástroje s ostrými břity se méně často zasekávají a lépe se ovládají.*

g) **Elektrické nářadí, příslušenství, bity atd. používejte v souladu s tímto návodem a s ohledem na pracovní podmínky a prováděnou práci.** *Použití elektrického nářadí k jiným než určeným činnostem by mohlo vést k nebezpečným situacím.*

h) **Udržujte rukojeti a úchopové plochy suché, čisté a zbavené oleje a mastnoty.** *Kluzké rukojeti a úchopové plochy neumožňují bezpečnou manipulaci a ovládání nářadí v neočekávaných situacích.*

#### **5) Používání a péče o bateriové nástroje**

a) **Nabíjejte pouze nabíječkou určenou výrobcem.** *Nabíječka, která je vhodná pro jeden typ akumulátoru, může při použití s jiným typem akumulátoru způsobit nebezpečí požáru.*

b) **Elektrické nářadí používejte pouze se speciálně určenými akumulátory.** *Použití jiných akumulátorů může způsobit riziko zranění a požáru.*

- c) Pokud akumulátor nepoužíváte, uchovávejte jej mimo dosah jiných kovových předmětů, jako jsou kancelářské sponky, mince, klíče, hřebíky, šrouby nebo jiné malé kovové předměty, které by mohly vytvořit spojení mezi jednotlivými vývody. Zkratování pólů akumulátoru může způsobit popáleniny nebo požár.
- d) Za nepříznivých podmínek může z baterie vystříknout kapalina; vyhněte se kontaktu s ní. Dojde-li k náhodnému kontaktu, vypláchněte ji vodou. Pokud se kapalina dostane do očí, dodatečně vyhledejte lékařskou pomoc. Kapalina vystřikující z baterie může způsobit podráždění nebo popáleniny.
- e) Nepoužívejte poškozený nebo upravený akumulátor nebo nástroj. Poškozené nebo upravené akumulátory mohou vykazovat nepředvídatelné chování, které může vést k požáru, výbuchu nebo nebezpečí zranění.
- f) Nevystavujte akumulátor nebo nástroj ohni nebo nadměrné teplotě. Vystavení ohni nebo teplotě nad 130 °C může způsobit výbuch.

POZNÁMKA Teplotu "130 °C" lze nahradit teplotou "265 °F".

- g) Dodržujte všechny pokyny k nabíjení a nenabíjejte akumulátor ani nářadí mimo teplotní rozsah uvedený v návodu. Nesprávné nabíjení nebo nabíjení při teplotách mimo uvedený rozsah může poškodit akumulátor a zvýšit riziko požáru.

## 6) Služba

- a) Servis elektrického nářadí svěřte kvalifikovanému opraváři, který používá pouze identické náhradní díly. Tím zajistíte, že bude zachována bezpečnost elektrického nářadí.
- b) Poškozené akumulátory nikdy neservisujte. Servis akumulátorů by měl provádět pouze výrobce nebo autorizovaný servis.

Při práci, při níž se může řezací příslušenství dotknout skrytých vodičů, držte elektrické nářadí za izolované úchopné plochy. Kontakt řezacího příslušenství s "živým" vodičem může způsobit, že odkryté kovové části elektrického nářadí budou "pod napětím" a obsluha může být zasažena elektrickým proudem.

Použijte svorky nebo jiný praktický způsob upevnění a podepření obrobku na stabilní plošině. Držení obrobku rukou nebo o tělo jej činí nestabilním a může vést ke ztrátě kontroly.

## ZVLÁŠTNÍ BEZPEČNOSTNÍ PRAVIDLA

- Nedívejte se na nástroj, jehož čepel se dotýká jakéhokoli povrchu. Činnost čepele způsobí odskočení nástroje a může způsobit zranění.
- Před odložením nářadí nechte nářadí úplně zastavit. Běžící nástroj sebou trhne, když se špička nože dotkne jakéhokoli povrchu.
- Vždy noste ochranné brýle nebo brýle, běžné brýle na předpis nebo sluneční brýle nejsou ochranné brýle.
- Neřežte nadměrné obrobky.
- Neřežte hřebíky ani šrouby, pokud nepoužíváte nůž speciálně určený k tomuto účelu. Před řezáním zkontrolujte materiál.
- Před zapnutím nástroje se ujistěte, že se čepel nedotýká obrobku.
- Udržujte ruce v dostatečné vzdálenosti od pohyblivých částí a horního povrchu obrobku. Během práce pily nedávejte ruce pod pracovní plochu.
- Před řezáním zkontrolujte, zda je ve vašem prostoru správná vůle. Vyhněte se tak řezání do pracovního stolu, podlahy apod.

## Zbytková rizika

Ani při použití popsaného nástroje není možné odstranit všechny zbytkové rizikové faktory. V souvislosti s konstrukcí a provedením nářadí se mohou vyskytovat následující rizika:

- Plicní léze, pokud se nepoužívá účinná maska.
- Poškození sluchu, pokud se nepoužívá účinná ochrana sluchu.

- Poranění těla způsobená vibracemi, pokud je elektrický spotřebič používán nesprávně nebo po delší dobu či je špatně udržován.

## BEZPEČNOSTNÍ POKYNY PRO BATERIE A NABÍJEČKU

### Baterie

- Nikdy se je nepokoušejte z jakéhokoli důvodu otevřít.
- Neskladujte na místech, kde by teplota mohla překročit 40 °C.
- Doporučený rozsah okolní teploty pro nabíjecí systém během nabíjení je 4°C až 40°C.
- Doporučený rozsah okolních teplot pro použití nástrojů a baterií je -5°C až 40°C.
- Nabíjejte pouze pomocí nabíječky dodané s nářadím.
- Baterie skladujte na chladném a suchém místě (5°C-20°C/41°F-68°F). Nikdy neskladujte baterie ve vybitém stavu.
- Li-ion baterie je lepší pravidelně vybit a dobít (alespoň 4x ročně). Ideální nabití pro dlouhodobé skladování Li-ion baterie je 40 % kapacity.
- Při likvidaci baterií dodržujte pokyny uvedené v části "Ochrana životního prostředí".
- Nezpůsobujte zkraty. Pokud dojde ke spojení mezi kladným (+) a záporným (-) pólem přímo nebo náhodným kontaktem s kovovými předměty, dojde ke zkratu baterie a intenzivnímu proudu, který způsobí vznik tepla a může vést k prasknutí krytu nebo požáru.
- Nezahřívejte. Při zahřátí baterií na teplotu vyšší než 100 °C může dojít k poškození těsnicích a izolačních separátorů a dalších polymerních součástí, což může vést k úniku elektrolytu a/nebo vnitřnímu zkratu, který vede k zahřátí a následnému prasknutí nebo vypilování. Kromě toho nelikvidujte baterie v ohni, může dojít k výbuchu a/nebo intenzivnímu hoření.
- Za extrémních podmínek může dojít k vytečení baterie. Při zjištění kapaliny na baterii postupujte následovně:
  - ✓ Kapalínu opatrně setřete hadříkem. Vyhněte se kontaktu s pokožkou.
  - ✓ V případě zasažení pokožky nebo očí postupujte podle níže uvedených pokynů:
    - Okamžitě opláchněte vodou. Neutralizujte jemnou kyselinou, například citronovou šťávou nebo octem.
    - Při zasažení očí je vydatně vyplachujte čistou vodou po dobu nejméně 10 minut. Poradte se s lékařem.



**Nebezpečí požáru! Zabraňte zkratování kontaktů odpojené baterie. Baterii nespalujte.**











## Nabíječka



- K nabíjení akumulátoru používejte pouze nabíječku dodanou s nářadím.
- Nikdy se nepokoušejte nabíjet nenabíjecí baterie.
- Poškozené šňůry okamžitě vyměňte.
- Nevystavujte je vodě.
- Nabíječku neotvírejte.
- Nesondujte nabíječku.
- Nabíječka je určena pouze pro vnitřní použití.

- Tuto nabíječku mohou používat děti od 8 let a starší a osoby se sníženými fyzickými, smyslovými nebo duševními schopnostmi nebo s nedostatkem zkušeností a znalostí, pokud jsou pod dohledem nebo byly poučeny o bezpečném používání spotřebiče a rozumí souvisejícím nebezpečím.
- Děti si se spotřebičem nesmí hrát. Čištění a uživatelskou údržbu nesmí provádět děti bez dozoru.
- Pokud je přívodní kabel poškozen, musí jej vyměnit výrobce, jeho servisní zástupce nebo podobně kvalifikované osoby, aby se předešlo nebezpečí.

## UPOZORNĚNÍ: Nenabíjejte nenabíjecí baterie.

### Vysvětlení symbolů

	Splňuje příslušné bezpečnostní normy
 	Aby se snížilo riziko zranění, musí si uživatel před použitím tohoto výrobku přečíst tento návod a porozumět mu.
	Používejte chrániče sluchu. Vystavení hluku může způsobit ztrátu sluchu.
	Používejte ochranu očí.
	Wear respiratory protection.
	Nevyhazujte staré spotřebiče do domácího odpadu.
	Nevystavujte nabíječku ani baterii vodě.
	Baterii ani nabíječku nespalujte.
	Okolní teplota max. 40 °C (pouze pro baterii)
	Akumulátor a nabíječku používejte pouze pro vnitřní použití.

	Pojistka
	Třída II, dvojitá izolace (pouze pro nabíječku)
	Recyklace.

### 3. VÁŠ VÝROBEK

#### a. Popis

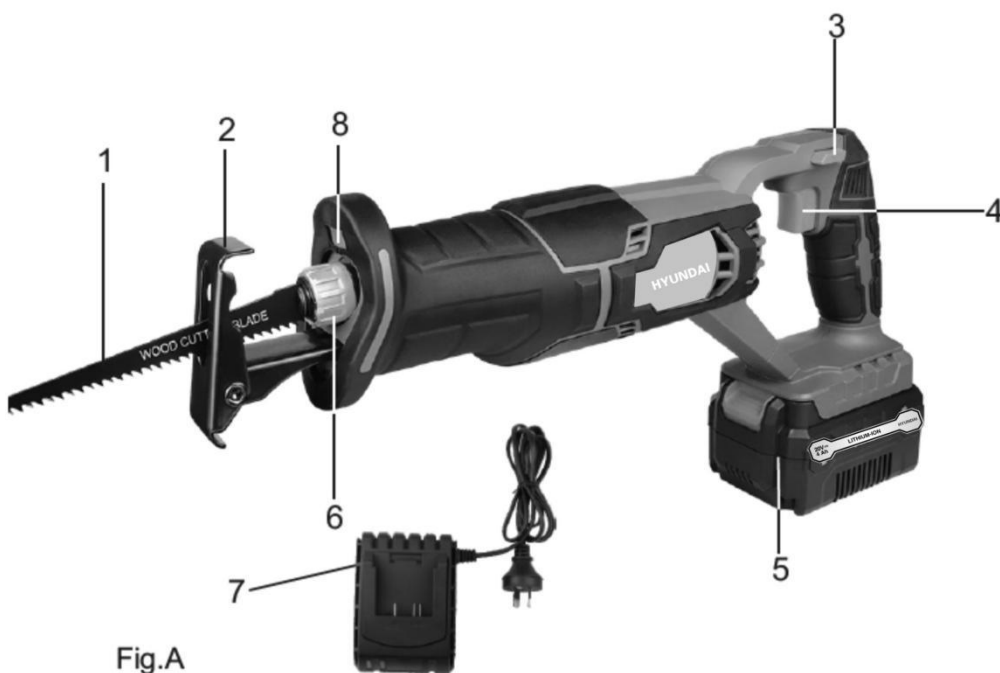

Fig.A

- |                                       |   |
|---------------------------------------|---|
| 1. Pilový kotouč                      | 5. Bateriový blok                         |
| 2. Podeševní deska                    | 6. Svorka a uvolňovací mechanismus čepele |
| 3. Tlačítko blokování vypínače ON/OFF | 7. Nabíječka                              |
| 4. Vypínač ON/OFF                     | 8. Led světlo                             |

#### b. Technické údaje

Napětí	20 V stejnosměrného proudu
Rychlost bez zatížení	0-2800/min
Řezná kapacita	65mm ve dřevě / 6mm v kovu / 26mm v plastu
Typ nabíječky	HPACK20V7-2 Vstup 220-240V~ 50-60Hz,65W Výstup 21V d.c., 2.5A
Typ baterie	HPACK20V7-2 20V stejnosměrný proud 2Ah / 4Ah Lithium-iontový
Hladina akustického výkonu	LwA: 92.93dB(A) K=5dB(A)
Hladina akustického tlaku	LpA: 81.93dB(A) K=5dB(A)
Vibrace	Řezací prkno: Přední rukojeť: ah,B=14.0m/s <sup>2</sup> K= 1,5m/s <sup>2</sup> Zadní rukojeť : ah,B=12.3m/s <sup>2</sup> K= 1,5m/s <sup>2</sup> Řezání dřevěných trámů : Přední rukojeť: ah,WB=10.5m/s <sup>2</sup> K= 1,5m/s <sup>2</sup> Zadní rukojeť : ah,WB=16.8m/s <sup>2</sup> K= 1,5m/s <sup>2</sup>

## Informace

- Deklarovaná celková hodnota vibrací byla změřena v souladu se standardní zkušební metodou a může být použita pro porovnání jednoho nástroje s jiným;
- Deklarovanou celkovou hodnotu vibrací lze rovněž použít při předběžném posouzení expozice.

## Varování

- že emise vibrací při skutečném používání elektrického nářadí se může lišit od deklarované celkové hodnoty v závislosti na způsobu používání nářadí a
  - nutnosti určit bezpečnostní opatření na ochranu obsluhy, která jsou založena na odhadu expozice ve skutečných podmínkách používání (s přihlédnutím ke všem částem pracovního cyklu, jako je doba, kdy je nářadí vypnuto a kdy běží naprázdno, kromě doby spuštění).
- Používejte ochranu sluchu.

## 4. OPERATION

### 4.1 Nabíjení akumulátoru

**DŮLEŽITÉ: Akumulátor není z výroby plně nabitý. Než se je pokusíte nabít, důkladně si přečtěte všechny bezpečnostní pokyny.**

- 1) Ujistěte se, že použitá nabíječka je použitelná pro daný akumulátor.
  - 2) Vložte nabíječku do zásuvky 220-240V~, 50-60Hz. Nepoužívejte prodlužovací kabel.
- Rozsvítí se zelená kontrolka(2), která signalizuje, že je napájení připojeno.
- 3) Zasuňte baterii do nabíječky. Zkontrolujte, zda je kontakt s nabíječkou správný.
  - 4) Při nabíjení svítí červená kontrolka (1) nepřetržitě.
  - 5) Při plném nabití bude trvale svítit zelená kontrolka(2). 6). Často sledujte nabíječku a akumulátor, když jsou připojeny. 7). V případě zcela vybitého akumulátoru nebo nového akumulátoru nechte akumulátor nabíjet 1-2 hodiny. Po dokončení nabíjení akumulátoru zůstanou zelené kontrolky svítit (nebudou blikat).
  - 8). Po dokončení odpojte nabíječku od sítě a odpojte ji od akumulátoru.
  - 9). Před použitím nechte akumulátor zcela vychladnout.
  - 10). Nabíječku a akumulátor skladujte v interiéru, mimo dosah dětí.



**POZNÁMKA:** Pokud akumulátor správně nesedí, odpojte jej a zkontrolujte, zda je akumulátor správný model pro tuto nabíječku, jak je uvedeno ve specifikační tabulce. Nenabíjejte žádný jiný akumulátor nebo akumulátor, který do nabíječky bezpečně nepasuje.



**POZNÁMKA:** Pokud je baterie po nepřetržitém používání v nářadí horká, nechte ji před nabíjením vychladnout na pokojovou teplotu. Tím prodloužíte životnost baterie.



**POZNÁMKA:** Vyjměte akumulátor ze stojanu nabíječky, palcem nebo prsty stiskněte uvolňovací tlačítko akumulátoru a současně akumulátor vyjměte.

### 4.2 Ukazatel kapacity baterie

Na akumulátoru jsou indikátory kapacity baterie; po stisknutí tlačítka můžete zkontrolovat stav kapacity baterie. Před použitím stroje stiskněte spoušť spínače, abyste zkontrolovali, zda je baterie dostatečně nabitá pro správnou funkci.

**Tyto 3 kontrolky LED mohou zobrazovat stav kapacity baterie: Vložení a vyjmutí baterie.**



**VAROVÁNÍ:** Před jakýmkoli nastavováním se ujistěte, že je vrtačka vypnutá a volič směru otáčení je ve střední poloze.

1. Vyjmutí baterie: Stiskněte uvolňovací západku baterie a současně vytáhněte akumulátor.
2. Chcete-li vložit baterii, zatlačte ji na kontakty nářadí.



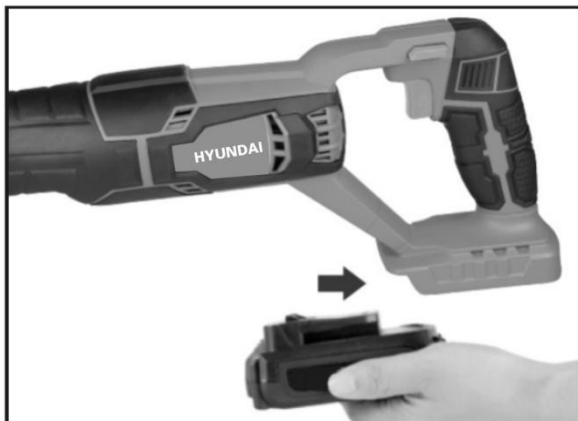

Fig. 1

**Pozor!** Při montáži příslušenství, seřizování, přepravě nebo v době, kdy nářadí nepoužíváte, vždy vyjměte baterii z nářadí. Vyjmutím akumulátoru zabráníte náhodnému spuštění, které by mohlo způsobit vážné zranění osob.

**UPOZORNĚNÍ:** Abyste předešli vážnému zranění, vždy vyjměte baterii a nepřibližujte ruce k baterii. tlačítko zámku při přepravě nářadí.

#### 4.3 Instalace / demontáž pilového kotouče

Výrobek je vybaven čepelí určenou k řezání dřeva. To zahrnuje překližku, obložení, kompozitní desky a tvrdé dřevo.

Tento nůž používejte pouze k řezání dřeva. Při řezání jiných materiálů může dojít k nehodám a zraněním.

V tomto stroji lze použít i jiné typy nožů, například nože na řezání sádkokartonu, plastů, kovů atd. Můžete je zakoupit ve specializovaných obchodech. Používejte pouze příslušenství stejné obchodní značky a doporučené. Požádejte o radu svého prodejce.

- Otočte rychloupínací svorku pilového listu (6) proti směru hodinových ručiček a vložte pilový list, poté rychloupínací svorku pilového listu (6) uvolněte. Ujistěte se, že je pilový kotouč bezpečně upevněn. (Obr. 2)
- Otočením rychloupínací svorky pilového kotouče (6) proti směru hodinových ručiček pilový kotouč vyjměte (obr. 3).



Fig. 2

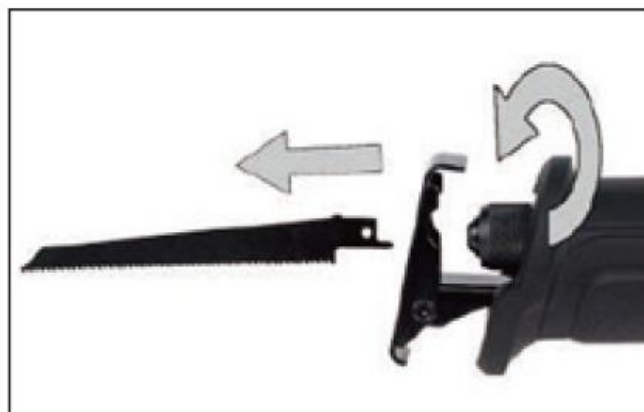

Fig. 3

**POZNÁMKA:** Nůž musí být vložen zuby směrem dolů, strana s otvorem musí být vložena do vřetena. Nesprávná instalace lopatky způsobí poškození, nehody a zranění.

#### 4.4 Nastavení montážní desky

- Pomocí přiloženého šestihřanného klíče povolte dva šrouby na spodní straně přední rukojeti (obr. 4).
- Posuňte otočnou botku (2) dovnitř nebo ven do požadované polohy.
- Utáhněte oba šrouby s uzávěrem.





Fig. 4

#### **4.5 Spuštění a zastavení**

- a. Pístová pila je vybavena blokovacím tlačítkem (3), které snižuje možnost náhodného spuštění. Blokovací tlačítko (3) je umístěno na rukojeti nad spouští vypínače. Abyste mohli stisknout spoušť spínače, musíte stisknout tlačítko zámku. Tlačítko zámku se resetuje při každém uvolnění spouštěče.
- b. Chcete-li zapnout pístovou pilu, stiskněte zajišťovací tlačítko (3) a zatáhněte za spoušť spínače ON/OFF (4).
- c. Uvolněním spouště spínače ON/OFF pístovou pilu vypněte.
- d. Otáčky pily lze zvýšit zvýšením tlaku na spoušť spínače ON/OFF. Snižením tlaku na spoušť spínače ON/OFF snížíte otáčky pístové pily.

#### **4.6 Obecné řezání**

Držte pilu pevně před sebou a zřetelně od sebe. Ujistěte se, že na pilovém kotouči není žádný cizí materiál. Ujistěte se, že řezaný materiál je pevně držen. Malý obrobek by měl být pevně upnut ve svěráku nebo svorkami k pracovnímu stolu nebo pracovní desce. Zřetelně označte linii řezu. Stiskněte tlačítko vypnutí zámku a poté zatáhněte za vypínač, čímž spustíte řezání. Přiložte základní sestavu k obrobku a poté do něj zasuňte nůž. Nepoužívejte sílu. Používejte pouze takový tlak, aby pila řezala. Nechte pilový kotouč pracovat. Nepoužívejte nadměrný tlak, který způsobuje ohýbání nebo kroucení pilového kotouče a může jej zlomit.

#### **4.7 Řezání ponorem**

Zřetelně označte linii řezu. Zvolte vhodný počáteční bod uvnitř vyřezávané oblasti a umístěte špičku nože nad tento bod. Opřete přední hranu sestavy botek o obrobek a pevně ji držte v dané poloze.

Stiskněte tlačítko vypnutí zámku a poté stisknutím spouště ON/OFF spustíte řezání.

Ujistěte se, že se nůž nedotýká práce, dokud motor nedosáhne plných otáček, protože by mohlo dojít ke ztrátě kontroly a následnému vážnému zranění.

Při plných řezných otáčkách pilového kotouče pomalu naklánějte pilu směrem dolů, dokud nezačne řezat. Poté, co pilový kotouč pronikne do obrobku, nakloňte pilu, dokud nebude kolmo k obrobku.

**UPOZORNĚNÍ:** Čepel delší než 15 cm může bičovat a neměla by se používat k ponornému řezání. Nedodržení tohoto upozornění může mít za následek vážné zranění osob.

Řezání do elektrického vedení může způsobit, že se pilový kotouč, svorka pilového kotouče a celá sestava pily dostanou pod napětí. Při řezání do zdi se nedotýkejte kovových částí. Uchopte pouze izolované plochy na nástroji. Při řezání do zdi se ujistěte, že se v dráze pilového kotouče nenachází skryté elektrické vedení, vodovodní potrubí a mechanická nebezpečí.

#### **4.8 Řezání kovů**

S tímto nástrojem můžete řezat kovy, jako jsou ocelové plechy, trubky, ocelové tyče, hliník, mosaz a měď, a to pomocí vhodného řezného nože (nepoužívejte dodaný nůž, ale kupte si nůž pro řezání kovů, který se hodí k tomuto nástroji).

Při řezání kovů:

- Neotáčejte ani neohýbejte čepel
- Nepoužívejte sílu a nastavte pomalé otáčky.
- Při řezání měkkých kovů a oceli používejte řezný olej. Řezný olej také udržuje čepel chladnou, zvyšuje

řezný účinek a prodlužuje životnost čepele.

- Nikdy nepoužívejte benzín, protože při běžném jiskření motoru by mohlo dojít ke vznícení výparů.
  - Obrobek pevně upněte a řežte v blízkosti upínacího bodu, abyste eliminovali vibrace obrobku. Při řezání potrubních trubek nebo úhelníku upněte obrobek pokud možno do svěráku a řežte v jeho blízkosti.
- Chcete-li řezat tenký deskový materiál, "vloďte" materiál mezi tvrdou desku nebo překližku a upněte vrstvy, abyste eliminovali vibrace a trhání materiálu.

## 5. ÚDRŽBA A SKLADOVÁNÍ

### a. Údržba

- Po použití a před čištěním a údržbou vyjměte nůž a baterii z náradí.
- Kryt čistěte pouze vlhkým hadříkem. Nepoužívejte rozpouštědla! Poté jej důkladně otřete.
- Zkontrolujte stav nástroje. Pokud je náradí poškozené nebo má poruchu, nepoužívejte jej a odнесите jej do odborného servisu ke kontrole nebo opravě.
- Pro udržení optimálního výkonu baterie doporučujeme baterii každé dva měsíce vybit a nabít.

### b. Úložiště

Vyjměte baterii z náradí.

Nástroj skladujte na suchém místě a chraňte před mrazem, okolní teplota by neměla překročit 50°C. Uložte jej mimo dosah dětí.

## 6. DISPOZICE



Elektrické výrobky by se neměly vyhazovat společně s výrobky pro domácnost. Podle evropské směrnice 2012/19/EU o odpadních elektrických a elektronických zařízeních a její implementace do vnitrostátního práva musí být použité elektrozařízení sbíráno odděleně a likvidováno na sběrných místech k tomu určených. Ohledně recyklace se poraďte s místními úřady nebo prodejcem.



Li-ion

Tento výrobek obsahuje Li-ion. V zájmu ochrany přírodních zdrojů recyklujte nebo řádně zlikvidujte baterie. Místní, státní nebo federální zákony mohou zakazovat likvidaci Li-ion baterií v běžném odpadu. Informace o dostupných možnostech recyklace a/nebo likvidace získáte na místním úřadě pro nakládání s odpady.

## 7. PROHLÁŠENÍ O SHODĚ

---



**BUILDER SAS**

**32, rue Aristide Bergès - ZI 31270 Cugnaux – France prohlašují,**

**že stroj Označení: Akumulátorová vřetenová pila**

**Model: HPACK20V7-2**

**Sériové číslo:: 20230508106-2023050840**

**Je v souladu s evropskými směrnicemi:**

Směrnice o strojníchzařizních 2006/42/EC

Směrnice o elektromagnetickékompatibilitě 2014/30/EU

Směrnice RoHs (EU)2015/863 kterou se mění směrnice 2011/65/EU

Směrnice LVD 2014/35/UE

**Tento výrobek je také ve shodě s následujícími normami:**

EN62841-1:2015

EN 62841-2-11:2016+A1

EN IEC55014-1 : 2021

EN IEC55014-2 : 2021

EN 62233: 2008

EN60335-1:2012+A11:2014+A13:2017+A1:2019+A2:2019+A14:2019

EN 60335-2-29: 2004+A2:2010+A11:2018

EN IEC61000-3-2: 2019+A1:2021

EN 61000-3-3: 2013+A1:2019

Technická dokumentace je uložena u: Olivier Patriarca  
Cugnaux, 15/03/2023

Philippe MARIE / PDG

## HPACK20V7-2

**UPOZORNĚNÍ: PŘED POUŽITÍM TOHOTO STROJE SI PŘEČTĚTE TENTO NÁVOD K POUŽITÍ!**

### 1. APLIKACE

Tento stroj je určen k broušení a hrubování kovů a kamene. Se správným příslušenstvím lze stroj použít také pro kartáčování a broušení. Není určen pro komerční použití.



**POZOR!** V zájmu vlastní bezpečnosti si před použitím spotřebiče pečlivě přečtěte tento návod a obecné bezpečnostní pokyny. Vaše elektrické nářadí by mělo být předáno dalším uživatelům pouze spolu s tímto návodem.

### 2. OBECNÁ BEZPEČNOSTNÍ UPOZORNĚNÍ PRO ELEKTRICKÉ NÁŘADÍ



**UPOZORNĚNÍ** Přečtěte si všechna bezpečnostní upozornění, pokyny, ilustrace a specifikace dodané s elektrickými nářadí. Nedodržení všech níže uvedených pokynů může mít za následek úraz elektrickým proudem, požár a/nebo vážné zranění.

Všechna varování a pokyny si uložte pro budoucí použití.

Pojem "elektrické nářadí" v těchto upozorněních označuje elektrické nářadí napájené ze sítě (se šňůrou) nebo elektrické nářadí napájené z akumulátoru (bez šňůry).

#### 1) Bezpečnost na pracovišti

- Udržujte pracovní prostor čistý a dobře osvětlený.** Nepřehledné nebo tmavé prostory nahrávají nehodám.
- Nepoužívejte elektrické nářadí ve výbušném prostředí, například v přítomnosti hořlavých kapalin, plynů nebo prachu.** Elektrické nářadí vytváří jiskry, které mohou zapálit prach nebo výpary.
- Při práci s elektrickým nářadím udržujte děti a okolostojící osoby v bezpečné vzdálenosti.** Rozptýlení může způsobit ztrátu kontroly.

#### 2) Elektrická bezpečnost

- Zástrčky elektrického nářadí musí odpovídat zásuvce. Zástrčku nikdy nijak neupravujte. Nepoužívejte žádné adaptérové zástrčky s uzemněným (uzemněným) elektrickým nářadím.** Neupravené zástrčky a odpovídající zásuvky sníží riziko úrazu elektrickým proudem.
- Vyvarujte se kontaktu těla s uzemněnými nebo uzemněnými povrchy, jako jsou potrubí, radiátory, sporáky a chladničky.** Pokud je vaše tělo uzemněno nebo uzemněno, hrozí zvýšené riziko úrazu elektrickým proudem.
- Nevystavujte elektrické nářadí dešti nebo vlhku.** Vniknutí vody do elektrického nářadí zvyšuje riziko úrazu elektrickým proudem.
- Šňůru nezneužívejte. Nikdy nepoužívejte šňůru k přenášení, tahání nebo odpojování elektrického nářadí. Šňůru uchovávejte mimo dosah tepla, oleje, ostrých hran nebo pohyblivých částí.** Poškozené nebo zamotané šňůry zvyšují riziko úrazu elektrickým proudem.
- Při práci s elektrickým nářadím venku používejte prodlužovací kabel vhodný pro venkovní použití.** Použití šňůry vhodné pro venkovní použití snižuje riziko úrazu elektrickým proudem.
- Pokud je provoz elektrického nářadí ve vlhkém prostředí nevyhnutelný, použijte napájení chráněné proudovým chráničem (RCD).** Použití proudového chrániče snižuje riziko úrazu elektrickým proudem.

#### 3) Osobní bezpečnost

- Buďte ve střehu, sledujte, co děláte, a při práci s elektrickým nářadím používejte zdravý rozum.** Nepoužívejte elektrické nářadí, pokud jste unavení nebo pod vlivem drog, alkoholu nebo léků. Chvilka nepozornosti při práci s elektrickým nářadím může mít za následek vážné zranění osob.
- Používejte osobní ochranné prostředky. Vždy používejte ochranu očí.** Ochranné pomůcky, jako je maska proti prachu, neklouzavá bezpečnostní obuv, tvrdá čepice nebo ochrana sluchu, používané za vhodných podmínek, sníží počet osobních zranění.
- Zabraňte neúmyslnému spuštění. Před připojením ke zdroji napájení a/nebo akumulátoru, zvednutím nebo přenášením nářadí se ujistěte, že je spínač ve vypnuté poloze.** Přenášení elektrického nářadí s prstem na spínači

nebo zapínání elektrického nářadí, které má spínač zapnutý, vybízí k nehodám.

d) **Před zapnutím elektrického nářadí vyjměte seřizovací klíč nebo klíč.** Klíč nebo klíč ponechaný na rotující části elektrického nářadí může způsobit zranění osob.

e) **Nepřehánějte to. Stále udržujte správnou polohu a rovnováhu.** To umožní lepší ovládání elektrického nářadí v neočekávaných situacích.

f) **Správně se oblékněte. Nenoste volné oblečení ani šperky. Vlasy a oděv udržujte mimo dosah pohyblivých částí.** Volné oblečení, šperky nebo dlouhé vlasy se mohou zachytit o pohyblivé části.

g) **Pokud jsou k dispozici zařízení pro připojení zařízení pro odsávání a sběr prachu, zajistěte jejich připojení a správné používání.** Používání zařízení pro odvádění prachu může snížit nebezpečí související s prachem.

h) **Nedopust'te, abyste na základě častého používání nářadí polevili a ignorovali zásady bezpečnosti práce s nářadím.** Neopatrný zásah může během zlomku sekundy způsobit vážné zranění.

#### 4) Používání elektrického nářadí a péče o něj

a) **Elektrické nářadí nepoužívejte násilím. Používejte správné elektrické nářadí pro danou aplikaci.** Správné elektrické nářadí provede práci lépe a bezpečněji při rychlosti, pro kterou bylo navrženo.

b) **Nepoužívejte elektrické nářadí, pokud jej spínač nezapíná a nevypíná.** Každé elektrické nářadí, které nelze ovládat spínačem, je nebezpečné a musí být opraveno.

c) **Před jakýmkoli nastavováním, výměnou příslušenství nebo skladováním elektrického nářadí odpojte zástrčku od zdroje napájení a/nebo vyjměte akumulátor, je-li odnímatelný, z elektrického nářadí.** Tato preventivní bezpečnostní opatření snižují riziko náhodného spuštění elektrického nářadí.

d) **Nečinné elektrické nářadí ukládejte mimo dosah dětí a nedovolte, aby s ním pracovaly osoby, které nejsou seznámeny s elektrickým nářadím nebo s tímto návodem.**

*Elektrické nářadí je v rukou nepoučených uživatelů nebezpečné.*

e) **Údržba elektrického nářadí a příslušenství. Zkontrolujte, zda nedošlo k nesprávnému seřízení nebo vážnutí pohyblivých částí, k poškození dílů a k jakémukoli jinému stavu, který by mohl ovlivnit provoz elektrického nářadí. V případě poškození nechte elektrické nářadí před použitím opravit. Mnoho nehod je způsobeno špatně udržovaným elektrickým nářadím.**

f) **Řezné nástroje udržujte ostré a čisté.** Správně udržované řezné nástroje s ostrými břity se méně často zasekávají a lépe se ovládají.

g) **Elektrické nářadí, příslušenství, bity atd. používejte v souladu s tímto návodem a s ohledem na pracovní podmínky a prováděnou práci.** Použití elektrického nářadí k jiným než určeným činnostem by mohlo vést k nebezpečným situacím.

h) **Udržujte rukojeti a úchopové plochy suché, čisté a zbavené oleje a mastnoty.** Kluzké rukojeti a úchopové plochy neumožňují bezpečnou manipulaci a ovládání nářadí v neočekávaných situacích.

#### 5) Používání a péče o bateriové nástroje

a) **Nabíjejte pouze nabíječkou určenou výrobcem.** Nabíječka, která je vhodná pro jeden typ akumulátoru, může při použití s jiným typem akumulátoru způsobit nebezpečí požáru.

b) **Elektrické nářadí používejte pouze se speciálně určenými akumulátory.** Použití jiných akumulátorů může způsobit riziko zranění a požáru.

c) **Pokud akumulátor nepoužíváte, uchovávejte jej mimo dosah jiných kovových předmětů, jako jsou kancelářské sponky, mince, klíče, hřebíky, šrouby nebo jiné malé kovové předměty, které by mohly vytvořit spojení mezi jednotlivými vývody.** Zkratování pólů akumulátoru může způsobit popáleniny nebo požár.

d) **Za nepříznivých podmínek může z baterie vystříknout kapalina; vyhněte se kontaktu s ní. Dojde-li k náhodnému kontaktu, vypláchněte ji vodou. Pokud se kapalina dostane do očí, dodatečně vyhledejte lékařskou pomoc.** Kapalina vystřikující z baterie může způsobit podráždění nebo popáleniny.

e) **Nepoužívejte poškozený nebo upravený akumulátor nebo nástroj.** Poškozené nebo upravené akumulátory mohou vykazovat nepředvídatelné chování, které může vést k požáru, výbuchu nebo nebezpečí zranění.

f) **Nevystavujte akumulátor nebo nástroj ohni nebo nadměrné teplotě.** Vystavení ohni nebo teplotě nad 130 °C může způsobit výbuch.

POZNÁMKA Teplotu "130 °C" lze nahradit teplotou "265 °F".

g) **Dodržujte všechny pokyny k nabíjení a nenabíjejte akumulátor ani nářadí mimo teplotní rozsah uvedený v návodu.** Nesprávné nabíjení nebo nabíjení při teplotách mimo uvedený rozsah může poškodit akumulátor a zvýšit riziko požáru.

## 6) Služba

a) **Servis elektrického nářadí svěřte kvalifikovanému opraváři, který používá pouze identické náhradní díly.** Tím zajistíte, že bude zachována bezpečnost elektrického nářadí.

b) **Poškozené akumulátory nikdy neservisujte.** Servis akumulátorů by měl provádět pouze výrobce nebo autorizovaný servis.

## Bezpečnostní pokyny pro všechny operace

**Bezpečnostní upozornění běžná pro broušení, broušení, drátěné kartáčování, leštění nebo abrazivní řezání:**

a) **Toto elektrické nářadí je určeno k broušení a řezání.** Přečtěte si všechna bezpečnostní upozornění, pokyny, obrázky a technické údaje dodávané s tímto elektrickým nářadím. **Nedodržení všech níže uvedených pokynů může mít za následek úraz elektrickým proudem, požár a/nebo vážné zranění.**

b) **S tímto elektrickým nářadím se nedoporučuje provádět operace, jako je broušení, kartáčování drátem a leštění.** Operace, pro které není elektrické nářadí určeno, mohou způsobit nebezpečí a zranění osob.

c) **Nepoužívejte příslušenství, které není speciálně navrženo a doporučeno výrobcem nářadí.** To, že lze příslušenství připojit k elektrickému nářadí, nezaručuje jeho bezpečný provoz.

d) **Jmenovité otáčky příslušenství musí být minimálně stejné jako maximální otáčky vyznačené na elektrickém nářadí.** Příslušenství, které běží rychleji, než je jeho jmenovitá rychlost, se může rozbit a rozletět.

e) **Vnější průměr a tloušťka příslušenství musí odpovídat jmenovité kapacitě vašeho elektrického nářadí.**

*Nesprávně dimenzované příslušenství nelze dostatečně chránit ani kontrolovat.*

f) **Závitová montáž příslušenství musí odpovídat závitů vřetena brusky.** U příslušenství montovaného pomocí přírub musí otvor v dřívku příslušenství odpovídat průměru příruby. *Příslušenství, které neodpovídá montážnímu kování elektrického nářadí, se rozbíhá, nadměrně vibruje a může způsobit ztrátu kontroly.*

g) **Nepoužívejte poškozené příslušenství.** Před každým použitím zkontrolujte příslušenství, např. brusné kotouče, zda nejsou oprýskané a prasklé, podložku, zda není prasklá, natržená nebo nadměrně opotřebovaná, drátěný kartáč, zda nejsou uvolněné nebo prasklé dráty. Pokud dojde k pádu elektrického nářadí nebo příslušenství, zkontrolujte, zda není poškozeno, nebo nainstalujte nepoškozené příslušenství. Po kontrole a instalaci příslušenství umístěte sebe a okolostojící osoby mimo rovinu rotujícího příslušenství a nechte elektrické nářadí běžet jednu minutu při maximálních otáčkách bez zátěže. *Poškozené příslušenství se během této zkušební doby obvykle rozpadne.*

h) **Používejte osobní ochranné pomůcky.** V závislosti na použití používejte obličejový štít, ochranné brýle nebo ochranné brýle. Podle potřeby používejte protiprachovou masku, chrániče sluchu, rukavice a dílenskou zástěru schopnou zastavit malé úlomky abraziva nebo obrobku. *Ochrana očí musí být schopna zastavit odletující úlomky vznikající při různých operacích. Masku proti prachu nebo respirátor musí být schopen filtrovat částice vznikající při vaší činnosti. Dlouhodobé vystavení hluku vysoké intenzity může způsobit ztrátu sluchu.*

i) **Kolemjdoucí osoby udržujte v bezpečné vzdálenosti od pracovního prostoru.** Každý, kdo vstupuje do pracovního prostoru, musí mít na sobě osobní ochranné pomůcky. *Úlomky obrobku nebo rozbitého příslušenství mohou odletět a způsobit zranění mimo bezprostřední oblast práce.*

j) **Při provádění úkonů, při nichž se může řezací příslušenství dotknout skrytých vodičů nebo vlastního kabelu, držte elektrické nářadí pouze za izolované úchopné plochy.** Řezací příslušenství, které se dotýká "živého" vodiče, může způsobit, že obnažené kovové části elektrického nářadí budou "pod napětím" a obsluha může být zasažena elektrickým proudem.

k) **Umístěte šňůru mimo otáčející se příslušenství.** Pokud ztratíte kontrolu, může dojít k přeríznutí nebo zachycení šňůry a vtažení ruky nebo paže do rotujícího příslušenství.

l) **Nikdy neodkládejte elektrické nářadí, dokud se příslušenství zcela nezastaví.** Otáčející se příslušenství může zachytit o povrch a vymknout elektrické nářadí z vaší kontroly.

- m) **Nespouštějte elektrické nářadí, když ho máte u sebe.** Náhodný kontakt s rotujícím příslušenstvím by mohl zachytit váš oděv a vtáhnout příslušenství do vašeho těla.
- n) **Pravidelně čistěte větrací otvory elektrického nářadí.** Ventilátor motoru nasává prach dovnitř krytu a nadměrné nahromadění kovového prášku může způsobit nebezpečí úrazu elektrickým proudem.
- o) **Nepoužívejte elektrické nářadí v blízkosti hořlavých materiálů.** Jiskry by mohly tyto materiály zapálit.
- p) **Nepoužívejte příslušenství, které vyžaduje kapalné chladicí kapaliny.** Použití vody nebo jiných kapalných chladicích kapalin může vést k úrazu elektrickým proudem nebo k úrazu elektrickým proudem.

## Další bezpečnostní pokyny pro všechny operace

### Zpětný ráz a související upozornění

Zpětný ráz je náhlá reakce na přiskřípnutý nebo zachycený rotující kotouč, podložku, kartáč nebo jiné příslušenství. Přiskřípnutí nebo zaseknutí způsobí rychlé zastavení rotujícího příslušenství, což následně způsobí, že neřízené elektrické nářadí je v místě zaseknutí tlačeno ve směru opačném, než je směr otáčení příslušenství.

Pokud je například brusný kotouč zachycen nebo přitlačen obrobkem, může se hrana kotouče, která vstupuje do místa přitlačení, zaryt do povrchu materiálu a způsobit, že se kotouč vysune nebo vykopne. Kotouč může vyskočit buď směrem k obsluze, nebo od ní, v závislosti na směru pohybu kotouče v místě přiskřípnutí.

Brusné kotouče se mohou za těchto podmínek také zlomit.

Zpětný ráz je důsledkem nesprávného používání elektrického nářadí a/nebo nesprávných pracovních postupů či podmínek a lze mu předejít přijetím správných bezpečnostních opatření, jak je uvedeno níže.

- a) **Udržujte pevný úchop elektrického nářadí a nastavte své tělo a ruku tak, abyste odolali zpětným rázům.** Vždy používejte pomocnou rukojeť, pokud je k dispozici, pro maximální kontrolu zpětného rázu nebo reakce točivého momentu během spouštění. Obsluha může kontrolovat momentové reakce nebo síly zpětného rázu, pokud dodržuje příslušná bezpečnostní opatření.
- b) **Nikdy nepřibližujte ruku k rotujícímu příslušenství.** Příslušenství by se mohlo odrazit od vaší ruky.
- c) **V případě zpětného rázu neumíste své tělo do oblasti, kde se bude elektrické nářadí pohybovat.** Zpětný ráz bude pohánět nářadí ve směru opačném, než je pohyb kola v místě záběru.
- d) **Při práci v rozích, na ostrých hranách apod. dbejte zvýšené opatrnosti. Vyvarujte se odskakování a zachycení příslušenství.** Rohy, ostré hrany nebo poskakování mají tendenci zachytit rotující příslušenství a způsobit ztrátu kontroly nebo zpětný ráz.
- e) **Nepřipevňujte řetězovou pilu na řezání dřeva nebo pilový kotouč s ozubením.** Tyto pilové kotouče způsobují častý zpětný ráz a ztrátu kontroly.

## Další bezpečnostní pokyny pro broušení a řezání

### Bezpečnostní upozornění specifická pro broušení a abrazivní řezání:

- a) **Používejte pouze typy kotoučů, které jsou doporučeny pro vaše elektrické nářadí, a specifický kryt určený pro vybraný kotouč.** Kola, pro která nebylo elektrické nářadí navrženo, nelze dostatečně chránit a jsou nebezpečná.
- b) **Brusná plocha středových zapuštěných kotoučů musí být namontována pod rovinou ochranného okraje.** Nesprávně namontovaný kotouč, který vyčnívá přes rovinu ochranného okraje, nemůže být dostatečně chráněn.
- c) **Ochranný kryt musí být k elektrickému nářadí pevně připevněn a umístěn tak, aby byla zajištěna co nejmenší bezpečnost, a to tak, aby byl co nejméně odkryt směrem k obsluze.** Kryt pomáhá chránit obsluhu před úlomky kola, náhodným kontaktem s kolem a jiskrami, které by mohly zapálit oděv.
- d) **Kola se smí používat pouze pro doporučené aplikace. Například: nebruste bočním řezným kotoučem.** Brusné řezné kotouče jsou určeny k obvodovému broušení, boční síly působící na tyto kotouče mohou způsobit jejich roztříštění.
- e) **Vždy používejte nepoškozené příruby kola, které mají správnou velikost a tvar pro vybrané kolo.** Správné příruby kola podepírají kolo a snižují tak možnost jeho zlomení. Příruby pro řezné kotouče se mohou lišit od přírub brusných kotoučů.
- f) **Nepoužívejte opotřebovaná kola z většího elektrického nářadí.** Kola určená pro větší elektrické nářadí nejsou vhodná pro vyšší otáčky menšího nářadí a mohou prasknout.

## Další bezpečnostní pokyny pro odřezávání

### Další bezpečnostní upozornění specifická pro abrazivní řezání:

- a) **Řezný kotouč nezasekávejte a nevyvíjejte na něj nadměrný tlak. Nesnažte se dosáhnout příliš velké hloubky řezu.** Nadměrný tlak na kotouč zvyšuje zatížení a náhynost ke zkroucení nebo vážnutí kotouče v řezu a možnost zpětného rázu nebo zlomení kotouče.
- b) **Nestavte tělo do jedné linie s otáčejícím se kolem a za něj.** Pokud se kolo v místě činnosti pohybuje směrem od vašeho těla, může případný zpětný ráz vrhnout rotující kolo a elektrické nářadí přímo na vás.
- c) **Při vážnutí kotouče nebo při přerušení řezu z jakéhoko li důvodu vypněte elektrické nářadí a podržte tlačítko elektrického nářadí bez pohybu, dokud se kolo zcela nezastaví. Nikdy se nepokoušejte vyjmout řezný kotouč z řezu, když je kotouč v pohybu, jinak může dojít ke zpětnému rázu.** Vyšetřete a proveďte nápravná opatření k odstranění příčiny vážání kotouče.
- d) **Nezačínajte znovu řezat v obrobku. Nechte kotouč dosáhnout plných otáček a opatrně znovu vstupte do řezu.** Při opětovném spuštění elektrického nářadí v obrobku může dojít k zablokování kotouče, jeho chůzi nebo zpětnému rázu.
- e) **Podepřete panely nebo jakýkoli obrobek nadměrných rozměrů, abyste minimalizovali riziko přiskřípnutí a zpětného rázu kotouče.** Velké obrobky mají tendenci se prohýbat pod vlastní vahou. Podpěry musí být umístěny pod obrobkem v blízkosti linie řezu a v blízkosti okraje obrobku na obou stranách kotouče.
- f) **Při provádění "kapesního řezu" do stávajících stěn nebo jiných slepých oblastí dbejte zvýšené opatrnosti.** Vychňávající kolečko může přeříznout plynové nebo vodovodní potrubí, elektrické vedení nebo předměty, které mohou způsobit zpětný ráz.

## ZVLÁŠTNÍ BEZPEČNOSTNÍ POKYNY PRO ÚHLOVÉ BRUSKY

- Zkontrolujte, zda maximální otáčky uvedené na brusném kotouči odpovídají maximálním otáčkám stroje. Otáčky stroje nesmí překročit hodnotu uvedenou na brusném kotouči.
- Ujistěte se, že rozměry brusného kotouče odpovídají specifikacím stroje.
- Ujistěte se, že je brusný kotouč řádně namontován a upevněn. Nepoužívejte redukční kroužky nebo adaptéry, aby brusný kotouč správně dosedl.
- Brusné kotouče ošetřujte a skladujte podle pokynů dodavatele.
- Nepoužívejte stroj k broušení obrobků, jejichž maximální tloušťka přesahuje maximální hloubku broušení brusného kotouče.
- K odstraňování ořepů nepoužívejte brusné kotouče.
- Pokud je třeba brusné kotouče nasadit na závit vřetena, ujistěte se, že má vřeteno dostatečný závit. Ujistěte se, že je vřeteno dostatečně chráněno a nedotýká se brusného povrchu.
- Před použitím zkontrolujte, zda brusný kotouč není poškozen. Nepoužívejte brusné kotouče, které jsou prasklé, roztržené nebo jinak poškozené.
- Před použitím nechte stroj běžet 30 sekund naprázdno.
- V případě abnormálních vibrací nebo výskytu jiné závady stroj okamžitě vypněte. Před opětovným zapnutím stroje pečlivě zkontrolujte stroj a brusný kotouč.
- Dbejte na to, aby jiskry neohrožovaly lidi nebo aby se nedostaly do kontaktu s vysoce hořlavými látkami.
- Ujistěte se, že je obrobek dostatečně podepřen nebo upnut. Držte ruce v dostatečné vzdálenosti od řezaného povrchu.
- Vždy používejte ochranné brýle a ochranu sluchu. Pokud je to žádoucí nebo nutné, použijte také jiný druh ochrany, například zástěru nebo přilbu.
- Ujistěte se, že jsou namontovaná kola a hroty namontovány v souladu s pokyny výrobce.
- Zajistěte, aby byly používány skvrny, pokud jsou dodávány s lepeným brusným produktem a pokud jsou vyžadovány.
- Pokud je s nářadím dodáván ochranný kryt, nikdy nepoužívejte nářadí bez tohoto krytu.
- U nářadí určeného k montáži s otvorovým kolečkem se závitem se ujistěte, že závit v kolečku je dostatečně dlouhý, aby vyhovoval délce vřetena.
- Při práci v prašném prostředí zajistěte, aby větrací otvory byly volné.



## BEZPEČNOSTNÍ POKYNY PRO BATERIE A NABÍJEČKU

### Baterie

- Nikdy se je nepokoušejte z jakéhokoli důvodu otevřít.
- Neskladujte na místech, kde by teplota mohla překročit 40 °C.
- Doporučený rozsah okolní teploty pro nabíjecí systém během nabíjení je 4°C až 40°C.
- Doporučený rozsah okolních teplot pro použití nástrojů a baterií je -5°C až 40°C.
- Nabíjejte pouze pomocí nabíječky dodané s nářadím.
- Baterie skladujte na chladném a suchém místě (5°C-20°C/41°F-68°F). Nikdy neskladujte baterie ve vybitém stavu.
- Li-ion baterie je lepší pravidelně vybíjet a dobíjet (alespoň 4x ročně). Ideální nabití pro dlouhodobé skladování Li-ion baterie je 40 % kapacity.
- Při likvidaci baterií dodržujte pokyny uvedené v části "Ochrana životního prostředí".
- Nezpůsobujte zkratky. Pokud dojde ke spojení mezi kladným (+) a záporným (-) pólem přímo nebo náhodným kontaktem s kovovými předměty, dojde ke zkratu baterie a intenzivnímu proudu, který způsobí vznik tepla a může vést k prasknutí krytu nebo požáru.
- Nezahřívejte. Při zahřátí baterií na teplotu vyšší než 100 °C může dojít k poškození těsnicích a izolačních separátorů a dalších polymerních součástí, což může vést k úniku elektrolytu a/nebo vnitřnímu zkratu, který vede k zahřátí a následnému prasknutí nebo vypilování. Kromě toho nelikvidujte baterie v ohni, může dojít k výbuchu a/nebo intenzivnímu hoření.
- Za extrémních podmínek může dojít k vytečení baterie. Při zjištění kapaliny na baterii postupujte následovně:
  - ✓ Kapalínu opatrně setřete hadříkem. Vyhněte se kontaktu s pokožkou.
  - ✓ V případě zasažení pokožky nebo očí postupujte podle níže uvedených pokynů:
    - Okamžitě opláchněte vodou. Neutralizujte jemnou kyselinou, například citronovou šťávou nebo octem.
    - Při zasažení očí je vydatně vyplachujte čistou vodou po dobu nejméně 10 minut. Poradte se s lékařem.



**Nebezpečí požáru! Zabraňte zkratování kontaktů odpojené baterie. Baterii nespalujte.**

### Nabíječka

- K nabíjení akumulátoru používejte pouze nabíječku dodanou s nářadím.
- Nikdy se nepokoušejte nabíjet nenabíjecí baterie.
- Poškozené šňůry okamžitě vyměňte.
- Nevystavujte je vodě.
- Nabíječku neotvírejte.
- Nesondujte nabíječku.
- Nabíječka je určena pouze pro vnitřní použití.
- Tuto nabíječku mohou používat děti od 8 let a starší a osoby se sníženými fyzickými, smyslovými nebo duševními schopnostmi nebo s nedostatkem zkušeností

a znalostí, pokud jsou pod dohledem nebo byly poučeny o bezpečném používání spotřebiče a rozumí souvisejícím nebezpečím.

- Děti si se spotřebičem nesmí hrát. Čištění a uživatelskou údržbu nesmí provádět děti bez dozoru.
- Pokud je přívodní kabel poškozen, musí jej vyměnit výrobce, jeho servisní zástupce nebo podobně kvalifikované osoby, aby se předešlo nebezpečí.

**UPOZORNĚNÍ:** Nenabíjejte nenabíjecí baterie.

## Symboly











	Splňuje příslušné bezpečnostní normy
	Aby se snížilo riziko zranění, musí si uživatel před použitím tohoto výrobku přečíst tento návod a porozumět mu.
	Používejte ochranu očí.
	Nevyhazujte staré spotřebiče do domácího odpadu.
	Třída II, dvojitá izolace (pouze pro nabíječku)
	Nevystavujte nabíječku ani baterii vodě.
	Baterii ani nabíječku nespalujte.
	Okolní teplota max. 40 °C (pouze pro baterii)
	Akumulátor a nabíječku používejte pouze pro vnitřní použití.
	Pojistka
	Recyklace.

FIG. A



1. Zamykací páka ochranného krytu
2. Tlačítko aretace vřetena
3. Hlavní rukojeť
4. Vypínač
5. Větrací otvory
6. Pomocná rukojeť
7. Strážce
8. Brusný kotouč (není součástí dodávky)
9. Tlačítko zámku
10. Tlačítko pro uvolnění
11. Bateriový blok

**Fig 1**

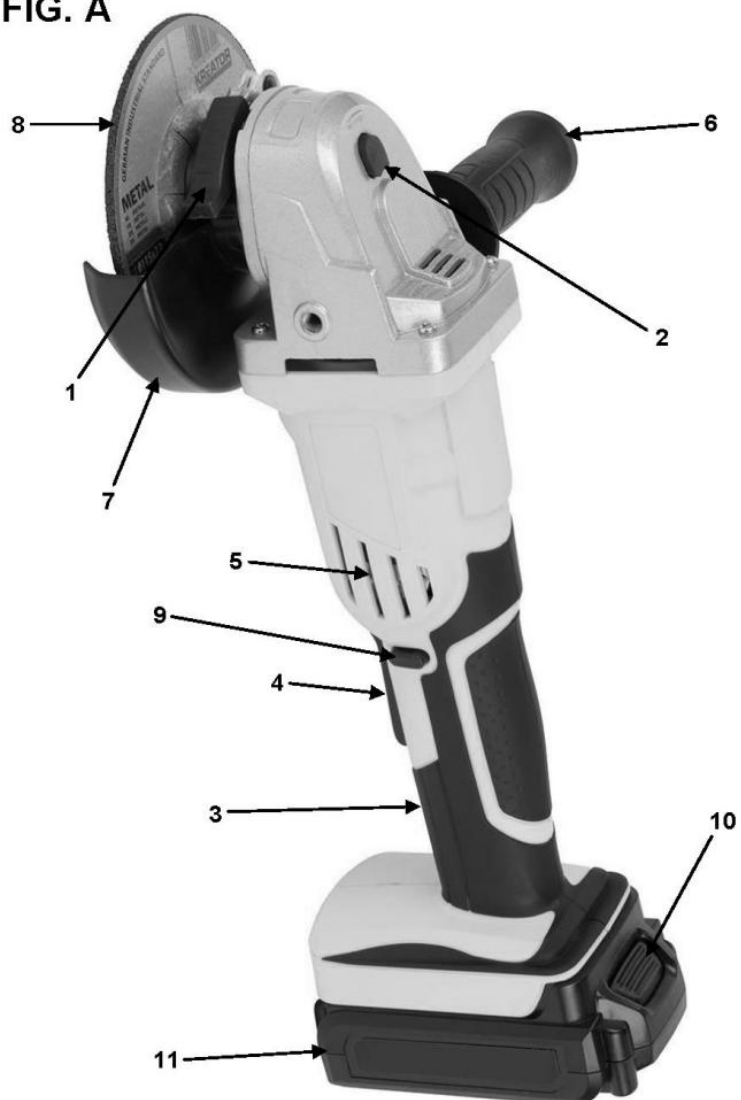

**Fig. 6**

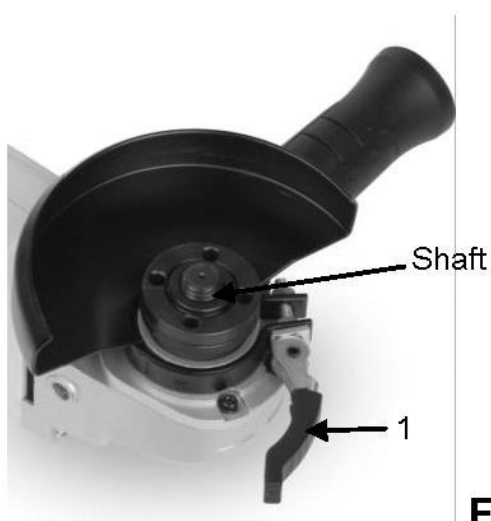

**Fig.2**

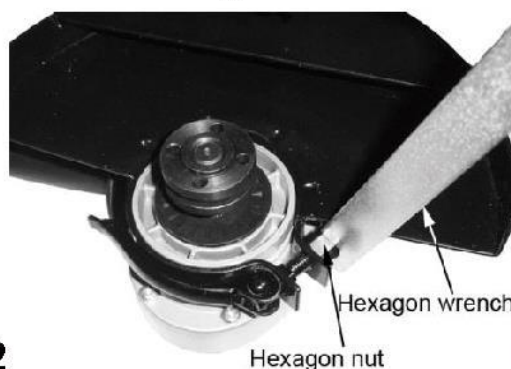

**Fig.3**

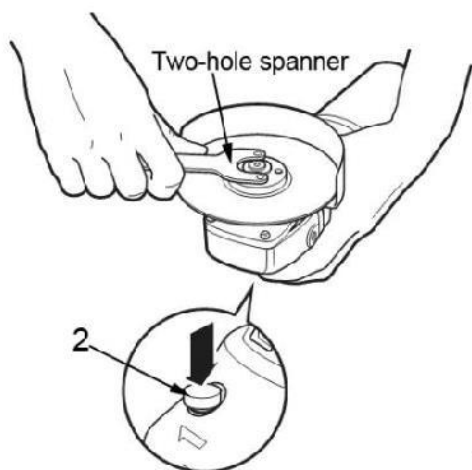

**Fig.4**

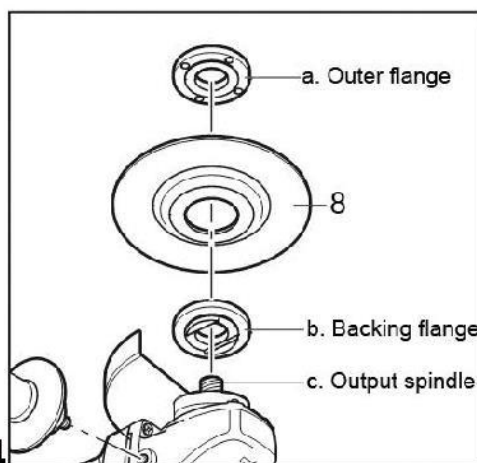

**Fig.5**

## 4. SEZNAM OBSAHU BALÍČKU

- Odstraňte všechny obalové materiály.
- Odstraňte zbývající obal a obalové vložky (pokud jsou součástí balení).
- Zkontrolujte, zda je obsah balení kompletní.
- Zkontrolujte, zda spotřebič, napájecí kabel, zástrčka a veškeré příslušenství nejsou poškozeny při přepravě.
- Obalové materiály uchovávejte pokud možno až do konce záruční doby. Poté je odneste do místního systému likvidace odpadu.



**POZOR! Obalové materiály nejsou hračky! Děti si nesmí hrát s plastovými sáčky! Hrozí nebezpečí udušení!**

- 1 x úhlová bruska
- 1 x pomocná rukojeť
- 1 x klíč na čepy
- 1 x návod k použití

**Poznámka: Pokud některý díl chybí nebo je poškozený, obraťte se na svého prodejce.**

## 5. OPERACE

### 5.1 Nabíjení akumulátoru

**DŮLEŽITÉ: Akumulátor není z výroby plně nabitý. Než se je pokusíte nabít, důkladně si přečtěte všechny bezpečnostní pokyny.**

- 1) Ujistěte se, že použitá nabíječka je použitelná pro daný akumulátor.
- 2) Vložte nabíječku do zásuvky 220-240V~,50-60Hz. Nepoužívejte prodlužovací kabel.
- Rozsvítí se zelená kontrolka(2), která signalizuje, že je napájení připojeno.
- 3) Zasuňte baterii do nabíječky. Zkontrolujte, zda je kontakt s nabíječkou správný.
- 4) Při nabíjení svítí červená kontrolka (1) nepřetržitě.
- 5) Při plném nabití bude trvale svítit zelená kontrolka(2). 6).Často sledujte nabíječku a akumulátor, když jsou připojeny. 7).V případě zcela vybitého akumulátoru nebo nového akumulátoru nechte akumulátor nabíjet 1-2 hodiny. Po dokončení nabíjení akumulátoru zůstanou zelené kontrolky svítit (nebudou blikat).
- 8).Po dokončení odpojte nabíječku od sítě a odpojte ji od akumulátoru.
- 9).Před použitím nechte akumulátor zcela vychladnout.
- 10).Nabíječku a akumulátor skladujte v interiéru, mimo dosah dětí.



**POZNÁMKA:** Pokud akumulátor správně neseď, odpojte jej a zkontrolujte, zda je akumulátor správný model pro tuto nabíječku, jak je uvedeno ve specifikační tabulce. Nenabíjejte žádný jiný akumulátor nebo akumulátor, který do nabíječky bezpečně nepasuje.



**POZNÁMKA:** Pokud je baterie po nepřetržitém používání v nářadí horká, nechte ji před nabíjením vychladnout na pokojovou teplotu. Tím prodloužíte životnost baterie.



**POZNÁMKA:** Vyjměte akumulátor ze stojanu nabíječky, palcem nebo prsty stiskněte uvolňovací tlačítko akumulátoru a současně akumulátor vyjměte.

### Ukazatel kapacity baterie

Na akumulátoru jsou indikátory kapacity baterie; po stisknutí tlačítka můžete zkontrolovat stav kapacity baterie. Před použitím stroje stiskněte spoušť spínače, abyste zkontrolovali, zda je baterie dostatečně nabitá pro správnou funkci.

**Tyto 3 kontrolky LED mohou zobrazovat stav kapacity baterie: Vložení a vyjmutí baterie.**



**VAROVÁNÍ: Před jakýmkoli nastavováním se ujistěte, že je vrtačka vypnutá a volič směru otáčení je ve střední poloze.**

1. Vyjmutí baterie: Stiskněte uvolňovací západku baterie a současně vytáhněte akumulátor.
2. Chcete-li vložit baterii, zatlačte ji na kontakty nářadí.

### 5.2 Montáž pomocné rukojeti (obr. 1)

Pomocnou rukojeť (6) lze k úhlové brusce připojit ve dvou různých polohách: vlevo a vpravo.

## 5.3 Montáž ochranného krytu (obr. 2 - 3)

1. Uvolněte svorku ochranného krytu (7) vytažením zajišťovací páčky ochranného krytu (1) směrem ven.
2. Otočte ochranný kryt tak, aby nekrytá část kotouče byla co nejdále od ruky na hlavní rukojeti (3).
3. Ochranný kryt upevněte zatlačením zajišťovací páčky dovnitř (ochranný kryt by se již neměl pohybovat).

**POZNÁMKA:** Pokud nelze ochranný kryt pevně upevnit pomocí zajišťovací páky (1), použijte k utažení šestihranné matice šestihranný klíč.

## 5.4 Výměna brusného kotouče (obr. 4 - 5)



**Pozor - použitý disk může být velmi horký!**

- Stiskněte a podržte tlačítko aretace vřetena (2), abyste vřeteno zajistili.
- Otáčejte hřídelí, dokud se nezablokuje.
- Pomocí přiloženého klíče se dvěma otvory odstraňte vnější přírubu (a) a zadní přírubu (b).
- Nasadte požadovaný kotouč (8) na vřeteno a nasadte vnější přírubu a opěrnou přírubu. Uvolněte aretaci vřetena.



**Důležité! Aretaci vřetena stiskněte vždy pouze tehdy, když jsou motor a brusné vřeteno v klidovém stavu!**

Při výměně kotouče musíte držet zámek vřetena stisknutý !

U brusných kotoučů o tloušťce do cca 3 mm našroubujte přírubovou matici plochou stranou směrem k brusnému kotouči.

## 5.5 Zapnutí/vypnutí (obr. 6)



**Před zapnutím tlačítka ON/OFF zkontrolujte, zda je brusný kotouč správně nasazen a zda běží hladce a zda je vnější příruba dobře utažena.**

- Připojte akumulátor k tělu úhlové brusky.
- Chcete-li úhlovou brusku zapnout, stiskněte tlačítko aretace (9) doleva nebo doprava a stiskněte spoušť spínače ON/OFF(4).
- Po uvolnění spouště spínače se nářadí vypne.
- Mlýnek nepouštějte, dokud nepřestane běžet.



Po vypnutí nářadí se kolo nadále otáčí.

## PROVOZNÍ REŽIMY

### Broušení

Pevně držte rukojeť (3) a pomocnou rukojeť (6) a zapněte je.

Neblokujte rukou větrací otvory, protože by mohlo dojít k přehřátí brusky. Nechte kotouč dosáhnout plných otáček.

Přiložte brusku k předmětu.

Maximálního účinku dosáhnete, když brusku držíte vůči předmětu pod úhlem 15-30°. Brusku pohybujte podél předmětu opatrně. Dejte brusce čas na práci. Zřídka je nutné silně přitlačit kotouč k opracovávanému povrchu. Během používání může dojít k jiskření v motorovém prostoru. To je normální a neznamená to, že je bruska vadná. Po použití brusku vypněte.

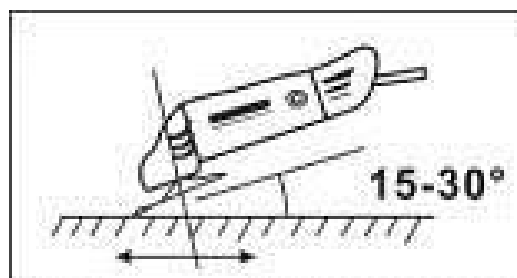

## USPOŘÁDÁNÍ PŘÍRUB PŘI POUŽITÍ BRUSNÝCH KOTOUČŮ

Uspořádání přírub při použití brusného kotouče s prohloubeným středem nebo přímého brusného kotouče.

1 Upínací příruba

2 Přírubová matice

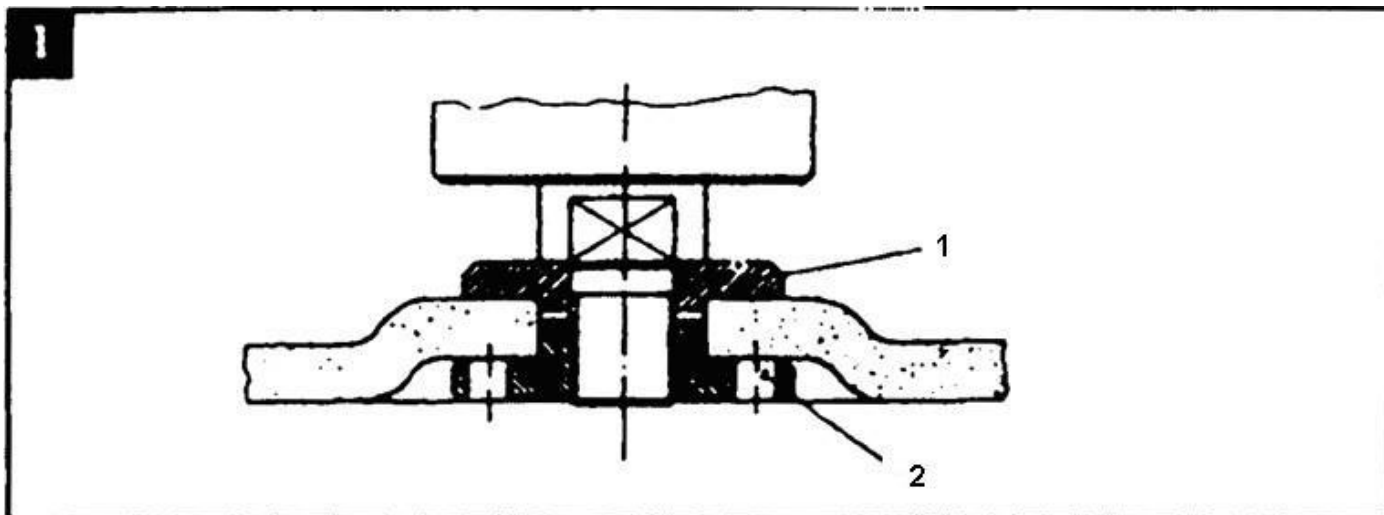

## 6. ČIŠTĚNÍ A ÚDRŽBA



Před jakýmkoli nastavováním nebo připojováním příslušenství vždy odpojte akumulátor od úhlové brusky.

### 6.1 Čištění

- Udržujte větrací otvory stroje čisté, abyste zabránili přehřátí motoru.
- Pravidelně čistěte kryt stroje měkkým hadříkem, nejlépe po každém použití.
- Udržujte větrací otvory bez prachu a nečistot.
- Pokud se nečistoty neodstraní, použijte měkký hadřík navlhčený mýdlovou vodou.



Nikdy nepoužívejte rozpouštědla, jako je benzín, alkohol, čpavková voda apod. Tato rozpouštědla mohou poškodit plastové díly.

### 6.2 Mazání

- Stroj nevyžaduje žádné specifické mazání.

## 7. TECHNICKÉ ÚDAJE

Jmenovité napětí (stejnoseměrný proud)	20V d.c.
Rychlost otáčení	8500/min
Maximální průměr kotouče	Ø115mm
Závit hnacího vřetena	M 14
Typ baterie	HPACK20V7-2 20V stejnosměrný proud 2Ah / 4Ah Lithium-iontový
Typ nabíječky	HPACK20V7-2 Vstup 220-240V~ 50-60Hz,65W Výstup Output 21V d.c., 2.5A
Doba nabíjení	1-2 hodiny
Hladina akustického tlaku	LpA 79.1 dB(A) K= 3 dB(A)
Úroveň akustického výkonu	LwA 90.1 dB(A) K= 3 dB(A)
Ah, AG(Vibrace)	Povrchové broušení: Hlavní rukojeť : Max. ah,AG=3.919 m/s <sup>2</sup> K = 1,5 m/s <sup>2</sup> Pomocná rukojeť : Max. ah,AG=3.565 m/s <sup>2</sup> K = 1,5 m/s <sup>2</sup>



## Informace

- Deklarovaná celková hodnota vibrací byla změřena v souladu se standardní zkušební metodou a může být použita pro porovnání jednoho nástroje s jiným;
- Deklarovanou celkovou hodnotu vibrací lze rovněž použít při předběžném posouzení expozice.

## Varování

- že emise vibrací při skutečném používání elektrického náradí se může lišit od deklarované celkové hodnoty v závislosti na způsobu používání náradí a
- nutnosti určit bezpečnostní opatření na ochranu obsluhy, která jsou založena na odhadu expozice ve skutečných podmínkách používání (s přihlédnutím ke všem částem pracovního cyklu, jako je doba, kdy je náradí vypnuto a kdy běží naprázdno, kromě doby spuštění).

Používejte ochranu sluchu.

## 8. SERVISNÍ ODDĚLENÍ

- Poškozené spínače musí být vyměněny naším poprodejním servisem.
- Pokud je přívodní kabel (nebo síťová zástrčka) poškozený, musí být nahrazen speciálním přívodním kabelem, který je k dispozici v našem servisním oddělení. Výměnu připojovacího kabelu smí provádět pouze naše servisní oddělení (viz poslední strana) nebo kvalifikovaný odborník (kvalifikovaný elektrikář).

## 9. SKLADOVÁNÍ

- Důkladně vyčistěte celý stroj a jeho příslušenství.
- Skladujte jej mimo dosah dětí, ve stabilní a bezpečné poloze, na chladném a suchém místě, vyhněte se příliš vysokým a příliš nízkým teplotám.
- Chraňte jej před přímým slunečním zářením. Pokud je to možné, uchovávejte ji ve tmě.
- Neuchovávejte je v plastových sáčcích, abyste zabránili hromadění vlhkosti.

## 10. DISPOZICE



Elektrické výrobky by se neměly vyhazovat společně s výrobky pro domácnost. Podle evropské směrnice 2012/19/EU o odpadních elektrických a elektronických zařízeních a její implementace do vnitrostátního práva musí být použité elektrozařízení sbíráno odděleně a likvidováno na sběrných místech k tomu určených. Ohledně recyklace se poraďte s místními úřady nebo prodejcem.



Li-ion

Tento výrobek obsahuje Li-ion. V zájmu ochrany přírodních zdrojů recyklujte nebo řádně zlikvidujte baterie. Místní, státní nebo federální zákony mohou zakazovat likvidaci Li-ion baterií v běžném odpadu. Informace o dostupných možnostech recyklace a/nebo likvidace získáte na místním úřadě pro nakládání s odpady.



## 11. PROHLÁŠENÍ O SHODĚ



**BUILDER SAS**

**32, rue Aristide Bergès - ZI 31270 Cugnaux - France**, prohlašuje,

že výrobek: Úhlová bruska 20V

Ochranná známka: Hyundai

Model: HPACK20V7-2

Serial number: 20230508106-20230508405

je ve shodě se základními požadavky a dalšími příslušnými ustanoveními platných evropských směrnic na základě použití evropských harmonizovaných norem. Jakákoli neoprávněná úprava přístroje ruší platnost tohoto prohlášení.

Evropské směrnice (včetně jejich případných změn do data podpisu);

směrnice Rohs : 2011/65/EU + (EU) 2015/863

2014/30/EU

2006/42/EC

Směrnice LVD: 2014/35/UE

Evropské harmonizované normy

EN 60745-1:2009+A11:2010

EN60745-2-3:2011+A2:2013+A11:2014+A12:2014+A13:2015

EN IEC55014-1 : 2021

EN IEC55014-2 : 2021

EN 62233: 2008

EN60335-1:2012+A11:2014+A13:2017+A1:2019+A2:2019+A14:2019

EN 60335-2-29: 2004+A2:2010+A11:2018

EN IEC61000-3-2: 2019+A1:2021

EN 61000-3-3: 2013+A1:2019

Responsible of the technical file: Mr Olivier Patriarca

Cugnaux, 15/03/2023

Philippe MARIE / PDG

## HPACK20V7-2

**UPOZORNĚNÍ: PŘED POUŽITÍM TOHOTO STROJE SI PŘEČTĚTE TENTO NÁVOD K POUŽITÍ!**

### 1. APLIKACE

Elektrické nářadí je určeno k řezání dřeva, kovu a plastů. Není vhodný pro profesionální použití.

### 2. BEZPEČNOSTNÍ POKYNY

 **UPOZORNĚNÍ** Přečtěte si všechna bezpečnostní upozornění, pokyny, ilustrace a specifikace dodané s elektrické nářadí. Nedodržení všech níže uvedených pokynů může mít za následek úraz elektrickým proudem, požár a/nebo vážné zranění.

**Všechna varování a pokyny si uložte pro budoucí použití.**

Pojem "elektrické nářadí" v těchto upozorněních označuje elektrické nářadí napájené ze sítě (se šňůrou) nebo elektrické nářadí napájené z akumulátoru (bez šňůry).

#### 1) Bezpečnost na pracovišti

- Udržujte pracovní prostor čistý a dobře osvětlený.** Nepřehledné nebo tmavé prostory nahrávají nehodám.
- Nepoužívejte elektrické nářadí ve výbušném prostředí, například v přítomnosti hořlavých kapalin, plynů nebo prachu.** Elektrické nářadí vytváří jiskry, které mohou zapálit prach nebo výpary.
- Při práci s elektrickým nářadím udržujte děti a okolostojící osoby v bezpečné vzdálenosti.** Rozptýlení může způsobit ztrátu kontroly.

#### 2) Elektrická bezpečnost

- Zástrčky elektrického nářadí musí odpovídat zásuvce. Zástrčku nikdy nijak neupravujte. Nepoužívejte žádné adaptérové zástrčky s uzemněným (uzemněným) elektrickým nářadím.** Neupravené zástrčky a odpovídající zásuvky sníží riziko úrazu elektrickým proudem.
- Vyvarujte se kontaktu těla s uzemněnými nebo uzemněnými povrchy, jako jsou potrubí, radiátory, sporáky a chladničky.** Pokud je vaše tělo uzemněno nebo uzemněno, hrozí zvýšené riziko úrazu elektrickým proudem.
- Nevystavujte elektrické nářadí dešti nebo vlhku.** Vniknutí vody do elektrického nářadí zvyšuje riziko úrazu elektrickým proudem.
- Šňůru nezneužívejte. Nikdy nepoužívejte šňůru k přenášení, tahání nebo odpojování elektrického nářadí. Šňůru uchovávejte mimo dosah tepla, oleje, ostrých hran nebo pohyblivých částí.** Poškozené nebo zamotané šňůry zvyšují riziko úrazu elektrickým proudem.
- Při práci s elektrickým nářadím venku používejte prodlužovací kabel vhodný pro venkovní použití.** Použití šňůry vhodné pro venkovní použití snižuje riziko úrazu elektrickým proudem.
- Pokud je provoz elektrického nářadí ve vlhkém prostředí nevyhnutelný, použijte napájení chráněné proudovým chráničem (RCD).** Použití proudového chrániče snižuje riziko úrazu elektrickým proudem.

#### 3) Osobní bezpečnost

- Buďte ve střehu, sledujte, co děláte, a při práci s elektrickým nářadím používejte zdravý rozum. Nepoužívejte elektrické nářadí, pokud jste unavení nebo pod vlivem drog, alkoholu nebo léků.** Chvilka nepozornosti při práci s elektrickým nářadím může mít za následek vážné zranění osob.
- Používejte osobní ochranné prostředky. Vždy používejte ochranu očí.** Ochranné pomůcky, jako je maska proti prachu, neklouzavá bezpečnostní obuv, tvrdá čepice nebo ochrana sluchu, používané za vhodných podmínek, sníží počet osobních zranění.
- Zabraňte neúmyslnému spuštění. Před připojením ke zdroji napájení a/nebo akumulátoru, zvednutím nebo přenášením nářadí se ujistěte, že je spínač ve vypnuté poloze.** Přenášení elektrického nářadí s prstem na spínači nebo zapínání elektrického nářadí, které má spínač zapnutý, vybízí k nehodám.
- Před zapnutím elektrického nářadí vyjměte seřizovací klíč nebo klíč.** Klíč nebo klíč ponechaný na rotující části elektrického nářadí může způsobit zranění osob.
- Nepřehánějte to. Stále udržujte správnou polohu a rovnováhu.** To umožní lepší ovládání elektrického nářadí v

neočekávaných situacích.

- f) **Správně se oblékněte. Nenoste volné oblečení ani šperky. Vlasy a oděv udržujte mimo dosah pohyblivých částí. Volné oblečení, šperky nebo dlouhé vlasy se mohou zachytit o pohyblivé části.**
- g) **Pokud jsou k dispozici zařízení pro připojení zařízení pro odsávání a sběr prachu, zajistěte jejich připojení a správné používání. Používání zařízení pro odvádění prachu může snížit nebezpečí související s prachem.**
- h) **Nedopust'te, abyste na základě častého používání náradí polevili a ignorovali zásady bezpečnosti práce s náradím. Neopatrný zásah může během zlomku sekundy způsobit vážné zranění.**

#### 4) Používání elektrického náradí a péče o něj

- a) **Elektrické náradí nepoužívejte násilím. Používejte správné elektrické náradí pro danou aplikaci. Správné elektrické náradí provede práci lépe a bezpečněji při rychlosti, pro kterou bylo navrženo.**
- b) **Nepoužívejte elektrické náradí, pokud jej spínač nezapíná a nevypíná. Každé elektrické náradí, které nelze ovládat spínačem, je nebezpečné a musí být opraveno.**
- c) **Před jakýmkoli nastavováním, výměnou příslušenství nebo skladováním elektrického náradí odpojte zástrčku od zdroje napájení a/nebo vyjměte akumulátor, je-li odnímatelný, z elektrického náradí. Tato preventivní bezpečnostní opatření snižují riziko náhodného spuštění elektrického náradí.**
- d) **Nečinné elektrické náradí ukládejte mimo dosah dětí a nedovoďte, aby s ním pracovaly osoby, které nejsou seznámeny s elektrickým náradím nebo s tímto návodem. Elektrické náradí je v rukou nepoučených uživatelů nebezpečné.**
- e) **Údržba elektrického náradí a příslušenství. Zkontrolujte, zda nedošlo k nesprávnému seřízení nebo váznutí pohyblivých částí, k poškození dílů a k jakémukoli jinému stavu, který by mohl ovlivnit provoz elektrického náradí. V případě poškození nechte elektrické náradí před použitím opravit. Mnoho nehod je způsobeno špatně udržovaným elektrickým náradím.**
- f) **Řezné nástroje udržujte ostré a čisté. Správně udržované řezné nástroje s ostrými břity se méně často zasekávají a lépe se ovládají.**
- g) **Elektrické náradí, příslušenství, bity atd. používejte v souladu s tímto návodem a s ohledem na pracovní podmínky a prováděnou práci. Použití elektrického náradí k jiným než určeným činnostem by mohlo vést k nebezpečným situacím.**
- h) **Udržujte rukojeti a úchopové plochy suché, čisté a zbavené oleje a mastnoty. Kluzké rukojeti a úchopové plochy neumožňují bezpečnou manipulaci a ovládání náradí v neočekávaných situacích.**

#### 5) Používání a péče o bateriové nástroje

- a) **Nabíjejte pouze nabíječkou určenou výrobcem. Nabíječka, která je vhodná pro jeden typ akumulátoru, může při použití s jiným typem akumulátoru způsobit nebezpečí požáru.**
- b) **Elektrické náradí používejte pouze se speciálně určenými akumulátory. Použití jiných akumulátorů může způsobit riziko zranění a požáru.**
- c) **Pokud akumulátor nepoužíváte, uchovávejte jej mimo dosah jiných kovových předmětů, jako jsou kancelářské sponky, mince, klíče, hřebíky, šrouby nebo jiné malé kovové předměty, které by mohly vytvořit spojení mezi jednotlivými vývody. Zkratování pólů akumulátoru může způsobit popáleniny nebo požár.**
- d) **Za nepříznivých podmínek může z baterie vystříknout kapalina; vyhněte se kontaktu s ní. Dojde-li k náhodnému kontaktu, vypláchněte ji vodou. Pokud se kapalina dostane do očí, dodatečně vyhledejte lékařskou pomoc. Kapalina vystřikující z baterie může způsobit podráždění nebo popáleniny.**
- e) **Nepoužívejte poškozený nebo upravený akumulátor nebo nástroj. Poškozené nebo upravené akumulátory mohou vykazovat nepředvídatelné chování, které může vést k požáru, výbuchu nebo nebezpečí zranění.**
- f) **Nevystavujte akumulátor nebo nástroj ohni nebo nadměrné teplotě. Vystavení ohni nebo teplotě nad 130 °C může způsobit výbuch.**

POZNÁMKA Teplotu "130 °C" lze nahradit teplotou "265 °F".

- g) **Dodržujte všechny pokyny k nabíjení a nenabíjejte akumulátor ani náradí mimo teplotní rozsah uvedený v návodu. Nesprávné nabíjení nebo nabíjení při teplotách mimo uvedený rozsah může poškodit akumulátor a zvýšit riziko požáru.**

## 6) Služba

a) **Servis elektrického nářadí svěřte kvalifikovanému opraváři, který používá pouze identické náhradní díly. Tím zajistíte, že bude zachována bezpečnost elektrického nářadí.**

b) **Poškozené akumulátory nikdy neservisujte. Servis akumulátorů by měl provádět pouze výrobce nebo autorizovaný servis.**

**Při práci, při níž se může řezací příslušenství dotknout skrytých vodičů, držte elektrické nářadí za izolované úchopné plochy. Kontakt řezacího příslušenství s "živým" vodičem může způsobit, že odkryté kovové části elektrického nářadí budou "pod napětím" a obsluha může být zasažena elektrickým proudem.**

**Použijte svorky nebo jiný praktický způsob zajištění a podpory obrobku na stabilní plošině. Držením obrobku ručně nebo proti tělu je nestabilní a může vést ke ztrátě kontroly.**

## ZVLÁŠTNÍ BEZPEČNOSTNÍ POKYNY PRO PŘÍMOČARÉ PILY



**Důležité! Použití jiného příslušenství nebo nástavců než dodaných nebo doporučených v tomto návodu k obsluze může znamenat riziko poranění.**

- Při práci s přímočarými pilami by se měly používat chrániče sluchu a obličejová maska. Vystavení hluku může způsobit poškození sluchu.
- Nepoužívejte přímočarou pilu k řezání azbestu nebo materiálů obsahujících azbest.
- Nenechávejte elektrické nářadí v provozu bez dozoru. Vždy jej vypněte a neodkládejte ani neodcházejte, dokud se zcela nezastaví.
- Dlouhé vlasy musí být zakryté. Nepracujte ve volném oblečení.
- Při práci na stěnách buďte opatrní. Poškození elektrického vedení, plynového nebo vodovodního potrubí může způsobit. vést k nebezpečným situacím. Pomocí vhodných detektorů zjistíte, zda se v pracovním prostoru nenacházejí skryté dráty nebo potrubí.
- Zajistěte obrobek. Obrobek je zajištěn pouze tehdy, je-li držen upínacími zařízeními nebo ve svěráku.
- Pozor: Pilové kotouče se mohou velmi zahřát.
- Pilové kotouče je třeba udržovat ostré a v dobrém stavu. Částečně zlomené a zlomené pilové listy ihned vyměňte.
- S přímočarou pilou pracujte klidně a rovnoměrně. Vyhněte se tak nehodám a pilové listy i přímočará pila vydrží déle.
- Nepoužívejte je k řezání trubek nebo kabelů.
- Nepoužívejte prasklé, tupé nebo poškozené nože.
- Pokud není nasazen pilový kotouč, pilu nespouštějte.
- Zkontrolujte, zda se pod řezaným předmětem nenacházejí žádné překážky.
- Nepokoušejte se řezat předměty silnější, než je maximální hloubka řezu nože, nebo tam, kde není pod předmětem dostatek místa pro nůž.
- Kovové části pily se mohou stát vodivými, pokud se pila dostane do kontaktu s vodičem pod napětím. Držte proto pilu pouze za izolovanou rukojeť.
- Zkontrolujte, zda nejsou větrací otvory zablokovány.
- Nikdy neodstraňujte prach, překážky apod. z pracovního prostoru, pokud je nůž v provozu.
- Nikdy nezastavujte pilový kotouč tlakem na pilu nebo na stranu kotouče.
- Nezvedejte pilu z řezaného předmětu, pokud je pilový kotouč stále v chodu.
- Nikdy pilu nepokládejte na stůl nebo pracovní desku, pokud se zcela nezastavila.
- Pilový kotouč bude ještě krátkou dobu po vypnutí stroje pracovat.
- Držte elektrické nářadí za izolované úchopové plochy, pokud provádíte činnost, při které je
- řezací příslušenství se může dotknout skryté kabeláže nebo vlastního kabelu. Kontakt řezacího příslušenství s "živým" vodičem může způsobit, že odkryté kovové části elektrického nářadí budou "pod napětím" a obsluha může být zasažena elektrickým proudem.

## BEZPEČNOSTNÍ POKYNY PRO BATERIE A NABÍJEČKU

### Baterie

- Nikdy se je nepokoušejte z jakéhokoli důvodu otevřít.

- Neskladujte na místech, kde by teplota mohla překročit 40 °C.
- Doporučený rozsah okolní teploty pro nabíjecí systém během nabíjení je 4°C až 40°C.
- Doporučený rozsah okolních teplot pro použití nástrojů a baterií je -5°C až 40°C.
- Nabíjejte pouze pomocí nabíječky dodané s nářadím.
- Baterie skladujte na chladném a suchém místě (5°C-20°C/41°F-68°F). Nikdy neskladujte baterie ve vybitém stavu.
- Li-ion baterie je lepší pravidelně vybíjet a dobíjet (alespoň 4x ročně). Ideální nabití pro dlouhodobé skladování Li-ion baterie je 40 % kapacity.
- Při likvidaci baterií dodržujte pokyny uvedené v části "Ochrana životního prostředí".
- Nezpůsobujte zkrat. Pokud dojde ke spojení mezi kladným (+) a záporným (-) pólem přímo nebo náhodným kontaktem s kovovými předměty, dojde ke zkratu baterie a intenzivnímu proudu, který způsobí vznik tepla a může vést k prasknutí krytu nebo požáru.
- Nezahřívejte. Při zahřátí baterií na teplotu vyšší než 100 °C může dojít k poškození těsnicích a izolačních separátorů a dalších polymerních součástí, což může vést k úniku elektrolytu a/nebo vnitřnímu zkratu, který vede k zahřátí a následnému prasknutí nebo vypilování. Kromě toho nelikvidujte baterie v ohni, může dojít k výbuchu a/nebo intenzivnímu hoření.
- Za extrémních podmínek může dojít k vytečení baterie. Při zjištění kapaliny na baterii postupujte následovně:
  - ✓ Kapalinu opatrně setřete hadříkem. Vyhněte se kontaktu s pokožkou.
  - ✓ V případě zasažení pokožky nebo očí postupujte podle níže uvedených pokynů:
  - Okamžitě opláchněte vodou. Neutralizujte jemnou kyselinou, například citronovou šťávou nebo octem.
  - Při zasažení očí je vydatně vyplachujte čistou vodou po dobu nejméně 10 minut. Poradte se s lékařem.



**Nebezpečí požáru! Zabraňte zkratování kontaktů odpojené baterie. Baterii nespalujte.**

## Nabíječka











- K nabíjení akumulátoru používejte pouze nabíječku dodanou s nářadím.
- Nikdy se nepokoušejte nabíjet nenabíjecí baterie.
- Poškozené šňůry okamžitě vyměňte.
- Nevystavujte je vodě.
- Nabíječku neotvírejte.
- Nesondujte nabíječku.
- Nabíječka je určena pouze pro vnitřní použití.
- Tuto nabíječku mohou používat děti od 8 let a starší a osoby se sníženými fyzickými, smyslovými nebo duševními schopnostmi nebo s nedostatkem zkušeností

a znalostí, pokud jsou pod dohledem nebo byly poučeny o bezpečném používání spotřebiče a rozumí souvisejícím nebezpečím.

- Děti si se spotřebičem nesmí hrát. Čištění a uživatelskou údržbu nesmí provádět děti bez dozoru.
- Pokud je přívodní kabel poškozen, musí jej vyměnit výrobce, jeho servisní zástupce nebo podobně kvalifikované osoby, aby se předešlo nebezpečí.

**UPOZORNĚNÍ:** Nenabíjejte nenabíjecí baterie.

## Symbols

	Splňuje příslušné bezpečnostní normy
	Aby se snížilo riziko zranění, musí si uživatel před použitím tohoto výrobku přečíst tento návod a porozumět mu.
	Používejte chrániče sluchu. Vystavení hluku může způsobit ztrátu sluchu.
	Používejte ochranu očí.
	Třída II, dvojitá izolace (pouze pro nabíječku)
	Nevyhazujte staré spotřebiče do domácího odpadu.
	Nevystavujte nabíječku ani baterii vodě.
	Baterii ani nabíječku nespalujte.
	Okolní teplota max. 40 °C (pouze pro baterii)
	Akumulátor a nabíječku používejte pouze pro vnitřní použití.
	Pojistka



Recyklace.

### 3. VÁŠ VÝROBEK

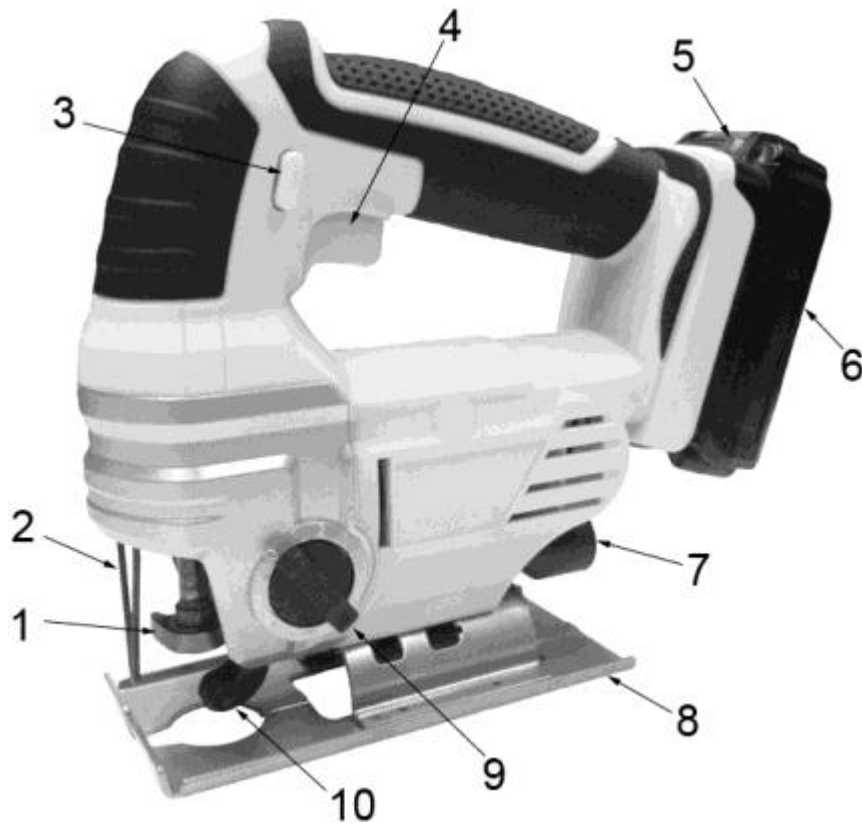

- |                                       |                               |
|---------------------------------------|-------------------------------|
| 1. Rychlovýměnný držák upínacího nože | 6. Bateriový blok             |
| 2. Bezpečnostní ochrana               | 7. Výstup pro odsávání prachu |
| 3. Tlačítko uzamčení                  | 8. Podeševní deska            |
| 4. Vypínač ON/OFF                     | 9. Řízení kyvadlové regulace  |
| 5. Tlačítko pro uvolnění akumulátoru  | 10. Vodicí válec              |

### 4. SEZNAM OBSAHU BALÍČKU

- Odstraňte všechny obalové materiály.
- Odstraňte zbývající obaly a vložky (pokud jsou součástí balení).
- Zkontrolujte, zda je obsah balení kompletní.
- Zkontrolujte, zda spotřebič, napájecí kabel, zástrčka a veškeré příslušenství nejsou poškozeny při přepravě.
- Obalové materiály uchovávejte pokud možno až do konce záruční doby. Poté je odevzdejte do místního systému likvidace odpadu.



**UPOZORNĚNÍ:** Obalové materiály nejsou hračky! Děti si nesmí hrát s plastovými sáčky! Hrozí

**nebezpečí udušení!**

1x stroj

1x manuál

1x pilový kotouč na dřevo

Pokud některý díl chybí nebo je poškozený, kontaktujte svého prodejce.

## 5. OPERACE

### 5.1 Nabíjení akumulátoru

**DŮLEŽITÉ:** Akumulátor není z výroby plně nabitý. Než se je pokusíte nabít, důkladně si přečtěte všechny bezpečnostní pokyny.

1) Ujistěte se, že použitá nabíječka je použitelná pro daný akumulátor.

2) Vložte nabíječku do zásuvky 220-240V~,50-60Hz. Nepoužívejte prodlužovací kabel.

Rozsvítí se zelená kontrolka(2), která signalizuje, že je napájení připojeno.

3) Zasuňte baterii do nabíječky. Zkontrolujte, zda je kontakt s nabíječkou správný.

4) Při nabíjení svítí červená kontrolka (1) nepřetržitě.

5) Při plném nabití bude trvale svítit zelená kontrolka(2).

6).Často sledujte

nabíječku a akumulátor, když jsou připojeny.

7).V případě zcela vybitého

akumulátoru nebo nového akumulátoru nechte akumulátor nabíjet 1-2 hodiny. Po dokončení nabíjení akumulátoru zůstanou zelené kontrolky svítit (nebudou blikat).

8).Po dokončení odpojte nabíječku od sítě a odpojte ji od akumulátoru.

9).Před použitím nechte akumulátor zcela vychladnout.

10).Nabíječku a akumulátor skladujte v interiéru, mimo dosah dětí.



**POZNÁMKA:** Pokud akumulátor správně neseď, odpojte jej a zkontrolujte, zda je akumulátor správný model pro tuto nabíječku, jak je uvedeno ve specifikační tabulce. Nenabíjejte žádný jiný akumulátor nebo akumulátor, který do nabíječky bezpečně nepasuje.



**POZNÁMKA:** Pokud je baterie po nepřetržitém používání v nářadí horká, nechte ji před nabíjením vychladnout na pokojovou teplotu. Tím prodloužíte životnost baterie.



**POZNÁMKA:** Vyjměte akumulátor ze stojanu nabíječky, palcem nebo prsty stiskněte uvolňovací tlačítko akumulátoru a současně akumulátor vyjměte.

### Ukazatel kapacity baterie

Na akumulátoru jsou indikátory kapacity baterie; po stisknutí tlačítka můžete zkontrolovat stav kapacity baterie. Před použitím stroje stiskněte spoušť spínače, abyste zkontrolovali, zda je baterie dostatečně nabitá pro správnou funkci.

**Tyto 3 kontrolky LED mohou zobrazovat stav kapacity baterie: Vložení a vyjmutí baterie.**



**VAROVÁNÍ:** Před jakýmkoli nastavováním se ujistěte, že je vrtačka vypnutá a volič směru otáčení je ve střední poloze.

1. Vyjmutí baterie: Stiskněte uvolňovací západku baterie a současně vytáhněte akumulátor.

2. Chcete-li vložit baterii, zatlačte ji na kontakty nářadí.

### 5.2 Nastavení podrážky

• Pro usnadnění řezání kontur je možné nastavit sklon desky (8) o 45° (vlevo nebo vpravo) vzhledem ke kolmici pily.

• Pomocí šestihranného klíče (A) dodaného s nářadím povolte dva upínací šrouby (B) pod deskou podrážky, nastavte desku podrážky do požadovaného úhlu a šrouby (B) znovu utáhněte.

• Úhel lze nastavit pomocí vyznačené stupnice na horní straně desky.

• Tato přímočará pila je vybavena čtyřmi řeznými úkony, jedním přímým a třemi orbitálními.

• Orbitální činnost má agresivnější pohyb pilového kotouče a je určena k řezání měkkých materiálů, jako je dřevo nebo plast.



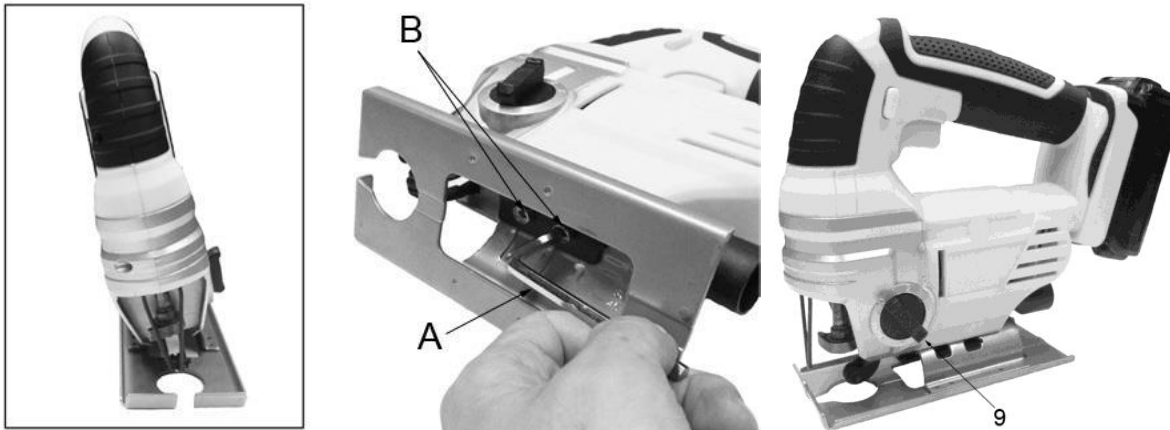

• Orbitální řezání je rychlejší, ale s hrubším řezem napříč materiálem. Při orbitálním chodu se nůž během řezání pohybuje kromě pohybu nahoru a dolů také dopředu.

**Poznámka:** Při orbitálním řezání by se nikdy neměly řezat kovy nebo tvrdé dřevo.

- Chcete-li nastavit řezný účinek, pohybujte kyvadlovým regulačním ovladačem (9) mezi čtyřmi polohami řezání: 0, 1, 2 a 3.
- Poloha 0 je přímý řez.
- Polohy 1, 2 a 3 jsou orbitální řezání.
- Agresivita řezu se zvyšuje s posunem ovládacího prvku od jedné do tří, přičemž trojka je nejagresivnější řez.
- Nikdy nepoužívejte nůž nevhodný pro daný úkol a řezaný předmět. Držte pilu před sebou a pevně uchopte rukojeť.
- Při spuštění pily se ujistěte, že se pilový kotouč ničeho nedotýká a že napájecí kabel nepřekáží. Ujistěte se, že je předmět pevně upnutý a že je linie pily zřetelně vyznačena. Připojte odsávací hubici na odsávací systém, pokud je to možné.
- Spusťte pilu. Umístěte podkladovou desku na předmět a nechte pilový kotouč, aby se dotýkal pilové čáry.
- Na pilu netlačte více, než je nutné. Vyhněte se bočnímu tlaku na pilový list.

## 5.2 Řezání dřeva

- Zkontrolujte, zda předmět neobsahuje hřebíky nebo jiné kovové předměty. Vždy používejte masku.

## 5.3 Řezání kovu

- Doporučujeme mazat materiál a pilový kotouč řezným olejem, aby byl nástroj chráněn a nedocházelo k jeho přehřívání. Položku bezpečně podepřete dřevěnými špalíky.



**Důležité! Pravidelně kontrolujte všechny šrouby na pile, zejména ty, které drží pilový kotouč. V případě potřeby je utáhněte.**

## 6. ČIŠTĚNÍ A ÚDRŽBA

### 6.1 Čištění

- Udržujte větrací otvory stroje čisté, abyste zabránili přehřátí motoru.
- Pravidelně čistěte kryt stroje měkkým hadříkem, nejlépe po každém použití.
- Udržujte větrací otvory bez prachu a nečistot.
- Pokud se nečistoty neodstraní, použijte měkký hadřík navlhčený mýdlovou vodou.
- Nikdy nepoužívejte rozpouštědla, jako je benzín, alkohol, čpavková voda apod. Tato rozpouštědla mohou poškodit plastové díly.

### 6.2 Údržba

- Naše stroje byly navrženy tak, aby fungovaly po dlouhou dobu s minimálními nároky na údržbu. Nepřetržitý uspokojivý provoz závisí na správné péči o stroj a pravidelném čištění.

### 6.3 Skladování

- Vyjměte baterii z náradí.

Nářadí uchovávejte na suchém místě a chráněném před mrazem, okolní teplota by neměla překročit 40-c.  
Dejte to mimo dosah dětí.

## 7. TECHNICAL DETAILS

Jmenovité napětí	20 V stejnosměrného proudu	Typ připojení	T-shank
Rychlost otáčení	0-2400/min	Rychlá výměna nožů	Yes
Pracovní světlo LED	Ano	Tlačítko zámku	Yes
Kyvadlové polohy	4	Základní materiál	Steel
Motor s uhlíkovými kartáči	Ano	Připojení baterie	Slide-on
Nastavitelná základna	Ano	Hladina akustického tlaku LpA	86.9 dB(A) K= 5 dB(A)
Výška zdvihu	19 mm	Úroveň akustického výkonu LwA	97.9 dB(A) K= 5 dB(A)
Hloubka řezu oceli	8 mm	Vibrace	Režim "Krájecí deska": ah, B=3.57m/s <sup>2</sup> , K=1.5m/s <sup>2</sup> ;
Hloubka řezu dřeva	56 mm		Režim "Řezání plechu": ah, M= 4.14m/s <sup>2</sup> , K=1.5 m/s <sup>2</sup> .
Hloubka řezu plastu	20 mm	Bateriový blok	HPACK20V7-2 20V stejnosměrný proud 2Ah / 4Ah Lithium-iontový
		Nabíječka	HPACK20V7-2 Vstup 220-240V~ 50-60Hz, 65W Výstup; 21V d.c. 2.5A

### Informace:

- Deklarovaná celková hodnota vibrací byla změřena v souladu se standardní zkušební metodou a může být použita pro porovnání jednoho nástroje s jiným;
- Deklarovanou celkovou hodnotu vibrací lze rovněž použít při předběžném posouzení expozice.

### Upozornění:

- že emise vibrací při skutečném používání elektrického nářadí se může lišit od deklarované celkové hodnoty v závislosti na způsobech používání nářadí a.
- nutnosti určit bezpečnostní opatření na ochranu obsluhy, která jsou založena na odhadu expozice ve skutečných podmínkách používání (s přihlédnutím ke všem částem pracovního cyklu, jako je doba, kdy je nářadí vypnuto a kdy běží naprázdno, kromě doby spuštění).

Používejte ochranu sluchu.

## 8. DISPOZICE



Elektrické výrobky by se neměly vyhazovat společně s výrobky pro domácnost. Podle evropské směrnice 2012/19/EU o odpadních elektrických a elektronických zařízeních a její implementace do vnitrostátního práva musí být použité elektrozařízení sbíráno odděleně a likvidováno na sběrných místech k tomu určených. Ohledně recyklace se poradte s místními úřady nebo prodejcem.



Tento výrobek obsahuje Li-ion. V zájmu ochrany přírodních zdrojů recyklujte nebo řádně zlikvidujte baterie. Místní, státní nebo federální zákony mohou zakazovat likvidaci Li-ion baterií v běžném odpadu. Informace o dostupných možnostech recyklace a/nebo likvidace získáte na místním úřadě pro nakládání s odpady.

## 9. PROHLÁŠENÍ O SHODĚ



**BUILDER SAS**

**32, rue Aristide Bergès - ZI 31270 Cugnaux - France**, prohlašuje,

že výrobek: Akumulátorová přímočará pila 20V

Ochranná známka: Hyundai

Model: HPACK20V7-2

Serial number: 20230508106-20230508405

je ve shodě se základními požadavky a dalšími příslušnými ustanoveními platných evropských směrnic na základě použití evropských harmonizovaných norem. Jakákoli neoprávněná úprava přístroje ruší platnost tohoto prohlášení.

Evropské směrnice (včetně jejich případných změn do data podpisu):

Směrnice Rohs (EU) 2015/863 kterou se mění 2011/65 / EU

Směrnice "Strojní zařízení" 2006/42 / EC

Směrnice EMC 2014/30 / EC

Směrnice ES LVD 2014/35/UE

evropské harmonizované normy (včetně jejich případných změn do data podpisu):

EN62841-1: 2015

EN62841-2-11: 2016

EN IEC55014-1 : 2021

EN IEC55014-2 : 2021

EN 62233: 2008

EN60335-1:2012+A11:2014+A13:2017+A1:2019+A2:2019+A14:2019

EN 60335-2-29: 2004+A2:2010+A11:2018

EN IEC61000-3-2: 2019+A1:2021

EN 61000-3-3: 2013+A1:2019

Cugnaux, 15/03/2023

Philippe MARIE / PDG

**Odpovědnost za technickou dokumentaci: Olivier Patriarca**

# HYUNDAI

## ZÁRUKA

Na tento výrobek poskytuje výrobce záruku v trvání 2 let od data jeho zakoupení, která se vztahuje na závady způsobené vadou materiálu nebo špatným dílenským zpracováním. Tato záruka platí pouze v případě, je-li výrobek určen pro domácí použití. Tato záruka se nevztahuje na poruchy způsobené běžným opotřebením. Výrobce souhlasí s výměnou dílů, které určený distributor označil za vadné. Výrobce nepřijímá odpovědnost za výměnu stroje, celého nebo jeho části, a/nebo za následné poškození.

### Tato záruka se nevztahuje na poruchy způsobené následovně:

- Nedostatečnou údržbou.
- Nesprávným sestavením, seřízením nebo používáním výrobku.
- Běžným opotřebením spotřebních dílů.

### Tato záruka se nevztahuje na:

- Náklady na přepravu a balení.
- Použití tohoto výrobku pro účely, pro které není určen.
- Použití a úkony údržby tohoto stroje prováděné způsobem, který není popsán v tomto návodu.

Z důvodu naší politiky neustálého zlepšování výrobků si vyhrazujeme právo na úpravu nebo změnu technických údajů bez předchozího upozornění. V důsledku toho se tento výrobek může lišit od informací uvedených v tomto návodu, ale bude provedena úprava bez předchozího upozornění, pokud bude uznána jako zlepšení předchozí charakteristiky.

### PŘED POUŽITÍM TOHOTO STROJE SI PEČLIVĚ PŘEČTĚTE TENTO NÁVOD.

Při objednávání náhradních dílů prosím uvádějte čísla dílů nebo kódy, které najdete v seznamu náhradních dílů v tomto návodu. Uschovejte si doklad o zakoupení. Bez tohoto dokladu není záruka platná. Abychom vám pomohli s vaším výrobkem, vyzýváme vás, abyste nás kontaktovali telefonicky nebo prostřednictvím našich webových stránek:

**+420 228 886 070**

**<https://swap-europe.com/cs>**

Musíte vytvořit „vstupenku“ prostřednictvím webové platformy.

- Zaregistrujte se nebo si vytvořte svůj účet.
- Uveďte odkaz na nářadí.
- Vyberte si předmět své poptávky.
- Popište problém.
- Připojte tyto soubory: fakturu nebo doklad o zakoupení, fotografii identifikačního štítku (výrobní číslo), fotografii součásti, kterou potřebujete (například: kolíky na zástrčce transformátoru, které jsou zlomeny).



# ZÁVADA VÝROBKU

## CO DĚLAT, DOJDE-LI K PORUŠE MÉHO STROJE?

### Zakoupíte-li tento výrobek v obchodě:

- a) Má-li tento výrobek palivovou nádrž, vyprázdněte ji.
- b) Ujistěte se, zda je váš stroj kompletní s veškerým dodaným příslušenstvím a zda je čistý! Pokud nebude splněna tato podmínka, opravář stroj odmítne.

Jděte do obchodu s kompletním strojem a s dokladem o zakoupení nebo fakturou.

### Zakoupíte-li tento výrobek na internetu:

- a) Má-li tento výrobek palivovou nádrž, vyprázdněte ji.
- b) Ujistěte se, zda je váš stroj kompletní s veškerým dodaným příslušenstvím a zda je čistý! Pokud nebude splněna tato podmínka, opravář stroj odmítne.
- c) Vytvořte vstupenku pro servis SWAP-Europe na internetové adrese: <https://services.swap-europe.com> Při požadavku na servis SWAP-Europe musíte přiložit doklad o zakoupení tohoto výrobku a fotografii jeho typového štítku (výrobní číslo).
- d) Před odesláním tohoto stroje kontaktujte autorizovaný servis, abyste se ujistili, zda je k dispozici.

Předejte servisní opravně kompletní zabalený stroj, společně s dokladem o jeho zakoupení a listem podpory servisní opravy, který je ke stažení po dokončení servisního požadavku na webu SWAP-Europe.

U strojů s poruchou motoru od výrobců BRIGGS & STRATTON, HONDA a RATO postupujte prosím podle následujících pokynů.

Opravy budou provedeny schválenými autorizovanými servisí výrobců těchto motorů, viz jejich stránky:

- <http://www.briggsandstratton.com/eu/fr>
- <http://www.honda-engines-eu.com/fr/service-network-page;jsessionid=5EE8456CF39CD572AA2AEEDFD290CDAE>
- <https://www.rato-europe.com/it/service-network>

**Uchovejte si prosím původní obal, abyste mohli tento výrobek odeslat k opravě do poprodejního servisu, nebo zabalte tento stroj do podobné kartonové krabice stejných rozměrů.**

**Máte-li jakékoli dotazy týkající se našeho poprodejního servisu, můžete nás kontaktovat na webově adrese <https://swap-europe.com/cs>**

**Naše horká linka zůstává k dispozici na čísle +420 228 886 070**



# VÝJIMKY ZE ZÁRUKY

## TATO ZÁRUKA SE NEVZTAHUJE NA NÁSLEDUJÍCÍ:

- Uvedení do provozu a nastavení výrobku.
- Poškození způsobené běžným opotřebením výrobku.
- Poškození způsobené nesprávným používáním výrobku.
- Poškození způsobené montáží nebo spuštěním, které není v souladu s tímto návodem.
- Poruchy týkající se karburátoru po 90 dnech a zanášení karburátorů.
- Pravidelné a standardní akce údržby.
- Úpravy a demontáže, které přímo ruší platnost této záruky.
- Výrobky, jejichž původní autentizační označení (značka, výrobní číslo) bylo zničeno, pozměněno nebo odebráno.
- Výměna spotřebního materiálu.
- Použití neoriginálních dílů.
- Rozbití dílů po nárazech nebo pádech.
- Poruchy příslušenství.
- Závady a jejich následky související s jakoukoli vnější příčinou.
- Ztráta komponentů a ztráty v důsledku nedostatečného šroubování.
- Ztráta komponentů a jakékoli poškození týkající se uvolnění dílů.
- Přetížení nebo přehřátí.
- Špatná kvalita napájení: nesprávné napájecí napětí, chyba napětí atd.
- Poškození vyplývající z nepoužívání tohoto výrobku během doby nezbytně nutné k provedení jeho opravy a obecněji náklady týkající se imobilizace tohoto výrobku.
- Náklady na druhé stanovisko stanovené třetí stranou na základě odhadu opravárenské stanice SWAP-Europe.
- Použití výrobku, který by vykazoval závadu nebo poškození, které nebylo předmětem okamžitého oznámení a/nebo oprava pomocí opravárenské služby SWAP-Europe.
- Zhoršení stavu související s přepravou a skladováním\*.
- Uvedení na trh po 90 dnech.
- Olej, benzín, mazivo.
- Škody související s používáním nevyhovujících paliv nebo maziv.

\* V souladu s přepravní legislativou musí být škody související s přepravou oznámeny dopravcům maximálně do 48 hodin po jejich zjištění doporučeným dopisem s potvrzením o převzetí.

Tento dokument je doplňkem vašeho oznámení, neúplný seznam.

**Pozor:** Všechny objednávky je nutné zkontrolovat v přítomnosti doručující osoby. V případě odmítnutí doručovatelem stačí doručení odmítnout a své odmítnutí oznámit.

**Upozornění:** Rezervy nevyklučují oznámení doporučeným dopisem s přijetím do 72 hodin.

### Informace:

Tepelná zařízení musí být zazimována každou sezónu (servis dostupný na webu SWAP-Europe). Baterie musí být před uložením nabit.

**HYUNDAI**  
POWER PRODUCTS



**V případě dotazů prosím kontaktujte:**

BUILDER SAS

32 rue Aristide Bergès - Z.I. du Casque - 31270 Cugnaux - France

FR:Tél.: +33(0)5.34.502.502 Fax.: +33(0)5.34.502.503

CZ: Tél.:+420 228 886 070

<http://www.hyundaipower-fr.com/>

Fabriqué en République Populaire de Chine(PRC)