

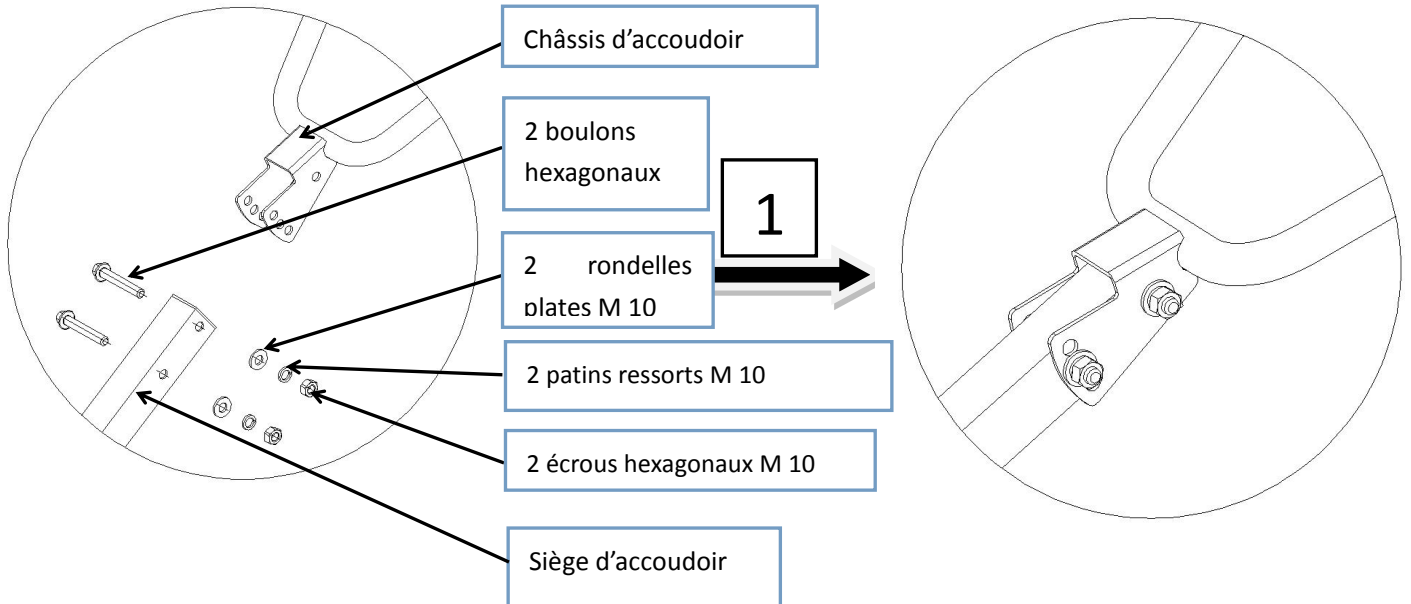

GUIDE DE MONTAGE RAPIDE HMTB80

1. Monter le châssis d'accoudoir sur le siège comme indiqué dans l'illustration et fixer avec les boulons.



2. Monter le châssis de connexion à l'ouverture du corps de remorque et le fixer avec le verrou du corps de remorque et une goupille R ϕ 3 x 20 x 60, puis mettre le soc dans le logement de coupe du châssis de connexion et utiliser le type B de goupille 8 x 30 et goupille R ϕ 2 x 9 x 38 pour fixer.

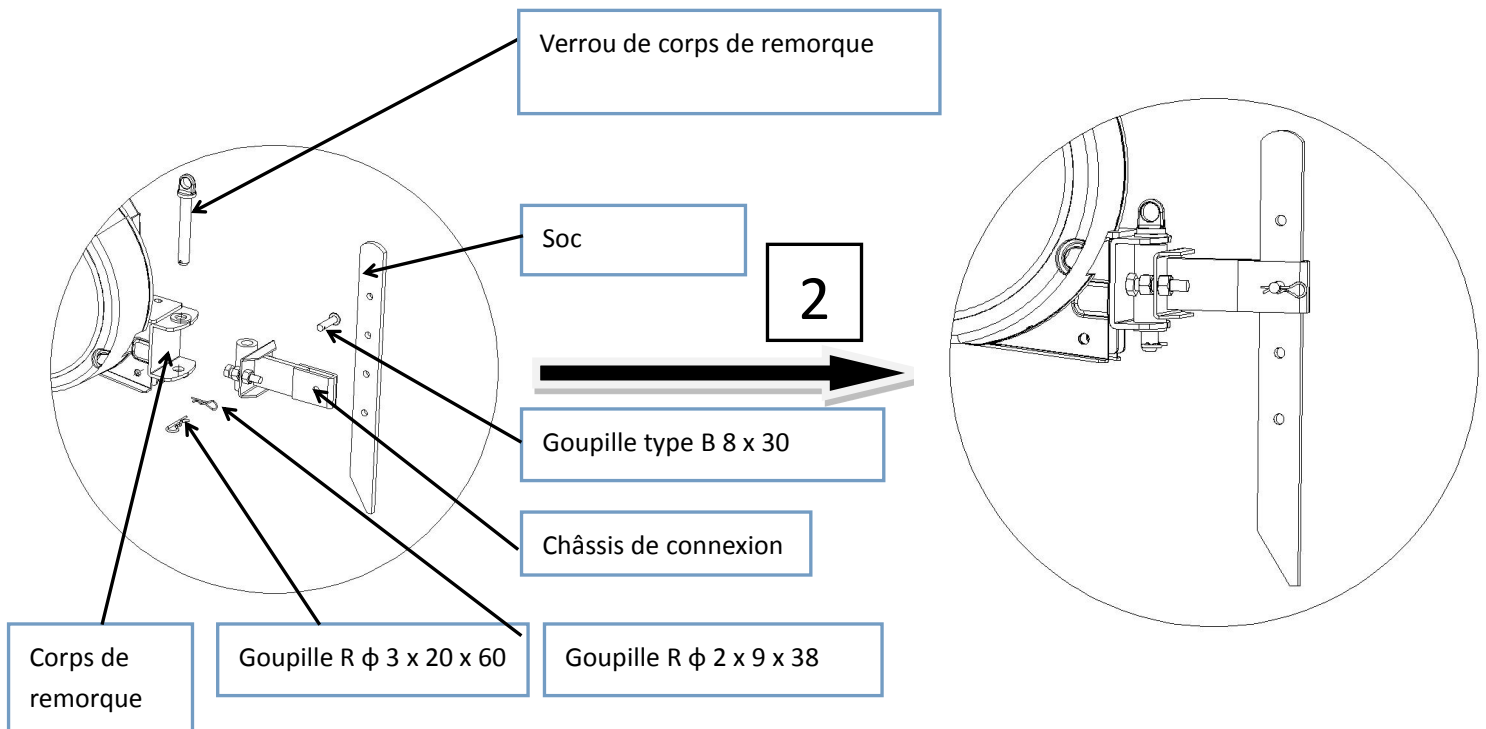

3. Placer l'ensemble de roue et le ressort de tension de roue entre les prises de force et utiliser deux goupilles de type B, 2 arbres de goupille type B 10 x 45, 4 grande rondelles 10 x 2,5, et deux goupilles R ϕ 2 x 9 x 38, fixés comme indiqué dans l'illustration.

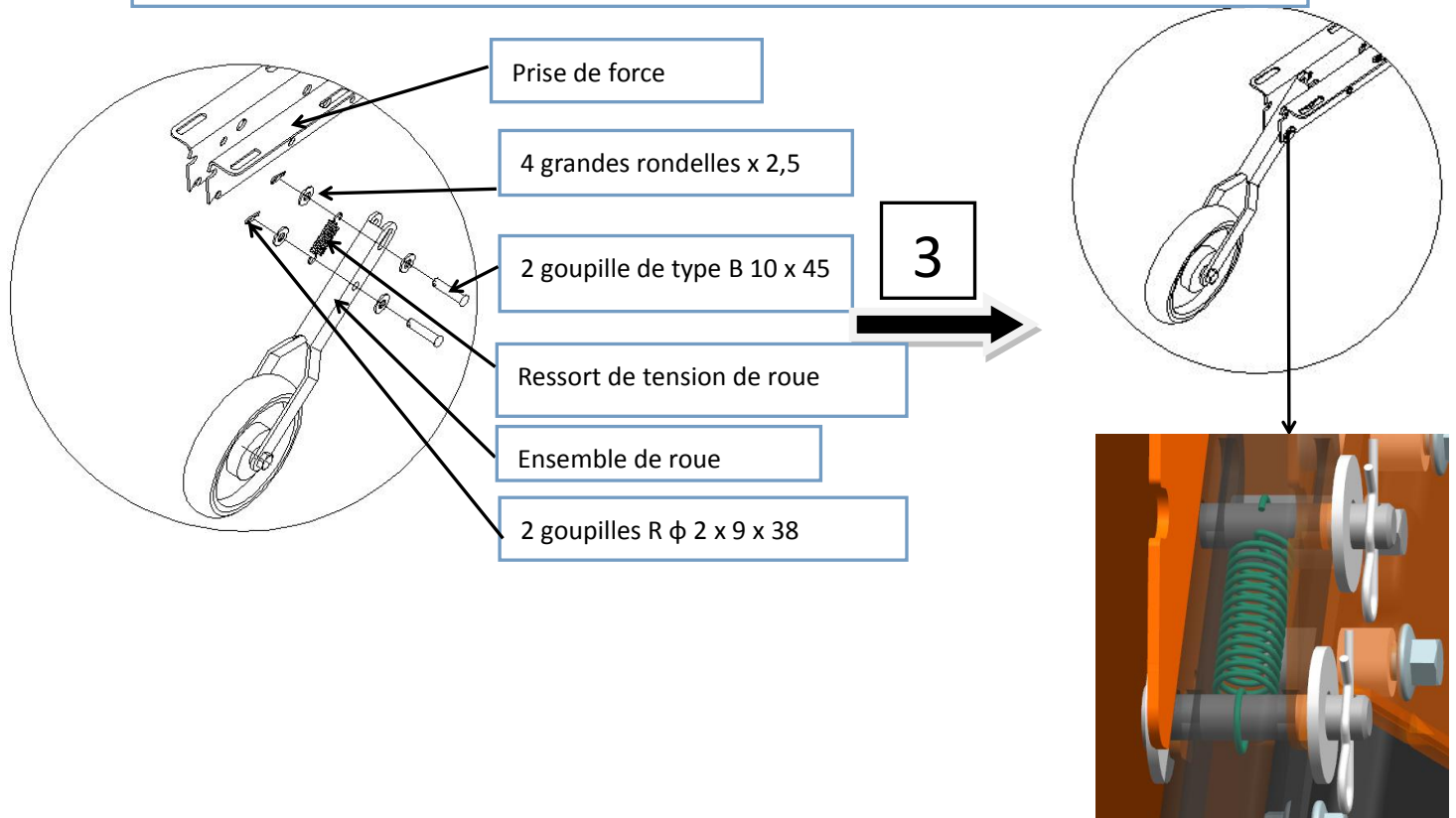

4. Placer les garde-boues gauche et droit sur les côtés gauche et droit du garde-boue intérieur comme indiqué dans l'illustration et les fixer avec les 6 boulons à épaulement M 5 x 12 et 6 écrous à épaulement M 5.

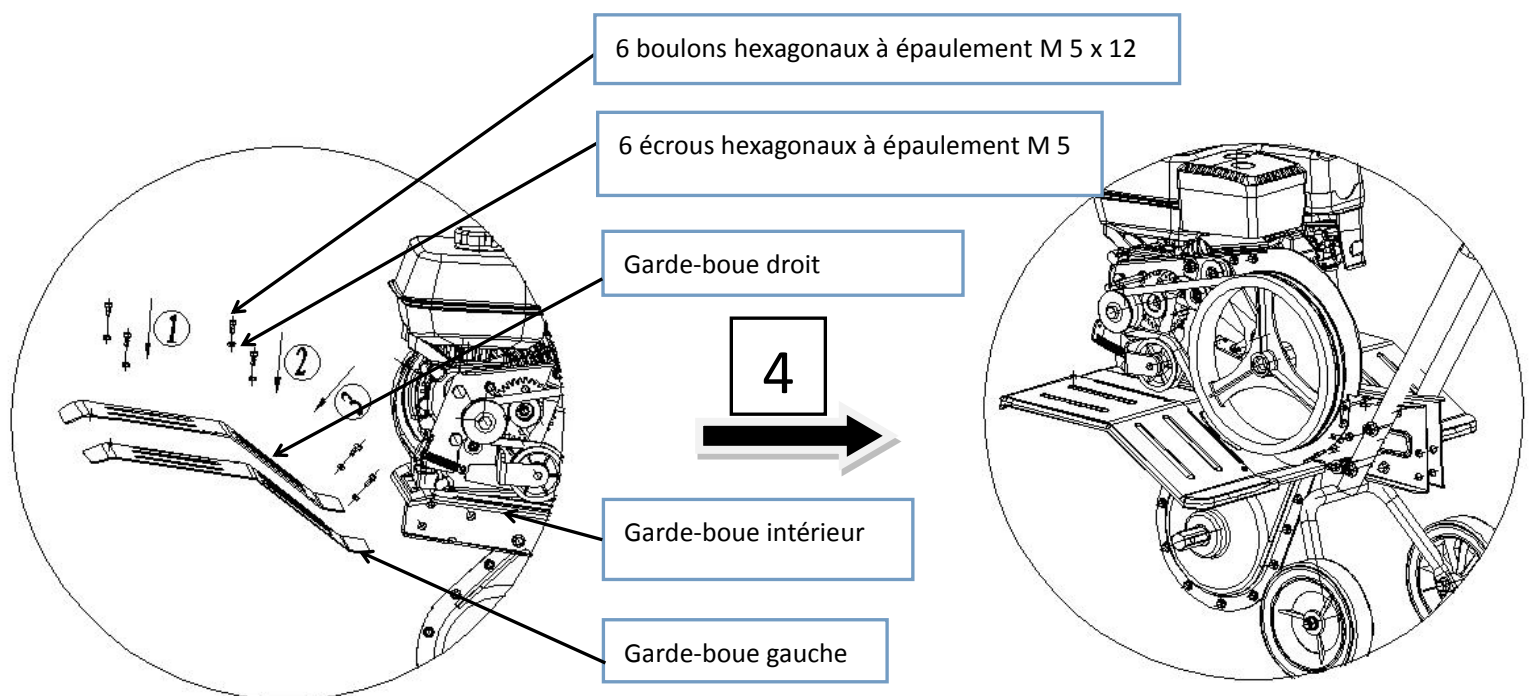

5. Monter le carter de courroie an bas du carter de courroie et le fixer avec des M 5 x 12

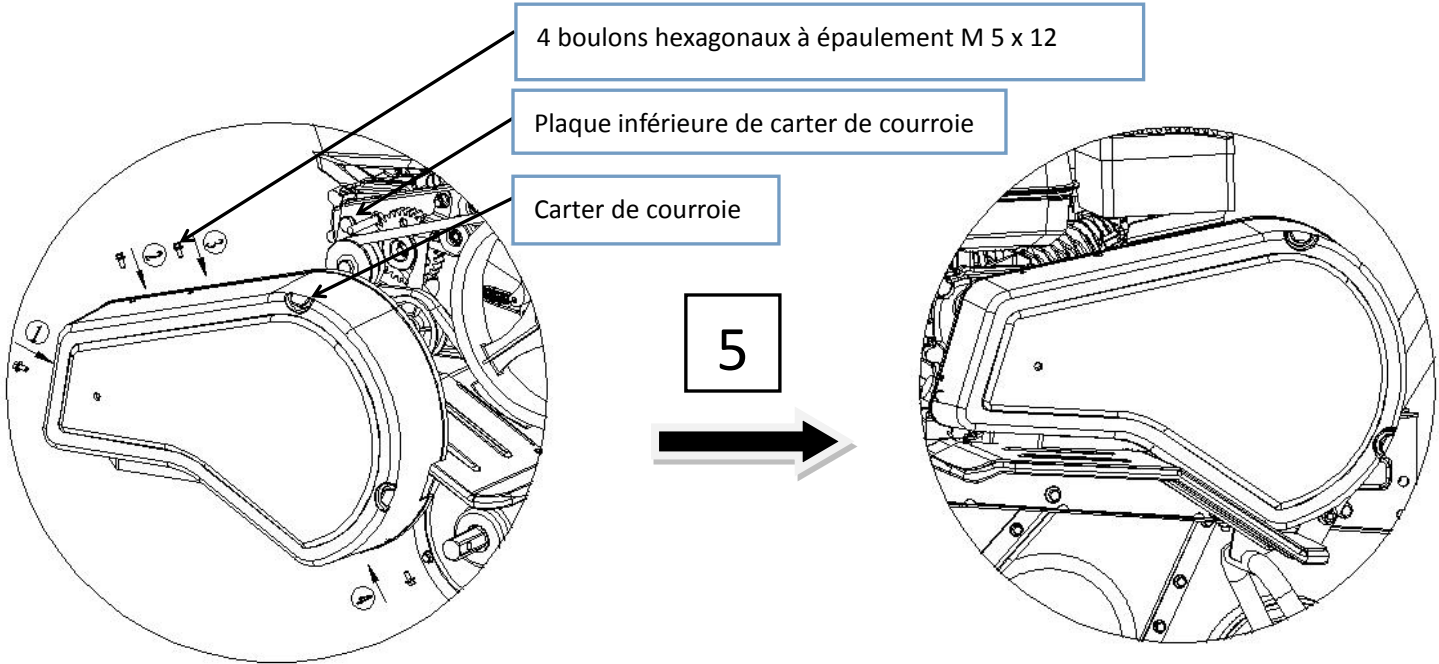

Monter le couteau : comme indiqué dans l'illustration, installer la lame sur les cylindres de coupe principal et auxiliaire avec des boulons, et finalement, connecter les goupilles de cylindre de coupe principal et auxiliaire avec la goupille R ; suivre les étapes précédentes pour installer l'outil, faire attention aux outils de gauche et de droite. Les lames de l'assemblage correspondent les unes aux autres.

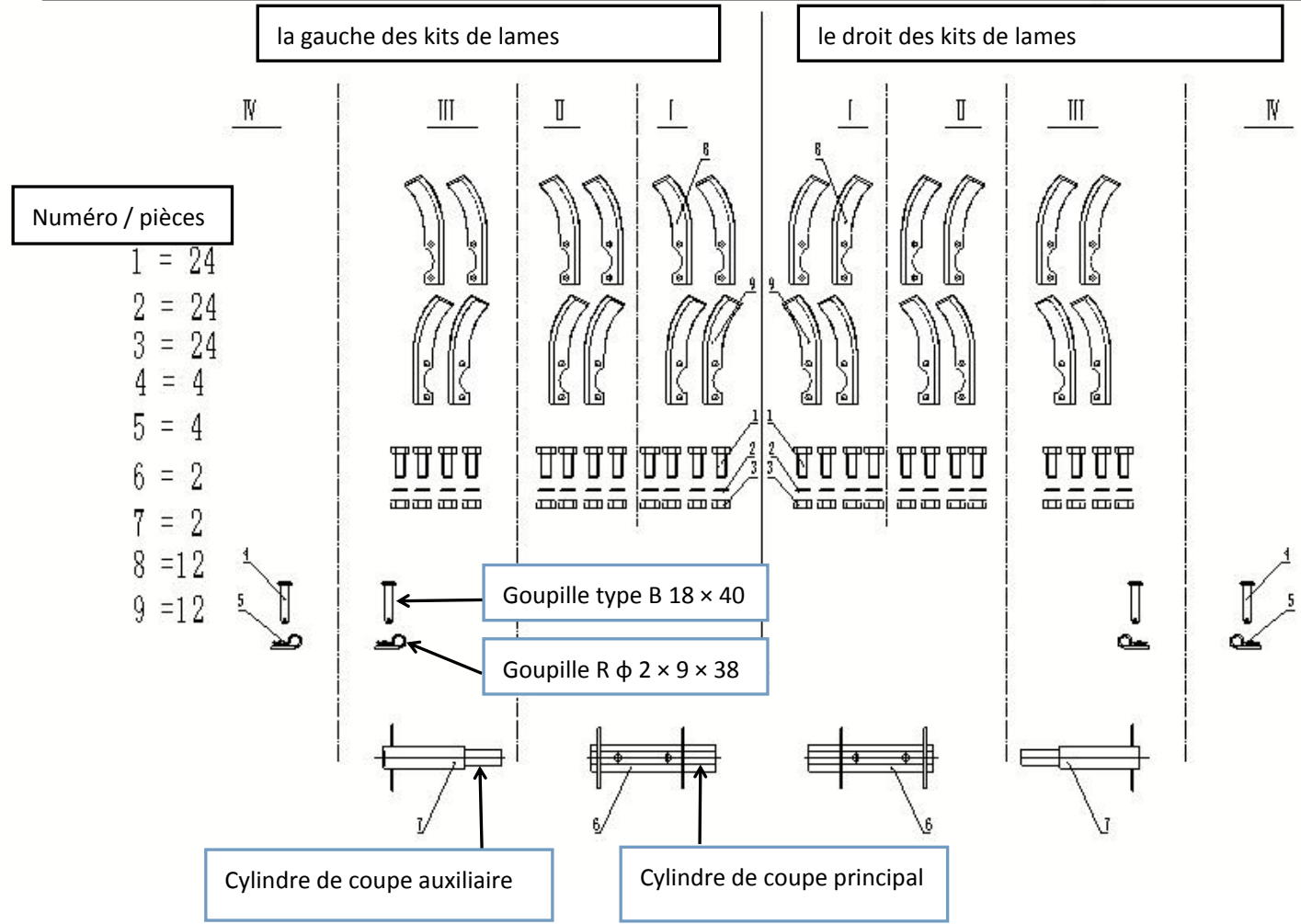

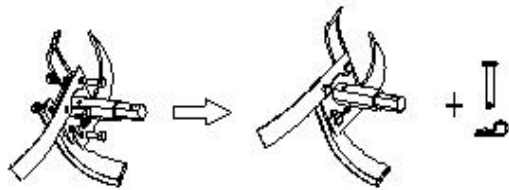
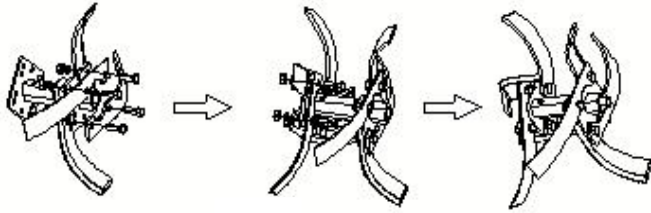

Ensemble de couteau gauche

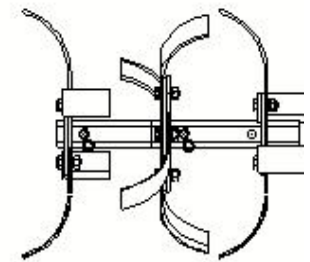

Ensemble de couteau droit

