



## **Manuel d'instructions originale**

Kit marteau perforateur à air comprimé, 9 pièces

Modèle : HM9PCS



**HYUNDAI**

**32, rue Aristide Bergès - ZI 31270 Cugnaux - France**

Licensed by Hyundai Corporation, Korea







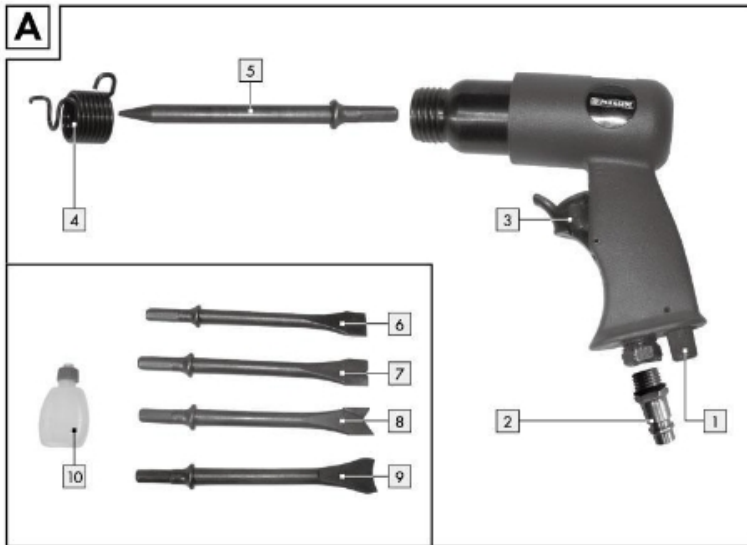

**AVERTISSEMENT: Veuillez lire et comprendre toutes les instructions et consignes.**

CE



### Explication des symboles

	Conforme aux normes de sécurité correspondantes
	Afin de réduire les risques de blessures et de dégâts matériels, l'utilisateur doit lire et comprendre ce manuel avant d'utiliser ce produit.
	Porter un casque ou des bouchons d'oreilles. L'exposition au bruit peut provoquer des troubles de l'audition.
	Porter des lunettes de protection.
	Porter une protection respiratoire.
	Porter des gants de protection
	Ne jetez pas les vieux appareils avec les déchets ménagers
	.

### Caractéristiques techniques:

- Vitesse libre (tr/min) - 3500/Min
- Consommation d'air max - 16.3 bar
- support ciseau - 11mm
- Poids - 1.39kg
- Niveau de pression acoustique LpA=92.95 dB(A),
- Niveau de puissance acoustique LwA= 103.95 dB(A),
- Incertitude K=3 d(A).

批注 [A1]: 核对技术参数

## Avant l'utilisation

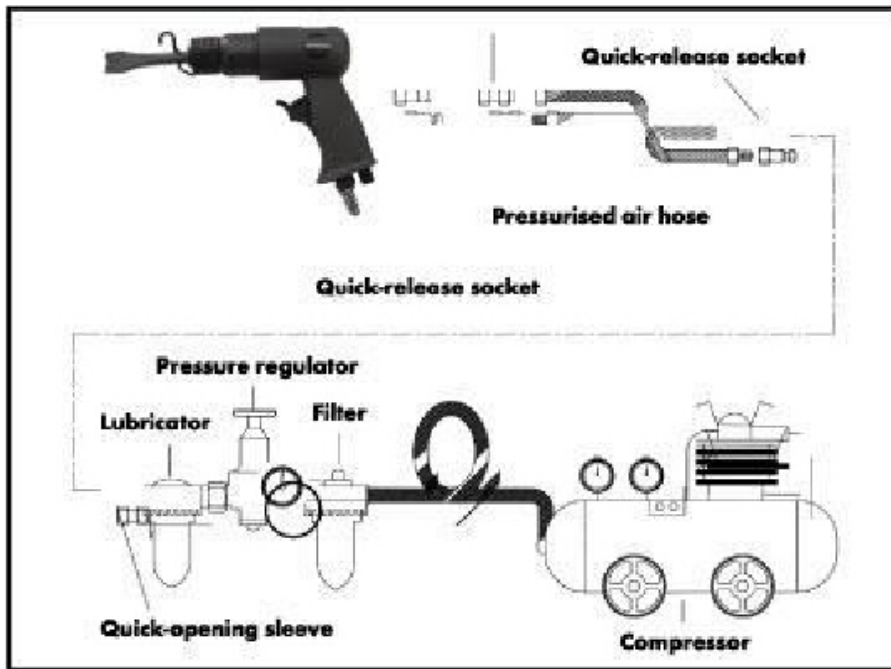

Quick release socket = Prise de débranchement rapide

Pressurized air hose = Tuyau d'air pressurisé

Pressure regulator = Régulateur de pression

Lubricator = Lubrifiant

Filter = Filtre

Quick opening sleeve = Gaine d'ouverture rapide

Compressor = Compresseur

批注 [A2]: 对应法语替换图中的英文

Vérifier l'appareil et tous ses outils avant chaque utilisation. Vérifiez également les niveaux de vitesse et de vibration.

Visser les nipples enfichables inclus [2] dans la connexion d'air après avoir préalablement enveloppé le filetage de 2-3 couches de ruban d'étanchéité.

Insérez le burin respectif dans le collet hexagonal du marteau à piquer. Insérez premièrement le burin carré [9] dans le ressort de tension, glissez ensuite le ressort de tension [4] sur le burin.

Serrez le ressort de tension sur le filetage du cylindre tout en maintenant le ressort de tension sur le dispositif de retenue avant.

Connectez le marteau à piquer à un compresseur ou à une alimentation en air comprimé avec une sortie appropriée à l'aide d'un tuyau d'air (Ø10 mm) et un couple rapide (voir photo ci-dessus). Assurez-vous que la vis de réglage d'air [1] est configurée pour laisser passer l'air.

## Démarrage

Burinage (Voir la Figure B/C)

- Rapprochez le marteau à piquer de l'objet sur lequel vous désirez travailler.
- Activez la gâchette [3] pour démarrer le marteau à piquer.
- Relâchez la gâchette [3] pour arrêter le marteau à piquer.

### Changement des burins

- Déconnectez l'appareil de la source d'alimentation d'air comprimé pour changer les burins.
- Arrêtez le ressort de tension [4] du cylindre du marteau à piquer tout en le tenant par le support arrière.
- Procédez au remplacement du burin.

## Après la première utilisation

Une fois le travail terminé, l'appareil doit être déconnecté de l'alimentation d'air comprimé.

## Entretien

**Attention !** Déconnectez l'appareil du compresseur d'air avant d'effectuer les opérations d'entretien.

Observez les instructions de maintenance spécifiées afin de garantir un bon fonctionnement et une longue durée de vie de ce produit.

- Vérifiez les niveaux de vitesse et d'oscillation de l'appareil après chaque utilisation. Assurez-vous de disposer des accessoires nécessaires et d'avoir porté les vêtements de protection (protection des yeux, masque anti-poussière, lunettes de sécurité et gants

de protection).

Un marteau à piquer fonctionnant normalement pendant une longue période de temps doit être lubrifiée de temps en temps.

- Utilisez uniquement l'huile qui est fournie parce qu'elle est dédiée au compresseur d'air. Ce type d'huile est également disponible auprès de certains détaillants.

**Remarque :** Utilisez une huile non polluante lorsque l'appareil est utilisé dans des ateliers ou des environnements externes.

## Procédure

### A l'aide d'un lubrifiant de vapeur d'huile

Installez une unité de maintenance complète avec un lubrificateur de vapeur d'huile entre l'alimentation d'air comprimé et le marteau à piquer. L'unité de maintenance pourrait être achetée chez les détaillants spécialisés. Elle n'est pas fournie.

### Manuellement

- Ajoutez 3-5 gouttes de l'huile de spécialité à la connexion de l'air comprimé avant chaque utilisation de l'outil.
- Si l'outil d'air n'a pas été utilisé pendant plusieurs jours, vous devez ajouter 5 – 10 gouttes d'huile spécialisée sur la connexion de l'air comprimé avant de mettre l'équipement en marche.

La partie intérieure de l'appareil ne comporte aucun outil nécessitant un entretien.

- Le produit doit être stocké dans des endroits secs.

## Nettoyage et entretien

**Attention !** Déconnectez l'appareil de l'air comprimé avant d'effectuer le nettoyage ou l'entretien.

- N'utilisez pas de détergents ou de solvants car ils pourraient affecter les pièces en plastique de l'appareil. Assurez-vous que l'eau ne rentre pas dans le boîtier.
- Nettoyez l'outil après le travail.
- Protégez les dispositifs de sécurité, les fentes d'aération et le logement du moteur contre la poussière et la saleté.
- Frottez l'appareil avec un chiffon propre ou soufflez-le avec de l'air comprimé à un réglage de basse pression.
- Nettoyez régulièrement l'appareil avec un chiffon humide et un peu de savon doux.

- De temps en temps, légèrement lubrifier l'arbre de ciseau.

## **Information concernant la garantie et service d'assistance**

### **Creative Marketing Consulting GmbH**

#### **Garantie**

Cher (ère) client (e),

La garantie de cet appareil est de 3 ans à partir de la date d'achat. En cas de défaillance du produit, vous pouvez porter plainte contre le revendeur.

Vos droits légaux ne sont nullement limités par notre garantie détaillée ci-dessous.

#### **Introduction**

**Les pictogrammes suivants sont utilisés dans ces instructions pour utilisation sur l'équipement :**

**Avertissement :** Veuillez lire les instructions d'utilisation !

Remarque

Portez les protections auditives !

Respectez les avertissements et les consignes de sécurité !

Attention ! Risque d'explosion !

Ne jamais utiliser l'hydrogène, le dioxyde de carbone ou les autres gaz embouteillés comme source d'alimentation.

Port de la protection auditive, du masque anti poussière, des lunettes de sécurité et des gants de protection.

Tuyau d'air comprimé

Mettre au rebut en tenant compte des exigences environnementales.

### **Marteau burineur**

#### **PDMH 4500 A2**

#### **Introduction**

##### **Félicitations,**

Vous avez choisi un appareil de qualité supérieure fabriqué par notre entreprise.

Veuillez vous familiariser avec ce produit avant de l'utiliser pour la première fois.

Veuillez lire attentivement et vous référer aux instructions pour l'utilisation et votre

sécurité. La première mise en marche de cet appareil doit être effectuée par un personnel qualifié.

## **Tenir l'appareil hors de la portée des enfants**

### **Utilisation prévue**

Ce marteau à piquer est un outil fonctionnant avec de l'air comprimé et servant à faire des tâches quotidiennes. Il est par exemple approprié pour le travail sur les rainures, l'enlèvement des tuiles ou des plâtres, le perçage des murs, la découpe de l'acier ainsi que les boulons et rivets. Cet outil est uniquement approprié pour une utilisation dans les espaces intérieurs. Veuillez conserver ces instructions dans un endroit sécurisé. Si vous remettez cet appareil à des tiers, veuillez également leur donner toute la documentation. Tout usage non prévu comporte des risques. Les dommages résultant de la mauvaise utilisation ou du non respect des consignes ne seront nullement couverts par l'entreprise. Cet outil a été conçu pour un usage domestique et ne saurait par conséquent être utilisé à des fins commerciales ou industrielles.

### **Fonctionnalité**

Assurez-vous que tous les articles sont présents une fois l'emballage ouvert. Evitez d'utiliser ce produit s'il est défectueux.

- 1 – Vis de réglage d'air
- 2 - Nipple enfichable
- 3 – Gâchette
- 4- Ressort de tension
- 5- Burin pointu
- 6- Burin plat (ciseau universel)
- 7- Rivet du burin
- 8 – Burin tranchant
- 9 – Burin latéral
- 10 – Huile spécialisée pour air comprimé.

### **Données techniques**

Pression de travail maximale : 6,3 bar

Taux de percussion : 3500tr/min

Support du burin : 11 mm

### **Poids :**

Marteau : 1390 g

### **Bruit et vibration**



Les valeurs de vibration et d'émission sonore sont déterminées conformément à la norme EN 15744 et EN 28927-9.

Niveau de bruit LpA : 96,8 dB (A)

Incertitude KpA : 3dB

Niveau de puissance sonore LwA : 107,8 dB (A)

Incertitude KpA : 3dB

### **Port de la protection auditive**

L'exposition au bruit pourrait entraîner la perte d'audition.

### **Vibration**

Valeur de l'émission de la vibration  $a_h = 6,14 \text{ m/S}^2$

Incertitude K :  $1,5 \text{ m/S}^2$

### **Information supplémentaire**

#### **Avertissement !**

La valeur d'émission de la vibration spécifiée a été mesurée suivant une méthode d'essai standard et pourrait varier en fonction de la méthode et de l'outil utilisé. Dans certains cas, cette valeur pourrait être supérieure à celle spécifiée.

La valeur d'émission de la vibration pourrait être utilisée pour comparer les outils.

La valeur d'émission de la vibration pourrait également de facteur d'évaluation préliminaire de l'impact.

# 1 CONSIGNES GÉNÉRALES DE SÉCURITÉ

## POUR OUTILLAGES PNEUMATIQUES



**Vous devez lire et comprendre toutes les instructions.** Le non-respect, même

partiel, des instructions ci-après entraîne un risque de choc électrique, d'incendie et/ou de blessures graves.

### Conservez ces instructions.

Le terme d'« appareil pneumatique » ou « appareil » utilisé dans le texte suivant se rapporte à des appareils pneumatiques figurant dans les instructions d'utilisation présentes.

### Poste de travail

**Maintenez le poste de travail bien propre et bien éclairé.** Un poste de travail en désordre, des zones de travail mal éclairées, constituent des facteurs d'accidents.

**N'utilisez pas d'outils électriques dans une atmosphère explosive, par exemple en présence de liquides, de gaz ou de poussières inflammables.** Lors du travail, il y a des risques de formation d'étincelles, qui pourraient enflammer les poussières ou les vapeurs.

**Tenez à distance les curieux, les enfants et les visiteurs pendant que vous travaillez avec un outil électrique.** Ils pourraient vous distraire et vous faire faire une fausse manoeuvre.

### Sécurité des appareils pneumatiques

**Utilisez de l'air comprimé de la classe de qualité 5 selon DIN ISO 8573-1 et une unité d'entretien séparée près de l'appareil.** L'air comprimé doit être exempt de corps étrangers et d'humidité afin de protéger l'appareil contre tout endommagement, encrassement et oxydation.

**Contrôlez les raccords et conduits d'alimentation.** Toutes les unités d'entretien, les accouplements et les tuyaux doivent correspondre aux caractéristiques techniques de l'appareil en ce qui concerne la pression et la quantité d'air. Une pression trop faible entrave le bon fonctionnement de l'appareil, une pression trop élevée peut entraîner des dégâts sur le matériel et de graves blessures.

**Évitez que les tuyaux ne soient tordus, étranglés et les tenir loin de solvants et de bords tranchants. Maintenez les tuyaux loin de sources de chaleur, d'huile ou de parties en rotation. Remplacez immédiatement un tuyau endommagé.** Un conduit d'alimentation défectueux peut provoquer des mouvements incontrôlés du tuyau à air comprimé et provoquer ainsi des blessures. Les poussières ou copeaux soulevés peuvent provoquer de graves blessures aux yeux.

**Veillez à ce que les colliers des tuyaux soient toujours bien serrés.** Les colliers qui ne sont pas

correctement serrés ou qui sont endommagés peuvent laisser échapper de l'air de manière incontrôlée.

### Sécurité des personnes

**Restez alerte, concentrez-vous sur votre travail et faites preuve de jugement. N'utilisez pas un outil pneumatique si vous êtes fatigué ou sous l'influence de drogues, d'alcool ou de médicaments.** Un instant d'inattention suffit pour entraîner des blessures graves.

**Portez des vêtements de protection et portez toujours des lunettes de protection.** Le fait de porter des équipements de protection tels que masque anti-poussières, chaussures de sécurité antidérapantes, casque de protection ou protection acoustique suivant le travail à effectuer, réduit le risque de blessures.

**Méfiez-vous d'un démarrage accidentel. Avant de brancher l'outil, assurez-vous que son interrupteur est sur « arrêt ».** Le fait de transporter un outil avec le doigt sur la détente ou de brancher un outil dont l'interrupteur est en position « marche » peut mener tout droit à un accident.

**Enlevez les outils de réglage avant de mettre l'appareil en service.** Un outil de réglage se trouvant sur une partie en rotation peut causer des blessures.

**Ne vous penchez pas trop en avant. Maintenez un bon appui et restez en équilibre en tout temps.** Une bonne stabilité vous permet de mieux réagir à une situation inattendue.

**Portez une tenue de travail appropriée. Ne portez ni vêtements amples, ni bijoux. Tenez les cheveux, les vêtements et les gants à bonne distance des éléments en rotation de l'outillage électroportatif.** Vêtements amples, bijoux et cheveux longs peuvent être happés par les éléments en mouvement.

**Lorsque les dispositifs de collecte et d'aspiration des poussières peuvent être montés, assurez-vous qu'ils sont effectivement raccordés et correctement utilisés.** L'utilisation de ces dispositifs abaisse les risques liés aux poussières.

**N'inhalez pas directement l'air d'échappement. Évitez le contact de l'air d'échappement avec les yeux.** L'air d'échappement pneumatique peut contenir de l'eau, de l'huile, des particules métalliques ou des saletés venant du compresseur. Ceci peut causer de graves blessures.

### Maniement soigneux et utilisation des appareils pneumatiques

**Pour fixer une pièce, utilisez des dispositifs de fixation ou un étau.** Le fait de tenir la pièce avec la

main ou contre le corps ne permet pas de contrôler correctement l'appareil.

**Ne forcez pas l'outil. Utilisez l'outil approprié à la tâche.** L'outil correct fonctionne mieux et de façon plus sécuritaire. Respectez aussi la vitesse de travail qui lui est propre.

**N'utilisez pas un outil si son interrupteur est bloqué.** Un outil que vous ne pouvez pas commander par son interrupteur est dangereux et doit être réparé.

**Débranchez la fiche de l'outil avant d'effectuer un réglage, de changer d'accessoire ou de ranger l'outil.** De telles mesures préventives de sécurité réduisent le risque de démarrage accidentel de l'outil.

**Gardez les appareils pneumatiques non utilisés hors de portée des enfants. Ne permettez pas l'utilisation de l'appareil pneumatique à des personnes qui ne se sont pas familiarisées avec celui-ci ou qui n'ont pas lu ces instructions.** Les appareils pneumatiques sont dangereux lorsqu'ils sont utilisés par des personnes non initiées.

**Prenez soin de votre appareil pneumatique. Vérifiez que les parties en mouvement fonctionnent correctement et qu'elles ne coincent pas, et con-**

**trôlez si des parties sont cassées ou endommagées qui pourraient nuire au bon fonctionnement de l'appareil pneumatique. Faites réparer les parties endommagées avant de remettre l'appareil en service.** De nombreux accidents sont dus à des appareils mal entretenus.

**Toujours maintenir propres les outils à utiliser.** Les outils bien entretenus se laissent plus facilement guider et contrôler.

**Utilisez les appareils pneumatiques, les accessoires, les outils à monter etc. conformément à ces instructions et aux prescriptions en vigueur pour ce type d'appareil. Tenez compte également des conditions de travail et du travail à effectuer.** L'utilisation des appareils pneumatiques à d'autres fins que celles prévues peut mener à des situations dangereuses.

### **Service**

**Ne faites réparer votre appareil pneumatique que par une personne qualifiée et seulement avec des pièces de rechange d'origine,** ce qui garantit le maintien de la sécurité de l'appareil pneumatique.

## Consignes de sécurité pour marteaux burineurs pneumatiques et détartreurs pneumatiques à aiguilles

- ▶ **Contrôler si la plaque signalétique est lisible.** Si nécessaire, en demander une autre au fabricant.
- ▶ **Déconnecter l'outil pneumatique éteint de l'alimentation en air avant de remplacer l'outil de travail ou des accessoires.**
- ▶ **Au cas où la pièce, un accessoire ou même l'outil pneumatique se casserait, des particules pourraient être projetés à grande vitesse.**
- ▶ **Lors de l'utilisation ainsi que lors de travaux de réparation et de maintien et lors du remplacement d'accessoire de l'outil pneumatique, toujours porter une protection oculaire résistant aux chocs. Le degré de protection nécessaire dépend de l'application correspondante.**
- ▶ **Porter un casque lors de travaux au-dessus de la tête.** Ceci permet d'éviter des blessures.
- ▶ **Valable pour les marteaux burineurs pneumatiques : N'utiliser l'outil pneumatique que si le burin est protégé contre le détachement.** L'outil de travail pourrait autrement être projeté.
- ▶ **Valable pour les détartreurs pneumatiques à aiguilles : N'utiliser l'outil pneumatique que si le porte-aiguilles est correctement fixé.** L'outil de travail pourrait autrement être projeté.
- ▶ **Remplacer les éléments usagés, déformés ou cassés du porte-outil.** Ceci permet d'éviter des blessures.
- ▶ **Placer l'outil pneumatique fermement sur la surface à travailler avant de mettre en marche l'outil pneumatique.**
- ▶ **Les opérateurs et le personnel d'entretien doit être capable physiquement de manipuler la taille, le poids et la puissance de l'outil pneumatique.**
- ▶ **S'attendre à des mouvements inattendus de l'outil pneumatique dues aux forces de réaction ou à la rupture de l'outil de travail. Bien tenir l'outil pneumatique et placer le corps et les bras dans une position permettant à l'utilisateur de contrôler ces mouvements inattendus.** Ces précautions aident à éviter des blessures.
- ▶ **Attention ! Les outils peuvent chauffer énormément lorsque l'outil pneumatique est utilisé pendant une longue durée.** Porter des gants de protection.
- ▶ **Eteindre l'outil pneumatique lors d'une interruption de l'alimentation en air ou lorsque la pression de service est réduite.** Contrôler la pression de service et redémarrer avec une pression de service optimale.
- ▶ **Lors de l'utilisation de l'outil pneumatique, l'opérateur pourrait ressentir des sensations désagréables dans les mains, les bras, les épaules, le cou ou d'autres parties du corps pendant le travail.**

- ▶ **Pour travailler avec cet outil pneumatique, se placer dans une position confortable, veiller à garder sa stabilité et éviter des positions défavorables ou dans lesquelles il est difficile de garder l'équilibre. Il est recommandé de changer de position pendant les travaux prolongés ; ceci peut aider à éviter engourdissements et fatigue.**
- ▶ **Au cas où l'opérateur ressentirait des symptômes tels que malaise permanent, indisposition, palpitations, douleur, fourmillements, engourdissement, brûlures ou rigidité, ne pas ignorer ces signes d'alerte. L'opérateur devrait informer son employeur et consulter un médecin qualifié.**
- ▶ **Valable pour les marteaux burineurs pneumatiques : Ne jamais utiliser le burin en tant qu'outil manuel.** Les burins ont été soumis à un traitement chaud et peuvent casser.
- ▶ **Valable pour les marteaux burineurs pneumatiques : N'utiliser que des burins aiguisés.** Un outil de travail émoussé peut entraîner de fortes vibrations et des ruptures de fatigue.
- ▶ **Valable pour les marteaux burineurs pneumatiques : Ne jamais utiliser le burin en tant que levier.** Il risquerait de casser.
- ▶ **Ne jamais refroidir les accessoires chauds dans de l'eau.** Ceci peut provoquer une rupture et un dysfonctionnement prématuré.
- ▶ **Utiliser des détecteurs appropriés afin de déceler des conduites cachées ou consulter les entreprises d'approvisionnement locales.** Un contact avec des conduites d'électricité peut provoquer un incendie ou un choc électrique. Un endommagement d'une conduite de gaz peut provoquer une explosion. La perforation d'une conduite d'eau provoque des dégâts matériels.
- ▶ **Eviter tout contact avec une conduite sous tension.** L'outil pneumatique ne dispose pas d'isolation et le contact avec une conduite sous tension peut provoquer une décharge électrique.

### **AVERTISSEMENT** La poussière générée lors du frottage, sciage, ponçage, alésage et autres activités peut avoir des effets cancérigènes, toxiques pour la reproduction ou mutagènes.

Les poussières contiennent entre autres les matériaux suivants :

- le plomb dans les couleurs et vernis contenant du plomb ;
- acide silicique cristallin dans les briques, le ciment et autres travaux de maçonnerie ;
- l'arsenic et le chrome contenus dans le bois traité chimiquement.

Le risque de tomber malade dépend de la fréquence à laquelle vous êtes exposé à de telles substances. Afin de réduire le risque, il est recommandé de ne travailler que dans des locaux bien aérés avec un équipement de protection correspondant (p. ex. appareils de protection respiratoires spécialement conçus à cet effet et filtrant même les particules les plus fines).

- ▶ **Portez des protections auditives.** L'exposition aux bruits peut provoquer une perte de l'audition.

- ▶ **Lors du travail sur la pièce, le niveau sonore peut augmenter ; ceci peut être évité par des mesures appropriées telles que p. ex. l'utilisation de matériaux isolants si des bruits de sonnettes étaient générées.**
- ▶ **Faire fonctionner l'outil pneumatique de sorte à générer aussi peu de poussière que possible, p. ex. en humidifiant le matériau à travailler.**
- ▶ **Lors de l'utilisation de l'outil pneumatique, si ce dernier est muni d'un silencieux, toujours s'assurer que celui-ci est sur place et en état impeccable de fonctionnement.**
- ▶ **L'effet des vibrations peut endommager les nerfs et perturber la circulation sanguine des mains et des bras.**
- ▶ **Porter des gants qui tiennent bien.** L'air comprimé refroidit les poignées de l'outil pneumatique. Des mains chaudes sont moins sensibles aux vibrations. Des gants larges peuvent être saisis par les éléments en rotation.
- ▶ **Au cas où vous sentiez des engourdissements, des fourmillements ou des douleurs dans les mains ou les doigts ou si ceux-ci deviendraient blancs, arrêter le travail avec l'outil pneumatique, informer votre employeur et consulter un médecin.**
- ▶ **Ne pas tenir l'outil de travail pendant l'opération de travail.**
- ▶ **Tenir l'outil pneumatique fermement mais sans trop forcer en respectant les forces de réaction nécessaires de la main.** Plus vous tenez l'outil fermement, plus les vibrations peuvent augmenter.
- ▶ **Si des accouplements rotatifs universels (accouplements à griffe) sont utilisés, il faut monter des tiges de blocage. Utiliser des câbles de sécurité Whipcheck pour empêcher tout relâchement d'un accouplement flexible – tuyau et tuyau – tuyau.**
- ▶ **Ne jamais porter l'outil pneumatique par le flexible.**