

# HYUNDAI

POWER EQUIPMENT

## Groupe électrogène inverter essence

Référence : HG4000i-AR

## Manuel d'instructions originale

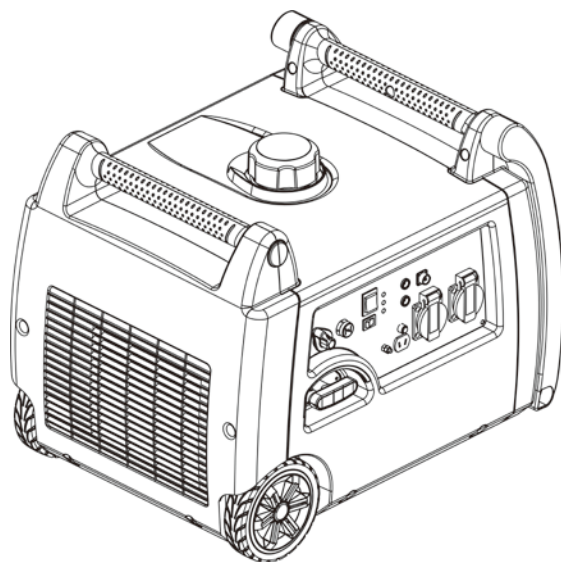

**HYUNDAI**

32, rue Aristide Bergès - ZI 31270 Cugnaux - France

Licensed by Hyundai Corporation, Korea



**IMPORTANT** — Veuillez SVP à ce que tous ceux désireux d'utiliser ce produit lisent en entier et comprennent bien le présent manuel d'utilisation avant de faire fonctionner l'appareil.



## Instructions de sécurité générales

- L'opérateur doit connaître les principes de fonctionnement et la structure du groupe électrogène et du moteur, il doit savoir comment arrêter le moteur en cas d'urgence et comment manipuler ses pièces de commande.
- Ne permettez jamais aux enfants d'utiliser cet appareil.
- Ne permettez jamais aux gens ignorant ces instructions d'utiliser cet appareil. La réglementation locale pourrait imposer une restriction sur l'âge de l'utilisateur.
- Veillez à ne pas utiliser cet appareil lorsqu'il y a, à proximité, des gens, en particulier des enfants, ou des animaux de compagnie. Congédez-les de l'aire de travail.
- L'opérateur ou l'utilisateur sont responsables des accidents ou dégâts possibles survenus sur d'autres personnes et des propriétés d'autrui.
- Ne portez pas de vêtement ample ni de bijou, car ils sont susceptibles d'être attrapés par l'appareil qui tourne.
- Utilisez l'équipement de sécurité. Portez des articles de protection tels qu'un masque anti-poussières, des chaussures de sécurité antidérapantes, un casque ou une protection auditive.
- Restez vigilant, surveillez ce que vous faites et faites preuve de bon sens lorsque vous utilisez le groupe électrogène. Ne l'utilisez pas lorsque vous êtes fatigué ou sous l'influence de drogues, d'alcool ou de médicaments.
- .Installez le groupe électrogène dans un endroit bien aéré, gardez au moins une distance de 1,5 mètre entre le groupe électrogène et les murs du bâtiment ou d'autres équipements. Eloignez du groupe électrogène toute matière liquide ou gazeuse inflammable.
- Ne faites pas tourner le groupe électrogène dans un endroit enfermée ou mal aéré. les gaz rejetés par le moteur contiennent du monoxyde de carbone, qui est toxique et susceptible d'entraîner une perte de conscience voire la mort.
- Faites tourner le groupe électrogène en respectant sa puissance indiquée dans la notice d'utilisation. Évitez de faire fonctionner le groupe électrogène sous une surcharge ou à une vitesse excessive.
- Le silencieux d'échappement du groupe électrogène devient extrêmement chaud quand le moteur tourne ou même pendant un certain moment après son arrêt, ne le touchez pas sous peine de subir une brûlure.
- Ne transportez ou rangez le groupe électrogène qu'après son refroidissement complet.
- Procédez périodiquement à la maintenance et résolvez à temps les problèmes apparus. Ne faites pas tourner le groupe électrogène avant la correction du défaut détecté.
- Le groupe électrogène utilise un système de refroidissement par air, il est nécessaire de nettoyer régulièrement ses composants tels que les grilles, le cache du ventilateur et le ventilateur afin de garantir un refroidissement
- Gardez propre le filtre de carburant, changez l'huile de moteur périodiquement.
- Vérifiez périodiquement l'installation, les connexions et l'état de serrage des pièces de fixation, resserrez si nécessaire.
- Nettoyez périodiquement les composants du filtre à air, renouvelez le filtre à air au besoin.
- Eteignez tous les appareils électriques branchés avant de démarrer ou d'arrêter le moteur du

groupe électrogène.

- Avant de transporter du groupe électrogène, il faut vider son réservoir de carburant.
- Les entretiens et réparations du groupe électrogène doivent être effectués par un technicien qualifié d'un centre de service après-vente agréé.

Avertissement: lorsque vous démarrez votre groupe électrogène à l'aide du cordon, attention aux brusques changements de rotation du moteur !!! Risque de blessures !!! Ne couvrez jamais le groupe électrogène quand il fonctionne. Le disjoncteur monté sur le groupe électrogène a pour but d'écartier le risque de choc électrique. S'il est à remplacer par un nouveau disjoncteur, il faut que ce dernier corresponde aux spécifications techniques du groupe électrogène. En raison d'importantes contraintes mécaniques, il faut utiliser un câble flexible gainé d'une forte protection en caoutchouc (conformément aux IEC 245-4) ou un cordon similaire. En cas d'emploi d'un prolongateur de fil électrique, la longueur totale de la rallonge ne doit pas dépasser 60m quand la section de fil est de 1,5mm<sup>2</sup> ; la longueur de fil ne doit pas dépasser 100m, quand la section de fil est de 2,5mm<sup>2</sup>.



### **Consignes de sécurité pour le remplissage de carburant**

- Le carburant est extrêmement inflammable et nocif.
- Ce groupe électrogène n'utilise que l'essence, tout autre carburant que l'essence détériorerait le moteur.
- Ne remplissez pas le réservoir de trop d'essence afin d'en éviter le débordement. Quand un déversement est constaté, il faut essuyer complètement à l'aide d'une étoffe sèche avant de démarrer le moteur.
- Si vous avez avalé par erreur du carburant, que vous avez inhalé des vapeurs de carburant ou que des gouttes de carburant sont entrées dans vos yeux, il vous faudra tout de suite voir le médecin. Si une certaine quantité de carburant était renversé sur votre peau ou votre vêtement, vous auriez besoin de vous laver et de changer de vêtement.
- Arrêtez toujours le moteur du groupe électrogène lors du remplissage de carburant.
- Ne faites jamais le plein en fumant ou près d'une flamme.
- Faites attention à ne pas renverser du carburant sur le moteur et la grille d'échappement du groupe électrogène lors du remplissage de carburant.
- Conservez le carburant dans un récipient approprié propre et à l'abri de toute source de feu.
- Faites le remplissage de carburant dans un endroit sûr, ouvrez lentement le bouchon de réservoir pour laisser échapper la pression qui s'est formée à l'intérieur du réservoir. Essayez les gouttes d'essence déversées avant de démarrer le moteur.
- Pour prévenir l'incendie, déplacez le groupe électrogène à une distance minimum de 4 mètres

par rapport de l'aire de remplissage de carburant.

- Vérifiez si le bouchon de réservoir est bien serré avant le démarrage.
- Ne conservez pas l'essence dans le réservoir pendant une période prolongée.
- Lors de l'utilisation ou du transport du groupe électrogène, veiller à tenir debout le groupe électrogène, sinon le carburant pourrait fuir du carburateur ou du réservoir d'essence.



### **Sécurité électrique**



Vérifiez avant chaque utilisation que la charge à brancher ne dépasse pas la puissance du courant produit par le groupe électrogène.

#### **Pour éviter le choc électrique, il faut suivre les consignes ci-après:**

- Ne pas toucher le groupe électrogène avec les mains mouillées.
- Ne pas faire tourner le groupe électrogène sous la pluie ou la neige.
- Ne pas faire tourner le groupe électrogène près de l'eau.
- Relier le groupe électrogène à la terre. Utiliser un fil conducteur suffisamment gros comme câble de mise à la terre.
- Ne pas mettre le groupe électrogène en opération parallèle avec un autre groupe électrogène.
- En cas d'utilisation de rallonges électriques, il faut garantir qu'elles soient d'un diamètre suffisamment gros pour transporter le courant et qu'elles soient utilisées de façon correcte.



Les connexions d'un groupe électrogène, utilisé à titre d'alimentation auxiliaire, à l'installation électrique d'un bâtiment doivent être effectuées par un électricien qualifié, et conformément aux dispositions de toutes les lois applicables et des normes dans le domaine électrique. Des connexions incorrectes causeront le reflux du courant électrique sortant du générateur dans les lignes de la compagnie d'électricité publique. Un tel reflux peut électrocuter des ouvriers de la compagnie d'électricité publique travaillant sur le réseau ou d'autres personnes au contact de la ligne lors d'une coupure de courant; par ailleurs, lors que l'alimentation électrique publique s'est rétablie, le générateur peut exploser, brûler ou générer du feu dans l'installation électrique du bâtiment.



Avant de connecter les appareils électriques au groupe électrogène, il faut vérifier si leurs spécifications de tension et de fréquence de fonctionnement correspondent aux caractéristiques techniques du groupe électrogène. Des dégâts pourraient se produire si l'appareil branché n'est pas conçu pour fonctionner avec une tolérance de tension de + / -10% ou une tolérance de fréquence de + / - 3% par rapport à celles du groupe électrogène.



### **Protection de l'environnement**

- Il faut contrôler périodiquement le silencieux d'échappement (Avant d'y procéder, éteignez le groupe électrogène et laissez-le refroidir complètement). Un silencieux d'échappement abîmé

cause une augmentation du bruit.

- Il ne faut pas jeter de l'huile de moteur dans les égouts mais en déposer dans un point de collection prévu à cet effet.
- Le carburant de cette machine est combustible et déflagrant.  
Après l'arrêt de la machine, il faut traiter correctement le carburant supplémentaire et répondre aux exigences environnementales locales.

# Symboles

Les symboles suivants sont utilisés dans ce manuel pour permettre de différencier les types d'information. Le symbole de sécurité est utilisé comme mot clé pour vous avertir des risques potentiels liés au fonctionnement et à la possession du matériel électrique.

Respectez toutes les consignes de sécurité pour éviter ou limiter tout risque de blessure grave, voire mortelle.



C'est le symbole d'alerte de sécurité. Il est utilisé pour vous avertir d'un risque de blessures et de dégât matériel. Respectez tous les messages de sécurité qui suivent ce symbole pour éviter d'éventuelles blessures voire la mort ou dégâts du matériel.



Afin de réduire les risques de blessures et de dégâts matériels, l'utilisateur doit lire et comprendre ce manuel avant d'utiliser ce produit..



NII est défendu de faire tourner le groupe électrogène dans une salle close, car les émissions de gaz d'échappement peuvent conduire les hommes ou les animaux au coma voir à la mort.



Ce symbole indique que la surface est très chaude et à ne pas toucher.Veuillez à ne pas toucher le carter et le silencieux d'échappement du moteur.



Le moteur et la grille d'échappement deviendront brûlants au bout d'un certain temps de marche du moteur. Quand vous procédez à l'entretien ou à la réparation avant leur refroidissement complet, veuillez à éviter le contact de votre peau ou de vos habits avec le moteur et la grille d'échappement.



Garder éloignés les matériaux inflammables.



Pas de flammes nues.



Ne pas connecter avec le système d'électricité.



Ne jetez pas les vieux appareils avec les déchets ménagers.



Cet outil est conforme aux normes et Directives européennes



Niveau garantie de l'émission sonore

## DANGER

DANGER indique un risque de danger imminent qui, s'il n'est pas évité, **entraînera** des blessures graves, voire mortelles.

## ATTENTION

ATTENTION utilisé sans le symbole d'alerte de sécurité indique une situation potentiellement dangereuse qui, si elle n'est pas évitée, **peut** occasionner des dégâts matériels.

## MISE EN GARDE

MISE EN GARDE indique une situation potentiellement dangereuse qui, si elle n'est pas évitée, **pourrait** entraîner des blessures graves, voire mortelles.

## ATTENTION

ATTENTION indique une situation potentiellement dangereuse qui, si elle n'est pas évitée, **peut** occasionner des blessures légères ou modérées.

## MISE EN GARDE

Lire attentivement ce manuel avant d'utiliser la génératrice. Le non-respect de ces instructions peut entraîner des blessures graves, voire mortelles.

## MISE EN GARDE

Les émanations du moteur de l'article contiennent des produits chimiques qui, dans l'État de Californie, sont connus pour provoquer des cancers, des malformations congénitales ou autres problèmes de reproduction.

## DANGER

Les émanations de la génératrice contiennent du monoxyde de carbone, un gaz incolore, inodore et toxique. L'inhalation de monoxyde de carbone peut provoquer des nausées, des étourdissements, l'évanouissement ou la mort. En présence d'étourdissement ou de faiblesse, sortez à l'air frais sur-le-champ.

Faites fonctionner la génératrice à l'extérieur uniquement et dans une zone bien aérée.

N'utilisez PAS la génératrice dans un bâtiment, une enceinte ou un compartiment, y compris le compartiment de la génératrice d'un véhicule récréatif.

NE laissez PAS les fumées d'échappement pénétrer par les fenêtres, les portes, les événements ou autres ouvertures.

**DANGER DU MONOXYDE DE CARBONE** : l'utilisation d'une génératrice à l'intérieur **PEUT VOUS TUER EN QUELQUES MINUTES**.

## DANGER

Les pièces mobiles peuvent happer les mains, les pieds, les cheveux, les vêtements ou tout autre accessoire et entraîner une amputation traumatique ou de graves lacérations.

Éloignez les mains et le reste du corps des pièces mobiles.

Les cheveux longs doivent être attachés et les bijoux retirés.

Faites fonctionner le matériel en ayant les équipements de protection en place.

NE portez PAS de vêtements amples, de pendentifs, de cordons de serrage ni d'articles risquant de s'accrocher.

## DANGER

La génératrice produit une puissante tension.

NE touchez PAS les fils nus ni les prises. N'utilisez PAS de cordons électriques usagés, endommagés ou effilochés.

NE faites PAS fonctionner la génératrice par temps humide.

NE laissez PAS le fonctionnement ni l'entretien de la génératrice aux mains des enfants ou des personnes non qualifiées.

Utilisez un disjoncteur de fuite de terre (différentiel) dans les lieux humides ou contenant des matériaux conducteurs tels que les supports métalliques.

Utilisez du matériel d'isolation homologué pour isoler la génératrice de votre installation électrique et avisez votre fournisseur d'électricité avant de brancher la génératrice sur votre système électrique.

## MISE EN GARDE

Les étincelles peuvent provoquer des incendies ou des décharges électriques.

Pour les procédures d'entretien de la génératrice : débranchez le fil de la bougie et déplacez-le afin qu'il ne puisse pas toucher la bougie.

NE vérifiez PAS la présence d'étincelles lorsque la bougie est retirée.

Utilisez uniquement des testeurs de bougies d'allumage approuvés.

## MISE EN GARDE

Les moteurs produisent de la chaleur en tournant. En cas de contact, des brûlures graves peuvent survenir. Les matériaux combustibles peuvent s'enflammer en cas de contact.

NE touchez PAS les surfaces chaudes.

Évitez tout contact avec les gaz d'échappement brûlants. Laissez le matériel refroidir avant de le toucher.

Observez un dégagement de 91,4 cm (3 pi) minimum de part et d'autre pour assurer un refroidissement adéquat. Les matériaux combustibles doivent être placés à 1,5 m (5 pi) minimum.

## MISE EN GARDE

Utilisations médicales et de soutien vital.

En cas d'urgence, composez le 911 sur-le-champ. N'utilisez JAMAIS le produit pour alimenter les appareils ou dispositifs de soutien vital.

N'utilisez JAMAIS le produit pour alimenter les appareils ou dispositifs médicaux.

Informez le fournisseur d'électricité sur-le-champ si la vie de quiconque dans votre foyer dépend d'un équipement électrique.

Informez le fournisseur d'électricité sur-le-champ si une perte d'alimentation pourrait causer une urgence médicale pour quiconque dans votre foyer.

## DANGER

Le carburant et les vapeurs du carburant sont particulièrement inflammables et explosifs.  
Un incendie ou une explosion peut provoquer des brûlures graves, voire mortelles.  
Un démarrage accidentel peut provoquer un enchevêtrement, une amputation traumatique ou des lacérations.

### Pour ajouter de l'essence ou vider le réservoir

Éteignez la génératrice et laissez-la refroidir pendant au moins deux minutes avant de retirer le bouchon du réservoir à carburant. Retirez le bouchon lentement pour évacuer la pression du réservoir.  
NE pompez PAS d'essence directement dans la génératrice à la station-service. Utilisez un contenant adéquat pour transférer le carburant à la génératrice.

N'effectuez l'ajout ou le retrait de carburant qu'à l'extérieur, dans un lieu bien aéré.  
NE remplissez PAS complètement le réservoir à carburant. Gardez toujours le carburant loin des étincelles, des flammes nues et des lampes témoins, ainsi que de toute source de chaleur et d'allumage.  
N'allumez PAS ou ne fumez pas de cigarettes.

### Pour démarrer la génératrice

NE tentez PAS de démarrer une génératrice endommagée.  
Vérifiez que le bouchon du réservoir, le filtre à air, la bougie d'allumage, les tuyaux de carburant et le système d'échappement sont correctement positionnés.  
Laissez les traces de carburant s'évaporer complètement avant de tenter de démarrer le moteur.  
Vérifiez que la génératrice est solidement placée sur un sol de niveau.

### Pour faire fonctionner la génératrice

NE déplacez PAS et n'inclinez pas la génératrice lorsqu'elle est en marche.  
N'inclinez pas la génératrice et ne renversez pas de carburant ou de l'huile.

### Pour le transport ou l'entretien de la génératrice

Vérifiez que la vanne de fermeture du carburant est en position « off » (arrêt) et que le réservoir est vide.  
Débranchez le fil de la bougie.

### Pour ranger la génératrice

La génératrice doit toujours être à l'abri des étincelles, des flammes nues et des lampes témoins, ainsi que de toute source de chaleur ou d'allumage.

## MISE EN GARDE

Le fonctionnement de cet équipement peut créer des étincelles qui peuvent déclencher des incendies autour de la végétation sèche.

Un pare-étincelles peut être nécessaire. L'utilisateur doit communiquer avec les organismes municipaux pour les lois et les règlements relatifs à la prévention des incendies.

## MISE EN GARDE

Toute rétraction brutale de la corde du démarreur aura pour effet d'entraîner votre main et votre bras en direction du moteur avant que vous n'ayez le temps de lâcher prise.  
Un démarrage accidentel peut provoquer un enchevêtrement, une amputation traumatique ou des lacérations.  
Des fractures, des hématomes ou des entorses peuvent aussi survenir.

Pour démarrer le moteur, tirez lentement sur la corde du démarreur jusqu'à la résistance, puis tirez rapidement pour éviter tout rebond.  
NE démarrez PAS ou n'arrêtez pas le moteur lorsque des dispositifs électriques sont branchés.

## ATTENTION

Dépasser la capacité de fonctionnement de la génératrice peut l'endommager ou endommager les appareils électriques qui y sont branchés.

NE surchargez PAS la génératrice.  
Démarrez la génératrice et laissez le moteur se stabiliser avant de brancher des charges électriques.  
Le matériel électrique doit être branché hors tension (position « off » ou arrêt), puis mis sous tension pour fonctionner.  
Éteignez le matériel électrique et débranchez-le avant d'arrêter la génératrice.  
N'altérez PAS la vitesse désignée  
NE modifiez la génératrice d'AUCUNE façon.

## ATTENTION

Tout traitement ou utilisation impropre de la génératrice peut l'endommager, écourter sa durée de vie utile et annuler sa garantie.

Utilisez la génératrice uniquement pour les applications auxquelles elle est destinée.

Ne faites fonctionner que sur des surfaces de niveau.  
N'exposez PAS la génératrice à de l'humidité, de la poussière ou de la saleté excessive.  
NE laissez RIEN qui bloquerait les événements de refroidissement.

En cas de surchauffe des dispositifs connectés, éteignez-les et débranchez-les de la génératrice.  
N'utilisez PAS la génératrice si :

- la puissance restituée est perdue;
- le matériel produit des étincelles, fumées ou flammes;
- le matériel vibre de manière excessive.



# COMMANDES ET CARACTÉRISTIQUES

Lisez ce manuel avant de mettre la génératrice en marche. Familiarisez-vous avec l'emplacement et la fonction des différentes commandes et caractéristiques. Conservez ce manuel pour toute référence ultérieure.

## Générateur

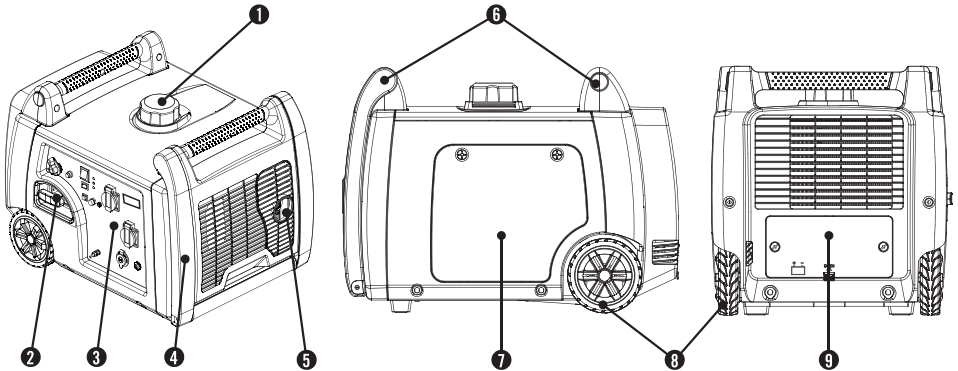

- (1) **Bouchon du réservoir** – Retirer pour ajouter l'essence.
- (2) **Démarrage manuel** – Utilisé pour démarrer le moteur.
- (3) **Panneau d'alimentation**
- (4) **Poignée pliable** - N'utilisez pas la poignée pliable pour soulever ou porter l'unité.

- (5) **Silencieux**
- (6) **Poignée de manutention**
- (7) **Couvercle de maintenance**
- (8) **Roues**
- (9) **Couvercle d'accès à la batterie**

## Pièces incluses

Votre générateur de puissance HG4000i-AR est livré avec les pièces suivantes:

- 1. De chargeur de batterie en (Ports 2.1A et 1A) 12volts ..... 1
- 2. Prise 12 volts ..... 1
- 3. Entonnoir à huile ..... 1
- 4. Clef a bougie ..... 1
- 5. Télécommande ..... 1

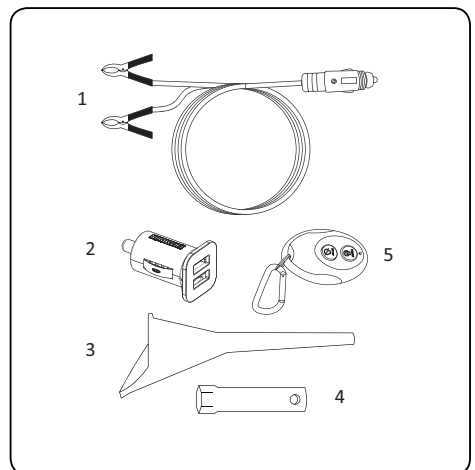

## Panneau électrique

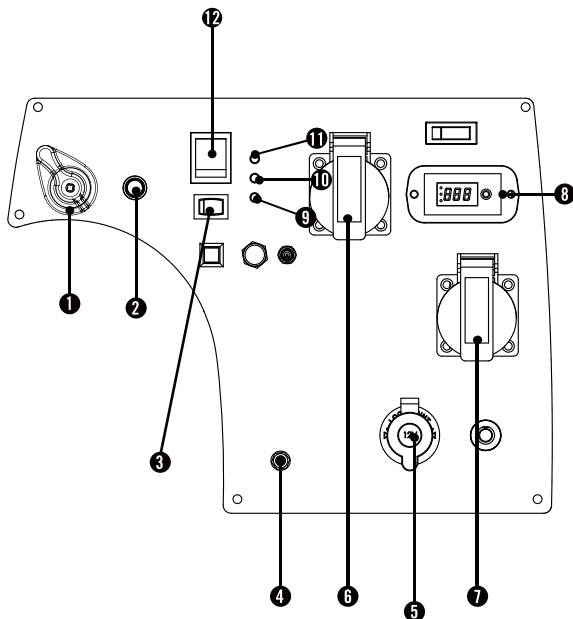

- (1) **Robinet de carburant**
- (2) **Starter**
- (3) **Commutateur de commande en mode économique**
- (4) **Mise à la terre** – consultez un électricien pour les réglementations en vigueur sur la mise à la terre.
- (5) **Sortie DC-12V**
- (6) **Prise - 230 Volt AC 50 Hz, monophasé.**
- (7) **Prise - 230 Volt AC 50 Hz, monophasé.**
- (8) **Multimètre numérique 3 en 1**
- (9) **Voyant indicateur de niveau d'huile**  
Vérifier le niveau d'huile lorsque ce voyant s'allume. Le moteur ne fonctionnera pas si ce voyant est allumé.
- (10) **Voyant indicateur de sortie** – ce voyant s'allume lorsque la génératrice est surchargée et coupera l'alimentation aux prises.
- (11) **Voyant CA** – demeure EN MARCHÉ durant le fonctionnement régulier. Se FERME lorsque la génératrice est surchargée.
- (12) **Interrupteur du moteur**

\*Avertissement : ne faites pas fonctionner un appareil lorsqu'il est branché dans la prise 12 V CC. L'exposition prolongée aux vapeurs d'échappement du moteur peut causer des blessures graves ou la mort. Durant la charge, ne pas placer l'appareil du côté de l'échappement de la génératrice. La chaleur extrême peut causer des dommages à l'appareil et un risque d'incendie.

# CONTROLES ET FONCTIONNALITES

---

## Condition de gestion de la charge du panneau de puissance

Ce générateur est équipé d'un système de télécommande sans fil pour le démarrage et l'arrêt.

Le système est constitué de (4) composants principaux:

1. Module récepteur de contrôle (MRC)
2. Télécommande sans fil
3. Interrupteur de batterie
4. Commutateur d'allumage

Les fonctions de la télécommande sont activées lorsque:

1. Le contacteur d'allumage est en position "ON", ET
2. Le commutateur de batterie est en position «ON».

Les fonctions de la télécommande sont activées dans l'une des conditions.

- 1-Le commutateur d'allumage est défini en position « MARCHE »
- 2-Le commutateur de batterie est défini en position « MARCHE ».

Les fonctions de la télécommande sont désactivées dans l'une des conditions suivantes.

Pour démarrer le générateur avec télécommande, appuyez sur le bouton « Démarrer » sur la télécommande une fois. Le moteur va tenter de démarrer (6) fois. La MRC contrôle le starter automatique lors de chaque tentative de démarrage. Pour arrêter le générateur avec la télécommande, appuyez sur la touche «STOP» de la télécommande une fois.

## Consommation d'énergie de la télécommande

Lorsque le commutateur d'allumage est en position «MARCHE», la MRC est actif et en attente d'un signal de la télécommande. Cette fonction nécessite un courant électrique de la batterie.

Si le commutateur d'allumage est laissé en position « MARCHE » pendant de longues périodes (plusieurs semaines), la batterie peut être complètement déchargée.

Déplacer le commutateur d'allumage à la position «OFF» désactive les fonctions à distance, mais la MRC consomme encore environ 2 mA de la batterie.

Pour éviter de vider la batterie, appuyez l'interrupteur de batterie à la position «OFF».

Cette action coupe l'alimentation à la MRC et il n'y a pas de consommation d'énergie de la batterie.

## Gestion de la charge du panneau d'alimentation

Lorsque le générateur démarre pour la première fois avec la télécommande, aucune tension n'est fournie au panneau d'alimentation pendant environ 15 secondes. Cela permet au moteur d'atteindre sa vitesse maximale avant que les charges électriques ne soient appliquées au générateur.

Lorsque le générateur est arrêté avec la télécommande, la tension d'alimentation au panneau est immédiatement mise hors tension. Ensuite, le moteur s'arrête au bout d'environ 5 secondes lorsque le bouton « STOP » est appuyé sur la télécommande. Couper l'alimentation du panneau avant l'arrêt du moteur protège les appareils connectés d'une défaillance causés par une non tension de-50 Hz en attendant l'arrêt du générateur.

**Le retard de tension de marche/arrêt lors du démarrage et de l'arrêt survient uniquement lorsque la télécommande est utilisée. Il n'y a pas de délai de tension lorsque le bouton poussoir de démarrage électrique ou le démarrage manuel est utilisé.**

## Condition de gestion de la charge du panneau de puissance

Lorsque le bouton-poussoir ou le démarrage manuel est utilisé, l'opérateur doit s'assurer que toutes les charges électriques (appareils) sont éteintes pendant le démarrage et l'arrêt. Les dommages sur le générateur ou les appareils reliés pourraient être causées par le démarrage ou l'arrêt du générateur pendant que les appareils sont branchés et allumés.

Votre générateur nécessite un assemblage.  
Cet appareil est expédié de notre usine sans huile.  
Il doit être alimenté en huile et en carburant avant  
l'opération.

## Retirer le générateur du carton d'emballage

1. Installez le carton d'emballage sur une surface solide et plane.
2. Retirez tout dans le carton à l'exception du générateur.
3. À l'aide des poignées de transport de l'appareil, retirez soigneusement le générateur de la boîte. (il est recommandé que l'appareil soit soulevé par deux personnes)

## Branchement de la batterie

1. À l'aide d'un tournevis, enlevez les deux couvercles de vis d'entretien (2) ainsi que le couvercle d'entretien de la batterie (A).
2. Une fois les vis retirées, la tirette en caoutchouc sur le couvercle peut être enlevée pour aider à desserrer afin de déloger le capot d'entretien. (A)
3. Retirez le couvercle d'entretien de la batterie. (A)

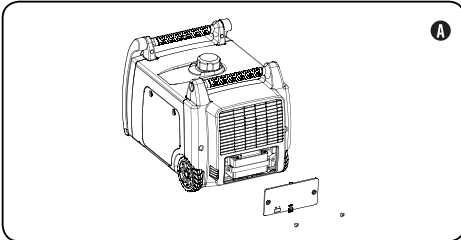

4. Couper la fermeture qui lie les câbles de batterie ensemble.
5. Avec un tournevis, dévisser le boulon de la batterie dans la borne de batterie rouge, côté positif (+).
6. Connectez la borne rouge, positive (+) au fil de la borne positive (+) de la batterie en utilisant le boulon.
7. Tirez sur la connexion du câble de la batterie et la borne de la batterie.
8. Répétez les étapes 5-7 pour connecter la borne noire, négative (-) au fil de la borne négative(-) de la batterie

## Condition de branchement de la batterie



### REMARQUE

Si les câbles de la batterie ne sont pas visibles après le retrait du couvercle, veuillez remarquer qu'ils seraient collés au dessus de la batterie et pas visibles à l'œil nu.

# FONCTIONNEMENT

## Emplacement du générateur

NE JAMAIS faire fonctionner le générateur dans un bâtiment, y compris les garages, sous-sols, salles d'eau, hangars, enceinte ou compartiment, y compris les compartiment du générateur d'un véhicule récréatif. Veuillez-vous renseigner auprès des autorités locales. Dans certaines régions, les générateurs doivent être enregistrés auprès du service public local. Les générateurs utilisés sur les chantiers de construction peuvent être soumis à des règles et règlements supplémentaires. Les générateurs doivent toujours être placés sur une surface plane et nivelée (même lorsqu'ils ne fonctionnent pas). Les générateurs doivent être éloignés à environ 5 pi. (1,5 m) de tout matériau combustible. En plus de l'éloignement auprès des matériaux combustibles, les générateurs doivent également avoir un écart d'au moins 3 pi. (91,4 cm) entre tous les côtés pour permettre un refroidissement adéquat, la maintenance et l'entretien. Les générateurs ne doivent jamais être démarrés ou mis en marche à l'arrière des SUV, campingcar, remorques, camions (ou autrement), sous les escaliers /escaliers, à côté des murs ou des bâtiments, ou en tout autre lieu qui ne permettant pas un refroidissement adéquat. NE PAS bloquer les générateurs pendant le fonctionnement. Laisser les générateurs refroidir correctement avant le transport ou le stockage. Placez le générateur dans un endroit bien ventilé. NE PAS mettre le générateur à proximité des événements ou admission d'air car les fumées d'échappement risqueraient de pénétrer dans des espaces occupés ou confinés. Examiner attentivement le vent et les courants d'air avant de positionner le générateur

**Le non-respect des mesures de sécurité appropriées pourrait annuler la garantie du fabricant.**

### AVERTISSEMENT

Évitez également d'utiliser le générateur lorsque vos mains sont humides car cela pourrait provoquer une électrocution.

Ne pas utiliser ou stocker le générateur sous la pluie, la neige ou les espaces humides ou à proximité d'une piscine ou système d'arrosage.

### AVERTISSEMENT

Pendant le fonctionnement, le silencieux et l'échappement de fumées produisent la chaleur. Si un refroidissement adéquat et l'espace de respiration ne sont pas fournis, ou si le générateur est bloqué ou contenue, les températures pourraient devenir extrêmement chaudes et provoquer un incendie.

## Mise à la terre

Le système de mise à la terre du générateur connecte le cadre aux bornes de terre du panneau d'alimentation.

- Le générateur (enroulement de stator) est isolé à partir du cadre et de la broche de terre de la prise de courant alternatif.

- Les appareils électriques qui nécessitent une connexion de broches de prise à la terre ne fonctionnent pas si la broche de terre n'est pas opérationnelle, à moins que le neutre ne soit relié au cadre.

## Démarrage avec la télécommande

Démarrage avec la télécommande est uniquement possible à **80 pieds** du générateur. (Le Signal sans fil peut pas passer à travers certains objets solides.)

Ne tentez pas de régler le starter du carburateur. Le système électrique et la télécommande ferme et ouvre automatiquement le starter.

1. Vérifiez que le générateur est sur une surface plane.
2. Éteignez toutes les charges électriques reliées au générateur. Ne jamais démarrer ou arrêter le générateur si des appareils électriques sont branchés et allumés.
3. Tournez la vanne de carburant à la position «MARCHÉ».
4. Réglez l'interrupteur de batterie sur « MARCHÉ ».
5. Réglez le commutateur d'allumage sur « MARCHÉ ».
6. DEMARRAGE AVEC LA TELECOMMANDE: appuyez brièvement sur le bouton « Démarrer » de la télécommande. Ne pas maintenir le bouton enfoncé, appuyez une seule fois. Le moteur va tenter de démarrer six fois.
7. Un dispositif de sécurité est prévu pour retarder la disponibilité de l'énergie électrique pendant le mode de démarrage. Le retard dure environ 15 secondes. Le retard est prévu pour éviter d'endommager le générateur si les charges électriques sont activées par inadvertance lors du démarrage du moteur.
8. Si le générateur ne démarre pas, vérifier l'état de la batterie et les connexions des câbles.

### REMARQUE

La batterie 12V 7AH fournie doit se recharger lorsque le moteur est en marche. Il est cependant recommandé de charger entièrement la batterie au moins une fois par mois.

### REMARQUE

Lorsque le commutateur de la batterie est sur la position « MARCHÉ », le commutateur clignote si la batterie est en charge. Si le commutateur ne clignote pas dans la position « MARCHÉ », s'assurer que la connexion de la batterie est bonne.

## Démarrage au lanceur et électrique

1. S'assurer que le générateur est sur une surface plate et nivelée.
2. Déconnecter toutes les charges électriques du générateur. Ne jamais démarrer ou arrêter le générateur avec des appareils électriques branchés ou allumés.
3. Tourner la vanne de carburant à la position « Marche ».

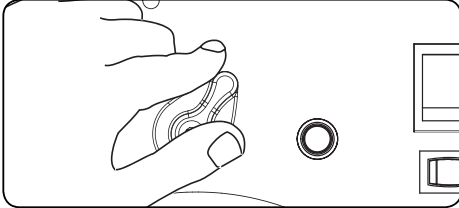

4. Tourner le commutateur de batterie à la position « MARCHE »

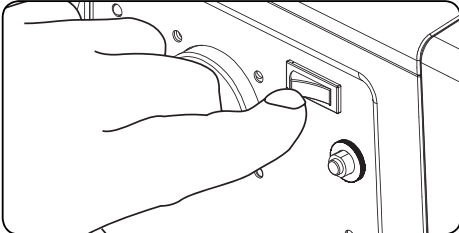

5. Pousser le bouton du starter à la position « STARTER ».

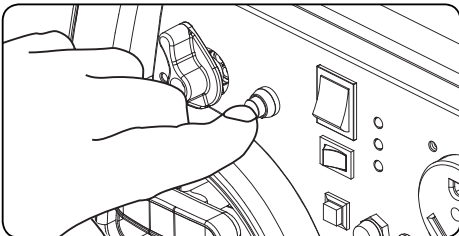

6. Régler le commutateur du moteur à la position « MARCHÉ ».



7. DEMARRAGE ELECTRIQUE: Appuyer et maintenir le commutateur d'allumage à la position « DEMARRER ». Relâcher lorsque l'appareil commence à démarrer. Si le moteur ne démarre pas au bout de cinq secondes,

## Condition de démarrage au lanceur et électrique

relâcher le commutateur et attendre au moins deux seconds avant de tenter le démarrage à nouveau.

8. DEMARRAGE LANCEUR: Tirer sur le lanceur légèrement jusqu'à ressentir une résistance et tirer rapidement
9. Lorsque le moteur chauffe, pousser le bouton du starter à la position « Marche ».

### REMARQUE

Maintenir le bouton du starter en position uniquement pour 1 démarrage manuel. Après, pousser le bouton du starter à la position « marche » pour les 3 prochaines tentatives. Plusieurs démarrages noient la bougie/et le moteur à cause du manque d'air. Cette situation empêchera au moteur de démarrer.

### REMARQUE

Si le moteur démarre mais s'arrête ensuite, s'assurer que le générateur est disposé sur une surface plate et nivelée. Le moteur est équipé d'un capteur d'huile qui l'empêche de fonctionner lorsque le niveau d'huile est en de ça du seuil critique.

# FONCTIONNEMENT

## Démarrage Manuel

Si la batterie est vide ou n'est pas capable de produire assez de courant utilisé le lanceur pour faire fonctionner manuellement le moteur. Pour démarrer manuellement le moteur et lancer l'onduleur, veuillez suivre les étapes suivantes :

1. Desserrer les vis et retirer le couvercle de protection. (A)

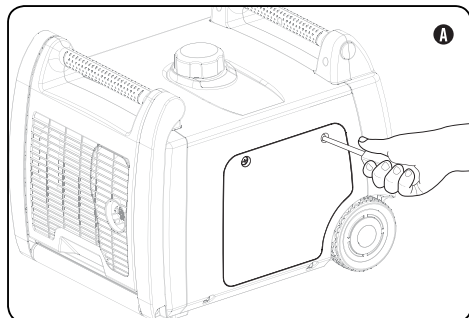

2. Localiser le levier du starter manuel jaune (B)
3. Tourner le levier du starter à la position B « DEMARRER »

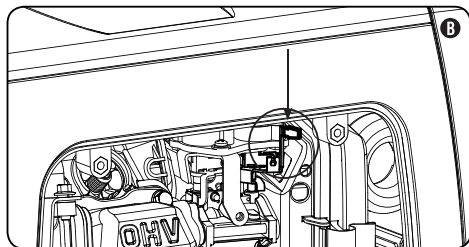
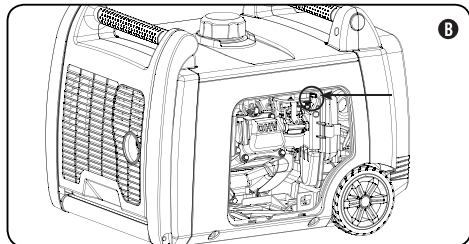

4. Tourner la vanne du carburant à la position « MARCHÉ ».
5. Tourner le commutateur du moteur à la position « MARCHÉ »
6. Tirer sur la poignée de lanceur jusqu'à ressentir une résistance et tirer fortement
7. Lorsque le moteur commence à fonctionner, pousser le levier du starter à la position « Marche » (gauche).

## Condition de démarrage manuel

### REMARQUE

Maintenir le levier du starter en position « STARTER » '(droit) en position uniquement pour 1 démarrage manuel. Après, pousser le levier du starter à la position « marche » (gauche) pour les 3 prochaines tentatives. Plusieurs démarrages noient la bougie/le moteur à cause du manque d'air. Cette situation empêchera au moteur de démarrer.

## Commutateur de contrôle d'énergie

Le commutateur de contrôle d'énergie pourrait être activé afin de réduire la consommation de carburant et de bruit pendant le fonctionnement de l'unité en cas de **fourniture électrique réduite**, permettant ainsi au moteur de fonctionner au ralenti pendant les périodes de non utilisations. La vitesse du moteur redevient normale lorsqu'une charge électrique est connectée. Lorsque le mode d'économie est désactivé, le moteur fonctionne continuellement à la vitesse normale.



### AVERTISSEMENT

Pendant les périodes de charge électrique élevées ou de fluctuations momentanées, le commutateur de contrôle électrique doit être arrêté.

## Branchement des charges électriques

Laissez le moteur se stabiliser et chauffer pendant quelques minutes après le démarrage.

Branchez et mettez en marche le monophasé 230 Volt AC désiré, les charges électriques 50 Hz.

NE PAS brancher des charges à 3-phases sur le générateur.

NE PAS brancher des charges de 60 Hz sur le générateur.

NE PAS surcharger le générateur.



### REMARQUE

Le branchement d'un générateur pour les lignes d'alimentation de votre installation électrique ou à une autre source d'énergie pourrait être contraire à la loi. En plus de cette action, si le branchement n'est pas bien effectué, cela pourrait endommager votre générateur et les appareils voire causer des blessures graves ou même votre mort ainsi que celle d'une personne travaillant sur les lignes électriques à proximité. Si vous envisagez de faire fonctionner le générateur électrique portable lors d'une panne, veuillez informer immédiatement votre entreprise d'électricité et brancher vos appareils directement sur le générateur. Ne branchez pas le générateur sur une prise électrique dans votre maison. Cela pourrait créer une connexion avec lignes électriques de l'entreprise d'électricité. Il vous incombe de veiller à ce que l'électricité de votre générateur ne soit pas réinjecté dans les lignes électriques. Si le générateur doit être connecté à un système électrique d'habitation, consultez votre entreprise d'électricité locale ou un électricien qualifié. Les connexions doivent isoler la puissance du générateur de l'alimentation secteur et doivent se conformer à toutes les lois et réglementations applicables.

## Sortie 12 volts dc

La sortie de 12 volts DC pourrait être utilisée avec le câble de charge câble et le chargeur USB fourni ainsi que d'autres styles de prise DC 12V disponibles. Toute sortie DC non réglementée pourrait endommager certains produits. Vérifier que la plage de tension d'entrée de l'accessoire est comprise entre au moins 12-24V DC. Lorsque vous utilisez la prise DC, régler le mode économie à la position «ARRET».



### AVERTISSEMENT

Ne pas faire fonctionner un appareil lorsqu'il est branché dans la prise 12V DC.

Une exposition prolongée à l'échappement du moteur pourrait provoquer des blessures ou la mort.



### AVERTISSEMENT

Une exposition prolongée à l'échappement du moteur pourrait causer des blessures graves ou la mort.

## Sortie 12V DC - charge de la batterie

1. Avant de brancher le câble de charge à une batterie installé dans un véhicule, débrancher le câble de masse de la batterie du véhicule à partir du négatif (-) de la borne de la batterie.
2. Branchez le câble de charge dans le réceptacle de 12V DC du générateur.
3. Branchez le fil rouge (+) du chargeur de batterie vers le rouge (+) de la borne de la batterie.
4. Branchez le fil noir (-) du chargeur sur la batterie (-) sur la borne noire (-) de la batterie
- 5- Démarrer le générateur.

Important: La sortie 12V DC doit uniquement être utilisé avec le câble fourni de charge de batterie 12V DC. La sortie 12V DC est non réglementée et pourrait endommager d'autres produits 12V DC. Lorsque vous utilisez la sortie 12V DC, régler le sélecteur de mode d'économie à la position «ARRET».



### ATTENTION

Ne pas démarrer le véhicule lorsque le câble de recharge de la batterie est connecté et le générateur est en marche. La batterie ne sera pas alimentée. Le véhicule ou le générateur peuvent être endommagés. Chargez uniquement les batteries au plomb. Les autres types de batteries pourraient éclater et causer des blessures ou des dommages.



### REMARQUE

S'assurer que tous les appareils électriques, y compris les lignes et les connecteurs sont en bon état avant le branchement sur le générateur.

## Arrêt du moteur

1. Éteignez et débranchez toutes les charges électriques. Ne jamais démarrer ou arrêter le générateur si des appareils électriques sont branchés ou allumés.
2. Laissez le générateur tourner sans charge pendant plusieurs minutes afin de stabiliser les températures internes du moteur et du générateur.
3. Tournez la vanne de carburant à la position «ARRET».
4. Laissez tourner le moteur jusqu'à ce que le manque de carburant arrête le moteur. Cela prend généralement quelques minutes.
5. Tourner le commutateur de moteur à la position «ARRET».
6. Régler l'interrupteur de batterie à la position «ARRET» le cas échéant.

**Important:** Toujours s'assurer que la vanne de carburant et l'interrupteur du moteur et de la batterie sont réglés en position «ARRET» lorsque le moteur n'est pas utilisé.



# FONCTIONNEMENT

## Condition d'arrêt du moteur



### REMARQUE

Si le moteur ne sera pas utilisé pendant plus de deux semaines ou plus, veuillez consulter la section de stockage pour avoir d'amples informations sur le stockage approprié et le carburant.



### REMARQUE

Toujours régler le commutateur de batterie à la position « ARRET » lorsque le dispositif n'est pas utilisé, ceci empêchera à la batterie de se décharger. Veuillez respecter les instructions de stockage et d'entretien du générateur et de la batterie lorsque l'unité ne sera pas utilisée pendant 2 semaines ou plus.

## NE PAS SURCHARGER LE GENERATEUR

### Capacité

Veuillez suivre les simples étapes suivantes pour calculer les watts de marche et de démarrage nécessaires aux différents besoins :

- 1-Sélectionner les appareils électriques que vous souhaitez utiliser en même temps.
- 2-Calculer le nombre de watts total de ces articles. C'est la quantité de puissance nécessaire pour maintenir vos appareils en marche.
- 3-Identifier la quantité de watts de démarrage la plus élevée pour tous les appareils identifiés dans l'étape 1. Ajouter ce nombre à celui calculé dans l'étape 2. La puissance de surtension est la salve supplémentaire de puissance nécessaire pour démarrer certains appareils électriques. Le respect des étapes indiquées dans « Gestion de l'alimentation » garantira qu'un seul appareil démarre à la fois.

### Gestion d'alimentation

Utilisez la formule suivante pour convertir la tension et les ampérages en watts :

$$\text{Volts} \times \text{Amps} = \text{Watts}$$

Pour prolonger la durée de vie de votre générateur et les appareils qui y sont reliés, suivez ces étapes pour ajouter des charges électriques:

1. Démarrer le générateur sans aucune charge électrique.
2. Laisser le moteur tourner pendant plusieurs minutes afin qu'il se stabilise.
3. Brancher et ajouter le premier élément. Il est préférable de brancher l'appareil ayant la plus lourde charge en premier.
4. Laisser le moteur se stabiliser.
5. Brancher et ajouter l'élément suivant.
6. Laisser le moteur se stabiliser.
7. Répétez les étapes 5-6 pour chaque article supplémentaire



### REMARQUE

Ne jamais dépasser la capacité spécifiée lors de l'ajout des charges sur le générateur.

## Fonctionnement de surcharge

Le voyant de surcharge s'allume lorsque la charge nominale est dépassée. Lorsque la charge nominale est dépassée, le LED clignote et coupe l'alimentation aux réceptacles. Pour avoir l'alimentation à nouveau, arrêter le moteur, attendre que la lumière s'éteigne et démarrer le générateur à nouveau.



### AVERTISSEMENT

Le fonctionnement du générateur ne respectant pas les consignes prescrites pourrait endommager l'appareil. Pour faire fonctionner l'appareil à des élévations faibles, le gicleur principal standard doit être utilisé. Faire fonctionner le moteur avec une mauvaise configuration à une altitude élevée pourrait augmenter ses émissions et réduire l'efficacité et la performance du carburant.

## Démarrage du moteur (suite)

2. Tirez lentement sur la corde du démarreur jusqu'à sentir une résistance, puis tirez-la rapidement.
7. Lorsque le moteur réchauffe, poussez le levier de starter à la position « Marche ».

### REMARQUE

Garder le levier de starter à la position « Starter », la première fois où le lanceur à rappel est tiré, puis déplacer le levier de starter à la position « Marche » pour les 3 fois suivantes. Trop d'étranglement crée une bougie encrassée ou un moteur noyé dû au manque d'admission d'air. Le moteur ne démarrera pas.

### REMARQUE

Si le moteur démarre, mais ne tourne pas, vérifiez que le générateur est bien sur une surface plane et à niveau. Le moteur est doté d'un détecteur de faible niveau d'huile qui empêche le moteur de tourner au-dessous d'un seuil critique.

## Commutateur de commande en mode économique

Le commutateur de commande en mode économique peut être activé pour minimiser la consommation de carburant et diminuer le bruit de l'unité en cas de **restriction de courant électrique**, permettant à la vitesse du moteur de tourner au ralenti lorsqu'il n'est pas utilisé. La vitesse du moteur redevient normale lorsqu'une charge électrique est branchée. Lorsque ce commutateur est en mode ARRÊT, le moteur tourne à grande vitesse.



### ⚠ MISE EN GARDE

En période de charge électrique élevée ou de fluctuation momentanée, le commutateur de contrôle d'économie devrait être placé en position ARRÊT.

## Branchement des charges électriques

1. Laissez le moteur se stabiliser et chauffer pendant quelques minutes après avoir démarré.
2. Branchez et allumez les prises électriques 230 volts CA monophasées de 50 Hz désirées.
  - NE branchez PAS de charges triphasées sur le générateur.
  - NE branchez PAS de charges de 60 Hz sur le générateur.
  - NE surchargez PAS le générateur.

### REMARQUE

La connexion le générateur aux lignes à haute tension de votre fournisseur d'électricité ou à une autre source d'énergie peut être contraire à la loi. En outre, cette action, si mal exécutée, risque d'endommager le générateur et les appareils et provoquer des blessures graves, voire mortelles pour vous ou les employés du fournisseur d'électricité qui peuvent travailler sur les lignes électriques à proximité. Si vous envisagez de faire tourner le générateur électrique portable lors d'une panne, veuillez aviser votre fournisseur d'électricité immédiatement et n'oubliez pas de brancher vos appareils directement dans la générateur. Ne branchez pas le générateur dans n'importe quelle prise électrique de votre maison. Cela pourrait créer une connexion à des lignes à haute tension du fournisseur d'électricité. Vous êtes responsable de veiller à ce que votre générateur d'électricité n'est pas prise en compte dans les lignes d'alimentation électrique utilitaire. Si le générateur sera connectée à un renforcement du système électrique, consultez votre fournisseur local d'électricité ou un électricien qualifié. Les connexions doivent isoler la puissance de le générateur de courant secteur et se conformer à toutes les lois et codes.

### ⚠ MISE EN GARDE

Ne faites pas fonctionner un appareil lorsqu'il est branché dans la prise 12 V CC.

Une exposition prolongée aux gaz d'échappement du moteur peut causer des blessures graves ou la mort.

### ⚠ MISE EN GARDE

Pendant le chargement d'un dispositif, ne placez rien à côté de l'échappement de le générateur. La chaleur extrême provoquée par l'échappement peut endommager l'appareil et provoquer un risque d'incendie.

# FONCTIONNEMENT

## Prise 12 V CC

La prise 12 V CC peut être utilisée avec le chargeur USB et le câble de charge fournis et les autres fiches de style automobile 12 V CC offertes sur le marché. La prise 12V CC n'est pas réglementée et peut endommager certains produits. Assurez-vous que l'écart de tension d'entrée de l'accessoire soit d'au moins 12 à 21 V CC. Lors de l'utilisation de la prise CC, tournez le commutateur de mode économique en position « ARRÊT ».

### ! ATTENTION

Ne pas démarrer le véhicule lorsque le câble de charge de la batterie est connecté et que la génératrice est en marche. Cela ne donnera pas à la batterie un surplus de puissance. Le véhicule ou la génératrice peut être endommagé. Chargez uniquement des batteries au plomb ventilées. Les autres types de batteries peuvent exploser et causer des blessures ou des dommages.

### REMARQUE

Assurez-vous que tous les appareils électriques, y compris les lignes et les connecteurs sont en bon état avant la connexion à la génératrice.

## Prise 12 V CC – charge de batterie

1. Avant de brancher le câble de charge de batterie à une batterie installée dans un véhicule, débranchez le câble de la batterie du véhicule de la borne négative (-).
2. Branchez le câble de charge de batterie dans la prise CC de le générateur.
3. Connectez le fil de charge de batterie rouge (+) à la borne rouge (+) de la batterie.
4. Connectez le fil de charge de batterie noir (-) à la borne noire (-) de la batterie.
5. Démarrez le générateur.

**Important** : la prise 12 V CC doit être utilisée SEULEMENT avec le câble de charge de batterie 12 V CC fourni. La prise 12 V CC n'est pas réglementée et endommagera les autres produits 12 V CC. Lors de l'utilisation de la prise 12 V CC, tournez le commutateur de mode économique en position « ARRÊT ». Assurez-vous que tous les appareils électriques incluant les connexions en ligne et branchées soient en bon état avant de les brancher à le générateur.

### REMARQUE

Si le moteur ne sera pas utilisé durant une période de deux (2) semaines ou plus, consultez la section Entreposage pour le rangement adéquat du moteur et du carburant.

## Pour arrêter le moteur

1. Éteignez et débranchez toutes les charges électriques. Ne démarrez pas ni n'arrêtez le générateur si des appareils électriques sont branchés ou allumés.

2. Laissez le générateur tourner sans charge pendant plusieurs minutes afin de stabiliser les températures internes du moteur et de le générateur.
3. Tournez la vanne de carburant sur « OFF » (fermeture).
4. Laissez le moteur fonctionner jusqu'à ce que le carburant ait été complètement utilisé dans la conduite d'essence et le carburateur et que le manque de carburant ait arrêté le moteur. Cela prend habituellement quelques minutes.
5. Mettez l'interrupteur de démarrage sur « Off » (arrêt).
6. Tourner le levier de prise d'air pour carburant en position « Off » (fermeture).

**Important** : toujours s'assurer que la soupape de carburant et le commutateur du moteur et d'allumage soient en position « ARRÊT » lorsque le moteur n'est pas utilisé.

## Ne pas surcharger le générateur

### Capacité

Suivez ces étapes simples pour calculer la puissance de fonctionnement et de démarrage selon les différentes utilisations envisagées.

1. Sélectionnez les appareils électriques que vous envisagez de faire fonctionner simultanément.
2. Calculez le nombre total de watts nécessaires au fonctionnement de ces appareils. Le chiffre obtenu correspond à la puissance nécessaire pour alimenter ces articles.
3. Déterminez la puissance de démarrage la plus élevée parmi tous les appareils identifiés lors de l'étape 1. Ajoutez ce chiffre au nombre calculé dans l'étape 2. La puissance de surtension correspond au nombre de watts supplémentaires nécessaires pour faire démarrer certains appareils électriques. Les étapes indiquées sous « Gestion de la consommation » permettent de s'assurer du démarrage d'un seul appareil à la fois.

### Gestion de la consommation

Utilisez la formule suivante pour convertir la tension et l'ampérage en puissance :

$$\text{Volts x ampères} = \text{watts}$$

Pour prolonger la durée de vie utile de le générateur et de celle des appareils qui y sont branchés, suivez ces étapes pour ajouter des charges électriques :

1. Démarrez le générateur sans aucune charge électrique.
2. Laissez le moteur tourner pendant plusieurs minutes pour qu'il se stabilise.
3. Branchez le premier appareil et mettez-le sous tension. Il est préférable de brancher en premier l'appareil ayant la plus lourde charge.
4. Laissez le moteur se stabiliser.
5. Branchez l'appareil suivant et mettez-le sous tension.
6. Laissez le moteur se stabiliser.
7. Reprenez les étapes 5 à 6 pour tout appareil supplémentaire.

### REMARQUE

Ne dépassez jamais la capacité de le générateur en ajoutant des charges.

## Fonctionnement en surcharge

Le voyant indicateur de surcharge s'allumera lorsque la charge nominale est excédée. Lorsque la charge maximale est atteinte, le voyant clignotera et l'alimentation sera coupée aux prises après une brève période. Pour alimenter de nouveau, Arrêter le moteur, attendez que le voyant de surcharge s'éteigne et redémarrez le générateur.

Le propriétaire ou l'utilisateur est tenu de s'acquitter de tout entretien périodique.

### ⚠ MISE EN GARDE

Ne faites jamais fonctionner une génératrice endommagée ou défectueuse.

### ⚠ MISE EN GARDE

Modifier le régulateur réglé en usine annulera la garantie.

### ⚠ MISE EN GARDE

Tout entretien inadéquat annule la garantie.

### REMARQUE

L'entretien, le remplacement ou la réparation des dispositifs et systèmes antipollution peuvent être exécutés par un réparateur ou une entreprise de réparation de moteurs hors route.

Effectuez ponctuellement toutes les procédures d'entretien planifié. Corrigez tout problème avant de faire fonctionner le générateur.

### REMARQUE

Pour toute assistance concernant le service après-vente ou les pièces détachées,



## Entretien du moteur

Pour éviter tout démarrage accidentel, retirez le fil de contact de la bougie avant d'effectuer l'entretien.

### Huile

Changez l'huile lorsque le moteur est chaud. Référez-vous aux caractéristiques de l'huile afin de sélectionner le type d'huile correspondant à vos conditions de travail.

1. Placez le générateur sur un banc de travail ou une table.
2. Desserrez la vis du couvercle et retirez le couvercle pour l'entretien.
3. Sortez le bouchon de caoutchouc de maintenance, de dessous la vis de vidange.
4. Retirez le boulon de 12 mm de vidange.

## Huile (suite)

5. Laissez l'huile se vider complètement.
6. Ajoutez 0,6 L (0,6 pinte) d'huile et remettez le bouchon/la jauge du réservoir d'huile. **NE PAS REMPLIR.**

### REMARQUE

Une fois que l'huile a été ajoutée, faites une vérification visuelle pour vous assurer qu'il y ait un ou deux filets de vis avant qu'elle n'atteigne l'orifice de remplissage. Si vous utilisez la jauge pour vérifier le niveau d'huile, **NE PAS** visser le bouchon jaugeur.

7. Installez de nouveau le couvercle pour l'entretien et serrez la vis du couvercle.
8. Jetez l'huile usagée dans un centre de gestion des déchets approuvé.

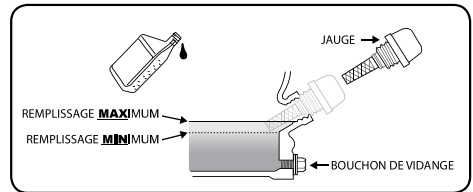

## Bougie d'allumage

1. Retirez le couvercle pour l'entretien.
2. Retirez le fil de la bougie.
3. Utilisez l'outil à bougie livré avec le générateur pour retirer la bougie.
4. Retirez la bougie.
5. Vérifiez l'électrode de la bougie. Elle doit être propre et non usée pour produire l'étincelle nécessaire à l'allumage.
6. Vérifiez que l'écartement de la bougie est de 0,7 à 0,8 mm (0,028 à 0,031 po).
7. Vissez délicatement la bougie dans le moteur.

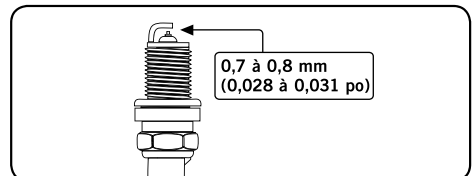

8. Utilisez l'outil à bougie pour fixer solidement la bougie.
9. Remettez le fil de la bougie sur celle-ci.
10. Installez de nouveau le couvercle pour l'entretien de la bougie.

# ENTRETIEN ET ENTREPOSAGE

## Filtre à air

1. Retirez le couvercle pour l'entretien.
2. Repérez le couvercle de plastique du filtre à air.
3. Déboîter la charnière de verrouillage sur le couvercle.
4. Retirez le vieux filtre.
5. Placez le nouveau filtre dans l'assemblage.
6. Réenclenchez la charnière sur le couvercle du filtre à air.
7. Installez de nouveau le couvercle pour l'entretien et serrez la vis du couvercle.

## Nettoyage

### ! ATTENTION

NE vaporisez PAS d'eau sur le moteur.

L'eau peut contaminer le circuit de carburant.

Utilisez un chiffon humide pour nettoyer les surfaces extérieures du moteur. Retirez la saleté et l'huile avec une brosse à poils souples.

Utilisez un compresseur d'air (1724 hPA/25 psi) pour retirer la poussière et les débris du moteur.

## Pare-étincelles

1. Laissez le moteur refroidir complètement avant toute procédure d'entretien du pare-étincelles.
2. Retirez les (2) vis de fixation de la plaque de finition qui maintient l'extrémité du pare-étincelles sur le silencieux.
3. Retirez la grille du pare-étincelles.
4. Éliminez soigneusement les dépôts de carbone de la grille du pare-étincelles avec une brosse métallique.
5. Remplacez le pare-étincelles s'il a été endommagé.
6. Repositionnez le pare-étincelles dans le silencieux et fixez-le avec les trois vis.

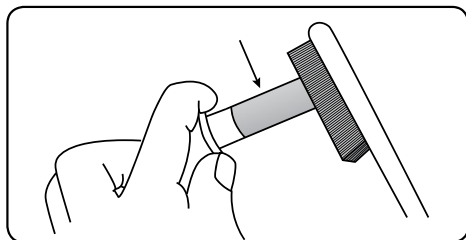

## Pare-étincelles (suite)

### ! ATTENTION

L'omission de nettoyer le pare-étincelles réduira la performance du moteur.

## Réglages

Le mélange air-carburant n'est pas réglable. L'altération du régulateur peut endommager votre générateur ainsi que vos appareils électriques et annulera la garantie.

## Calendrier d'entretien

Respectez les intervalles d'entretien indiqués dans le calendrier ci-dessous. Effectuez l'entretien de la génératrice plus fréquemment lorsqu'elle fonctionne dans des conditions difficiles.

Toutes les 8 heures ou quotidiennement	
	Vérifier le niveau d'huile
	Nettoyer autour de l'admission d'air et du silencieux
Dans les 5 premières heures	
	Changer l'huile
Toutes les 50 heures ou chaque saison	
	Nettoyer le filtre à air
	Changer l'huile en cas d'utilisation avec des charges lourdes ou en milieu chaud
Toutes les 100 heures ou chaque saison	
	Changer l'huile
	Nettoyer ou recalculer l'écartement de la bougie
	Vérifier ou ajuster le jeu de soupapes*
	Nettoyer le pare-étincelles
	Nettoyer le réservoir à carburant et le filtre*
Toutes les 250 heures	
	Nettoyer la chambre de combustion*
Tous les 3 ans	
	Changer les tuyaux de carburant

\* A effectuer par des propriétaires expérimentés ou bien informés ou des réparateurs agréés.

## Entretien de le générateur

Veillez à garder le générateur propre et à la ranger correctement. Ne faites fonctionner l'unité que sur une surface plane et nivelée, dans un milieu propre et sec. N'exposez PAS l'unité à des conditions extrêmes ainsi qu'à un taux de poussière, saleté, humidité ou vapeurs corrosives excessif.

### ⚠ ATTENTION

Nous DÉCONSEILLONS l'usage d'un tuyau d'arrosage pour nettoyer la génératrice.

L'eau peut pénétrer dans le générateur par les événements d'aération et endommager ses enroulements.

Utilisez un chiffon humide pour nettoyer les surfaces extérieures de le générateur.

Retirez la saleté et l'huile avec une brosse à poils souples.

Utilisez un compresseur d'air (1724 hPA/25 psi) pour retirer la poussière et les débris de le générateur. Vérifiez tous les événements d'aération et les bouches de refroidissement pour s'assurer qu'ils sont propres et sans obstruction.

## Entreposage

Le générateur doit être démarrée au moins une fois tous les 14 jours et doit fonctionner pendant au moins 20 minutes. Pour l'entreposage à long terme, veuillez suivre ces instructions.

### Entreposage de la génératrice

1. Ajoutez l'additif stabilisateur formulé correctement au réservoir.
2. Assurez-vous que tous les appareils sont débranchés de le générateur.
3. Faites fonctionner le générateur durant quelques minutes pour que le carburant traité circule dans les conduites d'essence et le carburateur.
4. Tournez la soupape de carburant en position « ARRÊT ».
5. Laissez le générateur fonctionner jusqu'à ce que le manque de carburant ait arrêté le moteur. Cela prend habituellement quelques minutes.
6. Le générateur doit refroidir complètement avant tout nettoyage ou entreposage.
7. Enlevez le capuchon de bougie, puis tirez sur la poignée de lanceur 3 fois pour vidanger l'essence des gicleurs.
8. Changez l'huile moteur.
9. Retirez la bougie et versez environ une cuiller à soupe d'huile dans le cylindre. Faites tourner le moteur lentement pour répartir l'huile et lubrifier le cylindre.
10. Remettez la bougie.
11. Entrez l'appareil dans un endroit propre et sec, à l'abri de la lumière solaire directe.

### ⚠ DANGER

L'échappement de le générateur contient du monoxyde de carbone, un gaz inodore et incolore.

Pour éviter un contact accidentel ou involontaire avec le démarreur de le générateur pendant qu'elle est rangée, observez les précautions suivantes :

- **Lorsque vous rangez le générateur pour de courtes périodes**, assurez-vous que le commutateur d'allumage et robinet de carburant sont en position **OFF**.



# CARACTÉRISTIQUES TECHNIQUES

## Diagramme de câblage

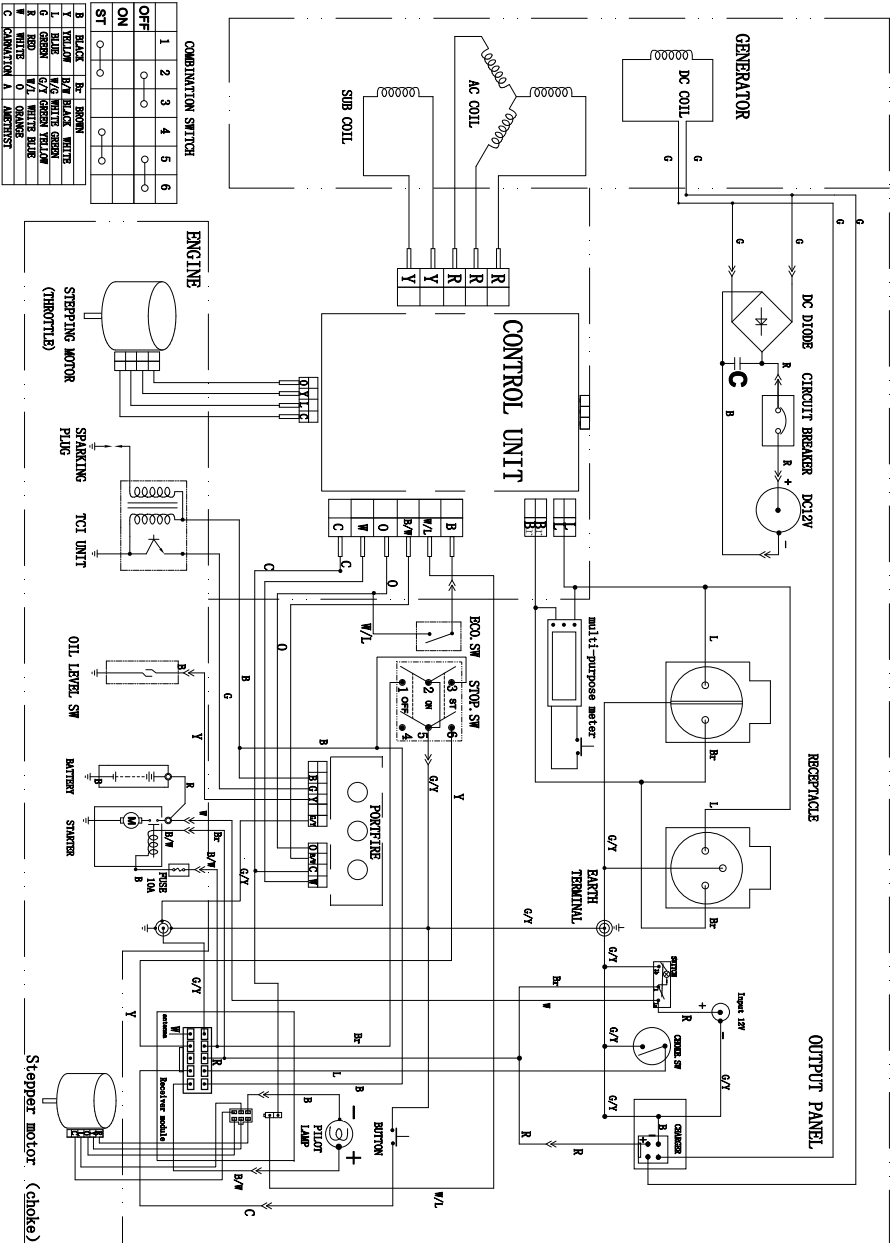



# GUIDE DE DÉPANNAGE

Problème	Cause	Solution
Le générateur ne démarre pas	Pas de carburant	Ajouter de l'essence
	Bougie d'allumage défectueuse	Changer la bougie
	Unité chargée pendant le démarrage	Retirer la charge de l'appareil
Le générateur refuse de démarrer; le générateur démarre, mais fonctionne mal	Niveau d'huile bas	Remplir le carter au niveau adéquat. Mettre le générateur sur une surface plane et de niveau
	Starter en mauvaise position	Ajuster le starter
	Fil de la bougie non raccordé	Fixer le fil à la bougie
Le générateur s'éteint pendant le fonctionnement	Manque de carburant	Remplir le réservoir à carburant
	Niveau d'huile bas	Remplir le carter jusqu'au niveau adéquat. Placer le générateur sur une surface plane et de niveau
Le générateur ne parvient pas à fournir une puissance suffisante ou surchauffe	Le générateur est en surcharge	Revoir et ajuster la charge. Voir « Gestion de la consommation »
	Aération insuffisante	Vérifier qu'il n'y a pas d'obstruction dans l'entrée d'air. Aller dans une zone bien aérée
Il n'y a pas de sortie c.a.	Raccordement défectueux du câble	Vérifier tous les branchements
	Le dispositif connecté est défectueux	Remplacer le dispositif défectueux
	Le disjoncteur est déclenché	Réenclencher le disjoncteur
	Câblage lâche	Inspecter et serrer les montages électriques
	Autre	Utiliser la ligne d'assistance technique swap
Déclenchement répété du disjoncteur	Surcharge	Revoir et ajuster la charge. Voir « Gestion de la consommation »
	Cordons ou matériel défectueux	Vérifier si les fils sont endommagés, dénudés ou effilochés. Remplacer le dispositif défectueux

**HYUNDAI**  
POWER EQUIPMENT

Déclaration  de conformité

**BUILDER**

32 rue aristide Bergès –Z1 31270 Cugnaux- France

Tel : +33 (0)5.34.502.502 Fax +33 (0)5.34.502.503

Déclare que la machine désignée cidessous:

***GROUPE ELECTROGENE INVERTER***

***HG4000i-AR***

Numéro de série: 20150115040 à 20150115139

Est conforme aux dispositions de la directive «machine » 2006/42/CE

et aux réglementations nationales la transposant

Est également conforme aux dispositions des directives européennes suivantes

A la directive 2000/14/CE et 2006/88/CE

A la Directive CEM 2004/108/CE

A la Directive RoHS 2011/65/EU

Est également conforme aux normes européennes, aux normes nationales et aux dispositions techniques  
suivantes :

EN 12601 :2010; EN 55012 :2007+A1: 2009; EN 610006-1 :2007

EN 61321 :2009

Nom et adresse du laboratoire mesurant le bruit:

Intertek Testing Services Shanghai Ltd.

Immeuble N°86, 1198 n rue Qinzhou (Nord), Shanghai 200233, China

Fait à Cugnaux, Le 20-01-2015



Philippe MARIE / PDG