

HYUNDAI
POWER PRODUCTS

BENZÍNOVÝ DRTIČ HBT75-1

PŮVODNÍ INSTRUKCE

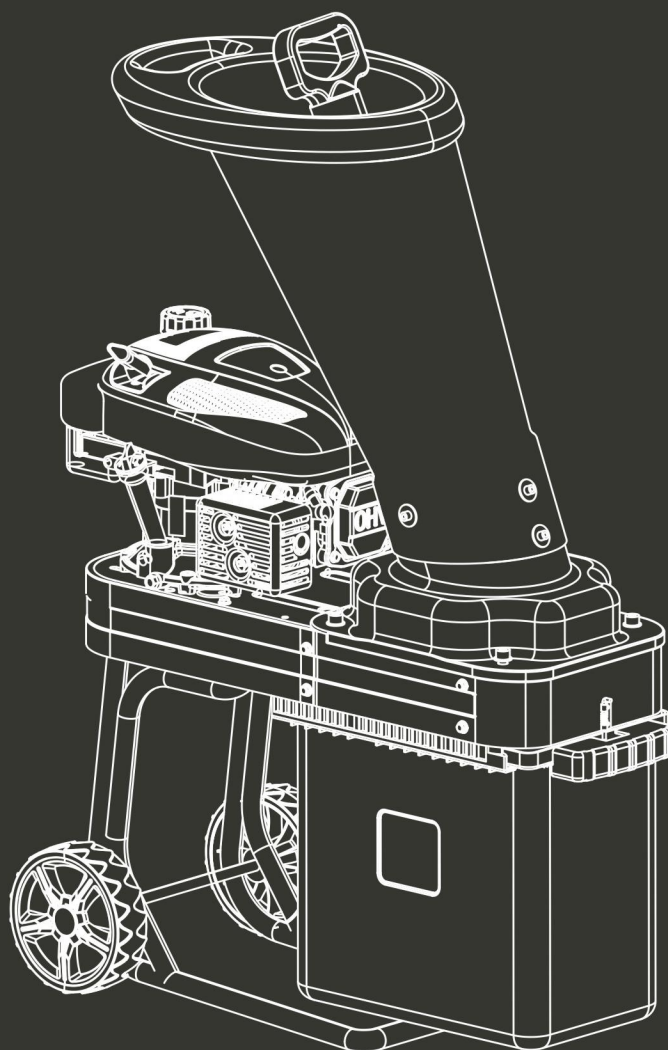

VAROVÁNÍ: Před použitím si důkladně přečtěte návod k použití.

OBSAH

1. URČENÉ POUŽITÍ	3
2. BEZPEČNOSTNÍ POKYNY	3
3. VÁŠ VÝROBEK	6
4. MONTÁŽ	7
5. PLNĚNÍ OLEJE A PALIVA	8
6. OPERACE	9
7. ÚDRŽBA	11
8. PŘEPRAVA A SKLADOVÁNÍ	14
9. PROHLÁŠENÍ O SHODĚ	16
10. ZÁRUKA	17
11. SELHÁNÍ VÝROBKU	18
12. VÝJIMKY ZE ZÁRUKY	19

1. URČENÉ POUŽITÍ

Tento drtič je určen k mulčování zahradního a prořezávaného odpadu, jako jsou zelené větve, větvičky, křoví, liány a dlouhé trávy. Tento drtič **NEPOUŽÍVEJTE** ke štěpkování stavebního odpadu, plastů, papírových výrobků, provazů nebo motouzů a jakéhokoli materiálu, který může obsahovat kov.

2. BEZPEČNOSTNÍ POKYNY

Školení

Před zahájením práce s tímto zařízením se seznamte s návodem k obsluze.

Příprava

- 1) Nedovolte dětem obsluhovat toto zařízení;
- 2) Nepoužívejte toto zařízení v blízkosti okolostojících osob;
- 3) Nepoužívejte stroje poháněné motorem v uzavřených prostorách, protože výfukové plyny z motoru obsahují oxid uhelnatý, který je bezbarvý, bez zápachu a bez chuti; oxid uhelnatý může být v uzavřených prostorách velmi nebezpečný;
- 4) Při práci se strojem vždy používejte ochranu sluchu a ochranné brýle;
- 5) Vyvarujte se nošení volného oblečení nebo oblečení s visícími šňůrkami či kravatami;
- 6) Stroj používejte pouze ve volném prostoru (např. ne v blízkosti stěny nebo jiného pevného předmětu) a na pevném, rovném povrchu;
- 7) Nepoužívejte stroj na dlážděném nebo šterkovém povrchu, kde by mohl vymrštěný materiál způsobit zranění;
- 8) Před spuštěním stroje zkontrolujte, zda jsou všechny šrouby, matice, svorníky a další upevňovací prvky řádně zajištěny a zda jsou na svém místě kryty a zástěny. Vyměňte poškozené nebo nečitelné štítky;
- 9) Při manipulaci s palivou dbejte zvýšené opatrnosti. Jsou hořlavá a jejich výpary jsou výbušné. Je třeba dodržovat následující body:
 - používejte pouze schválené nádoby;
 - Nikdy neodstraňujte víčko palivové nádrže ani nedoplňujte palivo, pokud je zdroj energie v chodu. Před doplněním paliva nechte motor a výfukové součásti vychladnout;
 - nekuřte;
 - nikdy nedoplňujte palivo v interiéru;
 - nikdy neukládejte stroj nebo palivovou nádrž v místech s otevřeným ohněm, jako je například ohřívač vody;
 - pokud dojde k rozlítí paliva, nepokoušejte se nastartovat zdroj, ale před nastartováním stroj odsuňte z místa rozlítí;
 - po natankování vždy vyměňte a pevně utáhněte uzávěr palivové nádrže;
 - pokud je palivová nádrž vypuštěna, mělo by se to provést venku.

Operace

- 1) Před spuštěním stroje se podívejte do podávací komory a ujistěte se, že je prázdná;
- 2) Nepřibližujte obličej a tělo k otvoru pro přívod krmiva;
- 3) Nedovolte, aby se ruce nebo jakákoli jiná část těla či oděvu nacházela uvnitř podávací komory, vypouštěcího žlabu nebo v blízkosti jakékoli pohyblivé části;
- 4) Po celou dobu udržujte správnou rovnováhu a rovnováhu nohou. Nepřepínejte se. Při podávání materiálu do stroje nikdy nestůjte ve vyšší úrovni, než je základna stroje;
- 5) Při práci s tímto strojem se vždy držte mimo zónu výtoku;
- 6) Při vkládání materiálu do stroje dbejte zvýšené opatrnosti, aby se do něj nedostaly kusy kovu, kameny, láhve, plechovky nebo jiné cizí předměty;

7) Pokud řezací mechanismus narazí na cizí předměty nebo pokud stroj začne vydávat neobvyklý hluk nebo vibrace, vypněte zdroj napájení a nechte stroj zastavit. Odpojte vodič zapalovací svíčky od zapalovací svíčky (elektrickou jednotku odpojte od zdroje) a proveďte následující kroky:

- Zkontrolujte, zda nedošlo k poškození;
- Zkontrolujte a utáhněte všechny uvolněné díly ;
- Poškozené díly nechte vyměnit nebo opravit za díly s rovnocennými specifikacemi.

8) Nedovolte, aby se zpracovávaný materiál nahromadil ve výsypné zóně; to může zabránit správnému výsypu a může mít za následek zpětný ráz materiálu skrz vstupní otvor;

9) Pokud dojde k ucpání stroje u vstupního otvoru nebo výsypného žlabu, vypněte zdroj napájení a odpojte vodič zapalovací svíčky nebo vyjměte klíček ze zapalování, než začnete odstraňovat nečistoty ve vstupním otvoru nebo výsypném žlabu. Udržujte zdroj napájení čistý od nečistot a jiných nahromaděných látek, abyste zabránili poškození zdroje napájení nebo možnému požáru. Nezapomeňte, že ovládání spouštěcího mechanismu u strojů poháněných motorem stále způsobuje pohyb řezacích prostředků;

10) udržujte všechny ochranné kryty a deflektory na místě a v dobrém funkčním stavu;

11) Nemanipulujte s nastavením regulátoru zdroje energie; regulátor řídí bezpečné maximální provozní otáčky a chrání zdroj energie a všechny pohyblivé části před poškozením způsobeným nadměrnými otáčkami. V případě problému vyhledejte autorizovaný servis;

12) Nepřepravujte tento stroj, pokud je zdroj napájení v provozu;

13) Vypněte zdroj napájení a odpojte přívodní kabel zapalovací svíčky (elektrický přístroj odpojte od napájení), kdykoli opustíte pracovní prostor;

14) Nenaklánějte stroj, pokud je v provozu zdroj napájení.

Údržba a skladování

a) Pokud je stroj zastaven z důvodu údržby, kontroly nebo uskladnění nebo výměny příslušenství, vypněte zdroj napájení, odpojte vodič zapalovací svíčky od zapalovací svíčky (elektrickou jednotku odpojte od napájení), ujistěte se, že se všechny pohyblivé části zcela zastavily, a pokud je stroj vybaven klíčem, klíč vyjměte. Před jakoukoli kontrolou, seřizováním atd. nechte stroj vychladnout.



b) Stroj skladujte na místě, kde se výpary paliva nedostanou k otevřenému ohni nebo jiskře. Při delším skladování nechte přístroj vyschnout. Před uskladněním vždy nechte stroj vychladnout;

c) Při údržbě řezacího prostředku mějte na paměti, že i když se zdroj energie kvůli blokovací funkci ochranného krytu nespustí, řezací prostředek lze přesto uvést do pohybu pomocí ručního spouštěcího mechanismu.

Další bezpečnostní pokyny pro jednotky s nastavci na pytle

a) Před nasazením nebo sejmutím vaku vypněte napájecí jednotku.

Symbols

	Výstražný symbol.
	Upozornění: Před použitím si pečlivě přečtěte návod k použití.

	<p>Nebezpečí! Rotující lopatky. Za chodu stroje se držte rukama a nohama mimo otvory!</p>
	<p>Nepouštějte kolemjdoucí.</p>
	<p>Používejte ochranu očí a uší.</p>
	<p>Nepoužívejte jako krok.</p>
	<p>Používejte ochranné rukavice.</p>
	<p>Používejte bezpečnostní obuv.</p>
	<p>Nebezpečí požáru.</p>
	<p>Pozor - horký povrch.</p>
	<p>Varování - výfukové plyny. Nevdechujte je.</p>
	<p>Zaručená hladina akustického výkonu.</p>

3. VÁŠ VÝROBEK

Popis

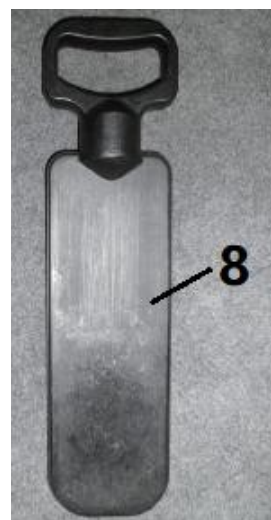

- | | |
|---------------------|-------------|
| 1. Sklápěč | 5. Motor |
| 2. Výtlačná šachta | 6. Přepínač |
| 3. Koš na odpadky | 7. Kola |
| 4. Startovací kabel | 8. Tlačítko |

Technické údaje

Model	HBT75-1
Jmenovitý výkon	3,2 kW
Otáčky motoru	3000/min
Zdvihový objem motoru	173 cm ³
Průměr řezu	44 mm
Šířka řezu	225 mm
Objem oleje	500 ml
Objem palivové nádrže	1350 ml
Hmotnost	38,5 kg
Hladina akustického tlaku	95 dB(A) K=3dB(A)
Hladina akustického výkonu	107 dB(A) K=3dB(A)
Zaručená hladina akustického výkonu	113 dB(A)

4. MONTÁŽ

Instalace zásobníku

1. Opatrně zasuňte násypku do držáku násypky (obr. A).
2. Nastavte šrouby (celkem 4 šrouby) do správné polohy.
3. Šroub zcela utáhněte.

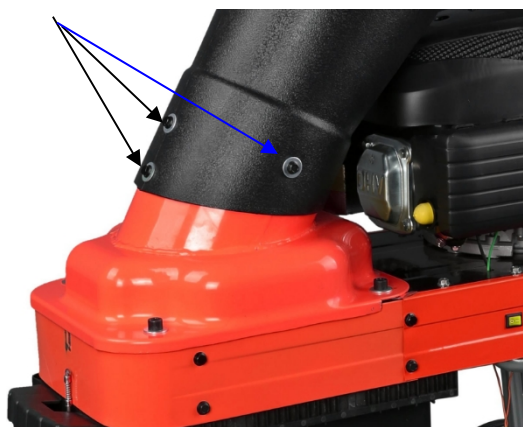

Obr. A

Instalace odpadkových košů

1. Nasadte rukojeť na odpadkový koš (na straně bez klíče) a přišroubujte ji na místo.



2. Dvě kovové tyče nainstalujte dovnitř koše tak, že do otvorů (na 3 stranách koše) zasunete šrouby. Zajistěte je maticemi. Poté obě tyče připevněte k sobě.

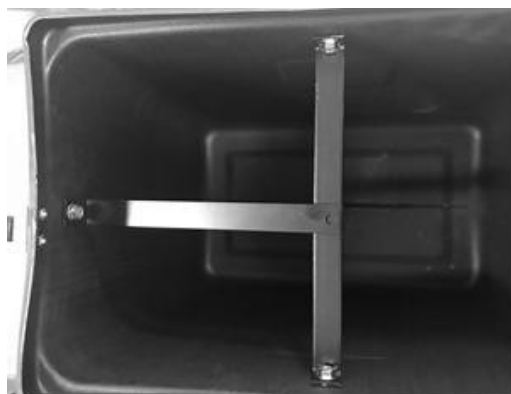

3. Vložte popelnici do těla (obr. B), ujistěte se, že je klíč dobře spojen s měničem. (Obr. C)
4. Pomocí trezorového klíče dobře uzamkněte odpadkový koš. (Obr. D)

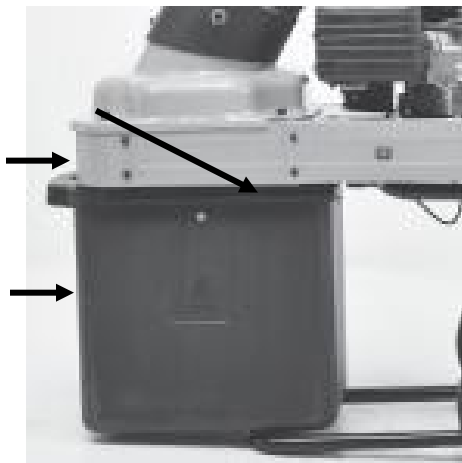

Obr.



BFig D



Obr. C

Montáž kol

Umístěte kola na obou stranách ve spodní části stroje. Zajistěte je šroubem a plochou podložkou. Poté umístěte ozdobný rám.



5. PLNĚNÍ OLEJE A PALIVA

POZOR! Motor je dodáván bez oleje nebo paliva: Před nastartováním motoru doplňte benzín a olej:

1) Palivo

Doporučené palivo: bezolovnatý benzín s oktanovým číslem nejméně 87.

Otevřete víčko palivové nádrže. Opatrně nalijte palivo do nádrže, aniž by došlo k jeho přetečení. Nikdy nepřekračujte maximální hladinu. Poté nádrž zavřete víčkem.

Setřete případné rozlité palivo.

VAROVÁNÍ! Benzín je extrémně hořlavý.

Palivo skladujte v kanystrech k tomu určených.

Palivovou nádrž plňte pouze venku a před nastartováním motoru. Při plnění palivové nádrže nebo manipulaci s palivem nekuřte.

Nikdy neotvírejte víčko palivové nádrže a nikdy nedoplňujte palivo, když je motor v chodu nebo když je horký. Pokud došlo k úniku paliva, nestartujte motor, odsuňte nářadí z místa úniku paliva a dbejte na to, aby nedošlo k jiskření nebo vzplanutí, dokud se výpary paliva nerozptýlí.

Zcela uzavřete všechny uzávěry palivové nádrže a kanystru.

Před nakloněním sekačky za účelem servisu nože nebo vypuštění oleje vyprázdněte palivovou nádrž.

VAROVÁNÍ: Palivovou nádrž nikdy nedoplňujte v uzavřených prostorách, za chodu motoru nebo předtím, než motor po použití alespoň 15 minut vychladne.

UPOZORNĚNÍ: Nepoužívejte neschválený benzín, například E15 a E85. Nemíchejte olej s benzínem ani neupravujte motor pro provoz na alternativní paliva. Použití neschválených paliv poškodí součásti motoru a způsobí ztrátu záruky na motor.

Chcete-li palivový systém ochránit před usazováním vodního kamene, přidejte do paliva stabilizátor.

2) Olej

Doporučený olej: Doporučený olej: SAE 15W-40, 4-taktní, 0,5 l.

Otevřete víčko olejové nádrže. Nalijte olej do nádrže až po okraj. Nikdy nepřekračujte limit nádrže. Poté nádrž uzavřete víčkem.

Setřete případný přepad.

Kontrola hladiny oleje

- Po zastavení motoru zkontrolujte hladinu oleje.

- Vyměňte zátku / měрку z olejové nádrže a otřete ji.

- Zasuňte víčko olejové nádrže / měрку do hrdla nádrže, aniž byste ji zašroubovali, a poté ji vyjměte, abyste zkontrolovali hladinu oleje.

- Pokud je hladina oleje blízko spodní hranice měrky nebo pod ní, sejměte víčko / měрку a naplňte doporučenou nádržku olejem po horní hranici měrky (spodní okraj hrdla). Nepřeplňujte.

- Vyměňte víčko olejové nádrže / měрку oleje

6. OPERACE

1. STARTOVÁNÍ MOTORU

a) Otočte spínač motoru do polohy ON (obr. F).

b) Třikrát stiskněte tlačítko primer. (Obr. G)

c) Jemně zatáhněte za rukojeť startéru, dokud nezapadne, a silným tahem motor nastartujte. (Obr. H)

Obrázek



F Fig



G Fig H



2. VYPNĚTE MOTOR

Přepněte vypínač motoru do polohy OFF nebo vyjměte koš na odpadky.

POZOR! Nikdy nepracujte bez sběrného koše, může to být nebezpečné pro vaše tělo.

3. HORNÍ NÁSYPKA - PŘEDNÍ ŘEZ

Velký šikmý přední žlab horního sběrného koše je navržen tak, aby přijímal listí a drobné zahradní odřezky. Drcení a mulčování se provádí přirozeným nasáváním zbytků přes komoru nože. Nepřekládejte nadměrné množství materiálu a nedávejte do drtiče mokrý, rozmočený materiál, protože by mohl ucpat komoru nožů a výsypaný žlab. (Obr. I)



Obr. I

4. HORNÍ VÝSYPKA-ZADNÍ ŽLAB

Menší zadní žlab horního sběrného koše pojme středně velké až větší zahradní odřezky. Drcení a mulčování probíhá stejným způsobem jako u předního žlabu. Pokud je požadován jemnější typ mulče, znovu mulčujte, dokud nedosáhnete požadovaného výsledku. (Obr. J)



Obr. J

5. TLAČNÁ TYČ NA MATERIÁL

Tlačítko dodávané uživatelem slouží k zatlačení zbývajícího materiálu do otvoru zásobníku. **NEPOUŽÍVEJTE RUČE.** (Obr. K)



Obr. K

7. ÚDRŽBA



POZOR! Před jakoukoli údržbou nejprve zastavte motor a vypněte jej.



POZOR! Odpojte vodič zapalovací svíčky od zapalovací svíčky, abyste zabránili nechtěnému spuštění motoru.



POZOR! Neúmyslné jiskření může vést k požáru.



POZOR! Neúmyslné spuštění může vést k zamotání, traumatické amputaci nebo poranění.



POZOR: Používejte pouze originální náhradní díly motoru. Nevyhovující díly mohou poškodit motor a mohou mít za následek zranění. Použití jiných dílů navíc může vést ke ztrátě práv ze záruky.

Pravidelná údržba zlepšuje výkon a prodlouží životnost motoru. Dodržujte níže uvedené pokyny a časové plány:

Task	Perform task at hourly or calendar interval, whichever comes first	Each Use	25 Hours or Every Season	50 Hours or Every Season	100 Hours or Every Season	100-300 Hours
Check Oil Level		•				
Change Oil				•★		
Clean Air Cleaner			•★★			
Check Flywheel Brake Pad				•		
Check-clean Spark Plug					•	
Check-adjust idle speed						•
Clean Combustion Chamber						•
Check Fuel Line		Every 2 years (Replace if necessary)				

- ★ Vypusťte motorový olej a vyměňte jej po prvních 5-8 hodinách provozu a poté každých 50 hodin nebo tři měsíce. Důrazně se také doporučuje měnit olej každých 25 hodin.
- ★ Při práci v prašném prostředí nebo při výskytu nečistot ve vzduchu čistěte čističku vzduchu častěji. Pokud je prvek čističky vzduchu velmi znečištěný, vyměňte jej.

ÚDRŽBA OSTŘÍ



POZOR! Před demontáží šroubu horního zásobníku se ujistěte, že je stroj vypnutý a že je zcela zastaven.



POZOR! Dbejte zvýšené opatrnosti, abyste nepřišli do styku s řeznými noži. Nebezpečí!



POZOR! Pokud dojde k ucpání vyhadzovacího žlabu nebo k zaseknutí řezacích nožů, v žádném případě nevkládejte ruce do vyhadzovacího žlabu, abyste se pokusili překážku odstranit, protože to může vést k vážnému zranění.

1. Vypněte stroj a ujistěte se, že je zcela zastaven.
 2. Při údržbě řezných nožů používejte rukavice.
 3. Uvolněte čtyři bezpečnostní šrouby podle obrázku (obr. L) a opatrně zvedněte násypku.
 4. Šlápne nohou na podpěru násypky, vezme si nástroj k upevnění čepele desky. (Obr. M)
 5. Pomocí vhodného nástroje demontujte bitový kotevní šroub (obr. N).
 6. Zavřete zásobník, utáhněte šrouby.
- POZNÁMKA:** Čepel je dvouhrbitá. Pokud budete muset čepel vyměnit, otočte ji o 180 stupňů, aby byla ostřejší.

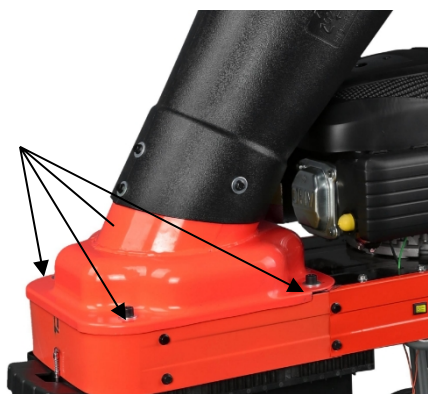

Obr.



LFig M

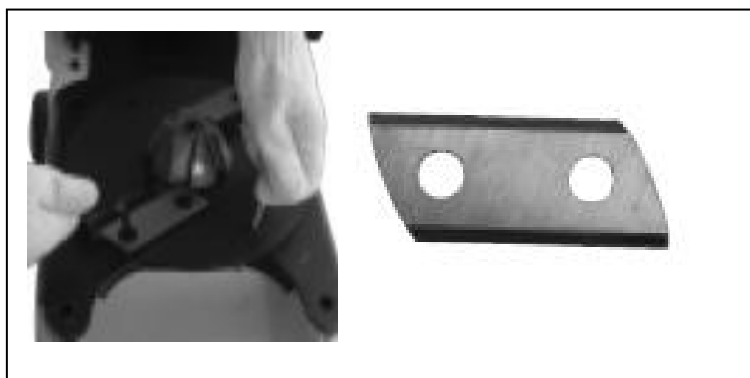

Obr. N

VYPOUŠTĚNÍ OLEJE

1. Nechte motor běžet, dokud nedojde palivo, a počkejte, až se motor zastaví a mírně vychladne.
2. Odpojte zapalovací svíčku.
3. Vyměňte vypouštěcí zátku oleje (A). Vyprázdněte olej do vhodné nádoby. (Obr. O)
4. Před opětovnou montáží vyčistěte vypouštěcí zátku oleje.
5. Doplněte olej podle pokynů v části "Plnění oleje a paliva".



POZOR! Zabraňte kontaktu pokožky s použitým motorovým olejem. Po výměně oleje si omyjte pokožku vodou a mýdlem.



POZOR: Použitý olej je nebezpečný odpad. Doporučujeme odevzdat použitý olej do místního recyklačního střediska v řádně uzavřeném obalu a uzavřeném obalu do místního recyklačního střediska. Nevyhazujte jej společně s domovním odpadem.



Obr. O

ÚDRŽBA ČISTIČE VZDUCHU

Znečištěný vzduchový filtr zvyšuje omezení přívodu vzduchu. Pravidelná údržba vzduchového filtru pomůže zlepšit výkon motoru a snížit emise.



POZOR! Nikdy nečistěte vzduchový filtr benzínem nebo snadno zápalným rozpouštědlem, mohlo by dojít k výbuchu.

1. Sejměte kryt čističe vzduchu (A) a opatrně vyjměte filtrační vložku (B) (obr. P).
2. Vyčistěte všechny díly.
3. Vyfoukněte nečistoty z filtračního prvku tlakovým vzduchem.
4. Nasadte zpět filtrační vložku a kryt čističe vzduchu.

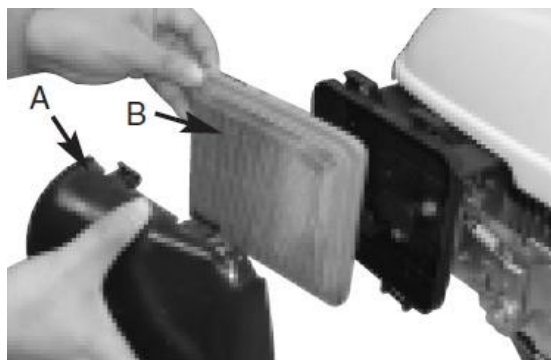

Obr P

SPARK PLUG

Doporučená zapalovací svíčka:
F7RTC. Zastavte motor a nechte jej
vychladnout



POZOR! NEPOUŽÍVEJTE nesprávně dimenzovanou zástrčku. Je nezbytné udržovat zapalovací svíčku v dobrém stavu - čistou a správně seřízenou.



POZOR! Aby byl výkon motoru co nejvyšší, měla by být mezera mezi zapalovacími svíčkami v předepsaném rozmezí a bez nánosů karbonu.

1. Demontáž zapalovací svíčky pomocí klíče na zapalovací svíčky.
2. Vizuálně zkontrolujte zapalovací svíčku. Pokud je zapalovací svíčka opotřebovaná, znečištěná nebo má praskliny, vyměňte ji za doporučený typ a tepelný rozsah.
3. Správná vzduchová mezera je 0,70 až 0,80 mm (obr. Q).
4. Utáhněte zapalovací svíčku.
5. Po dotažení zapalovací svíčky; utahovací moment 25-30 N.m.

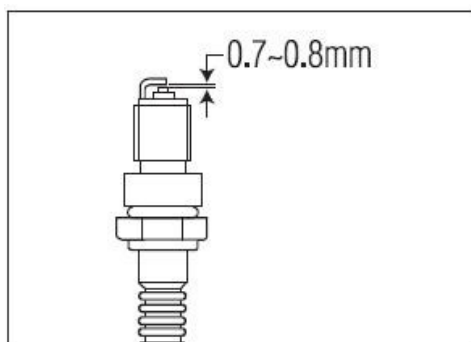

Obr. Q



POZOR! Nesprávně utažená zapalovací svíčka může mít za následek špatný výkon motoru a jeho trvalé poškození.

SPALOVACÍ USAZENINY

Doporučujeme, abyste po každých 100-300 hodinách používání odstranili z hlavy válců, horní části pístu a okolí ventilů usazeniny způsobené spalováním.

MUFFLER

POZOR! Pokud motor právě běží, nedotýkejte se tlumiče výfuku. Před zahájením provozu jej nechte vychladnout.

8. PŘEPRAVA A SKLADOVÁNÍ

Při skladování motoru po dobu delší než 30 dní.

1. Skladujte na suchém a čistém místě.
2. Motor nechte běžet, dokud se nevyprázdní palivová nádrž a motor se nezastaví, nebo přidejte konzervační prostředek do benzínu a po přidání nechte motor několik minut běžet.



POZOR! Benzín je hořlavý. Palivo nebo jeho výpary mohou explodovat. Chraňte před jiskrami a otevřeným ohněm

z pracovní oblasti.

3. Vyměňte mazací olej motoru.

4. Vyčistěte vnější povrchy motoru.

5. Vyměňte zapalovací svíčku, nalijte do válce jednu lžičku čerstvého motorového oleje.

6. Znovu nainstalujte zapalovací svíčku bez připojeného drátu zapalovací svíčky. Několikrát pomalu zatáhněte za startovací lanko, aby se olej v motoru rozprostřel.

7. Pomalu táhněte za startovací rukojeť (A), dokud nedosáhnete odporu, a pak přestanete tahat. V tomto okamžiku jsou ventily uzavřeny, což zabrání vniknutí prachu a rzi do válce. (Obr. R)

8. Motor dobře zakryjte, aby se neprášilo.

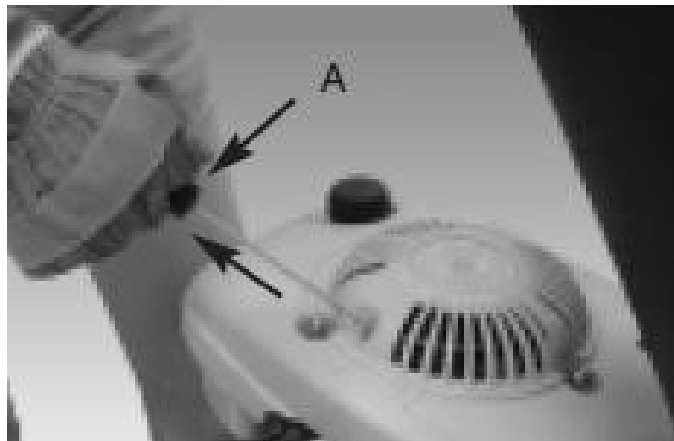

Obr. R



POZOR! Při servisu motoru, kontrole nože nebo čištění spodní části skříně dbejte na to, abyste motor vždy naklopili zapalovací svíčkou nahoru. Přeprava nebo vyklápění motoru se zapalovací svíčkou dolů způsobí:

1. Kouření motoru
2. Těžký start
3. Znečištění zapalovací svíčky
4. Nasycení vzduchového filtru olejem nebo benzínem

9. PROHLÁŠENÍ O SHODĚ



BUILDER SAS
32, rue Aristide Bergès - ZI 31270 Cugnaux - Francie

Prohláste, že následující
nástroj: Benzínový drtič
HBT75-1
Sériové číslo: 20230443582-20230443685

Je v souladu s požadavky směrnice 2006/42/ES o strojních zařízeních a s následujícími evropskými směrnici:

Směrnice 2014/30/EU o elektromagnetické
kompatibilitě
Směrnice ROHS 2015/865/EU, kterou se mění
směrnice 2011/65/EU Směrnice o emisích (EU)
2016/1628 a 2018/898/EU

Směrnice o hluku 2000/14/ES a 2005/88/ES Příloha
X

Tento nástroj je rovněž v souladu s následujícími normami: EN
13683:2003+A2:2011, EN ISO 14982:2009

Hladina akustického výkonu: 107 dB(A)
K=3dB(A) Garantovaná hladina
akustického výkonu: 113 dB(A)

Odpovědnost za technickou dokumentaci: Julia Zou

Cugnaux, 21/02/2023

Philippe MARIE / PDG

HYUNDAI

ZÁRUKA

Výrobce poskytuje na výrobek záruku na vady materiálu a zpracování po dobu 2 let od data původního zakoupení. Záruka platí pouze v případě, že je výrobek určen pro použití v domácnosti. Záruka se nevztahuje na poruchy způsobené běžným opotřebením.

Výrobce se zavazuje vyměnit díly, které určený distributor označí za vadné. Výrobce nepřebírá odpovědnost za výměnu celého stroje nebo jeho části, a/nebo za následné škody.

Záruka se nevztahuje na poruchy způsobené:

- nedostatečná údržba.
- abnormální montáž, seřízení nebo provoz výrobku.
- díly podléhají běžnému opotřebením.

Záruka se nevztahuje na:

- náklady na dopravu a balení.
- použití nástroje k jinému účelu, než pro který byl navržen.
- používání a údržbu stroje způsobem, který není popsán v návodu k použití.

Vzhledem k naší politice neustálého zlepšování výrobků si vyhrazujeme právo na změnu nebo úpravu specifikací bez předchozího upozornění. V důsledku toho se výrobek může lišit od informací v něm uvedených, ale změna bude provedena bez předchozího upozornění, pokud bude uznána jako zlepšení předchozí charakteristiky.

PŘED POUŽITÍM STROJE SI PEČLIVĚ PŘEČTĚTE NÁVOD K OBSLUZE.

Při objednávání náhradních dílů uveďte číslo nebo kód dílu, který najdete v seznamu náhradních dílů v této příručce. Uschovejte si doklad o koupi; bez něj je záruka neplatná. Abychom vám mohli pomoci s vaším výrobkem, vyzýváme vás, abyste nás kontaktovali telefonicky nebo prostřednictvím našich webových stránek:

- **+33 (0)9.70.75.30.30**

• **<https://services.swap-europe.com/contact>**

Je třeba vytvořit "lístek" prostřednictvím webové platformy.

- Zaregistrujte se nebo si vytvořte účet.
- Uveďte odkaz na nástroj.
- Zvolte předmět své žádosti.
- Popište svůj problém.
- Přiložte tyto soubory: fakturu nebo doklad o prodeji, fotografii identifikačního štítku (sériové číslo), fotografii potřebného dílu (například: zlomené kolíky na zástrčce transformátoru).



11. SELHÁNÍ VÝROBKU

CO DĚLAT, KDYŽ SE MI STROJ POROUCHÁ?

Pokud jste výrobek zakoupili v obchodě:

- Vyprázdněte palivovou nádrž, pokud ji váš výrobek má.
- Ujistěte se, že je stroj kompletní se vším dodaným příslušenstvím a čistý! V opačném případě opravna stroj odmítne.

Jděte do obchodu s kompletním strojem a s účtenkou nebo fakturou.

Pokud jste produkt zakoupili na webových stránkách:

- Vyprázdněte palivovou nádrž, pokud ji váš výrobek má.
- Ujistěte se, že je stroj kompletní se vším dodaným příslušenstvím a čistý! V opačném případě opravna stroj odmítne.
- Vytvoření servisního lístku SWAP-Europe na webu: <https://services.swap-europe.com>.
 Žádost na SWAP-Europe, musíte přiložit fakturu a fotografii výrobního štítku (sériové číslo).
- Před odevzdáním stroje kontaktujte opravnu a ujistěte se, že je k dispozici.

dostavte se do servisní stanice se zabaleným kompletním strojem, k němuž je přiložena nákupní faktura a podpurný list stanice, který si můžete stáhnout po vyplnění servisní žádosti na stránkách SWAP-Europe.

U strojů s poruchou motoru od výrobců BRIGGS & STRATTON, HONDA a RATO se řiďte následujícími pokyny.

Opravy budou provádět schválení výrobci motorů těchto výrobců, viz jejich stránky:

- <http://www.briggsandstratton.com/eu/fr>
- <http://www.honda-engines-eu.com/fr/service-network-page;jsessionid=5EE8456CF39CD572AA2AEEDFD290CDAE>
- <https://www.rato-europe.com/it/service-network>

Ponechte si prosím původní obal, abyste mohli stroj vrátit v rámci poprodejního servisu, nebo jej zabalte do podobné kartonové krabice stejných rozměrů.

Jakékoli dotazy týkající se našeho poprodejního servisu můžete vznést na našich webových stránkách [https:// services.swap-europe.com](https://services.swap-europe.com).

Naše horká linka je i nadále k dispozici na čísle +33 (9) 70 75 30 30.



12. VÝJIMKY ZE ZÁRUKY

ZÁRUKA SE NEVZTAHUJE NA:

- Spuštění a nastavení produktu.
- Poškození vzniklé běžným opotřebením výrobku.
- Poškození v důsledku nesprávného používání výrobku.
- Poškození v důsledku montáže nebo uvedení do provozu v rozporu s uživatelskou příručkou.
- Poruchy související s karburací po 90 dnech a zanášení karburátorů.
- Pravidelné a standardní události údržby.
- Úpravy a demontáže, které přímo ruší záruku.
- Výrobky, jejichž původní označení pravosti (značka, sériové číslo) bylo znehodnoceno, pozměněno nebo staženo.
- Výměna spotřebního materiálu.
- Použití neoriginálních dílů.
- Zlomení dílů po nárazech nebo výčnělcích.
- Rozdělení příslušenství.
- Vady a jejich následky spojené s jakoukoli vnější příčinou.
- Ztráty součástí a ztráty způsobené nedostatečným sešroubováním.
- Řezání součástí a poškození související s uvolněním dílů.
- Přetížení nebo přehřátí.
- Špatná kvalita napájení: chybné napětí, chyba napětí atd.
- Škody způsobené tím, že jste po dobu nezbytnou k opravě nemohli výrobek užívat. a obecněji náklady spojené s imobilizací produktu.
- Náklady na druhý posudek vypracovaný třetí stranou na základě odhadu opravny SWAP-Europe.
- Používání výrobku, který by vykazoval vadu nebo poruchu, která nebyla předmětem okamžitého hlášení a/nebo opravy v rámci služeb společnosti SWAP-Europe.
- Zhoršení kvality v souvislosti s přepravou a **skladováním***.
- Spouštění po 90 dnech.
- Olej, benzín, mazivo.
- Škody související s použitím nevyhovujících paliv nebo maziv.

* **V** souladu s dopravními předpisy musí být škoda související s přepravou nahlášena dopravci do 48 dnů. maximálně do několika hodin po pozorování doporučeným dopisem s potvrzením o přijetí.

Tento dokument je doplňkem vašeho oznámení, neúplným seznamem.

Upozornění: všechny objednávky musí být zkontrolovány za přítomnosti doručovatele. V případě odmítnutí ze strany doručovatele musíte jednoduše odmítnout dodávku a oznámit své odmítnutí.

Připomínka: Rezervy nevyklučují oznámení doporučeným dopisem s doručenkou do 72 dnů. hodin.

Informace: Termální zařízení musí být každou sezónu zazimováno (služba je k dispozici na stránkách SWAP-Europe). Baterie musí být před uskladněním nabitě.

HYUNDAI

POWER PRODUCTS

V případě dotazů se obraťte na:
BUILDER SAS
32, Rue Aristide Bergès 21 31270 Cugnaux ,
Francie Tel: +33(0)5.34.502.502 Fax :
+33(0)5.34.502.503 <http://www.hyundai-power-en.com/>
Vyrobeno v Čínské lidové republice (ČLR)

Dovozce: BUILDER SAS, Francie

Licencováno společností Hyundai Corporation
Holdings, Korea