

HYUNDAI
POWER PRODUCTS

ELEKTRISCHE KRUIWAGEN

HBRE24V

ORIGINELE INSTRUCTIES

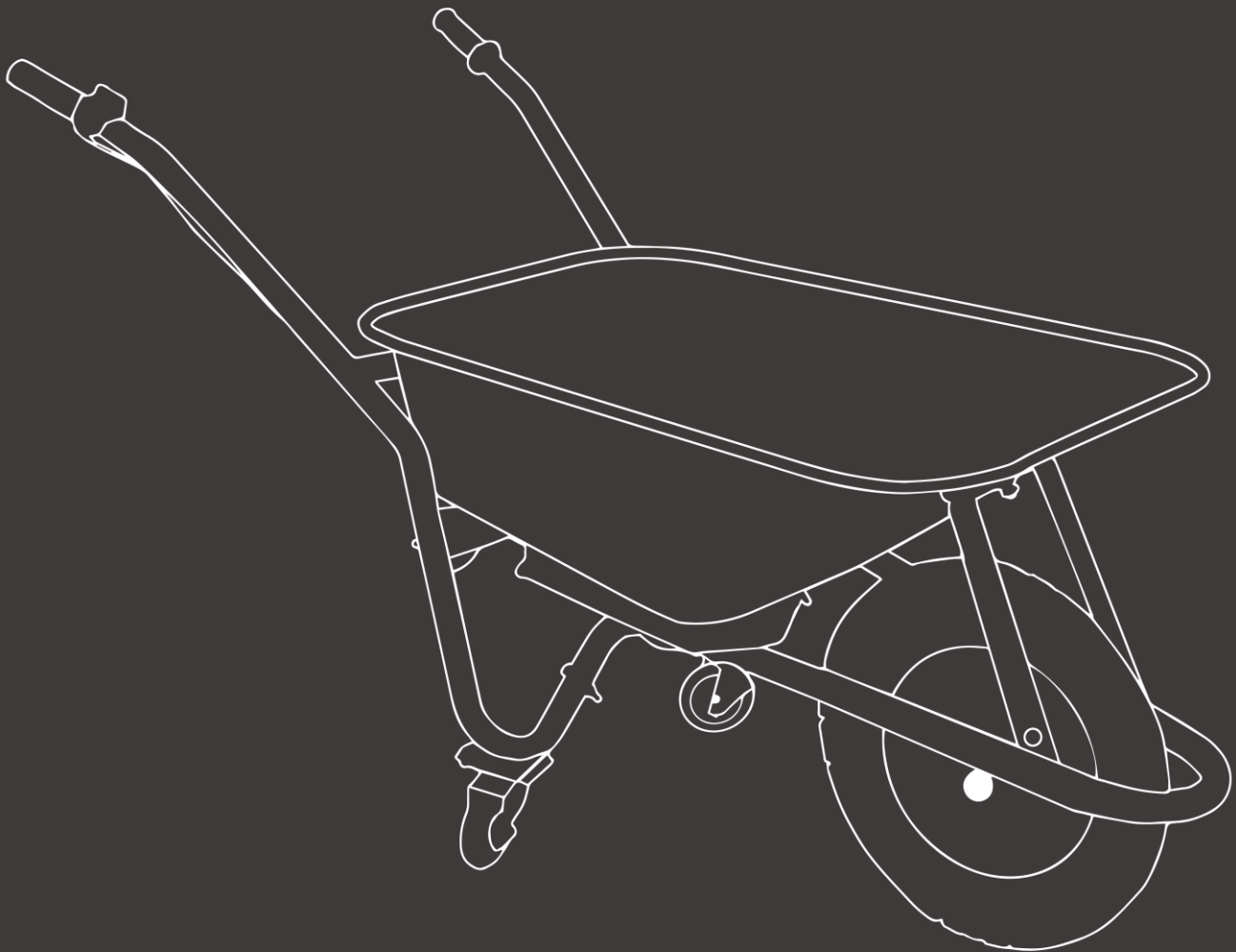

1 TECHNIEK

1.1 Onderdelen

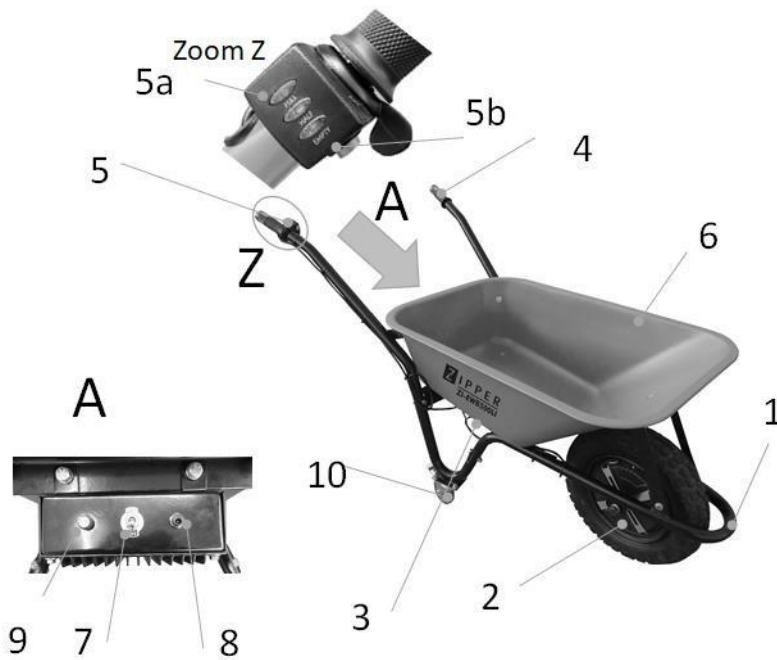

| | | | |
|-----------|-------------------------------|-----------|------------------------------|
| 1 | frame | 5b | startknop |
| 2 | wiel | 6 | bak |
| 3 | accubak | 7 | AAN/UIT-schakelaar |
| 4 | handgreep | 8 | aansluiting voor oplaadkabel |
| 5 | motorregelingselement | 9 | werkingslampje |
| 5a | indicator voor accucapaciteit | 10 | wielen met rem |

1.2 Inhoud van de verpakking

| Pos | Naam onderdeel | Aantal |
|-----|---|--------|
| 1 | motorwiel + lijn en verbindingen | 1 |
| 2 | frame | 2 |
| 3 | linkerhandgreep | 1 |
| 4 | rechterhandgreep met motorregelingselement + lijn en verbindingen | 1 |
| 5 | steun | 1 |
| 6 | accubakstelsysteem | 1 |
| 7 | bak | 1 |
| 8 | steunwielen | 2 |
| 9 | bevestigingsmateriaal (zoals weergegeven) | |
| 10 | kabelbinder | |
| 11 | | 4 |
| 12 | Oplader | 1 |
| 13 | handgreep | 1 |

1.3 TECHNISCHE GEGEVENS

| | |
|------------------------|-----------------|
| Nominale spanning | 24 V |
| Accucapaciteit | 10 Ah |
| Max. werktijd accu [h] | 5 h |
| Motorvermogen | 500 W |
| Nominale motorsnelheid | 100 min-1 |
| snelheid | max. 6,0 km/h |
| max. laadcapaciteit | 150 kg / 75 l |
| gewicht (netto) | 28 kg |
| Afmeting | 1470x750x800 mm |
| Oplader: | |
| Ingangsspanning | 230 V / 50 Hz / |
| Vermogen | 66 W |
| Uitgang | 29,4V |
| Oplaadtijd | 4,5 h |
| Beschermingsklasse II | III |
| Accu: | |
| Nominale spanning | 24 V |
| Accucapaciteit | 10 Ah |
| Accuvermogen | 240Wh |
| Gewicht | 4kg |
| Afmeting | 300x180x90 |

2 VEILIGHEID

2.1 Beoogd gebruik

De machine mag alleen worden gebruikt voor het beoogde doel! Elk ander gebruik wordt beschouwd als onjuist gebruik.

Om de machine op de juiste manier te gebruiken, moet u ook alle veiligheidsvoorschriften en de montage-, gebruiks- en onderhoudsinstructies in deze handleiding naleven en opvolgen.

Alle personen die de machine gebruiken en onderhouden, moeten bekend zijn met deze handleiding en moeten worden geïnformeerd over de potentiële gevaren van de machine.

De machine wordt gebruikt voor:

het vervoer van goederen binnen de maximaal toegestane laadcapaciteit.

Elke manipulatie van de machine of de onderdelen ervan wordt als onjuist gebruik beschouwd. In dit geval kunnen MASCHINEN en zijn verkooppartners niet aansprakelijk worden gesteld voor ENIGE directe of indirecte schade.



WAARSCHUWING

- **Het verwijderen of wijzigen van de veiligheidsvoorzieningen kan schade aan de machine en ernstig letsel veroorzaken!**
HOOGSTE RISICO OP LETSEL!

Omgevingsvoorwaarden

De machine kan worden gebruikt in de volgende omstandigheden:

| | |
|-------------|------------------------------------|
| vochtigheid | max. 70 % |
| temperatuur | +5 °C tot +40 °C (+41 °F tot +104) |

De machine, en vooral de accu, mag niet worden blootgesteld aan een temperatuur van ongeveer 80 °C. Berg deze niet op in de brandende zon of gedurende een lange tijd in de kofferbak van een auto.

Verboden gebruik:

- ✓ Het is verboden om de machine te gebruiken buiten de vermelde technische limieten, die in deze handleiding worden beschreven, te gebruiken.
- ✓ Het is verboden om de machine te gebruiken zonder de voorziene beschermingsvoorzieningen.
- ✓ Het is verboden om de machine te gebruiken voor taken waarvoor deze niet is ontworpen of gecertificeerd.
- ✓ Het is verboden om de machine te gebruiken voor taken die niet overeenstemmen met de vereiste afmetingen.
- ✓ Het is verboden om de machine en de onderdelen te manipuleren.
- ✓ Het is verboden om de machine te gebruiken voor andere doeleinden die niet in deze handleiding worden omschreven.
- ✓ Het is niet toegestaan om het directe werkgebied te verlaten wanneer u aan het werk bent.

2.2 Beveiligingsinstructies

Ontbrekende of niet-leesbare beveiligingsstickers moeten onmiddellijk worden vervangen!

De lokaal geldende wetten en voorschriften kunnen de minimumleeftijd van de gebruiker opgeven en het gebruik van deze machine beperken!

Lees de volgende veiligheidsinstructies om storingen, machinedefecten en letsel te voorkomen!

ALGEMEEN:

- ✓ Gebruik de machine alleen wanneer er voldoende verlichting aanwezig is om een veilige werking te garanderen.
- ✓ Bij vermoeidheid of verminderde concentratie of wanneer u onder invloed bent van alcohol of drugs, is het verboden om de machine te gebruiken!
- ✓ Wees voorzichtig bij gladde omstandigheden - gevaar voor uitglijden - gevaar voor letsel. Draag tijdens het werk stevig en slipbestendig schoeisel. Uitglijden / struikelen / vallen zijn een belangrijke oorzaak van ernstig letsel of de dood.
- ✓ De machine mag alleen worden gebruikt door opgeleide personen (kennis en begrip van deze handleiding), waarvan de motorische vaardigheden niet zijn beperkt in vergelijking met gewone werkers.
- ✓ Houd de machine tijdens het gebruik met beide handen vast.
- ✓ Niet-geautoriseerde personen, vooral kinderen en niet-geschoold personeel, moeten uit de buurt van de ingeschakelde machine worden gehouden!
- ✓ Als u de machine doorgeeft aan iemand anders, moeten deze instructies aan de machine zijn bevestigd.
- ✓ Controleer voordat u begint, na storingen of na schokken, de machine en zorg ervoor dat het in goede staat is.
- ✓ Wees extra voorzichtig wanneer u in de buurt van zwembaden of tuinvijvers werkt.
- ✓ Gebruik de machine nooit wanneer het regent of in vochtige, natte gebieden.
- ✓ Koppel de accu los voordat u onderhoudswerken uitvoert

of de machine instelt! OPLADER:

- ✓ De oplader is uitsluitend ontworpen om de accu van deze machine op te laden. Het is niet toegestaan om andere accu's op te laden.
- ✓ Gebruik de oplader nooit in een vochtige of natte omgevingen
- ✓ Houd alleen de stekker vast om het netsnoer uit het stopcontact te halen. Als u aan de kabel trekt, kunnen de kabel en het netsnoer worden beschadigd en kan de elektrische veiligheid niet langer worden gegarandeerd.
- ✓ Gebruik de oplader nooit als het snoer, de stekker of de machine zelf door externe invloeden is beschadigd. Steek de oplader in de dichtstbijzijnde werkplaats in het stopcontact.
- ✓ Gebruik de machine niet in de buurt van warmtebronnen.
- ✓ Gebruik geen verlengsnoer om het laadstation van stroom te voorzien.
- ✓ Plaats geen metalen voorwerpen in de buurt van de oplaadcontacten van de oplader.
- ✓ Open de oplader niet. Neem in geval van een storing contact op met een gespecialiseerde werkplaats.
- ✓ Gebruik alleen de originele oplader om de accu op te laden. Het gebruik van andere opladers kan defecten of brandgevaar veroorzaken.

ACCU:

- ✓ Gebruik de accu op de juiste manier en gebruik geen beschadigde accu's die lekkende dampen bevatten. Ga onmiddellijk in de frisse lucht staan en zoek medische hulp in geval van klachten. De dampen kunnen het ademhalingsstelsel irriteren.
- ✓ **BRANDGEVAAR!** Laad de accu nooit op in de buurt van zuren of ontvlambare materialen.
- ✓ Laad de accu alleen op bij een omgevingstemperatuur tussen 0 °C en +40 °C. Laat deze afkoelen na intens gebruik.
- ✓ **EXPLOSIEF!** Bescherm de accu tegen hitte en vuur.
- ✓ Gebruik de accu alleen bij een omgevingstemperatuur tussen 0 °C en +45 °C.
- ✓ **KORTSLUITING!** Bij verwijdering, vervoer of opslag moet de accu worden gewaard in een plastic zak of doos of moeten de contactpunten worden afgeschermd.
- ✓ Open nooit de accu.

2.3 Resterende risicofactoren

Ondanks het beoogde gebruik blijven bepaalde resterende risico's bestaan. Vanwege het ontwerp en de constructie van de machine kunnen zich gevaarlijke situaties voordoen die als volgt worden geïdentificeerd in deze gebruiksinstructies:

GEVAAR



Een veiligheidsinstructie die op deze manier is opgesteld, wijst op een dreigende gevaarlijke situatie die, indien deze niet wordt voorkomen, de dood of ernstig letsel tot gevolg kan hebben.

WAARSCHUWING



Een dergelijke veiligheidsinstructie wijst op een mogelijk gevaarlijke situatie aan die, als deze niet wordt voorkomen, ernstig letsel of zelfs de dood tot gevolg kan hebben.

VOORZICHTIG



Een veiligheidsinstructie die op deze manier is opgesteld, wijst op een mogelijke gevaarlijke situatie die, indien deze niet wordt voorkomen, licht of matig letsel tot gevolg kan hebben.

OPMERKING





Een veiligheidsopmerking die op deze manier is opgesteld, wijst op een mogelijk gevaarlijke situatie aan die, als deze niet wordt voorkomen, kan leiden tot materiële schade.

Ongeacht alle veiligheidsvoorschriften zijn en blijven uw gezond verstand en de overeenkomstige technische geschiktheid/opleiding de belangrijkste veiligheidsfactor voor een juist gebruik van de machine. Veilig werken hangt in de allereerste plaats van u af!

3 MONTAGE

Controleer de inhoud van de verpakking onmiddellijk na ontvangst op transportschade of ontbrekende onderdelen. Claims voor vervoerschade of ontbrekende onderdelen moeten onmiddellijk na het ontvangen van de machine en nadat het product uit de verpakking is gehaald, worden ingediend voordat de machine in gebruik wordt genomen. Houd er rekening mee dat latere claims niet worden geaccepteerd.

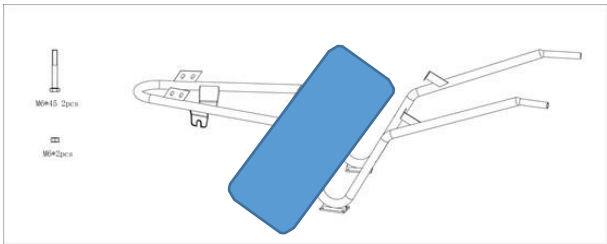
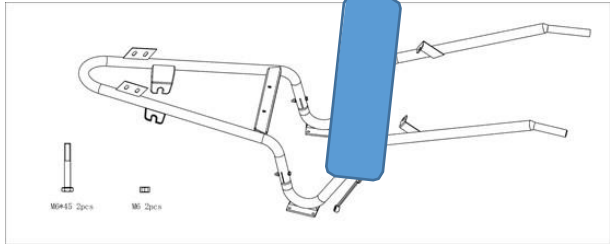
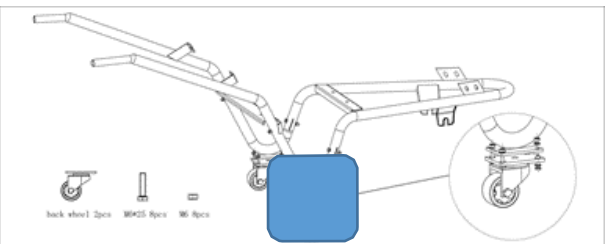
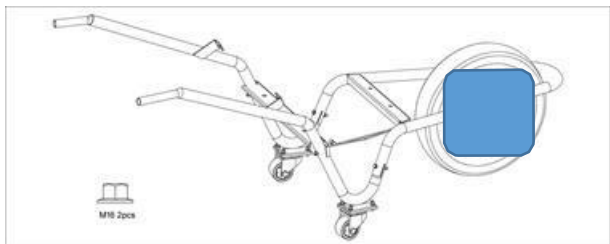
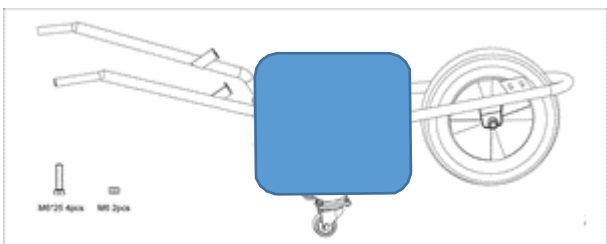
3.1 Montageschappen

| | |
|---|--|
| <p>Stap 1</p>  | <p>Stap 2</p>  |
| <p>Stap 3</p>  | <p>Stap 4</p>  |
| <p>Stap 5</p>  | <p>Stap 6</p>  |

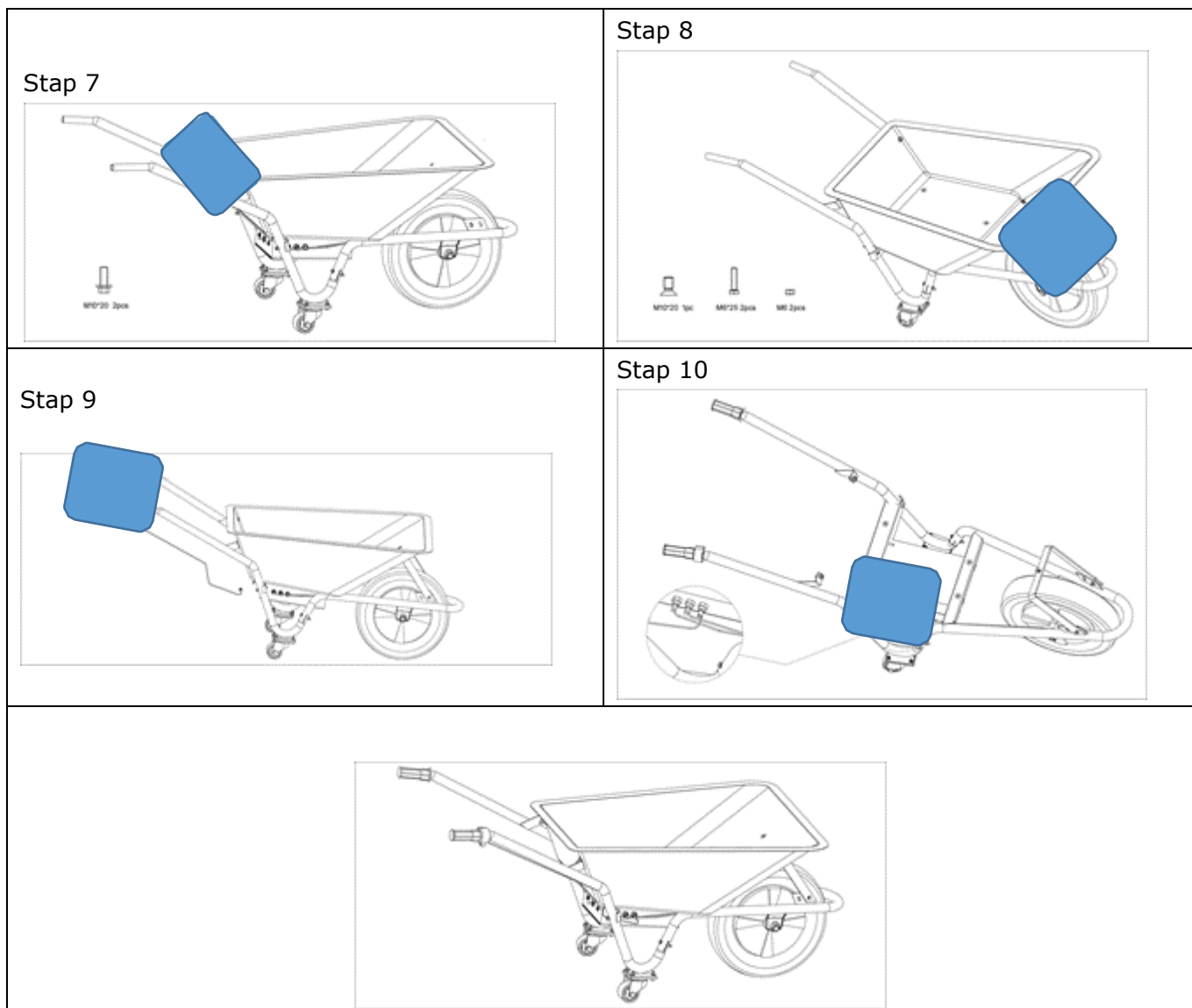

4 GEBRUIK

De machine mag alleen worden gebruikt wanneer deze in perfecte staat verkeert. Inspecteer de machine visueel telkens wanneer u deze gebruikt. Controleer vooral de veiligheidsvoorzieningen, de elektrische bedieningselementen, de elektrische kabels en de schroefverbinding op beschadigingen en of ze goed zijn vastgedraaid. Vervang beschadigde onderdelen voorafgaand aan het gebruik van de machine.

4.1 Gebruiksaanwijzingen



WAARSCHUWING

Koppel de accu los voordat u onderhoudswerken uitvoert of de machine instelt!



OPMERKING

- ✓ Verwijder de accu nooit wanneer de machine is ingeschakeld
- ✓ Als u de machine even niet gebruikt, drukt u op de uitschakelknop.
- ✓ Gebruik de elektrische motor alleen wanneer de accu voldoende is opgeladen

4.2 Gebruik

4.2.1 De elektrische motor starten

| | |
|---|--|
|  | 1. Zet de schakelaar op 'On'. |
|  | 2. Druk op de rode knop (k). 3. Draai aan de hendel op het bedieningselement om de elektrische motorsnelheid aan te passen. Hoe meer u op de bedieningshendel drukt, hoe sneller de |



4.3 Oplader

De oplader is geïntegreerd in het accubakstelsel.

De accu opladen:

1. Sluit de oplader aan op de netvoeding (stopcontact met wisselstroom) 230 V / 50 Hz en de stekker van de oplader.
2. Laad de accu op.
3. Wanneer de accu volledig is opgeladen (indicatielampje op de oplader), kan de oplader worden verwijderd.

Indicatielampje op het bedieningselement:

| | |
|---|--|
|  | Alle 3 lampjes branden wanneer u op de rode aan/uit-knop drukt. |
|  | Wanneer de machine wordt geactiveerd door de hendel te verdraaien, wordt de accucapaciteit aangegeven: <ul style="list-style-type: none">- alle 3 lampjes branden: accucapaciteit 51 % - 100 %- het rode en oranje lampje branden: accucapaciteit 10 % - 50 % (zie afbeelding)- alleen het rode lampje brandt: laad de accu op |

5 ONDERHOUD

| | |
|---|--|
|  | OPGELET |
| | Koppel de accu los voordat u onderhoudswerken uitvoert of de machine instelt! Ernstig letsel door onbedoelde of automatische inschakeling van de machine! |

De machine vereist geen uitgebreid onderhoud. Als er storingen en defecten optreden, laat u de machine alleen door opgeleide personen repareren.

OPMERKING

Reinig de machine regelmatig en na elk gebruik. Daardoor wordt de levensduur van de machine verlengd en reiniging is een voorwaarde voor een veilige werkomgeving.

Reparaties mogen alleen door opgeleide vakmensen worden uitgevoerd!

Controleer regelmatig de staat van de beveiligingsstickers. Vervang ze indien nodig. Controleer regelmatig de staat van de machine. Berg de machine op een afgesloten, droge plek op.

5.1 Onderhoudsplanning

Na elke werkbeurt:

- ✓ Controleer de kabels (goed aangesloten, schade).

5.2 Reinigen

OPMERKING

Het gebruik van bepaalde oplossingen die bestanddelen bevatten die metalen oppervlakken kunnen beschadigen en het gebruik van schuurmiddelen, zullen het oppervlak van de machine beschadigen!

Reinig het oppervlak van de machine met een natte doek die gedrenkt is in een milde oplossing.

Gebruik nooit stromend water of een hogedrukreiniger om de machine te reinigen.

- ✓ Reinig de buitenste delen met een vochtige spons.
- ✓ Reinig de elektronische onderdelen nooit met water!
- ✓ Controleer de machine en verwijder afzettingen en/of resten met een borstel.

5.3 Opslag

- ✓ Reinig alle onderdelen grondig voordat u de machine opbergt.
- ✓ Berg alle onderdelen afzonderlijk op een droge plek bij een temperatuur van niet minder dan -10 °C.
- ✓ Laad de accu volledig op voordat u hem opbergt.

OPMERKING

Als de machine gedurende minstens een maand wordt opgeborgen, moet u de accu opladen.

5.4 Verwijdering



Gooi de machine en de accu niet weg met het huishoudelijk afval. Neem contact op met de lokale overheid voor informatie over de beschikbare verwijderingsmogelijkheden. Wanneer u bij uw plaatselijke verkoper een nieuwe machine koopt, dan is deze verplicht om uw oude machine aan te nemen.

6 PROBLEMEN OPLOSSEN

KOPPEL DE ACCU LOS VOORDAT U STORINGEN VERHELPT.

| Problee | Mogelijke oorzaak | Oplossin |
|------------------------------|---------------------------------|---------------------------------|
| Geen elektrische stroom | ✓ De accu is niet opgeladen | ✓ Laad de accu op |
| | ✓ De motor draait niet | ✓ Controleer de motor |
| | ✓ De aan/uit-knop is beschadigd | ✓ Controleer de schakelaar |
| | ✓ Gebroken of losse kabels | ✓ Controleer de kabels |
| De accu wordt niet opgeladen | ✓ Losse kabel | ✓ Controleer de kabelverbinding |

7 RESERVEONDERDELEN

Het monteren van niet-originele reserveonderdelen maakt de aanspraak op garantie ongeldig!

Daarom moet u altijd originele reserveonderdelen gebruiken.

Wanneer u reserveonderdelen bestelt, gebruikt u het serviceformulier dat u kunt vinden in het laatste hoofdstuk van deze handleiding. Noteer altijd het machinetype en het nummer en de naam van het onderdeel. We raden u een kopie te maken van het reserveonderdelenschema en het reserveonderdeel te markeren dat u nodig hebt.

U vindt het besteladres in het voorwoord van deze handleiding.

7.1 Montageweergave

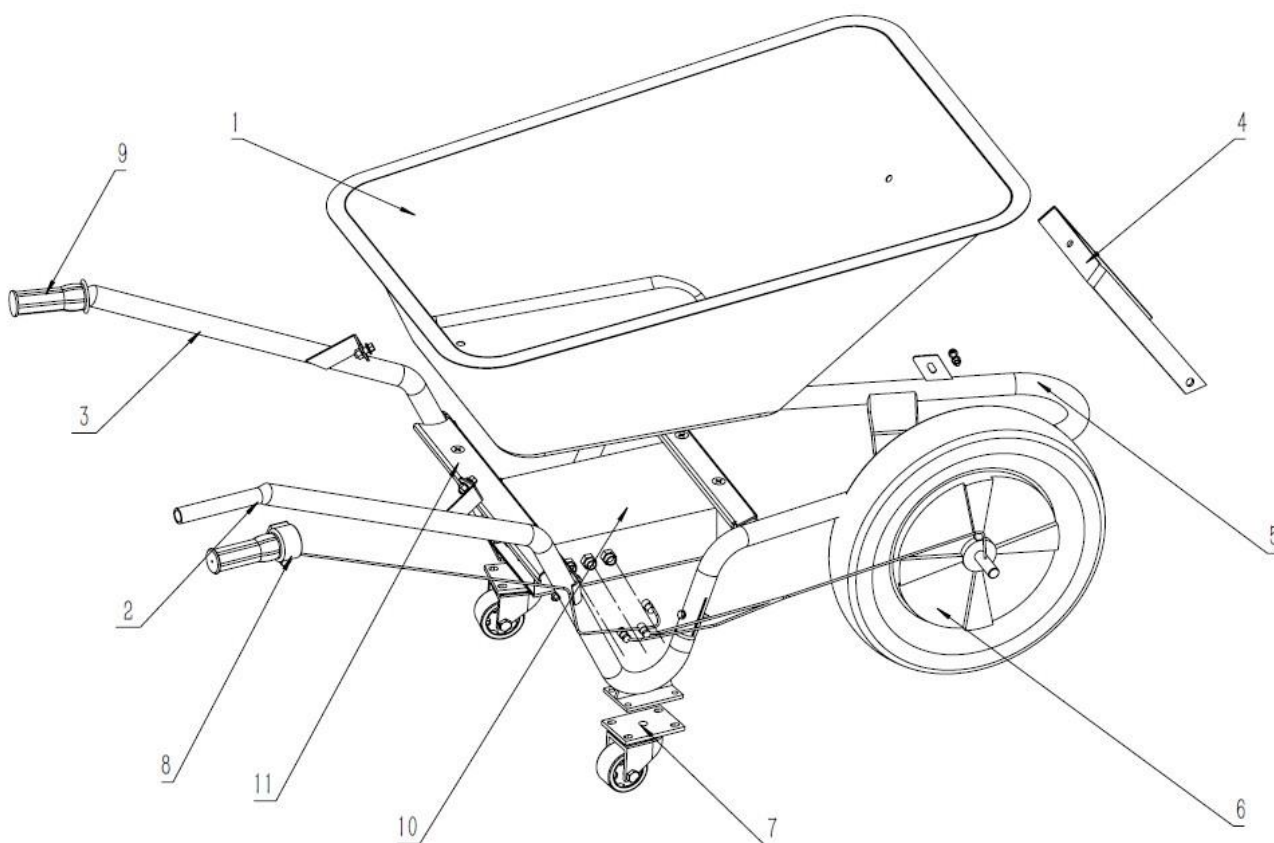

| Pos | Naam onderdeel | Aantal |
|-----|-----------------------------|--------|
| 1 | bak | 1 |
| 2 | rechterhandgreep | 2 |
| 3 | linkerhandgreep | 1 |
| 4 | baksteun 2 | 1 |
| 5 | voorframe | 1 |
| 6 | wiel- en motorgedeelte | 1 |
| 7 | wielen met rem | 4 |
| 8 | snelheidsregeling | 1 |
| 9 | handgreep | 1 |
| 10 | accuvak (met motorregelaar) | 1 |
| 11 | versterkingsbalk | 1 |

CE-CONFORMITEITSVERKLARING



CE-Conformiteitsverklaring
BUILDER SAS
32 rue Aristide Berges -Z1 31270 Cugnaux - France
Tel: +33 (0) 5.34.508.508 Fax: +33 (0) 5.34.508.509

Verklaart dat de hieronder aangeduide machine:

ELEKTRISCHE KRUIWAGEN

HBRE24V

in overeenstemming is met de vereisten van de Machinerichtlijn 2006/42/EG en de nationale regelgevingen die deze omzetten;

Ze voldoen ook aan de bepalingen van de volgende Europese richtlijnen:

EMC-richtlijn 2014/30/EU

ROHS-richtlijn 2011/65/EU

Deze voldoet ook aan Europese normen, nationale normen en de volgende technische voorzieningen:

EN 60745-1: 2009+A11:2010

EN 60745-2-3:2011+A2:2013+A11:2014+A12:2014+A13:2015

EN 55014-1:2006+A1:2009+A2:2011

EN 55014-2:2015

EN 61000-3-2:2014

EN 61000-3-3:2013

Cugnaux, 06/06/2019

Philippe MARIE / CEO

Verantwoordelijke van het technisch bestand: Julia Zou

HYUNDAI

POWER PRODUCTS

For Inquiries, Please Contact:

BUILDER SAS

32, rue Aristide Bergès Z1 31270 Cugnaux, France

Tel. +33 (0) 5.34.502.502 Fax: +33 (0) 5.34.502.503

<http://www.hyundaipower-fr.com/>

Made in PRC

Imported by BUILDER SAS, France

Licensed by Hyundai Corporation, Korea