

FEIDER



SOUFFLEUR THERMIQUE

FST264T

NOTICE D'UTILISATION

ATTENTION : LIRE LE MANUEL AVANT D'UTILISER CET OUTIL.

SOMMAIRE

1. INSTRUCTIONS DE SECURITE.....	3
2. EXPLICATION DES SYMBOLES.....	5
3. UTILISATION PREVUE.....	7
4. DESCRIPTION DU PRODUIT.....	7
5. ASSEMBLAGE.....	8
6. OPÉRATION.....	12
7. MAINTENANCE.....	13
8. NETTOYAGE ET RANGEMENT.....	17
9. DEPANNAGE.....	18
10. DÉCLARATION DE CONFORMITÉ.....	19
11. GARANTIE.....	20
12. PANNE PRODUIT.....	21
13. EXCLUSIONS DE GARANTIE.....	22

1. INSTRUCTIONS DE SECURITE

1.1 AVERTISSEMENTS GENERAUX

AVERTISSEMENT : Pour votre propre sécurité, merci de bien vouloir lire cette notice d'instruction avant d'utiliser votre machine. Le non-respect de ces instructions peut entraîner des blessures graves. Familiarisez-vous suffisamment longtemps avec la machine avant de l'utiliser. Si vous donnez la machine à un tiers, donnez-lui également ces instructions.

Utilisez cette machine de la façon décrite dans les instructions. En cas de mauvaise utilisation et non-respect des règles, la responsabilité du fabricant ne pourra être engagée, Veillez à lire et à bien comprendre toutes les instructions. Le non-respect des instructions présentées ci-après peut entraîner des accidents tels que des incendies, des chocs électriques et/ou des blessures corporelles graves.

Lire la notice attentivement avant d'utiliser la machine.

- Ne jamais permettre à des enfants, des personnes handicapées ou manquant d'expérience d'utiliser la machine. Des réglementations locales peuvent restreindre l'âge de l'utilisateur.
- Conservez les enfants, les spectateurs éventuels et les animaux loin de la machine quand vous l'utilisez (au moins 15 mètres).
- Rappelez-vous que l'utilisateur est responsable en cas d'accidents ou de dommages causés à des personnes ou leurs biens.
- Ne jamais démonter la machine par vous-même. Tout démontage ou réparation doit être effectuée par un personnel qualifié.
- Portez toujours des équipements de protection individuelle (EPI)
- Portez un pantalon long et épais, des bottes, des lunettes de protection et des gants de sécurité. Ne portez pas de vêtements amples, de shorts ou de bijoux et ne travaillez jamais pieds nus.
- Pour limiter les risques de blessures, ne portez jamais de vêtements amples, écharpe, collier, chaîne, etc. car ils risqueraient de se prendre dans les pièces en mouvement. Si vous avez les cheveux longs, veillez à les attacher au-dessus du niveau des épaules afin d'éviter qu'ils ne se prennent dans les éléments en mouvement.
- La machine est extrêmement bruyante et demande l'utilisation de protections auditives de bonne qualité chaque fois que vous l'utilisez.
- Portez la machine uniquement par sa poignée. Ne jamais essayer de la porter par d'autres endroits.
- Faites le plein uniquement dans des endroits sûrs. Ouvrez le réservoir lentement pour relâcher toute pression qui aurait pu se former dans le réservoir. Nettoyez toute trace d'essence ou éclaboussures sur la machine avant de l'utiliser. Pour prévenir tout risque d'incendie, éloignez-vous au moins de 10 mètres de la zone de ravitaillement avant de démarrer la machine.
- Éteignez la machine avant toute préparation, installation ou maintenance.
- Toutes les vis de la machine doivent être correctement en place et serrées fermement. La machine doit être en bon état de marche. Ne jamais utiliser cette machine si elle n'est pas correctement assemblée.
- Gardez les poignées propres et sèches et exemptes d'essence ou d'huile.
- Rangez toujours la machine dans un endroit propre et sec loin de tout équipement électrique.
- Ne faites jamais démarrer le moteur dans une pièce fermée ou mal aérée car les gaz d'échappement peuvent être mortels.
- Ne faites fonctionner la machine qu'à des heures raisonnables - pas trop tôt le matin ou tard dans la nuit, lorsque les personnes peuvent être dérangés.
- N'utilisez jamais la machine par mauvais temps ou s'il y a des risques d'éclairs ou d'orages.
- Ne pas utiliser sous la pluie ou dans des zones humides.
- N'utilisez pas cette machine si vous êtes fatigué, malade, sous l'emprise de l'alcool ou de drogues, ou si vous prenez des médicaments.

- N'utilisez pas cette machine dans une zone mal éclairée.
- Restez à bonne distance des éléments en mouvement et ne touchez jamais les surfaces qui deviennent chaudes en cours d'utilisation.
- Portez un masque filtrant les particules microscopiques si votre travail génère de la poussière, afin d'éviter les risques liés à l'inhalation de poussières nocives.
- Avant de mettre la machine en marche, dégagez la zone où vous allez l'utiliser. Retirez les pierres, débris de verre, clous, câbles métalliques, cordes ou d'autres objets qui pourraient être projetés ou se prendre dans la machine.
- Veillez à toujours garder un bon équilibre. Prenez bien appui sur vos jambes et ne tendez pas le bras trop loin. Sinon, vous pourriez tomber glisser ou vous blesser.
- Laissez refroidir votre machine avant de le ranger.
- Avant de transporter cette machine dans un véhicule, videz le réservoir d'essence et attachez la machine afin qu'elle ne puisse pas bouger pendant le transport.
- Pour réduire les risques d'incendies et de brûlures, manipulez le carburant avec précaution. Il s'agit d'une substance extrêmement inflammable.
- Ne fumez pas lorsque vous manipulez du carburant.
- Mélangez et conservez le carburant dans un bidon conçu pour contenir de l'essence.
- Mélangez le carburant à l'air libre, loin de toute étincelle ou flamme.
- Choisissez une surface propre et nue, arrêtez le moteur et laissez-le refroidir avant de le remplir.
- Dévissez lentement le bouchon du réservoir pour relâcher la pression et éviter que du carburant ne se répande autour du bouchon.
- Vissez fermement le bouchon du réservoir après le remplissage.
- Essayez la machine si vous avez répandu du carburant.
- Éloignez-vous de 10m au moins de l'endroit où vous avez rempli le réservoir de carburant avant de faire démarrer le moteur.
- N'essayez jamais de brûler le carburant répandu.
- En cas de remplacement, n'utilisez que des pièces et accessoires de rechange recommandés par le fabricant. Le non-respect de cette consigne pourrait réduire l'efficacité de votre machine et vous exposer à des risques de blessures.
- Entretenez votre machine avec soin, conformément aux instructions de la section "Entretien & nettoyage" de ce manuel.
- Vérifiez l'état de votre machine avant chaque utilisation. Veillez à ce que les pièces de fixation soient bien serrées, qu'il n'y ait pas de fuites de carburant et qu'aucune pièce ne soit endommagée. Remplacez toute pièce endommagée.
- Pour limiter les risques de blessures provoquées par le contact avec des éléments en mouvement, arrêtez le moteur avant de monter ou de retirer des accessoires.
- N'utilisez pas votre machine si les éléments de protection ne sont pas installés. Retirez toujours la bougie avant d'effectuer toute opération d'entretien ou d'intervenir sur toute pièce mobile.
- N'orientez pas la buse du souffleur vers des personnes ou des animaux familiers.
- Ne faites jamais démarrer cette machine si les accessoires requis ne sont pas installés.
- Ne faites pas fonctionner la machine à proximité de fenêtres ouvertes.
- Utilisez un râteau et un balai pour décoller les débris avant de souffler.
- Humidifiez légèrement les surfaces dans des conditions poussiéreuses avant de travailler.
- Utilisez les tuyaux entièrement montés de sorte que le flux d'air puisse atteindre le sol.
- Attention : il y a un risque de danger venant des pièces rotatives. Évitez d'entrer en contact avec elles.
- En cas de blocage ou de pannes, cessez immédiatement d'utiliser la machine. Inspectez-la et retirez de manière sûre le blocage (voir dans le chapitre « Entretien ». En cas de panne, veuillez apporter votre machine à un service qualifié pour inspection.

Manipulation du carburant

- Soyez très prudent lorsque vous manipulez des carburants. Ils sont inflammables et les vapeurs sont explosives.
- Utilisez uniquement un contenant approuvé.
- Ne jamais retirer le bouchon du réservoir ou ajouter du carburant lorsque la machine est en marche. Éteignez l'appareil et laissez refroidir le moteur et les composants d'échappement avant de faire le plein.
- Ne fumez pas.
- Ne jamais faire le plein dans une pièce
- Ne rangez jamais l'outil et le bac à combustible à l'intérieur où il y a une flamme nue, comme à proximité d'un chauffe-eau.
- Si du carburant s'est répandu, n'essayez pas de démarrer la machine, mais éloignez-la plutôt du déversement avant de commencer à l'utiliser. Nettoyez tout déversement.
- Remplacez et serrez le bouchon du réservoir de carburant après avoir fait le plein.
- Suivez les instructions de ce manuel pour remplir l'outil de carburant.

Maintenance et rangement

Lorsque la machine est arrêtée pour l'entretien, l'inspection ou le stockage, ou pour changer un accessoire, coupez la source d'alimentation et assurez-vous que toutes les pièces mobiles sont à l'arrêt complet. Laissez la machine refroidir avant d'effectuer toute inspection, réglage, etc. Entretenez la machine avec soin et maintenez-la propre.

Rangez la machine dans un endroit sec hors de portée des enfants.

- Laissez toujours la machine refroidir avant de la ranger.
- Remplacez les pièces usées ou endommagées pour plus de sécurité. N'utilisez que des pièces de rechange et des accessoires d'origine.
- N'essayez jamais d'outrepasser la fonction de verrouillage de la protection.

Risques résiduels

Même si vous utilisez ce produit conformément à toutes les exigences de sécurité, des risques potentiels de blessures et de dommages subsistent. Les dangers suivants peuvent découler de la structure et de la conception de ce produit. Soyez toujours vigilant lorsque vous utilisez ce produit, afin de pouvoir reconnaître et gérer les risques tôt. Une intervention rapide peut éviter des blessures graves et des dommages matériels. Éteignez l'outil en cas de dysfonctionnement. Faites-le contrôler par un professionnel qualifié et faites-le réparer, si nécessaire, avant de le réutiliser.

- L'émission de vibrations a des conséquences néfastes sur la santé si le produit est utilisé pendant de longues périodes ou s'il n'est pas correctement géré et correctement entretenu.
- Il existe un risque de blessures et de dommages matériels dus aux pièces jointes ou brisées par l'impact soudain d'objets cachés.
- Risque de blessures aux personnes et aux biens causés par des objets volants
- Inhalation de particules d'essence ou de gaz toxiques.
- Contact avec des pièces en mouvement. (Ex : Danger lié à la poignée de démarrage (Risque de rebond))
- Perte auditive si la protection auditive n'est pas portée.

2. EXPLICATION DES SYMBOLES

Ce manuel d'utilisation décrit les symboles et pictogrammes de sécurité et internationaux qui peuvent apparaître sur ce produit. Lisez le manuel d'utilisation pour obtenir des informations complètes sur la sécurité, l'assemblage, le fonctionnement, l'entretien et la réparation.

	<p>Pour réduire le risque de blessure, l'utilisateur doit lire et comprendre le manuel d'utilisation avant d'utiliser ce produit.</p>
---	---

	<p>Gardez tous les passants à au moins 15 m de distance.</p>
	<p>Portez des lunettes de protection.</p>
	<p>Portez une protection auditive.</p>
	<p>Portez des chaussures de sécurité.</p>
	<p>Portez des gants de protection.</p>
	<p>Les pales de la turbine en rotation peuvent causer des blessures graves</p>
	<p>Empêcher les vêtements amples d'être aspirés dans la prise d'air</p>
	<p>Ne pas garder les cheveux dans l'entrée d'air.</p>
	<p>Conforme aux standards en vigueur</p>
	<p>Niveau garanti de puissance sonore :105dB (A).</p>
	<p>1. • Position du starter RUN 2. • Position du starter PARTIAL 3. • Position du starter FULL</p>
	<p>OFF ou STOP</p>
	<p>ON / START / RUN</p>
	<p>Surface chaude</p>
	<p>Poire d'amorçage</p>



Symbole d'avertissement

3. UTILISATION PREVUE

Ce souffleur à essence est destiné au nettoyage des cours, garages, allées, porches, patios, autour des murs, clôtures, etc.

Ce produit est destiné à être comme souffleur uniquement et n'est pas conçu pour une utilisation sous vide.

N'essayez pas d'ouvrir le couvercle d'entrée d'air qui recouvre la turbine. L'ouverture du couvercle d'entrée d'air peut entraîner un contact avec les aubes de la turbine et provoquer des blessures graves.

4. DESCRIPTION DU PRODUIT

4.1 DESCRIPTION

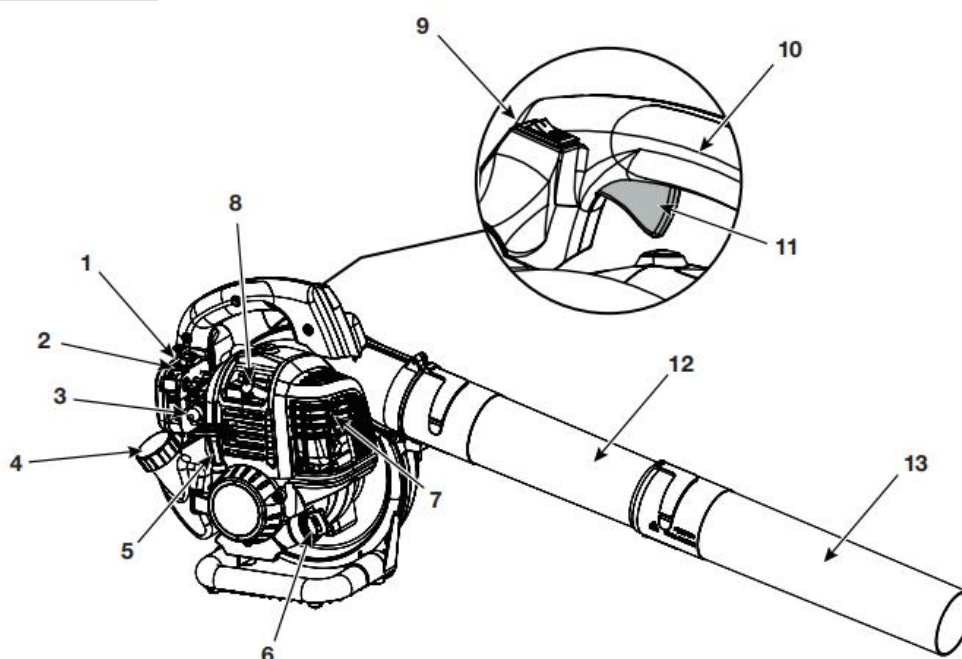

1	Couvercle de filtre à air	6	Bouchon de remplissage d'huile	11	Gâchette
2	Levier de starter	7	Silencieux	12	Tube de soufflage supérieur
3	Poire d'amorçage	8	Couvercle de bougie	13	Tube de soufflage inférieur
4	Bouchon de carburant	9	Interrupteur marche/arrêt		
5	Poignée de corde de démarrage	10	Poignée		

4.2 INFORMATIONS TECHNIQUES

Type de moteur	Refroidi par air, 4 temps
Cylindrée du moteur	26.5 cm ³
Capacité maximale du moteur	0.65 kW
Vitesse nominale du moteur	7000min ⁻¹
Vitesse max du moteur	11000min ⁻¹
Vitesse min du moteur	3500+/-300 min ⁻¹
Vitesse de l'air	198 km/h

Volume d'air	690 m ³ /h
Capacité du réservoir de carburant	280 cm ³ / 0.28 L
Capacité du réservoir de lubrification	60 cm ³ / 0.06L
Poids net (sans carburant)	4.0 kg
Niveau de pression acoustique LpA	87.9 dB(A), K=3dB(A)
Niveau de puissance acoustique garanti LwA	105 dB(A)
Niveau de puissance acoustique mesuré LwA	100.3 dB(A), K=3dB(A)
Vibration : poignée principale ah	13.2 m/s ²
Vibration : poignée auxiliaire ah	10.4 m/s ²
Incertitude K	1.5 m/s ²

5. ASSEMBLAGE



AVERTISSEMENT !

Pour éviter des blessures graves et des dommages à l'appareil, éteignez l'appareil avant de retirer ou d'installer les tubes de soufflage.



AVERTISSEMENT !

Pour éviter des blessures graves, n'utilisez jamais l'appareil sans que le tube de soufflage supérieur soit fermement installé.

5.1 INSTALLATION DES TUBES DE SOUFFLAGE

Installez toujours le tube de soufflage supérieur. Le tube de soufflage inférieur est facultatif.

1) Installation du tube supérieur

- Alignez les fentes sur l'extrémité supérieure du tube de soufflage supérieur avec les renflements sur la sortie de soufflante (Fig. 1).
- Insérez le tube de soufflage supérieur dans la sortie de soufflage (Fig. 1).
- Tout en tenant la poignée, tournez le tube de soufflage supérieur dans le sens des aiguilles d'une montre jusqu'à ce qu'il s'enclenche (Fig. 1).

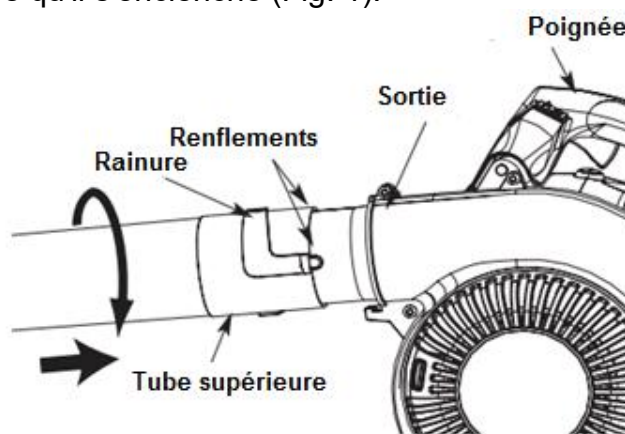

Fig. 1

2) Installation du tube inférieur

- Alignez les fentes du tube inférieur avec les renflements à l'extrémité du tube supérieur (Fig. 2).
- Installez le tube de soufflage inférieur sur le tube de soufflage supérieur (Fig. 2).
- Tout en tenant le tube supérieur, tournez le tube inférieur dans le sens des aiguilles d'une montre jusqu'à ce qu'il se verrouille en place (Fig. 2).

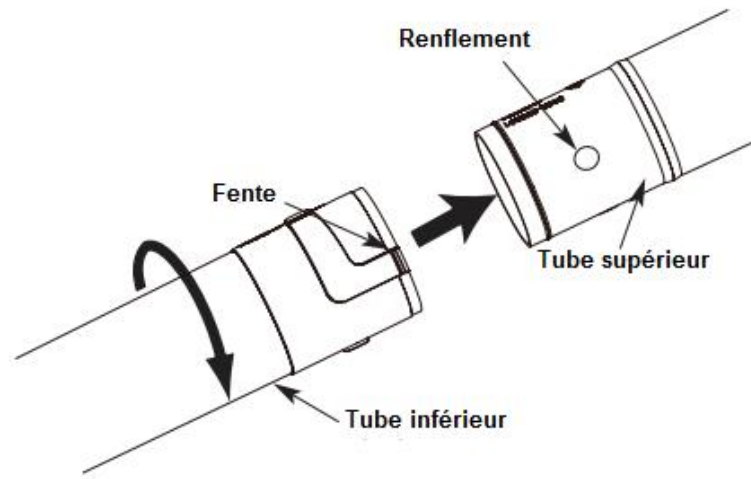

Fig. 2

3) RETRAIT DES TUBES

• Retrait du tube supérieur

- Tournez le tube supérieur dans le sens inverse des aiguilles d'une montre jusqu'à ce qu'il se déverrouille de la sortie du souffleur (Fig. 3).
- Retirez le tube de soufflage supérieur de la sortie du souffleur.

• Retrait du tube inférieur

- Tout en tenant le tube de soufflage supérieur, tournez le tube de soufflage inférieur dans le sens inverse des aiguilles d'une montre jusqu'à ce qu'il se déverrouille du tube de soufflage.
- Retirez le tube de soufflage inférieur du tube supérieur.

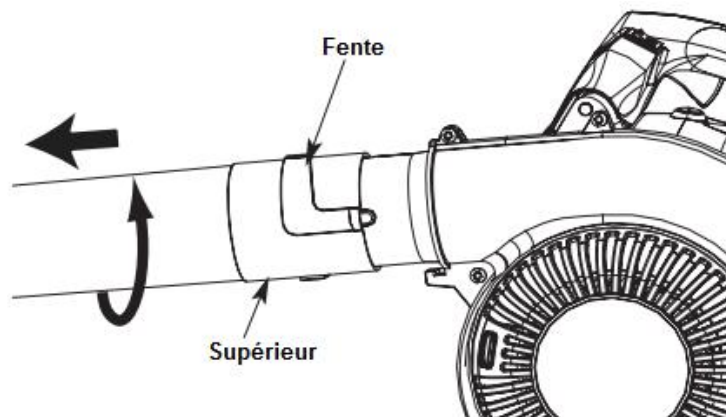

Fig. 3

4) UTILISATION DE LA BONNE HUILE

Utilisez une huile de poids SAE 30 de haute qualité. N'utilisez pas une huile sale. N'utilisez pas une huile correcte peut entraîner une usure et une panne prématurée du moteur.

5) AJOUT DE L'HUILE



AVERTISSEMENT !

REMPILIR TROP LE CARTER MOTEUR PEUT PROVOQUER DE GRAVES BLESSURES CORPORELLES. Vérifiez le niveau d'huile avant chaque utilisation. On ne saurait trop insister sur l'importance de maintenir un niveau d'huile approprié. Changez l'huile conformément au programme d'entretien.

Note : cet appareil a été expédié sans huile dans le carter. L'huile doit être ajoutée avant de démarrer l'unité.

Remarque : cet appareil est livré avec un bidon d'huile de 60 ml.

- a) Placez l'appareil sur une surface plane et de niveau.
- b) Dévissez le bouchon de remplissage d'huile (Fig. 4).
- c) Versez tout le réservoir d'huile dans l'orifice de remplissage d'huile (Fig. 4).

Ne pas trop remplir. Se reporter à la section « Vérification du niveau d'huile ».

Remarque : N'ajoutez jamais d'huile dans le réservoir de carburant. Cette unité a un moteur à quatre temps. NE PAS mélanger l'huile avec de l'essence.

d) Essayez toute huile qui pourrait s'être renversée.

e) Réinstallez le bouchon de remplissage d'huile.

Remarque : Assurez-vous que le joint torique est en place sur le bouchon de remplissage d'huile (Fig. 4).

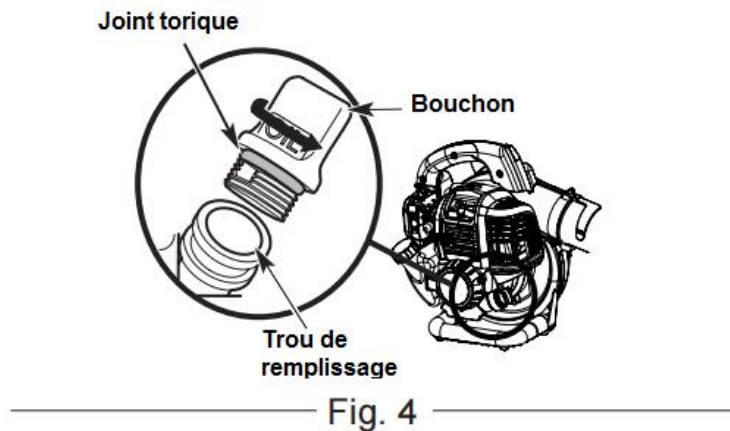

6) UTILISATION DU BON CARBURANT

L'utilisation de vieux carburant est la cause la plus fréquente de problèmes de performance. N'utilisez que de l'essence sans plomb fraîche et propre.

Note : Cette unité a un moteur à quatre temps. Ne mélangez pas l'huile avec de l'essence.

7) REMPLISSAGE DE L'OUTIL



AVERTISSEMENT !

L'essence est extrêmement inflammable. Les vapeurs enflammées peuvent exploser. Arrêtez toujours le moteur et laissez-le refroidir avant de remplir le réservoir de carburant. Ne fumez pendant le remplissage du réservoir. Gardez les étincelles et les flammes nues à distance de la zone.



AVERTISSEMENT !

Retirez lentement le bouchon du réservoir pour éviter les blessures causées par les projections de carburant. Ne faites jamais fonctionner l'appareil sans que le bouchon du réservoir soit bien en place.



AVERTISSEMENT !

Ajoutez du carburant dans un endroit extérieur propre et bien aéré. Essayez immédiatement tout carburant renversé. Évitez de créer une source d'inflammation pour le carburant déversé. Ne démarrez pas le moteur tant que les vapeurs de carburant ne se sont pas dissipées.

a) Positionnez l'appareil avec le bouchon du réservoir vers le haut.

b) Retirez lentement le bouchon du réservoir.

c) Placez le bec du réservoir de carburant dans l'orifice de remplissage du réservoir de carburant et remplissez le réservoir.

Remarque : ne remplissez pas trop le réservoir.

d) Essayez tout carburant qui aurait pu s'écouler.

e) Réinstallez le bouchon du réservoir.

f) Éloignez l'unité d'au moins 30 pi (9,1 m) du réservoir de carburant et du site de ravitaillement avant de commencer le moteur.

5.2 DEMARRAGE ET ARRÊT



AVERTISSEMENT !

Utilisez cet appareil uniquement dans un espace extérieur bien ventilé.

Les gaz d'échappement de monoxyde de carbone peuvent être mortels dans un espace confiné.



AVERTISSEMENT !

Évitez de démarrer accidentellement l'appareil. Pour éviter des blessures graves, l'opérateur et l'unité doivent être dans une position stable lorsqu'ils tirent sur la corde de démarrage (Fig. 7).



AVERTISSEMENT !

Lors du démarrage de l'appareil, assurez-vous qu'il n'est pas dirigé vers des personnes, des animaux, des fenêtres, des automobiles ou des débris.



AVERTISSEMENT !

Assurez-vous de lire les informations sur le carburant dans les règles de sécurité avant de commencer. Si vous ne comprenez pas les règles de sécurité, n'essayez pas de faire le plein de votre appareil.

1) INSTRUCTIONS DE DEMARRAGE

- a) Vérifiez le niveau d'huile. Reportez-vous à la section « Vérification du niveau d'huile ».
- b) Remplissez le réservoir de carburant. Reportez-vous à Remplissage de l'unité.
- c) Appuyez sur l'interrupteur ON/OFF sur la position ON (I). (Fig. 5).

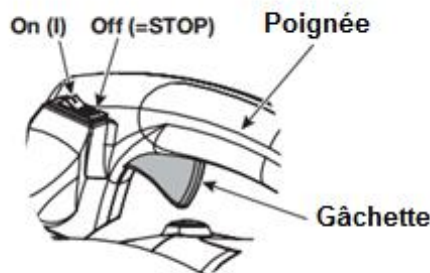

Fig. 5

- d) Appuyez lentement 10 fois sur la poire d'amorçage (Fig. 6).
- e) Déplacez le levier de starter à la position Full Starter (Fig. 6).

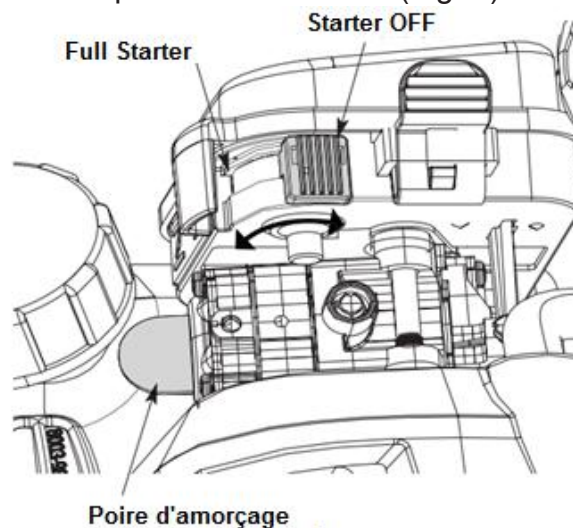

Fig. 6

- f) N'appuyez pas sur la commande des gaz. Mettez-vous en position de départ (Fig. 7).
- g) N'appuyez pas sur la commande des gaz. Tirez sur la corde du démarreur avec un mouvement contrôlé et régulier 3 à 5 fois pour démarrer le moteur (Fig. 7).

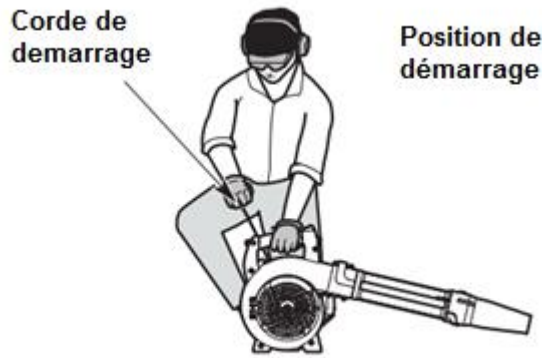

Fig. 7

h) Laissez le moteur se réchauffer moins de 10 secondes, puis appuyez sur la commande d'accélérateur pour remettre le starter en position Starter et actionnez le ventilateur.

Si le moteur ne démarre pas, commencez la procédure de démarrage avec l'étape 3.

Si le moteur ne démarre pas après quelques tentatives, appuyez sur la commande des gaz pour remettre le starter en position starter. Tirez sur la corde du lanceur avec un mouvement contrôlé et régulier 3 à 8 fois. Le moteur devrait démarrer. Si ce n'est pas le cas, répétez cette instruction.

SI L'APPAREIL A FONCTIONNÉ PENDANT 10-15 MINUTES ET QUE LE MOTEUR EST CHAUD : Effectuez les étapes 3, 5, 6, 7 pour redémarrer le moteur. Pressez et maintenez la commande des gaz. Faites fonctionner l'unité pendant 2 à 5 minutes, ou selon les besoins. L'appareil peut être utilisé pendant cette période.

Si le régime du moteur fluctue, placez le levier de starter en position Full Starter et faites fonctionner l'unité pendant 2 à 5 minutes, ou selon les besoins. L'appareil peut être utilisé pendant cette période. Appuyez ensuite sur la commande des gaz et maintenez-la enfoncée pour faire fonctionner le ventilateur.

2) ARRET

a) Relâchez la commande des gaz et laissez le moteur tourner au ralenti.

b) Appuyez et maintenez l'interrupteur ON/OFF en position OFF (STOP) jusqu'à ce que le moteur s'arrête complètement (Fig. 5).

6. OPERATION



AVERTISSEMENT !

Dégagez la zone des enfants et des animaux de compagnie. Au minimum, gardez tous les enfants, les passants et les animaux domestiques à l'extérieur d'un rayon de 15 m (50 pi) ; en dehors de la zone de 15 m (50 pi), il existe toujours un risque de blessure par projection d'objets.

Les spectateurs doivent être encouragés à porter des lunettes de protection. Si vous êtes approché, arrêtez le moteur.



AVERTISSEMENT !

Pour éviter des blessures graves, n'utilisez jamais l'appareil sans que le tube de soufflage supérieur soit fermement installé.



AVERTISSEMENT !

Portez toujours une protection pour les yeux, l'ouïe, les mains, les pieds et le corps afin de réduire le risque de blessure lors de l'utilisation de cet appareil. Portez un masque facial ou un masque anti-poussière si l'opération est poussiéreuse.



AVERTISSEMENT !

Pour réduire le risque de blessure lié au contact avec des pièces rotatives, arrêtez le moteur avant d'installer ou de retirer des accessoires. N'utilisez pas sans protections en place. Débranchez toujours la bougie d'allumage avant d'effectuer l'entretien ou d'accéder aux pièces mobiles.

- Mettez-vous en position de fonctionnement (Fig. 8). Tenez-vous droit. Ne vous penchez pas.
- Gardez les pieds écartés et fermement plantés.
- Tenez l'appareil devant et loin de votre corps (Fig. 8).



AVERTISSEMENT !

Pour éviter des blessures graves ou des dommages à l'appareil, ne tenez pas l'appareil à vos côtés (Fig. 8). Le moteur peut être extrêmement chaud. Ne bloquez pas l'entrée d'air.

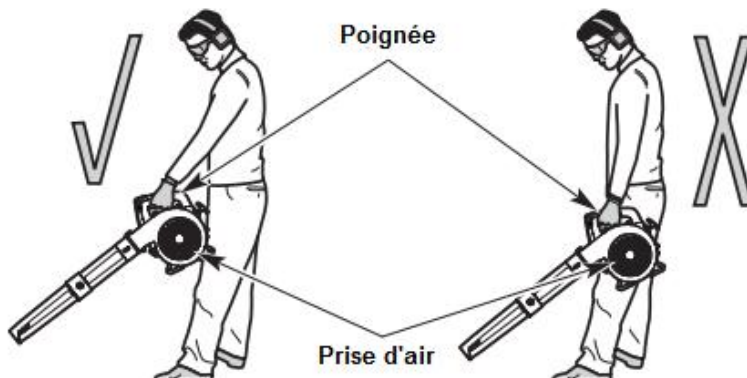

Fig. 8

7. MAINTENANCE

7.1 RECOMMANDATIONS GENERALES

La garantie de cet appareil ne couvre pas les articles qui ont été soumis à des abus ou à la négligence de l'opérateur.

Pour bénéficier de la pleine valeur de la garantie, l'opérateur doit entretenir l'outil conformément aux instructions de ce manuel. Divers ajustements devront être effectués périodiquement pour entretenir correctement votre appareil.

Note : N'utilisez que des pièces de rechange et des accessoires du fabricant de l'équipement d'origine pour cet appareil. Ceux-ci sont disponibles auprès d'un revendeur agréé. L'utilisation de pièces ou d'accessoires non autorisés peut entraîner des blessures graves pour l'utilisateur ou endommager l'appareil et annuler la garantie.



AVERTISSEMENT !

Pour éviter des blessures graves, arrêtez toujours le moteur et laissez-le refroidir avant de nettoyer ou d'entretenir l'appareil. N'effectuez jamais de nettoyage ou d'entretien pendant que l'appareil est en marche. Débranchez le fil de la bougie pour éviter que l'outil ne démarre accidentellement.

Portez des vêtements de protection et respectez toutes les consignes de sécurité pour éviter des blessures graves.

7.2 VERIFICATION DU NIVEAU D'HUILE



AVERTISSEMENT !

REMPILIR TROP LE CARTER MOTEUR PEUT PROVOQUER DE GRAVES BLESSURES CORPORELLES. Vérifiez le niveau d'huile avant chaque utilisation. On ne saurait trop insister sur l'importance de maintenir un niveau d'huile approprié.

- 1) Arrêtez le moteur et laissez-le refroidir.
- 2) Placez l'appareil sur une surface plane et de niveau, telle qu'un établi ou une table.

Note : Le non-respect du niveau du moteur peut entraîner un débordement d'huile.

3) Nettoyez la zone autour du bouchon de remplissage d'huile (Fig. 9) pour empêcher les débris de pénétrer dans l'orifice de remplissage d'huile.

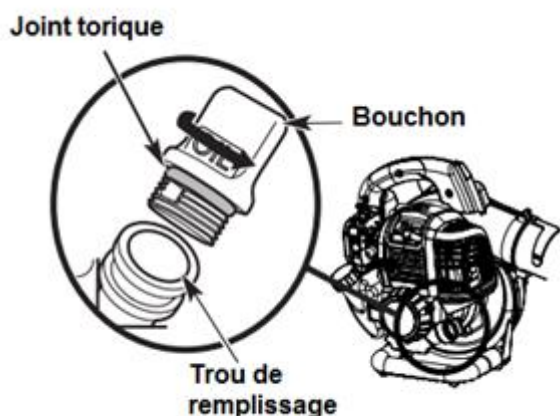

Fig. 9

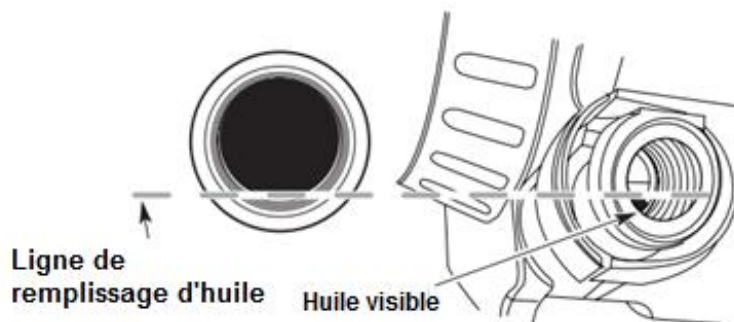

Fig. 10

4) Dévissez le bouchon de remplissage d'huile.

5) Regardez dans le trou de remplissage d'huile ; utilisez une lampe de poche si nécessaire. Ajoutez de l'huile dans l'orifice de remplissage d'huile jusqu'à ce que le niveau d'huile soit visible sur le premier filetage du réservoir d'huile (Fig.10). Si le niveau d'huile est trop bas, ajoutez de l'huile dans l'orifice de remplissage d'huile jusqu'à ce que le niveau d'huile touche le filetage inférieur de l'orifice de remplissage d'huile.

Note : NE PAS trop remplir le carter.

6) Essuyez toute huile qui pourrait s'être renversée.

7) Réinstallez le bouchon de remplissage d'huile

Note : Assurez-vous que le joint torique est en place sur le bouchon de remplissage d'huile (Fig. 9).

7.3 PROGRAMME DE MAINTENANCE

Effectuez ces procédures de maintenance requises à la fréquence indiquée dans le tableau. Ces procédures devraient également faire partie de toute mise au point saisonnière. Certaines procédures de maintenance peuvent nécessiter des outils ou des compétences spéciales. Si vous n'êtes pas sûr de ces procédures, apportez l'appareil à un revendeur ou à un autre service après-vente qualifié.

Note : L'entretien, le remplacement ou la réparation des dispositifs et du système de contrôle des émissions peuvent être effectués par un concessionnaire de service qualifié.

FREQUENCE	MAINTENANCE REQUIS
Tous les 6 heures	Nettoyez et huilez à nouveau le filtre à air. Reportez-vous à Entretien du filtre à air.
Après les 10 premières heures et à 38 heures	<ul style="list-style-type: none"> Changez l'huile. Reportez-vous à Vidange de l'huile. Faites vérifier le balancier par un service qualifié. Vérifiez l'état et l'écartement des bougies. Reportez-vous à Entretien de la bougie d'allumage.

7.4 CHANGEMENT DE L'HUILE

Changez l'huile pendant que le moteur est encore chaud. L'huile s'écoulera librement et emportera plus d'impuretés.

1) Nettoyez la zone autour du bouchon de remplissage d'huile (Fig. 9) pour empêcher les débris de pénétrer dans l'orifice de remplissage d'huile.

2) Dévissez le bouchon de remplissage d'huile.

3) Basculez l'unité verticalement pour verser l'huile hors de l'orifice de remplissage d'huile et dans un récipient (Fig. 11). Prévoyez suffisamment de temps pour un drainage complet.

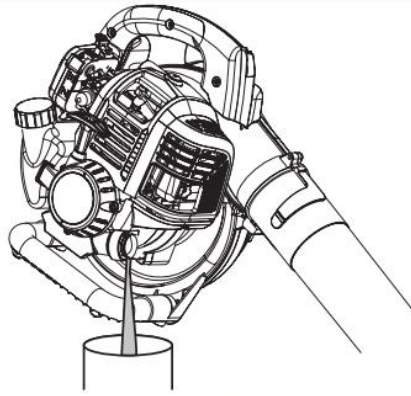

Fig. 11

Note : Jetez l'ancienne huile conformément aux réglementations fédérales, provinciales et locales.

- 1) Essuyez toute huile qui pourrait s'être renversée.
- 2) Versez 60 ml d'huile SAE 30 dans l'orifice de remplissage d'huile.

Note : Reportez-vous à Vérification du niveau d'huile.

- 3) Essuyez toute huile qui pourrait s'être renversée.
- 4) Réinstallez le bouchon de remplissage d'huile.

Note : Assurez-vous que le joint torique est en place sur le bouchon de remplissage d'huile (Fig. 9).

7.5 MAINTENANCE DU FILTRE À AIR

Le fait de ne pas entretenir le filtre à air peut entraîner de mauvaises performances ou des dommages permanents au moteur. La panne du moteur due à un mauvais entretien du filtre à air n'est pas couverte par la garantie du produit.

- 1) Ouvrez le couvercle du filtre à air : appuyez sur la languette de verrouillage et faites pivoter le couvercle du filtre à air vers la droite (Fig. 12).
- 2) Retirez le filtre à air (Fig. 12).
- 3) Lavez le filtre à air dans un détergent et de l'eau. Rincez soigneusement le filtre à air et laissez-le sécher.
- 4) Enduisez légèrement le filtre à air d'huile SAE 30 propre.
- 5) Pressez le filtre à air pour étaler et éliminer l'excès d'huile.
- 6) Réinstallez le filtre à air (Fig. 12).

Note : L'utilisation de l'appareil sans le filtre à air et le couvercle du filtre à air annulera la garantie.

- 7) Fermez le couvercle du filtre à air : insérez les languettes du couvercle du filtre à air dans les fentes de la plaque arrière. Faites pivoter le couvercle du filtre à air vers la gauche et appuyez dessus pour le fermer jusqu'à ce que la languette de verrouillage s'enclenche.

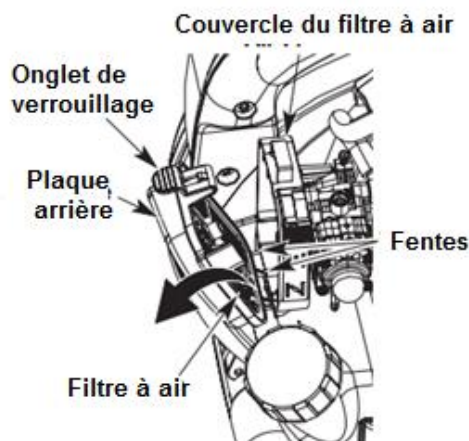
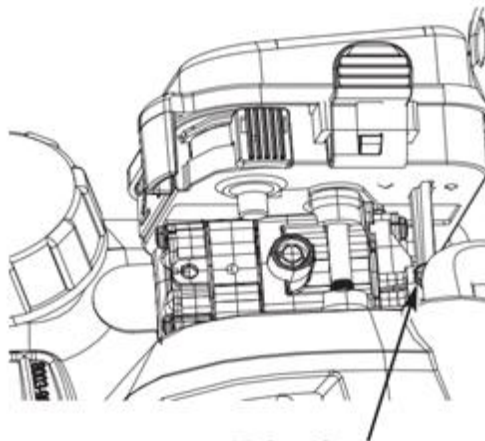

Fig. 12

7.6 REGLAGE DE LA VITESSE AU RALENTI

Si le moteur ne tourne pas correctement au ralenti :

- 1) Démarrez le moteur. Reportez-vous à Démarrage et arrêt.
- 2) Laissez le moteur tourner au ralenti. Si le moteur s'arrête, augmentez le régime de ralenti. Utilisez un petit tournevis cruciforme pour tourner la vis de ralenti dans le sens des aiguilles d'une montre, 1/8 de tour à la fois, jusqu'à ce que le moteur tourne doucement au ralenti (Fig. 13).



Vis de la vitesse au ralenti

Fig. 13

7.7 MAINTENANCE DE LA BOUGIE D'ALLUMAGE

Si le moteur ne tourne pas correctement au ralenti :

- 1) Arrêtez le moteur et laissez-le refroidir.
- 2) Saisissez fermement le capuchon de bougie et retirez-le de la bougie (Fig. 14).
- 3) Nettoyez autour de la bougie. Retirez la bougie d'allumage de la culasse avec une douille de 5/8 pouces, en tournant dans le sens antihoraire.



AVERTISSEMENT ! ne pas sabler, gratter ou nettoyer les électrodes des bougies. Le gravier dans le moteur pourrait endommager le cylindre.

- 4) Inspectez la bougie. Si la bougie est fissurée, encrassée ou sale, remplacez-la par une pièce de rechange Newstar AM5C, ou NGK CMR5H, ou une bougie équivalente.
- 5) Utilisez une jauge d'épaisseur pour régler l'écart à 0,025 - 0,31 po (0,6 mm - 0,8 mm) (Fig. 15).
- 6) Installez la bougie d'allumage dans la culasse. Serrez la bougie avec une douille de 5/8 pouces, en la tournant dans le sens des aiguilles d'une montre jusqu'à ce qu'elle soit bien ajustée.

Note : Si vous utilisez une clé dynamométrique, serrez à 18 Nm. Ne pas trop serrer.

- 7) Remettez le capuchon de bougie d'allumage.

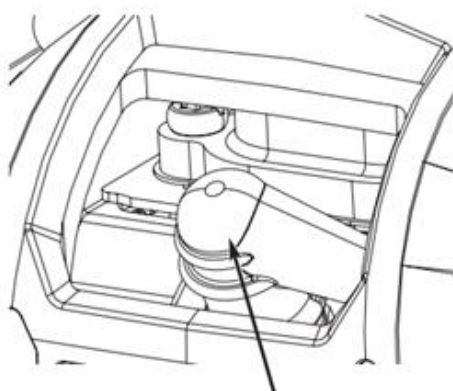

Bouchon de la bougie

Fig. 14

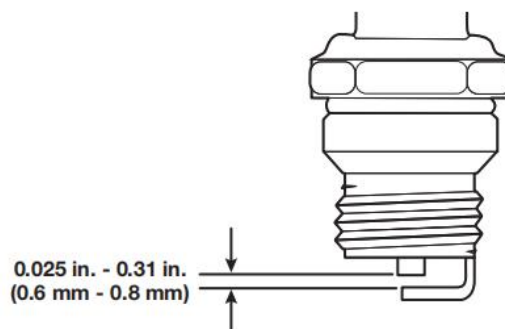

Fig. 15

8. NETTOYAGE ET RANGEMENT

8.1 NETTOYAGE



AVERTISSEMENT ! pour éviter des blessures graves, arrêtez toujours le moteur et laissez-le refroidir avant de nettoyer ou d'entretenir l'appareil.

Utilisez une petite brosse pour nettoyer l'extérieur de l'appareil. N'utilisez pas de détergents puissants. Les nettoyants ménagers qui contiennent des huiles aromatiques telles que le pin et le citron, et des solvants tels que le kérosène, peuvent endommager le plastique. Essuyez toute humidité avec un chiffon doux.

8.2 RANGEMENT

- Ne stockez jamais une unité alimentée en carburant où les vapeurs peuvent atteindre une flamme nue ou une étincelle.
- Laissez le moteur refroidir avant de le ranger.
- Verrouillez l'appareil pour éviter toute utilisation non autorisée ou tout dommage.
- Rangez l'appareil dans un endroit sec et bien aéré.
- Rangez l'appareil hors de portée des enfants.

8.3 RANGEMENT À LONG TERME

- Retirez le bouchon du réservoir, basculez l'appareil et vidangez le carburant dans un récipient approuvé. Réinstallez le bouchon de carburant.
- Démarrez le moteur et laissez-le tourner jusqu'à ce qu'il cale. Cela garantit que tout le carburant a été vidangé du carburateur.
- Laissez le moteur refroidir. Retirez la bougie et mettez 5 gouttes d'huile moteur de haute qualité dans le cylindre. Tirez lentement sur la corde du démarreur pour répartir l'huile. Réinstallez la bougie.
- Nettoyez soigneusement l'appareil et vérifiez qu'il n'y a pas de pièces desserrées ou endommagées. Réparez ou remplacez les pièces endommagées et serrez les vis, écrous ou boulons desserrés.

8.4 PRÉPARATION DE L'APPAREIL POUR UNE UTILISATION APRÈS UN STOCKAGE DE LONGUE DURÉE

- Retirez la bougie. Basculez l'unité et vidangez toute l'huile du cylindre dans un récipient approuvé. Réinstallez la bougie.
- Changez l'huile. Reportez-vous à Vidange de l'huile.

Note : N'utilisez pas de carburant qui a été stocké pendant plus de 30 jours. Jetez le vieux carburant et l'huile conformément aux réglementations fédérales, provinciales et locales.

8.5 SYSTEME DE CARBURANT

Videz le système de carburant avant de l'entreposer pendant 30 jours ou plus. Vidangez le réservoir d'essence, démarrez le moteur et laissez-le tourner jusqu'à ce que les conduites de carburant et le carburateur soient vides. Utilisez du carburant frais la saison prochaine. Dans la section HUILE ET CARBURANT de ce manuel, consultez le message important concernant l'utilisation de carburant mélangé et E85 dans votre moteur. Le stabilisateur de carburant est une alternative acceptable pour minimiser la formation de dépôts de gomme de carburant pendant le stockage.

Ajoutez du stabilisant à l'essence dans le réservoir de carburant ou le conteneur de stockage de carburant. Suivez les instructions de mélange trouvées sur le conteneur de stabilisateur. Faites tourner le moteur au moins 3 minutes après avoir ajouté le stabilisateur.

8.6 MOTEUR & AUTRES

1) MOTEUR

- Retirez la bougie et versez 1 cuillère à café d'huile moteur par l'ouverture de la bougie. Tirez lentement sur la corde du lanceur 8 à 10 fois pour répartir l'huile.
- Remplacez la bougie par une nouvelle du même type.
- Nettoyez le filtre à air.
- Vérifiez l'ensemble de l'unité pour des vis, des écrous et des boulons desserrés. Remplacez toute pièce endommagée, cassée ou usée.
- Au début de la saison suivante, n'utilisez que du carburant frais.

2) AUTRES

- Ne stockez pas d'essence d'une saison à l'autre.
- Remplacez votre bidon d'essence s'il commence à rouiller.

9. DEPANNAGE

PROBLEME	CAUSES	SOLUTIONS
LE MOTEUR NE DÉMARRE PAS	Le réservoir de carburant est vide	Remplir le réservoir de carburant avec du carburant frais
	La poire d'amorçage n'était pas assez enfoncée	Appuyer 10 fois sur la poire d'amorçage
	Le carburant est vieux (plus de 30 jours)	Vidanger le réservoir de carburant et ajouter du carburant frais
	La bougie est encrassée	Remplacer la bougie
	Le moteur est chaud	Se référer aux instructions « SI... LE MOTEUR EST CHAUD » dans la section « Démarrage et arrêt »
LE MOTEUR NE TOURNE PAS AU RALENTI	Le filtre à air est sale	Nettoyer ou remplacer le filtre à air
	Le carburant est vieux (plus de 30 jours)	Vidanger le réservoir de carburant et ajouter du carburant frais
	La vitesse de ralenti est incorrecte	Ajuster la vitesse de ralenti
LE MOTEUR N'ACCELERERE PAS	Le carburant est vieux (plus de 30 jours)	Vidanger le réservoir de carburant et ajouter du carburant frais
	Le filtre à air est sale	Nettoyer ou remplacer le filtre à air
LE MOTEUR MANQUE DE PUISSANCE	Le carburant est vieux (plus de 30 jours)	Vidanger le réservoir de carburant et ajouter du carburant frais
	Le filtre à air est sale	Nettoyer ou remplacer le filtre à air
	La bougie est encrassée	Remplacer la bougie

Si une assistance supplémentaire est requise, apportez l'unité à un revendeur qualifié.



AVERTISSEMENT !

Si l'appareil heurte un objet étranger, arrêtez-le immédiatement. Vérifiez les dommages. S'il est endommagé, ne redémarrez pas et n'utilisez pas l'unité tant qu'elle n'a pas été réparée. N'utilisez pas l'appareil avec des éléments lâches ou endommagés.

Si un blocage est susceptible de se produire, coupez le moteur et attendez qu'il se soit complètement arrêté. Vérifiez que la machine n'est pas endommagée. Réparez tout dommage.

10. DECLARATION DE CONFORMITE



BUILDER

ZI, 32 rue Aristide Bergès – 31270 Cugnaux - France

Déclare que la machine ci-dessous :

SOUFFLEUR THERMIQUE

Modèle : FST264T

Numéro de série : 20240809227-20240809426

Conforme aux dispositions de la Directive « machines » 2006/42/CE et aux réglementations nationales la transposant ;

Conforme également aux directives européennes suivantes :

Directive CEM 2014/30/UE

Directive RoHS (UE)2015/863 amendant 2011/65/EU

Directive Émission (UE) 2016/1628 & 2017/656/EU

Directive émission sonore 2000/14/EC et Directive 2005/88/CE

Niveau garanti de puissance sonore : 105 dB(A)

Niveau mesure de puissance sonore : 100.3 dB(A) K=3 dB(A)

Conforme également aux normes européennes, aux normes nationales et aux dispositions techniques suivantes :

EN 15503 :2009+A2 :2015

EN ISO 12100 :2010

EN ISO 14982 :2009

Responsable du dossier technique : M. Patriarca

Cugnaux, le 28/06/2024

Philippe MARIE / PDG

11. GARANTIE

FEIDER

GARANTIE

Le fabricant garantit le produit contre les défauts de matériel et de main-d'œuvre pour une période de 5 ans à compter de la date d'achat originelle. La garantie s'applique si le produit est à usage domestique. La garantie ne s'étend pas pour des pannes dues à l'usure et aux dommages normaux.

Le fabricant accepte de remplacer les pièces classées comme défectueuses par le distributeur désigné. Le fabricant n'accepte pas la responsabilité du remplacement de la machine, toute ou partie, et / ou des dommages s'ensuivant.

La garantie ne couvre pas les pannes dues :

- à la maintenance insuffisante.
- au montage, réglage ou opérations anormales du produit.
- aux pièces sujettes à l'usure normale.

La garantie ne s'étend pas :

- aux coûts d'expédition et d'emballage.
- à l'utilisation de l'outil dans un but autre que celui pour lequel il a été conçu.
- à l'usage et maintenance de la machine de manière non décrite dans le manuel d'utilisateur.

De par notre politique d'amélioration continue du produit, nous nous réservons le droit d'altérer ou de modifier les caractéristiques sans préavis. En conséquence, le produit peut être différent des informations contenues ci-dessus, mais une modification sera entreprise sans préavis si elle est reconnue comme une amélioration de la caractéristique précédente.

LIRE ATTENTIVEMENT LE MANUEL AVANT D'UTILISER LA MACHINE.

En commandant des pièces détachées, veuillez indiquer le numéro ou le code de la pièce, vous pouvez trouver cela dans la liste de pièces détachées dans ce manuel. Gardez le reçu d'achat ; sans lui, la garantie est invalide. Afin de vous aider avec votre produit, nous vous invitons à nous contacter par téléphone ou via notre site internet :

- **+33 (0)9.70.75.30.30**
- **<https://services.swap-europe.com/contact>**

Vous devez créer un « ticket » via leur plateforme.

- Inscrivez-vous ou créez votre compte.
- Indiquez la référence de l'outil.
- Choisissez l'objet de votre demande.
- Expliquez votre problème.
- Joignez ces fichiers : la facture ou le reçu de caisse, la photo de la plaque d'identification (numéro de série), la photo de la pièce dont vous avez besoin (par exemple : broches de la fiche de transformateur qui sont cassées).



12. PANNE PRODUIT

QUE FAIRE SI MA MACHINE TOMBE EN PANNE?

Si vous avez acheté votre produit en magasin :

- a) Videz le réservoir d'essence si votre produit en a un.
- b) Veillez à ce que votre machine soit complète (accessoires fournis) et propre ! Si ce n'est pas le cas le réparateur refusera la machine.

Se présenter au magasin avec la machine complète avec le ticket de caisse ou facture.

Si vous avez acheté votre produit sur un site internet :

- a) Videz le réservoir d'essence si votre produit en a un.
- b) Veillez à ce que votre machine soit complète (accessoires fournis) et propre ! Si ce n'est pas le cas le réparateur refusera la machine.
- c) Créez un dossier SAV SWAP-Europe (ticket) sur le site : <https://services.swap-europe.com>
Au moment de faire la demande sur SWAP-Europe, vous devez joindre la facture et la photo de la plaque signalétique.

- d) Contactez la station de réparation pour s'assurer de ses disponibilités, avant de déposer la machine.

Se présenter en station de réparation avec la machine complète emballée, accompagnée de la facture d'achat et de la fiche de prise en charge station téléchargeable une fois la demande SAV effectuée sur le site SWAP-Europe

Pour les machines présentant une panne de moteurs constructeurs BRIGGS & STRATTON, HONDA et RATO veuillez vous référer à la notice.

Les réparations seront faites par les motoristes agréés de ces constructeurs, voir leur site :

- <http://www.briggsandstratton.com/eu/fr>
- <http://www.honda-engines-eu.com/fr/service-network-page;jsessionid=5EE8456CF39CD572AA2AEEDFD290CDAE>
- <https://www.rato-europe.com/it/service-network>

Veillez conserver votre emballage d'origine pour permettre les retours SAV ou emballer votre machine avec un carton similaire aux mêmes dimensions.

Pour toute question concernant notre SAV vous pouvez faire une demande sur notre site <https://services.swap-europe.com>

Notre hotline reste à votre écoute au +33 (9) 70 75 30 30.



13. EXCLUSIONS DE GARANTIE

LA GARANTIE NE COUVRE PAS :

- La mise en route et les réglages du produit.
- Les dommages consécutifs à une usure normale du produit.
- Les dommages consécutifs à une utilisation non conforme du produit.
- Les dommages résultants d'un montage ou d'une mise en route non conforme au manuel d'utilisation.
- Les pannes liées à la carburation au-delà de 90 jours et à l'encrassement des carburateurs.
- Les actes d'entretiens périodiques et standards.
- Les actes de modification et de démontage qui annulent directement la garantie.
- Les produits dont le marquage original d'authentification (marque, numéro de série) ont été dégradés, altérés ou retirés.
- Le remplacement des consommables.
- L'utilisation des pièces qui ne sont pas d'origine.
- La casse des pièces consécutive à des chocs ou projections.
- Les pannes des accessoires.
- Les défauts et leurs conséquences liés à toute cause extérieure.
- La perte d'éléments et la perte due à un vissage insuffisant.
- Les éléments de coupe et tout dommage lié au desserrage des pièces.
- Une surcharge ou surchauffe.
- Une mauvaise qualité de l'alimentation : tension défectueuse, erreur de voltage, etc.
- Les dommages consécutifs à la privation de jouissance du produit pendant le temps nécessaire aux réparations et plus généralement les frais d'immobilisation du produit.
- Les frais de contre-expertise établis par un tiers suite à un devis par une station de réparation SWAP-Europe
- L'utilisation d'un produit qui présenterait un défaut ou une casse constaté(e) et qui n'aurait pas fait l'objet d'un signalement immédiat et/ou d'une réparation auprès des services de SWAP-Europe.
- Les détériorations liées aux transports et au stockage*.
- Les lanceurs au-delà de 90 jours.
- Huile, essence, graisse.
- Les dommages liés à l'utilisation de carburants ou lubrifiants non conformes.

* Conformément à la législation du transport les détériorations liées aux transports doivent être déclarées aux transporteurs dans les 48 heures maximum après constat par lettre recommandée avec accusé de réception.

Ce document est un complément de votre notice, liste non exhaustive.

Attention : toute commande doit être vérifiée en présence du livreur. En cas de refus de celui-ci vous devez simplement refuser la livraison et notifier votre refus.

Rappel : Les réserves n'excluent pas la notification par courrier recommandé A/R dans les 72h.

Information :

Les appareils thermiques doivent être hivernés à chaque saison (service disponible sur le site SWAP-Europe)
Les batteries doivent être chargées avant d'être stockées.

FEIDER



CE

BUILDER SAS
32, rue Aristide Bergès - ZI 31270 Cugnaux – France
Fabriqué en Chine