

FEIDER

MACHINES



LED-ZAKLAMP

FLP30S

INSTRUCTIEHANDLEIDING

LET OP: Lees de instructies voordat u het product gebruikt.

INHOUD

1. VEILIGHEIDSREGELS	1
2. PRODUCTBESCHRIJVING	3
3. SPECIFICATIE	4
4. GEBRUIK	4
5. VERVANGING VAN ONDERDELEN EN ONDERHOUD	5
6. VERWIJDERING	5
7. CONFORMITEITSVERKLARING	5
8. GARANTIE	6
9. PRODUCT DEFECT	7
10. UITSLUITINGEN OP DE GARANTIE	8

1. VEILIGHEIDSREGELS

Om het risico op een elektrische schok, letsels en brand bij gebruik van elektrische apparatuur te voorkomen, dient u de volgende algemene veiligheidsinstructies te lezen en te volgen:

Deze projector heeft een beschermingsklasse van IP54

Plaats geen voorwerpen op minder dan 0,5 meter van het projectorscherm

Vervang het beschermende scherm als het gebarsten of gebroken is

Staar nooit in de lichtstraal van uw projector

Gebruik de projector niet op een plek waar veel mensen voorbijlopen of op een plek waar de voeding van de projector gevaar kan opleveren

Het scherm en de projectorbehuizing kunnen enigszins heet worden. Raak ze niet aan en plaats ze nooit in de buurt van materialen of producten die gevoelig zijn voor warmte

Plaats de projector nooit in de buurt van zwembaden, watermassa's of op een plek die toegankelijk is voor kinderen

Het is niet toegestaan om de mechanische of elektrische constructie van de projector aan te passen of te transformeren

Plaats de projector niet op een oppervlak dat onderhevig is aan trillingen

De armatuur moet altijd volledig met het beschermende scherm worden gebruikt

De armatuur is niet geschikt voor accentverlichting

De lichtbron van dit apparaat kan niet worden vervangen. Wanneer de lichtbron het einde van zijn levensduur bereikt, moet de hele armatuur worden vervangen

De lader juist en veilig gebruiken

- Pak de stekker nooit met natte handen vast
- Een apparaat dat wordt gevoed door een ingebouwde accu of een afzonderlijk accupakket, moet altijd worden opgeladen met de lader die voor deze accu is bedoeld
- Het gebruik van een lader die is ontworpen voor een bepaald type accu kan brandgevaar opleveren met als deze met een andere accu wordt gebruikt
- Laat de stekker van het apparaat nooit zonder toezicht in het stopcontact zitten
- Haal de lader uit het stopcontact wanneer u het apparaat niet gebruikt
- Gebruik de lader niet wanneer deze is geopend
- Demonteer de lader niet
- Plaats nooit iets op de lader, omdat dit oververhitting kan veroorzaken en de lader kan beschadigen
- Plaats de lader niet in de buurt van een warmtebron
- Controleer of de netspanning overeenkomt met de waarde op het typeplaatje van het apparaat
- Probeer het netsnoer niet uit te rekken. Draag de lader nooit bij het netsnoer of trek er niet aan om de stekker uit het stopcontact te halen. Houd het netsnoer uit de buurt van hitte, olie, scherpe randen of bewegende onderdelen. Een beschadigd netsnoer verhoogt het risico op een elektrische schok
- Controleer vóór elk gebruik het netsnoer op tekenen van schade
- Als de staat het netsnoer verslechtert, moet u onmiddellijk het netsnoer uit het stopcontact halen
- Gebruik de lader niet als het netsnoer beschadigd of versleten is. De acculader mag alleen binnenshuis worden gebruikt.
- De externe flexibele kabel of het netsnoer van deze lader kan niet worden vervangen. Als het snoer beschadigd is, moet de lader worden weggegooid

Een lithium-ionaccu juist en veilig gebruiken

- De accu voor dit gereedschap wordt geleverd met een accu die nauwelijks is opgeladen. U moet de accu opladen voordat u het elektrische apparaat voor de eerste keer gebruikt

- Gebruik alleen de acculader in de verpakking, die geschikt is voor de lithium-ionaccu van uw elektrische apparaat
- De lithium-ionaccu kan op elk gewenst moment worden opgeladen zonder dat de levensduur ervan wordt verkort
- Het onderbreken van de oplaadprocedure veroorzaakt geen schade aan de accu
- Verbrand de accu niet, zelfs als deze ernstig beschadigd is of als deze niet meer kan worden opgeladen. De accu kan ontploffen als deze in contact komt met vuur.
- Bij extreme temperatuur- of gebruiksomstandigheden kan er een beetje vloeistof uit de accu lekken. Als de buitenste afdichting gebarsten is en de lekkende vloeistof in contact komt met uw huid, wast u het getroffen gebied snel met water en zeep. Als de lekkende vloeistof in contact komt met uw ogen, wast u deze gedurende minstens 10 minuten met schoon water en zoek onmiddellijk medische hulp.
- Probeer nooit om welke reden dan ook de accu te openen. Als de kunststof behuizing van de accu breekt of barst, moet u het gebruik ervan onmiddellijk stoppen en mag u deze niet opladen
- Berg het apparaat niet op bij temperaturen lager dan 15 °C en hoger dan 25 °C
- Laad het apparaat alleen op met de meegeleverde lader
- Stel het apparaat niet bloot aan stoten of hevige schokken
- Open het apparaat niet en wijzig de onderdelen ervan niet. Stel het apparaat niet bloot aan water, zout water of vochtigheid
- Plaats het apparaat niet in de buurt van een open haard of in een omgeving met hoge temperaturen.
- Plaats het apparaat niet onder rechtstreeks zonlicht en bewaar het niet in voertuigen bij warm weer, anders kan de accu hitte produceren, scheuren of ontbranden. Als u het apparaat op deze manier gebruikt, kan dit ook leiden tot verminderde prestaties en een kortere levensduur.
- Laad het apparaat altijd op bij temperaturen tussen 10 °C en 40 °C. De ideale opslagtemperatuur ligt tussen 18 °C en 24 °C. Laad het apparaat niet op wanneer de temperatuur lager is dan 10 °C.
- Bescherm het apparaat tegen vocht. Berg het apparaat altijd op een droge plek op
- Sla het apparaat altijd op een droge plek op.
- Als u het apparaat opbergt zonder het te gebruiken, laad de accu dan op bij een omgevingstemperatuur tussen 15 °C en 25 °C met een lading van 50%. Als u de accu gedurende een zeer lange tijd opbergt, moet u deze om de 6 maanden volledig opladen om te voorkomen dat de laadcapaciteit afneemt
- Verklaring van symbolen

	Vervang een gebarsten beschermend scherm.		Stel de lader of de accu niet bloot aan water.
IP54	Stofdicht armatuur beschermd tegen spattend water		Verbrand de accu of lader niet.
	Minimale afstand van verlichte voorwerpen in meters (tussen het scherm en het verlichte oppervlak)		Omgevingstemperatuur van max. 40 °C (alleen voor de accu)
	Armatuur klasse III		Gebruik de accu en lader alleen in gesloten ruimten.
	Lees alle instructies aandachtig door voorafgaand aan het gebruik.	IP20	Lader beschermd tegen vaste voorwerpen groter dan 12,5 mm en zonder bescherming tegen vloeistoffen
CE	Voldoet aan de geldende normen		Polariteitsaanduiding: + in het midden van het stopcontact.



Afgedankte elektrische en elektronische apparaten moeten afzonderlijk worden ingezameld.



Gooi de accu niet weg en breng deze naar een recyclingcentrum.

2. PRODUCTBESCHRIJVING

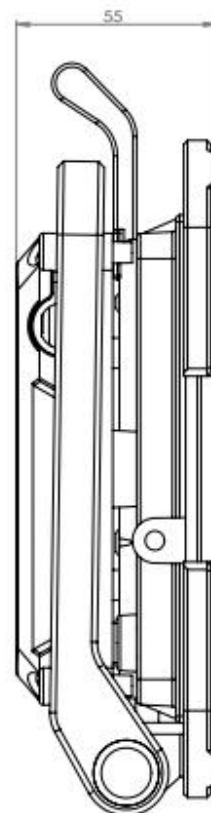
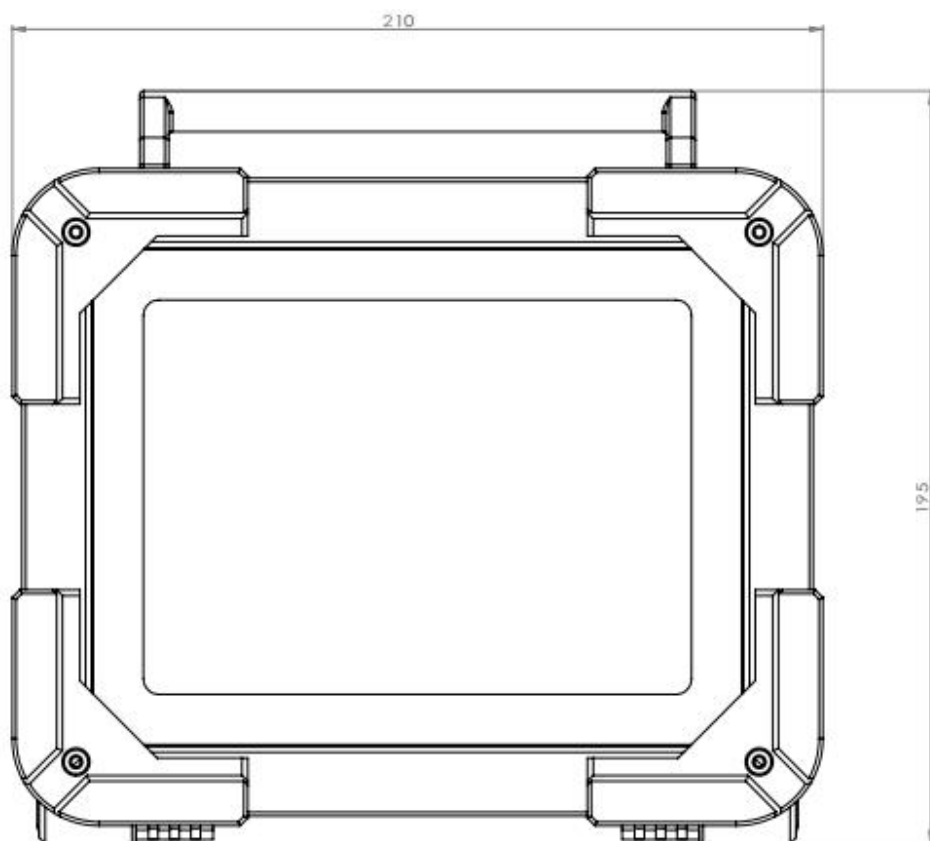
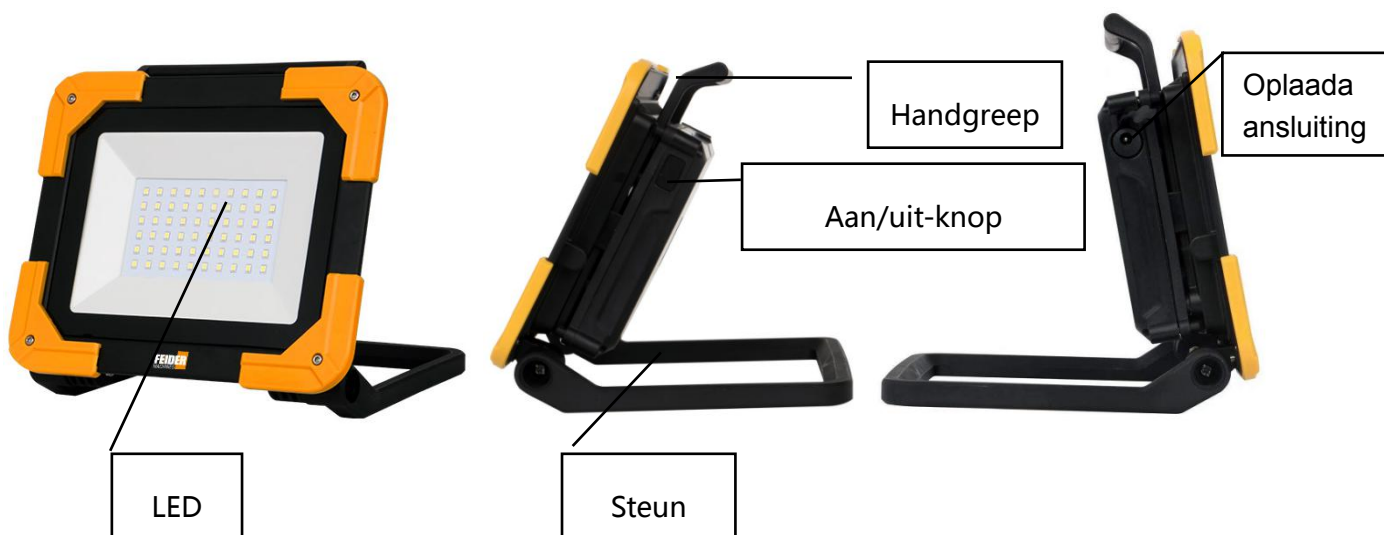

3. SPECIFICATIE

Model	FLP30S
Lader	Wisselstroom 100-240 V 50/60 Hz 0,3 A Gelijkstroom 8,4 V-1,5 A
Vermogen	30 W
Maximaal oppervlak van de projector	0,0378 m ²
Accu	Li-ion 7,4V gelijkstroom, 8000 mAh
Oplaaftijd	3-4 uur
Ontlaadtijd	3 uur (100%)/ 6 uur (50%)
Beschermingsindex	IP54 LED-schijnwerper IP 20 lader
Afmeting	210x180x45mm
Chips	LED SMD2835
Aantal LED's	60
Lichtstroom	3000 Lm
Effectieve pieksterkte in candela	460 cd
Levensduur	≥30000 u (L70 bij 25 °C)
Schakelcycli	≥50.000
LED-kleur	6500 K
Kleurweergave-index	Ra>80
Opstarttijd tot 95% van volledige lichtemissie	<2 sec
Starttijd	<0,5 sec
Kleurconsistentie	<6,0 SDCM
Bundelhoek	120°

4. GEBRUIK

De accu opladen:

Het apparaat heeft een ingebouwde lithium-ionaccu. Laad de accu volledig op voordat u het apparaat voor de eerste keer gebruikt.

- Om dit te doen, verwijdert u de rubberen afdekking van de oplaadconnector aan de zijkant van de projector. Steek de stekker van de lader in de oplaadconnector van de projector en steek de stekker van de lader in een stopcontact dat moet voldoen aan de huidige normen. Een rood lampje gaat branden en wordt groen wanneer de accu volledig is opgeladen.
- Wij raden u aan de stekker van de oplader uit het stopcontact te halen wanneer het opladen is voltooid (groen lampje brandt).
- Vergeet niet de rubberen afdekking op de oplaadconnector van de projector terug te plaatsen wanneer het opladen voltooid is
- Voor een optimale levensduur van de accu kunt u het apparaat het beste pas na het opladen opbergen.

Opmerking: Wanneer u de accu voor de eerste keer oplaadt of na langdurige opslag accepteert de accu een ontlading van slechts 60%. Na verschillende fasen van opladen en ontladen, accepteert de batterij een lading van 100%.

Het wordt aanbevolen om de accu minstens een keer om de 6 maanden op te laden om de levensduur van de accu te verlengen.

AAN/UIT: De AAN / UIT-knop aan de rechterkant van de lamp. Bij de eerste druk op de knop gaat de lamp branden met een helderheid van 100%. Bij de tweede druk heeft de lamp een helderheid van 50%. Bij de derde druk wordt de lamp uitgeschakeld.

5. VERVANGING VAN ONDERDELEN EN ONDERHOUD:

- Deze armatuur bevat ingebouwde LED-lampen. De lampen van dit armatuur kunnen niet worden vervangen
- Onderhouds- en reparatiewerken van de generator moeten worden uitgevoerd door een naverkoopdienst
- De lichtbron van deze armatuur kan niet worden vervangen. Wanneer de lichtbron het einde van zijn levensduur bereikt, moet de hele armatuur worden vervangen

6. VERWIJDERING

Elektrische producten mogen niet worden weggegooid met huishoudelijke producten. Overeenkomstig de Europese Richtlijn 2012/19/EU inzake afgedankte elektrische en elektronische apparatuur en de omzetting daarvan in de nationale wetgeving, moeten elektrische apparaten gescheiden worden afgevoerd naar specifiek daartoe voorziene inzamelpunten. Raadpleeg uw gemeentebestuur of uw winkelier voor advies over recycling.



7. CONFORMITEITSVERKLARING

De CE-markering heeft betrekking op de naleving van de Laagspanningsrichtlijn 2014/35/EU, de Richtlijn elektromagnetische compatibiliteit 2014/30/EU, de Richtlijn ecologisch ontwerp (ErP) 2009/125/EG en de RoHS-richtlijn 2011/65/EU en het amendement (EU) 2015/863 daarop.

8. GARANTIE



GARANTIE

De fabrikant biedt garantie op het product tegen materiaal- en fabricagefouten voor een periode van 2 jaar vanaf de oorspronkelijke aankoopdatum. De garantie is van toepassing als het product voor huishoudelijke doeleinden gebruikt wordt. De garantie breidt zich niet uit tot storingen als gevolg van normale slijtage en schade.

De fabrikant gaat akkoord met de vervanging van onderdelen die door de aangewezen distributeur als defect zijn geïdentificeerd. De fabrikant aanvaardt geen aansprakelijkheid voor gehele of gedeeltelijke vervanging van de machine en/of voor eventuele gevolgschade.

De garantie geldt niet voor defecten als gevolg van :

- onvoldoende onderhoud.
- assemblage, aanpassingen of abnormale bewerkingen van het product.
- onderdelen die aan normale slijtage onderhevig zijn.

De garantie geldt niet voor:

- verzendings- en verpakingskosten.
- gereedschap dat gebruikt werd voor andere doeleinden dan waarvoor het is ontworpen.
- machines die gebruikt en onderhouden werden op een manier die niet is beschreven in de gebruikershandleiding.

Vanwege ons beleid van voortdurende productverbetering behouden wij ons het recht voor om specificaties zonder voorafgaande kennisgeving te wijzigen of aan te passen. Bijgevolg kan het product afwijken van de informatie in dit document, maar wijzigingen zullen zonder voorafgaande kennisgeving worden aangebracht als ze een verbetering ten opzichte van de vorige functie blijken te zijn.

LEES DE HANDLEIDING ZORGVULDIG DOOR VOORDAT U DE MACHINE IN GEBRUIK NEEMT.

Geef bij het bestellen van onderdelen het onderdeelnummer of de code aan, deze vindt u in de onderdelenlijst in deze handleiding. Bewaar de aankoopbon; zonder deze is de garantie ongeldig. Om u verder te helpen met uw product, verzoeken wij u om telefonisch of via onze website contact met ons op te nemen:

- **+33 (0)9.70.75.30.30**
- **<https://services.swap-europe.com/contact>**

U moet een "ticket" aanmaken via hun platform.

- Registreer of maak uw account aan.
- Geef de gereedschapsreferentie aan.
- Kies het onderwerp van uw aanvraag.
- Licht uw probleem toe.
- Voeg deze bestanden toe in bijlage: factuur of kassabon, foto van het identificatieplaatje (serienummer), foto van het onderdeel dat u nodig heeft (bijvoorbeeld: kapotte transformatorstekkerpinnen).



9. PRODUCT DEFECT

WAT MOET IK DOEN ALS MIJN MACHINE DEFECT IS?

Indien u uw product in een winkel heeft gekocht:

- a) Maak de brandstoftank leeg.
- b) Zorg ervoor dat uw machine compleet (accessoires meegeleverd) en schoon is! Indien dit niet het geval is, zal de reparateur de machine weigeren.

Ga naar de winkel met de complete machine inclusief kassabon of factuur.

Indien u uw product op een website heeft gekocht:

- a) Maak de brandstoftank leeg
- b) Zorg ervoor dat uw machine compleet (accessoires meegeleverd) en schoon is! Indien dit niet het geval is, zal de reparateur de machine weigeren.
- c) Maak een SWAP-Europe after-sales service dossier (ticket) aan op de website: <https://services.swap-europe.com>. Bij de aanvraag op SWAP-Europe moet u de factuur en de foto van het naamplaatje bijvoegen.
- d) Neem contact op met het reparatiestation om de beschikbaarheid te garanderen voordat u de machine verwijdert.

Ga naar het reparatiestation met de complete machine verpakt, vergezeld van de aankoopfactuur en de stationsovernamefiche die kan worden gedownload zodra de after-sales service aanvraag is ingediend op de SWAP-Europe site

Voor machines met defecte BRIGGS & STRATTON-, HONDA- en RATO-motoren verwijzen wij u naar de handleiding.

Reparaties zullen worden uitgevoerd door de erkende motorfabrikanten van deze fabrikanten, zie hun website:

- <http://www.briggsandstratton.com/eu/fr>
- <http://www.honda-engines-eu.com/fr/service-network-page;jsessionid=5EE8456CF39CD572AA2AEEDFD290CDAE>
- <https://www.rato-europe.com/it/service-network>

Gelieve uw originele verpakking te bewaren zodat u uw machine naar de after-sales dienst kunt retourneren of in een gelijkaardige doos met dezelfde afmetingen kunt verpakken.

Indien u vragen heeft over onze after-sales dienst, kunt u een verzoek indienen op onze website <https://services.swap-europe.com>

Onze hotline blijft tot uw beschikking op +33 (9) 70 75 30 30.



10. UITSLUITINGEN OP DE GARANTIE

DE GARANTIE GELDT NIET VOOR :

- Het opstarten en instellen van het product.
- Schade als gevolg van normale slijtage van het product.
- Schade als gevolg van oneigenlijk gebruik van het product.
- Schade als gevolg van installatie of inbedrijfstelling die niet in overeenstemming is met de bedieningshandleiding.
- Carburateur-uitval na 90 dagen en carburateurvervuiling.
- Handelingen van periodiek en standaard onderhoud.
- Wijzigings- en demontage-acties die de garantie direct ongeldig maken.
- Producten waarvan de originele authenticiteitsmarkering (merk, serienummer) gedegradeerd, gewijzigd of verwijderd is.
- De vervanging van verbruiksartikelen.
- Het gebruik van niet-originele onderdelen.
- Breuk van onderdelen door stoten of spatten.
- Accessoire-defecten.
- Defecten en hun gevolgen ten gevolge van een externe oorzaak.
- Verlies van elementen en verlies door onvoldoende schroeven.
- Snij-elementen en eventuele schade door het loskomen van onderdelen.
- Overbelasting of oververhitting.
- Slechte kwaliteit van de voeding: spanningsuitval, verkeerde spanning, enz.
- Schade als gevolg van het niet-gebruik van het product gedurende de tijd die nodig is voor reparaties en meer in het algemeen de kosten van immobilisatie van het product.
- De kosten van een tegenexpertise door een derde partij op basis van een offerte van een SWAP-Europe-reparatiecentrum
- Het gebruik van een product met een defect of breuk die niet onmiddellijk door SWAP-Europe wordt gemeld en/of gerepareerd.
- Aantasting door transport en opslag*.
- Repeteerstarters van meer dan 90 dagen.
- Olie, benzine, vet.
- Schade als gevolg van het gebruik van verkeerde brandstoffen of smeermiddelen.

* Conform de transportwetgeving moet de schade als gevolg van het transport binnen 48 uur na waarneming per aangetekende brief met ontvangstbevestiging aan de vervoerders worden gemeld.

Dit document is een aanvulling op uw folder, die geen uitputtende lijst is.

Let op: alle bestellingen moeten worden gecontroleerd in aanwezigheid van de bezorger. In geval van weigering van de bestelling moet u eenvoudigweg de levering weigeren en uw weigering melden.

Herinnering: Reserveringen vormen geen beletsel voor kennisgeving per aangetekende brief A/R binnen 72 uur.

Informatie :

Thermische apparaten moeten elk seizoen opnieuw winterklaar gemaakt worden (service beschikbaar op de SWAP-Europe website) Batterijen moeten worden opgeladen voor de opslag.



BUILDER SAS
32, rue Aristide Bergès - ZI 31270 Cugnaux – Frankrijk
Geproduceerd in China in 2021