

**FEIDER**  
MACHINES

**Groupe électrogène à essence**

**Manuel d'instructions**  
**Modèle : FG4500**



Feider france  
32, rue Aristide Bergès - ZI 31270 Cugnaux - France



**Avertissement : Veuillez lire attentivement le manuel avant d'utiliser l'unité !**



## SOMMAIRE

1. INSTRUCTION DE SÉCURITÉ
2. DESCRIPTION
3. COMMANDES
  - 1) Interrupteur du moteur
  - 2) Lanceur
  - 3) valve de carburant
  - 4) Starter
  - 5) disjoncteur
  - 6) Mise à la terre
  - 7) Système d'alerte d'huile
4. UTILISATION DU GÉNÉRATEUR
  - 1) Connexions au système électrique d'un bâtiment
  - 2) Système au sol
  - 3) Applications AC
  - 4) Fonctionnement AC
  - 5) opération DC
  - 6) fonctionnement en haute altitude
5. VÉRIFICATION PRÉ-OPÉRATIONNELLE
  - 1) huile moteur
  - 2) Recommandation sur le carburant
6. DÉMARRAGE / ARRÊT DU MOTEUR
7. MAINTENANCE
  - 1) Calendrier de maintenance
  - 2) Trousse à outils
  - 3) Changement d'huile moteur
  - 4) Service de filtre à air
  - 5) Nettoyage de la tasse de sédiment de carburant
  - 6) Service de bougie d'allumage
8. TRANSPORT ET RANGEMENT
9. DÉPANNAGE
10. SCHÉMA DE CÂBLAGE
11. CARACTÉRISTIQUES
12. DÉCLARATION CE

## 1. INSTRUCTIONS DE SECURITE



### Avertissement:

1. Attention ! Les gaz d'échappement sont toxiques. Ne pas faire fonctionner le groupe électrogène dans une pièce sans système de ventilation !
2. Les enfants doivent être protégés ; tenez-les à une distance de sécurité du groupe électrogène !
3. Le remplissage du groupe électrogène n'est pas autorisé pendant le fonctionnement !
4. Si le groupe électrogène est installé dans une pièce fermée, il faut suivre les réglementations de sécurité en matière d'incendie et d'explosion !
5. Ne pas connecter au circuit domestique !
6. Ne pas utiliser dans un environnement humide !
7. Tenir les matières inflammables à l'écart !
8. En faisant le plein de carburant :
  - a) arrêter le moteur ;
  - b) ne pas fumer ;
  - c) ne pas renverser.



### Instructions de sécurité générales

- L'opérateur doit connaître les principes de fonctionnement et la structure du groupe électrogène et du moteur, il doit savoir comment arrêter le moteur en cas d'urgence et comment manipuler ses pièces de commande.
- Ne permettez jamais aux enfants d'utiliser cet appareil.
- Ne permettez jamais aux gens ignorant ces instructions d'utiliser cet appareil. La réglementation locale pourrait imposer une restriction sur l'âge de l'utilisateur.
- Veillez à ne pas utiliser cet appareil lorsqu'il y a, à proximité, des gens, en particulier des enfants, ou des animaux de compagnie. Eloignez-les de l'aire de travail.
- L'opérateur ou l'utilisateur sont responsables des accidents ou dégâts possibles survenus sur d'autres personnes et des propriétés d'autrui.
- Utilisez l'équipement de sécurité. Portez un équipement de protection comprenant un masque antipoussières, des chaussures de sécurité antidérapantes, un casque et une protection auditive.
- Restez vigilant, surveillez ce que vous faites et faites preuve de bon sens lorsque vous utilisez le groupe électrogène. N'utilisez pas cet outil lorsque vous êtes fatigué ou sous l'influence de drogues, d'alcool ou de médicaments.
- Installez le groupe électrogène dans un endroit bien aéré, gardez au moins une distance de 1,5 mètre entre le groupe électrogène et les murs de bâtiments ou d'autres équipements. Eloignez du groupe électrogène toutes matières liquides ou gazeuses inflammables.
- Ne faites pas tourner le groupe électrogène dans un endroit enfermé ou mal aéré. Les gaz rejetés par le moteur contiennent du monoxyde de carbone, qui est toxique et susceptible d'entraîner une perte de conscience voire la mort.
- Faites tourner le groupe électrogène en respectant sa puissance indiquée dans la notice d'utilisation. Evitez de faire fonctionner le groupe électrogène sous une surcharge ou à une vitesse excessive.

- Le silencieux d'échappement du groupe électrogène devient extrêmement chaud quand le moteur tourne ou même pendant un certain moment après son arrêt. Ne le touchez pas sous peine de subir une brûlure.
- Ne transportez ou rangez le groupe électrogène qu'après son refroidissement complet.
- Procédez périodiquement la maintenance de l'outil et selon les instructions de ce manuel. Réglez à temps les problèmes apparus. Ne faites pas tourner le groupe électrogène avant la correction d'un défaut détecté.
- Le groupe électrogène utilise un système de refroidissement par air, il est nécessaire de nettoyer régulièrement ses composants tels que les grilles, le cache du ventilateur et le ventilateur afin de garantir un refroidissement correct.
- Gardez propre le filtre de carburant, changez l'huile du moteur périodiquement.
- Vérifiez périodiquement l'installation, les connexions et l'état de serrage des pièces de fixation, resserrez si nécessaire.
- Nettoyez périodiquement les composants du filtre à air, renouvelez le filtre à air au besoin.
- Eteignez tous les appareils électriques branchés avant de démarrer ou d'arrêter le moteur du groupe électrogène.
- Avant de transporter le groupe électrogène, il faut vider son réservoir de carburant.
- Les entretiens et réparations du groupe électrogène doivent être effectués par un technicien qualifié d'un centre de service après-vente agréé.
- Les surfaces accessibles peuvent être chaudes lors de l'opération. Évitez d'entrer en contact avec ces surfaces. Utilisez toujours des gants lorsque vous manipulez l'outil.
- Protégez les enfants en les gardant à une distance sûre du groupe électrogène.
- Le carburant est combustible et peut être allumé facilement. Ne pas recharger pendant l'opération. Ne pas ravitailler en fumant ou près de flammes nues. Ne pas renverser de carburant.
- Certaines parties du moteur à combustion interne sont chaudes et peuvent provoquer des brûlures. Faites attention aux avertissements sur le groupe électrogène.
- Les gaz d'échappement du moteur sont toxiques. Ne faites pas fonctionner le groupe électrogène dans des locaux non ventilés.
- Avant l'utilisation, le groupe électrogène et ses équipements électriques (y compris les lignes et les connexions) doivent être vérifiés pour s'assurer qu'ils ne sont pas défectueux.
- Le groupe électrogène ne doit pas être connecté à d'autres sources d'alimentation, telles qu'une centrale électrique d'établissements.
- Attention: lorsque vous démarrez votre générateur à l'aide du cordon, faites attention aux changements brusques de la rotation du moteur.
- Risque de blessure! Ne couvrez jamais le générateur lorsqu'il fonctionne.
- Avertissement : lorsque vous démarrez votre groupe électrogène à l'aide du cordon, attention aux brusques changements de rotation du moteur !!! Risque de blessures !!! Ne couvrez jamais le groupe électrogène quand il fonctionne. Le disjoncteur monté sur le groupe électrogène a pour but d'écarter le risque de choc électrique. S'il est à remplacer par un nouveau disjoncteur, il faut que ce dernier corresponde aux spécifications techniques du groupe électrogène. En raison d'importantes contraintes mécaniques, il faut utiliser un câble flexible gainé d'une forte protection en caoutchouc (conformément aux IEC 245-4) ou un cordon similaire. En cas d'emploi d'un prolongateur de fil électrique, la longueur totale de la rallonge ne doit pas dépasser 60m quand la section de fil est de 1,5mm<sup>2</sup> ; la longueur de fil ne doit pas dépasser 100m, quand la section de fil est de 2,5 mm<sup>2</sup>.

#### Consignes de sécurité pour le remplissage de carburant

- Le carburant est extrêmement inflammable et nocif.
- Ce groupe électrogène n'utilise que l'essence, tout autre carburant que l'essence peut détériorer le moteur.
- Ne remplissez pas le réservoir de trop d'essence afin d'en éviter le débordement. Quand un déversement est constaté, il faut essuyer complètement à l'aide d'un chiffon sec avant de démarrer le moteur.
- Si vous avez ingéré par erreur du carburant, que vous avez inhalé des vapeurs de carburant ou que des gouttes de carburant sont entrées dans vos yeux, il vous faudra tout de suite voir le médecin. Si une certaine quantité de carburant était renversé sur votre peau ou votre vêtement, vous auriez besoin de vous laver et de changer de vêtement.
- Arrêtez toujours le moteur du groupe électrogène lors du remplissage de carburant.
- Ne faites jamais le plein en fumant ou près d'une flamme.
- Faites attention à ne pas renverser du carburant sur le moteur et la grille d'échappement du groupe électrogène lors du remplissage de carburant.
- Conservez le carburant dans un récipient approprié propre et à l'abri de toute source de feu.
- Faites le remplissage de carburant dans un endroit sûr, ouvrez lentement le bouchon de réservoir pour laisser échapper la pression qui s'est formée à l'intérieur du réservoir. Essuyez les gouttes d'essence déversées avant de démarrer le moteur.
- Pour prévenir l'incendie, déplacez le groupe électrogène à une distance minimum de 4 mètres par rapport de l'aire de remplissage de carburant.
- Vérifiez si le bouchon de réservoir est bien serré avant le démarrage.
- Ne conservez pas l'essence dans le réservoir pendant une période prolongée.



- Lors de l'utilisation ou du transport du groupe électrogène, veiller à tenir debout le groupe électrogène, sinon le carburant pourrait fuir du carburateur ou du réservoir d'essence
- L'utilisation doit être conforme aux règles de sécurité électrique applicables à l'endroit où ce groupe électrogène est utilisé.



### Sécurité électrique

Vérifiez avant chaque utilisation que la charge à brancher ne dépasse la puissance du courant produit par le groupe électrogène.

Pour éviter le choc électrique, il faut suivre les consignes ci-après :

- Ne pas toucher le groupe électrogène avec les mains mouillées.
- Ne pas faire tourner le groupe électrogène sous la pluie ou la neige.
- Ne pas faire tourner le groupe électrogène près de l'eau.
- Relier le groupe électrogène à la terre. Utiliser un fil conducteur suffisamment gros comme câble de mise à la terre.
- Ne pas mettre le groupe électrogène en opération parallèle avec un autre groupe électrogène.
- En cas d'utilisation de rallonges électriques, il faut garantir qu'elles soient d'un diamètre suffisamment gros pour transporter le courant et qu'elles soient utilisées de façon correcte.



Les connexions d'un groupe électrogène, utilisé à titre d'alimentation auxiliaire, à l'installation électrique d'un bâtiment doivent être effectuées par un électricien qualifié, et conformément aux dispositions de toutes les lois applicables et des normes dans le domaine

électrique. Des connexions incorrectes causeront le reflux du courant électrique sortant du générateur dans les lignes de la compagnie d'électricité publique. Un tel reflux peut électrocuter des ouvriers de la compagnie d'électricité publique travaillant sur le réseau ou d'autres personnes au contact de la ligne lors d'une coupure de courant ; par ailleurs, lors que l'alimentation électrique publique s'est rétablie, le générateur peut exploser, brûler ou générer du feu dans l'installation électrique du bâtiment.















Avant de connecter les appareils électriques au groupe électrogène, il faut vérifier si leurs spécifications de tension et de fréquence de fonctionnement correspondent aux caractéristiques techniques du groupe électrogène. Des dégâts pourraient se produire si l'appareil branché n'est pas conçu pour fonctionner avec une tolérance de tension de +/-10% ou une tolérance de fréquence de +/-3% par rapport à celles du groupe électrogène.

### Protection de l'environnement

- Il faut contrôler périodiquement le silencieux d'échappement (Avant de procéder, éteignez le groupe électrogène et laissez-le refroidir complètement). Un silencieux d'échappement abîmé cause une augmentation du bruit.
- Il ne faut pas jeter de l'huile de moteur dans les égouts mais la déposer dans un point de collection prévu à cet effet.
- Le carburant de cette machine est combustible et déflagrant. Après l'arrêt de la machine, il faut traiter correctement le carburant supplémentaire et répondre aux exigences environnementales locales.
- N'utilisez pas l'outil près ou dans des endroits où le risque d'incendie peut être élevé (près de flammes nues par exemple).

### Symboles

	Attention!
	Lire le manuel d'instructions
	En conformité avec les standards applicables
	Ne pas jeter les vieux appareils avec les déchets domestiques
	Ajouter de l'huile au moteur

	Niveau garanti de puissance sonore
	Risque d'incendie. Pas de flammes nues.
	Connexion à la terre
	Il est interdit de faire fonctionner le générateur dans une pièce fermée car les émissions de gaz d'échappement peuvent entraîner la mort d'humains ou d'animaux.
	Les surfaces peuvent être chaudes pendant l'utilisation, ne pas les toucher
	Garder les personnes éloignées de la machine
	Les émissions de gaz d'échappement sont nocives pour la santé
	Ne pas connecter avec un système électrique

## 2. DESCRIPTION

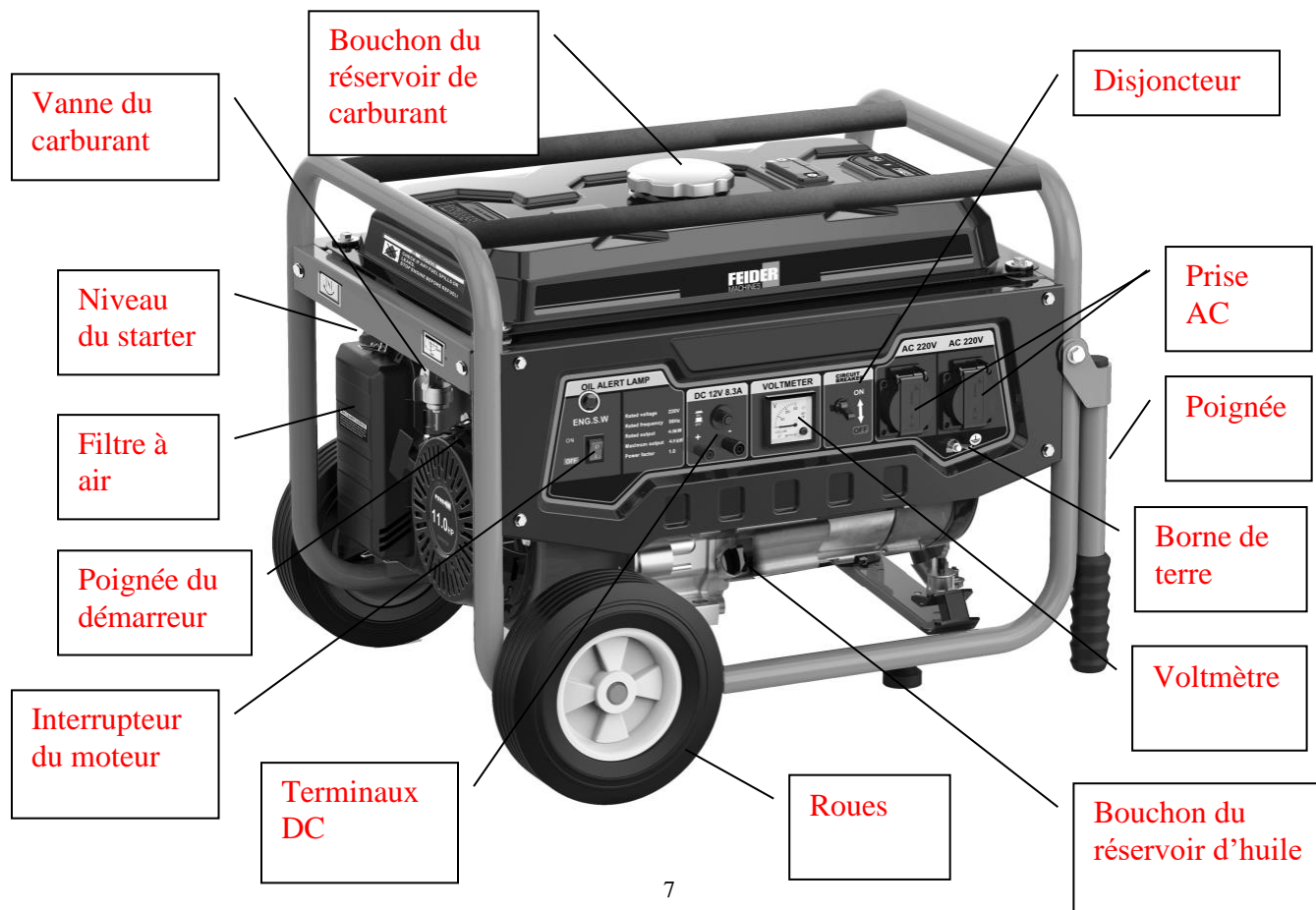

### 3. COMMANDES

#### 1) Interrupteur du moteur

Pour démarrer et arrêter le moteur.

Position du commutateur:

OFF: Arrête le moteur. La clé peut être retirée / insérée.

ON: Pour faire tourner le moteur après le démarrage.

START: Pour démarrer le moteur en tournant le démarreur.

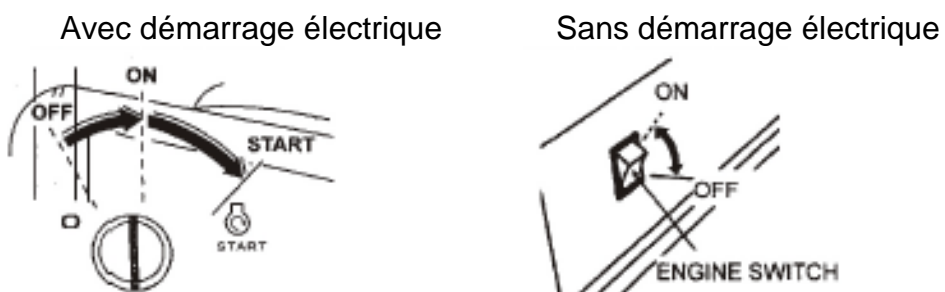

Remettez la clé en position ON une fois que le moteur a démarré. N'utilisez pas le démarreur plus de 5 secondes à la fois. Si le moteur ne démarre pas, relâchez l'interrupteur et attendez 10 secondes avant de relancer le démarreur.

#### 2) Lanceur

Pour démarrer le moteur, tirez légèrement sur la poignée du démarreur jusqu'à sentir une résistance, puis tirez rapidement.

#### NOTE

Ne laissez pas le démarreur cogner le moteur. Retournez-le doucement pour éviter d'endommager le démarreur.



#### 3) Vanne de carburant



Le robinet de carburant est situé entre le réservoir de carburant et le carburateur. Lorsque le levier de la vanne est en position ON, le carburant peut s'écouler du réservoir de carburant vers le carburateur. Assurez-vous de remettre le levier sur OFF après avoir arrêté le moteur.



#### 4) Starter

Le starter est utilisé pour fournir un mélange de carburant enrichi lors du démarrage d'un moteur froid. Il peut être ouvert et fermé en actionnant manuellement le levier de starter ou la tige de starter. Déplacer le levier ou la tige à la position FERMER pour enrichir le mélange.

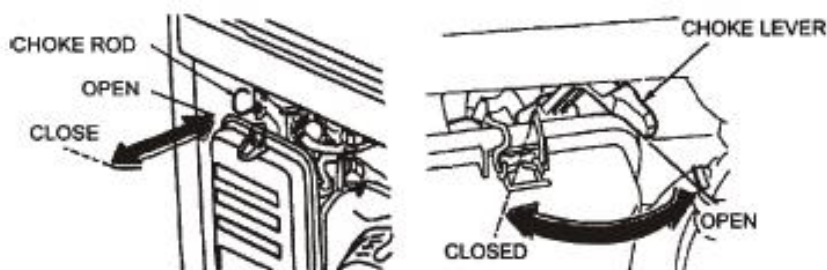

#### 5) Disjoncteur

Le disjoncteur s'éteindra automatiquement en cas de court-circuit ou de surcharge importante du générateur au niveau du réceptacle. Si le disjoncteur est éteint automatiquement, vérifiez que l'appareil fonctionne correctement et ne dépasse pas la capacité de charge nominale du circuit avant de rallumer le disjoncteur. Le disjoncteur peut être utilisé pour allumer ou éteindre le générateur.

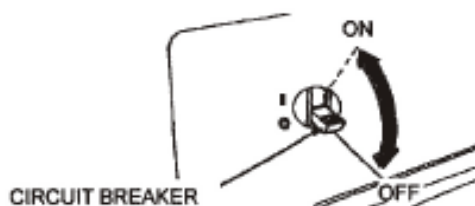

#### 6) Borne de terre

La borne de masse du générateur est connectée au panneau du générateur, aux parties métalliques non conductrices du générateur et aux bornes de terre de chaque prise. Avant d'utiliser la prise de terre, consultez un électricien qualifié, un inspecteur électrique ou une agence locale compétente pour connaître les codes ou ordonnances locaux qui s'appliquent à l'utilisation prévue du générateur.

## 7) Système d'alerte d'huile

Le système d'alerte d'huile est conçu pour prévenir les dommages causés par une quantité insuffisante d'huile dans le carter moteur. Avant que le niveau d'huile dans le carter moteur ne tombe en dessous d'une limite de sécurité, le système d'alerte d'huile arrête automatiquement le moteur (l'interrupteur du moteur reste en position ON). Le système d'alerte d'huile arrête le moteur et le moteur ne démarre pas. Si cela se produit, vérifiez d'abord l'huile du moteur.

## 4. UTILISATION DU GENERATEUR

### 1) Branchement au système électrique d'un bâtiment

Les connexions pour l'alimentation en veille du système électrique d'un bâtiment doivent être effectuées par un électricien qualifié. La connexion doit isoler l'alimentation du générateur de l'alimentation secteur et doit être conforme à toutes les lois et codes électriques applicables.

#### ATTENTION

Des connexions incorrectes au système électrique d'un bâtiment peuvent permettre au courant électrique du générateur de retourner dans les lignes de distribution. Un tel retour peut électrocuter les travailleurs des sociétés de services publics ou d'autres personnes qui manipulent les lignes pendant une panne de courant. Consultez l'entreprise de services publics ou un électricien qualifié.

#### MISE EN GARDE

Des connexions incorrectes au système électrique d'un bâtiment peuvent permettre au courant électrique provenant de l'entreprise de services publics de recevoir un retour dans le générateur. Lorsque le courant électrique est rétabli, le générateur peut exploser, brûler ou provoquer des incendies dans le système électrique du bâtiment.

### 2) Mise à la terre

Pour éviter les chocs électriques dus à des appareils défectueux, le générateur doit être mis à la terre. Connectez une longueur de fil entre la borne de terre et la source de terre. Les générateurs ont une mise à la terre du système qui connecte les composants du châssis du générateur aux bornes de terre des prises de sortie CA. La masse du système n'est pas connectée au fil neutre AC.

Si le générateur est testé par un testeur de prise, il ne présentera pas la même condition de circuit de mise à la terre que pour une prise de courant domestique.

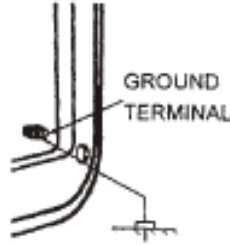

## Exigences particulières

Il peut avoir des règlements, codes locaux ou ordonnances applicables à l'utilisation prévue du générateur. Veuillez consulter un électricien qualifié, un inspecteur en électricité ou l'agence locale compétente.

- Dans certaines régions, les générateurs doivent être enregistrés auprès des entreprises de services publics locales.
- Si le générateur est utilisé sur un chantier, il peut y avoir des réglementations supplémentaires à respecter.

## 3) Applications AC

Avant de connecter un appareil ou un cordon d'alimentation au générateur:

- Assurez-vous qu'il est en bon état de fonctionnement. Des appareils défectueux ou des cordons d'alimentation peuvent créer un risque d'électrocution.
- Si un appareil commence à fonctionner anormalement, devient lent ou s'arrête brusquement, éteignez-le immédiatement. Débranchez l'appareil et déterminez si le problème provient de l'appareil ou si la capacité de charge nominale du générateur a été dépassée.
- Assurez-vous que le calibre électrique de l'outil ou de l'appareil ne dépasse pas celui du générateur. Ne jamais dépasser la puissance maximale du générateur. Les niveaux de puissance entre les valeurs nominales et maximales peuvent être utilisés pendant au plus 30 minutes.

### NOTE

**Une surcharge importante désactive le disjoncteur.**

**Le dépassement de la limite de temps pour un fonctionnement en puissance maximale ou une légère surcharge du générateur peut ne pas éteindre le disjoncteur, mais raccourcira la durée de vie du générateur.**

Limitez le fonctionnement nécessitant une puissance maximale à 30 minutes.

Pour un fonctionnement continu, ne dépassez pas la puissance nominale.

Dans tous les cas, la puissance totale requise (VA) de tous les appareils connectés doit être prise en compte. Les fabricants d'appareils et d'outils électriques répertorient généralement les informations de classement à proximité du numéro de modèle ou du numéro de série.

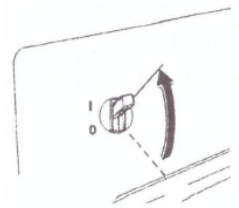

#### 4) Opération AC

- ① Démarrer le moteur
- ② Activez le disjoncteur AC.
- ③ Branchez l'appareil.

La plupart des appareils motorisés nécessitent plus que leur puissance nominale au démarrage.

Ne dépassez pas la limite de courant spécifiée pour un seul récipient. Si un circuit surchargé provoque l'arrêt du disjoncteur, réduisez la charge électrique sur le circuit, attendez quelques minutes, puis réinitialisez le disjoncteur.

#### 5) OPERATION DC

##### Terminaux DC

Les bornes DC peuvent UNIQUEMENT être utilisées pour charger des batteries de type automobile de 12 volts. Les terminaux sont colorés en rouge pour identifier la borne positive (+) et noire pour identifier la borne négative (-). La batterie doit être connectée aux bornes DC du générateur avec la polarité appropriée (batterie positive à la borne rouge du générateur et négatif de la batterie à la borne noire du générateur).

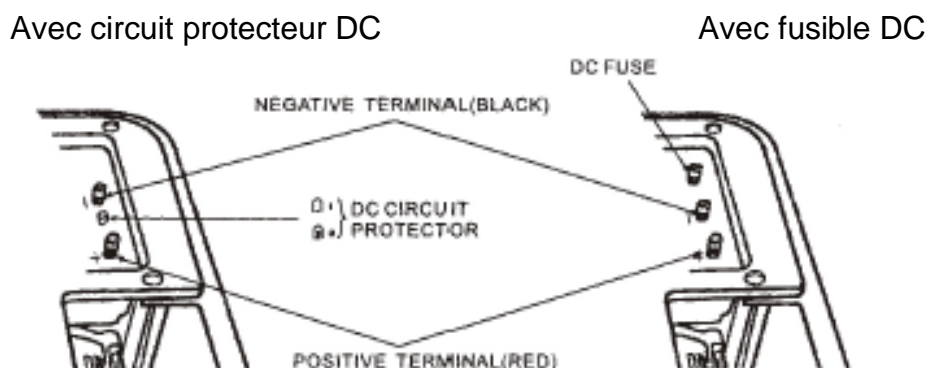

##### Circuit de protection DC (ou fusible DC)

Le circuit de protection DC (ou fusible DC) arrête automatiquement le circuit de charge de la batterie DC lorsque le circuit DC est surchargé, lorsque la batterie présente un problème ou que les connexions entre la batterie et le générateur sont incorrectes.

L'indicateur situé à l'intérieur du bouton de protection du circuit DC apparaîtra pour indiquer que le protecteur du circuit DC s'est éteint. Attendez quelques minutes et appuyez sur le bouton pour réinitialiser le protecteur du circuit DC.

##### Connexion des câbles de batterie:

- 1) Avant de connecter les câbles de charge à une batterie installée dans un véhicule, débranchez le câble de batterie mis à la terre du véhicule.



La batterie dégage des gaz explosifs; Éloignez toutes étincelles, les flammes et les cigarettes. Assurez une ventilation adéquate lors de la charge ou de l'utilisation des batteries.

2) Connectez le câble de batterie positif (+) à la borne positive (+) de la batterie.

3) Connectez l'autre extrémité du câble positif (+) de la batterie au générateur.

#### **NOTE**

**Ne démarrez pas le véhicule lorsque les câbles de charge de la batterie sont connectés et que le générateur fonctionne. Le véhicule ou le générateur peuvent être endommagés.**

Un circuit DC surchargé fusionnera le fusible DC, si cela se produit, remplacez le fusible. Un circuit DC surchargé, une consommation de courant excessive de la batterie ou un problème de câblage déclenche le protecteur du circuit DC (le bouton PUSH se déploie). Si cela se produit, attendez quelques minutes avant de pousser le protecteur de circuit pour reprendre le fonctionnement. Si le protecteur de circuit continue à s'éteindre, arrêtez de charger et consultez votre revendeur agréé.

#### **Déconnexion des câbles de batterie:**

1) Arrêtez le moteur.

2) Débranchez le câble négatif (-) de la batterie de la borne négative (-) du générateur.

3) Déconnectez l'autre extrémité du câble négatif (-) de la batterie de la borne négative (-) de la batterie.

4) Débranchez le câble de batterie positif (+) de la borne positive (+) du générateur.

5) Déconnectez l'autre extrémité du câble positif (+) de la batterie à la borne positive (+) de la batterie.

6) Connectez le câble de masse du véhicule à la borne négative (-) de la batterie.

7) Reconnectez le câble de batterie mis à la terre du véhicule.

#### **6) fonctionnement en haute altitude**

À haute altitude, le mélange air-carburant standard du carburateur sera excessivement riche. La performance diminuera et la consommation de carburant augmentera.

La performance à haute altitude peut être améliorée en installant un jet de carburant principal de plus petit diamètre dans le carburateur et en réajustant la vis pilote. Si vous utilisez toujours le moteur à des altitudes supérieures à 5 000 pieds (1 500 mètres) au-dessus du niveau de la mer, demandez à un distributeur agréé d'effectuer cette modification au carburateur.

Même avec un jet de carburateur approprié, la puissance du moteur diminuera d'environ 3,5% pour chaque augmentation de 300 mètres (1000 pieds) d'altitude. L'effet de l'altitude sur la puissance sera plus important si aucune modification du carburateur n'est apportée.

**NOTE**

Si un moteur à haute altitude est utilisé à une altitude inférieure, le mélange air-carburant pauvre réduira les performances et pourrait surchauffer et endommager gravement le moteur.

### 5. VÉRIFICATION PRÉ-OPÉRATIONNELLE

#### 1) Huile du moteur

**NOTE**

L'huile du moteur est un facteur majeur qui affecte les performances du moteur et sa durée de vie. Les huiles moteur sans détergent et à deux temps endommagent le moteur et ne sont pas recommandées.

Vérifiez le niveau d'huile AVANT CHAQUE UTILISATION avec le générateur sur une surface plane avec le moteur arrêté.

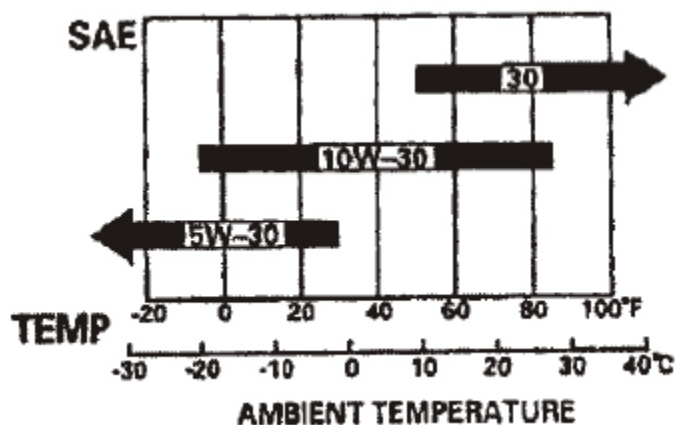

Utiliser une huile pour moteur 4 temps ou une huile moteur équivalente à haute teneur en détergent et de qualité supérieure certifiée conforme ou supérieure aux exigences des constructeurs automobiles américains pour la classification de service SG, SF / CC, CD. Les huiles moteur classées SG, SF / CC, CD afficheront cette désignation sur le conteneur.

SAE 10W-30 est recommandée pour une utilisation en température générale. Les autres viscosités indiquées dans le tableau peuvent être utilisées lorsque la température moyenne dans votre région se situe dans la plage indiquée.

1. Retirez le bouchon de remplissage d'huile et essuyez la jauge d'huile.

2. Vérifiez le niveau d'huile en insérant la jauge dans le goulot de remplissage sans le visser.
3. Si le niveau est bas, ajoutez l'huile recommandée au repère supérieur de la jauge.

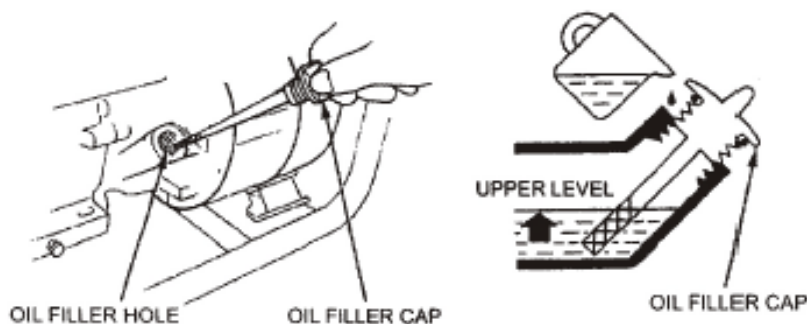

## 2) Huile recommandée

1. Vérifiez la jauge de niveau de carburant.
2. Remplissez le réservoir si le niveau de carburant est bas. Ne pas remplir au-dessus du filtre à carburant.

### ATTENTION

- L'essence est extrêmement inflammable et explosive dans certaines conditions.
- Faites le plein dans un endroit bien ventilé avec le moteur arrêté. Ne pas fumer ou laisser des flammes ou des étincelles dans la zone de ravitaillement du moteur ou dans l'entrepôt d'essence.
- Ne pas trop remplir le réservoir de carburant (il ne devrait y avoir aucun carburant dans le goulot de remplissage). Après avoir fait le plein, assurez-vous que le bouchon du réservoir est bien fermé. Veillez à ne pas renverser de carburant lorsque vous faites le plein. Le carburant ou les vapeurs de carburant renversés peuvent s'enflammer. Si du carburant est renversé, assurez-vous que la zone est sèche avant de démarrer le moteur.
- Évitez le contact répété ou prolongé avec la peau ou la respiration des vapeurs.
- GARDER HORS DE LA PORTÉE DES ENFANTS.

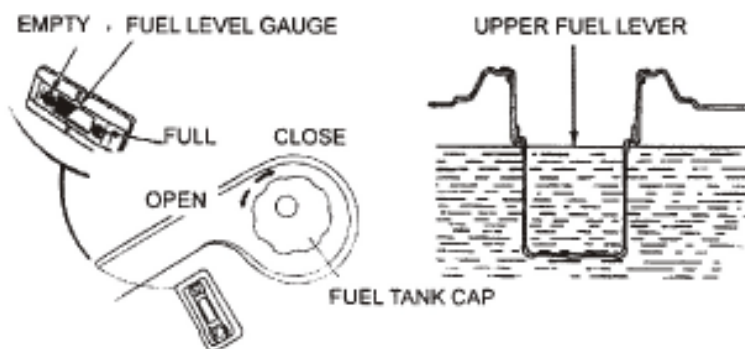

Utilisez de l'essence avec un indice d'octane de 86 ou plus.

Nous recommandons l'utilisation d'essence sans plomb car elle produit moins de dépôts sur le moteur et les bougies et prolonge la durée de vie du système d'échappement.

N'utilisez jamais d'essence ou de mélange huile / essence vicié ou contaminé. Évitez que de la saleté ou de l'eau ne pénètre dans le réservoir de carburant.

Parfois, vous entendez un léger "cliquetis" ou "cinglement" (bruit de frappe métallique) lorsque

vous travaillez sous de lourdes charges. Ce n'est pas une cause d'inquiétude.

Si une crevaison se produit à un régime moteur constant, sous une charge normale, changez de marque d'essence. Si le choc ou le cliquetis persiste, consultez un distributeur agréé.

#### **NOTE**

**Faire tourner le moteur avec des chocs ou des cliquetis persistants peut endommager le moteur.**

Faire fonctionner le moteur avec des étincelles ou des cliquetis persistants est une mauvaise utilisation et la garantie limitée du distributeur ne couvre pas les pièces endommagées par une mauvaise utilisation.

### **Combustibles Oxygénés**

Certaines essences sont mélangées avec de l'alcool ou un composé d'éther pour augmenter l'indice d'octane. Ces essences sont collectivement appelées carburants oxygénés. Certaines régions des États-Unis utilisent des carburants oxygénés pour satisfaire aux normes de qualité de l'air. Si vous utilisez un carburant oxygéné, assurez-vous que l'indice d'octane de la pompe est de 86 ou plus.

### **Éthanol (alcool éthylique ou grain)**

L'essence contenant plus de 10% d'éthanol en volume peut provoquer des problèmes de démarrage ou de performance. L'essence contenant de l'éthanol peut être commercialisée sous le nom de "Gasohol".

### **Méthanol (alcool méthylique ou bois)**

L'essence contenant du méthanol doit contenir des co-solvants et des inhibiteurs de corrosion pour protéger le système de carburant. L'essence contenant plus de 5% de méthanol en volume peut causer des problèmes de démarrage et / ou de performance et endommager les pièces en métal, en caoutchouc et en plastique de votre système d'alimentation.

### **MTBE (méthyl tertiobutyléther)**

Vous pouvez utiliser de l'essence contenant jusqu'à 15% de MTBE par volume. Avant d'utiliser un carburant oxygéné, essayez de confirmer le contenu du carburant. Certains états (provinces au Canada) exigent que ces informations soient affichées sur la pompe. Si vous remarquez des symptômes indésirables, passez à une essence sans plomb conventionnelle. Les dommages au système de carburant ou les problèmes de performance résultant de l'utilisation d'un carburant oxygéné ne sont pas de notre responsabilité et ne sont pas couverts par la garantie.



## NOTE

**Les carburants oxygénés peuvent endommager la peinture et le plastique. Veillez à ne pas renverser de carburant lorsque vous remplissez votre réservoir de carburant. Les dommages causés par le carburant renversé ne sont pas couverts par la garantie.**

## 6. DÉMARRAGE / ARRÊT DU MOTEUR

Démarrage du moteur

1. Assurez-vous que le disjoncteur AC est en position OFF. Le générateur peut être difficile à démarrer si une charge est connectée.

2. Tournez le robinet de carburant à la position ON.

3. Tourner le levier du starter ou en position FERMETURE ou tirer la tige du starter en position FERMÉE.

4. Démarrer le moteur

• Avec lanceur à rappel:

Tournez l'interrupteur du moteur sur la position ON.

Tirez la poignée du démarreur jusqu'à ce que la compression soit ressentie, puis tirez vivement.

## NOTE

**Ne laissez pas la poignée du démarreur se retourner contre le moteur. Retournez-le doucement pour éviter d'endommager le démarreur ou le boîtier.**

• **Avec démarreur électrique: (kit optionnel)**

Tournez l'interrupteur du moteur en position START et maintenez-le enfoncé pendant 5 secondes ou jusqu'à ce que le moteur démarre.

## NOTE

**Faire fonctionner le démarreur pendant plus de 5 secondes peut endommager le moteur. Si le moteur ne démarre pas, relâchez l'interrupteur et attendez 10 secondes avant de relancer le démarreur. Si la vitesse du démarreur baisse après un certain temps, cela signifie que la batterie doit être rechargée.**

Lorsque le moteur démarre, laissez l'interrupteur du moteur revenir à la position ON.

1. Tournez le levier de starter ou poussez la tige de starter en position OUVERTE lorsque le moteur se réchauffe.

**Arrêter le moteur**

**Dans une urgence:**

Pour arrêter le moteur en cas d'urgence, placez l'interrupteur du moteur sur la position OFF.

### En utilisation normale:

1. Mettez le disjoncteur AC en position OFF. Débranchez les câbles de charge de la batterie DC.
2. Tournez l'interrupteur du moteur sur la position OFF.
3. Tournez le robinet de carburant sur la position OFF.

## 7. MAINTENANCE

Un bon entretien est essentiel pour un fonctionnement sûr, économique et sans problème. Cela contribuera également à réduire la pollution atmosphérique



**ATTENTION**

**Les gaz d'échappement contiennent du monoxyde de carbone toxique. Arrêtez le moteur avant d'effectuer tout entretien. Si le moteur doit être utilisé, assurez-vous que la zone est bien ventilée.**

Un entretien et un réglage périodiques sont nécessaires pour maintenir le générateur en bon état de fonctionnement. Effectuer le service et l'inspection aux intervalles indiqués dans le calendrier de maintenance ci-dessous

### 1) CALENDRIER DE MAINTENANCE

PÉRIODE D'ENTRETIEN RÉGULIER Réalisée à chaque mois i ou à chaque heure de fonctionnement		Après chaque utilisation	Chaque mois ou après 20 H (3)	Tous les 3 mois ou après 50 H (3)	Tous les 6 mois ou après 100 H (3)	Tous les ans or après 300 H (3)
ITEM						
Huile moteur	Vérifier le niveau	o				
	Changer		o		o	
Filtre à air	Vérifier	o				
	Nettoyer			o(1)		
Coupe sédiment	Nettoyer				o	
Bougie	Vérifier-nettoyer				o	
Pare-étincelles	Nettoyer				o	
Jeu de soupape	Vérifier - régler					o(2)
Réservoir de carburant et filtre	Nettoyer					o(2)
Ligne de carburant	Régler	Tous les 2 ans (remplacer si nécessaire) (2)				

- 1) Service plus fréquemment lorsqu'il est utilisé dans des endroits poussiéreux.
- 2) Ces pièces doivent être entretenues par un distributeur agréé, à moins que le propriétaire ne dispose des outils appropriés et soit mécaniquement compétent.
- (3) Pour un usage commercial professionnel, de longues heures de fonctionnement pour déterminer les intervalles d'entretien appropriés



**ATTENTION**

Un entretien inadéquat ou le fait de ne pas corriger un problème avant de l'utiliser peut provoquer un dysfonctionnement dans lequel vous pourriez être gravement blessé ou tué. Suivez toujours les recommandations et les calendriers d'inspection et d'entretien de ce manuel de l'utilisateur.

Le calendrier de maintenance s'applique aux conditions de fonctionnement normales. Si vous utilisez votre générateur dans des conditions sévères, telles que des charges élevées ou des températures élevées, ou utilisez-le dans des conditions inhabituellement humides ou poussiéreuses, consultez votre revendeur pour connaître les recommandations applicables à vos besoins et à votre utilisation.

## 2) Trousse à outils

Les outils fournis avec le générateur vous aideront à effectuer les procédures de maintenance du propriétaire indiquées à la page suivante. Gardez toujours cette trousse à outils avec le générateur.

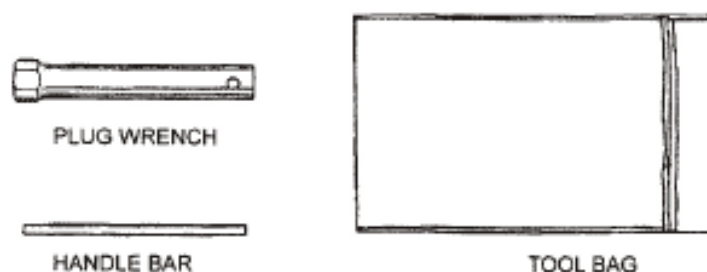

REMARQUE: les diagrammes peuvent varier selon les types.

## 3) Changement d'huile moteur

Vidangez l'huile lorsque le moteur est chaud pour assurer une vidange complète et rapide

1. Retirez le bouchon de vidange et la rondelle d'étanchéité, le bouchon de remplissage d'huile et vidangez l'huile.
2. Réinstallez le bouchon de vidange et la rondelle d'étanchéité. Serrez fermement le bouchon.
3. Remplir avec l'huile recommandée et vérifier le niveau d'huile.

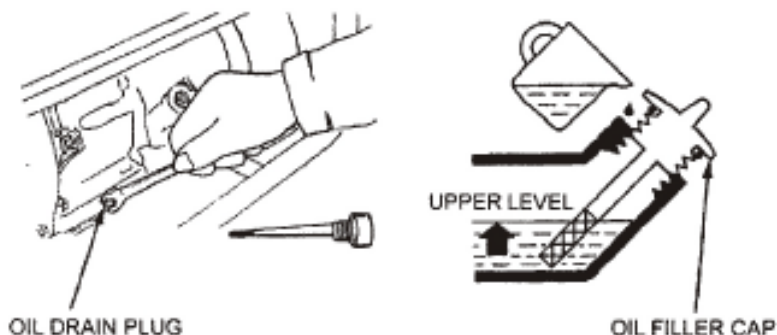

 **MISE EN GARDE**

**L'huile de moteur usée peut provoquer un cancer si elle reste en contact prolongé avec la peau. Bien que cela soit peu probable, sauf si vous manipulez quotidiennement des huiles usagées, il est toujours conseillé de vous laver les mains à fond avec du savon et de l'eau dès que possible après avoir manipulé de l'huile usée.**

Veillez éliminer l'huile de moteur usée d'une manière compatible avec l'environnement. Nous vous suggérons de l'emmenner dans un conteneur scellé à votre station-service locale ou centre de recyclage pour qu'elle soit récupérée.

Ne le jetez pas à la poubelle ou ne le jetez pas sur le sol.

#### **4) Entretien du filtre à air**

Un filtre à air encrassé limitera le débit d'air au carburateur. Pour éviter un mauvais fonctionnement du carburateur, entretenez régulièrement le filtre à air. Faites le entretien plus souvent lorsque vous utilisez le générateur dans les zones extrêmement poussiéreuses.

#### **⚠ ATTENTION**

L'utilisation d'essence ou de solvant inflammable pour nettoyer l'élément filtrant peut provoquer un incendie ou une explosion. Utilisez uniquement de l'eau savonneuse ou un solvant ininflammable.

#### **NOTE**

**Ne jamais faire fonctionner le générateur sans filtre à air. Une usure rapide du moteur en résultera.**



1) Détachez les clips du couvercle du filtre à air, retirez le couvercle du filtre à air et retirez l'élément.

2) Laver l'élément avec détergent ménager et d'eau chaude, puis rincer abondamment; ou laver avec un solvant ininflammable. Laisser l'élément sécher complètement

3) Trempez l'élément dans de l'huile moteur propre et essorez l'excès d'huile. Le moteur va fumer lors du démarrage initial, il reste trop d'huile dans l'élément.

4) Réinstallez l'élément du filtre à air et le couvercle.

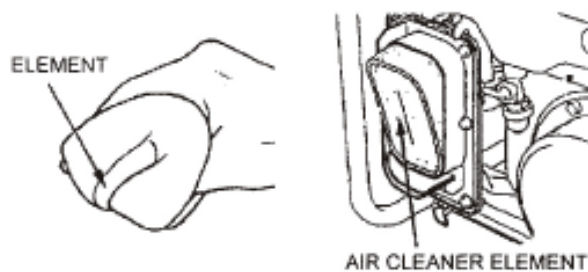

## 5) Nettoyage de la coupe sédiments

La coupe sédiment empêche la saleté ou l'eau qui pourrait se trouver dans le réservoir de carburant de pénétrer dans le carburateur. Si le moteur n'a pas fonctionné pendant une longue période, le godet à sédiments doit être nettoyé.

- 1) Tournez le robinet de carburant sur la position OFF. Retirez la coupe sédiments et le joint torique.
- 2) Nettoyez le godet à sédiments et le joint torique avec un solvant inflammable.
- 3) Réinstallez le joint torique et la coupe sédiments.
- 4) Tournez le robinet de carburant sur ON et vérifiez les fuites.

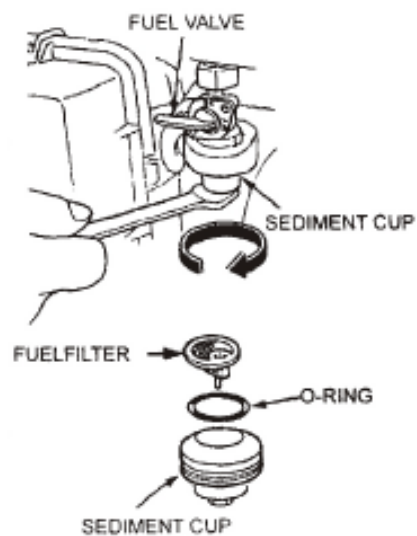

## 6) Entretien de la bougie

**Bougies recommandées: F5T or F6TC or F7TJC ou équivalents**

Pour assurer le bon fonctionnement du moteur, la bougie doit être correctement bouchée et exempte de dépôts.

Si le moteur est en marche, le silencieux sera très chaud. Veillez à ne pas toucher le silencieux.

- 1) Retirez le capuchon de la bougie.
- 2) Nettoyez la poussière autour de la base de la bougie.
- 3) Utilisez la clé fournie dans la trousse à outils pour retirer la bougie.

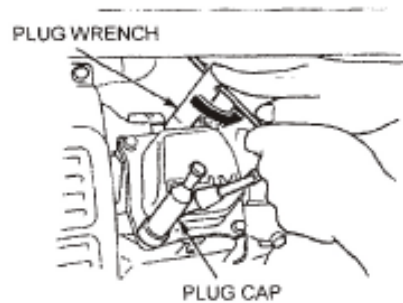

4) Inspectez visuellement la bougie. Jetez-le si l'isolant est fissuré ou ébréché. Nettoyez la bougie avec une brosse métallique si elle doit être réutilisée.

5) Mesurez l'écartement du bouchon avec une jauge d'épaisseur. Corrigez si nécessaire en pliant soigneusement l'électrode latérale

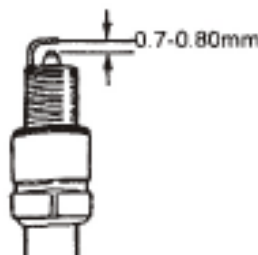

L'écart devrait être: 0,70-0,80 mm (0,028-0,031 po).

6) Vérifiez que la rondelle de la bougie est en bon état et visser la bougie à la main pour éviter le filetage.

7) Une fois la bougie installée, serrez-la avec une clé à bougie pour comprimer la rondelle. Si vous installez une nouvelle bougie, serrez 1 / 2 après les sièges de la bougie pour comprimer la rondelle. Si vous réinstallez une bougie d'allumage usagée, serrez 1 / 8 -1/4 tour après le siège de la bougie pour comprimer la rondelle.

#### **NOTE**

La bougie doit être bien serrée. Une bougie mal serrée peut devenir très chaude et endommager le moteur. N'utilisez jamais de bougies présentant une plage de chaleur inadéquate. Utilisez uniquement les bougies d'allumage recommandées ou l'équivalent.

## **8. TRANSPORT/RANGEMENT**

Lorsque vous transportez le générateur, mettez l'interrupteur du moteur et le robinet de carburant sur OFF. Conservez le niveau du générateur pour empêcher le déversement de carburant. Les vapeurs d'essence ou le carburant déversé peuvent s'enflammer.

Ne pas mettre la machine de n'importe quel côté et garder la machine en position horizontale pendant le processus de transport.

**ATTENTION**

Le contact avec un moteur chaud ou un système d'échappement peut provoquer de graves brûlures ou des incendies. Laissez le moteur refroidir avant de transporter ou de stocker le générateur.

Veillez à ne pas laisser tomber ou heurter le générateur lors du transport. Ne placez pas d'objets lourds sur le générateur.

Avant de stocker l'unité pendant une période prolongée:

- Assurez-vous que la zone de stockage est exempte d'humidité et de poussière excessives.
- Service selon le tableau ci-dessous:

DUREE DE RANGEMENT	PROCÉDURE DE SERVICE RECOMMANDÉE POUR ÉVITER UN DÉPART DURABLE
Moins d'un mois	Pas d'actions requises
1 à 2 mois	Remplir d'essence fraîche et ajouter un conditionneur d'essence *
2 mois à 1 an	Remplir d'essence fraîche et ajouter un conditionneur d'essence * Égoutter la coupe du carburateur. Égoutter le bac à carburant
1 an ou plus	Remplir d'essence fraîche et ajouter un conditionneur d'essence * Égoutter le bol du carburateur. Égoutter la coupelle à carburant. Retirez la bougie d'allumage. Mettez une cuillère à soupe d'huile de moteur dans le cylindre. Tournez le moteur lentement avec la corde de traction pour distribuer l'huile. Réinstallez la bougie. Changez l'huile du moteur. Après avoir été retiré de son rangement, vidanger l'essence entreposée dans un contenant approprié et remplir avec de l'essence fraîche avant de commencer.
* Utilisez des conditionneurs d'essence conçus pour prolonger la durée de conservation. Contactez votre revendeur agréé pour les recommandations de conditionneur.	

1) Vidanger le carburateur en desserrant la vis de vidange. Videz l'essence dans un récipient approprié.

**ATTENTION**

**L'essence est extrêmement inflammable et explosive dans certaines conditions. Effectuez cette tâche dans un endroit bien ventilé, moteur arrêté. Ne pas fumer ni laisser de flammes ou d'étincelles dans la zone pendant cette procédure.**

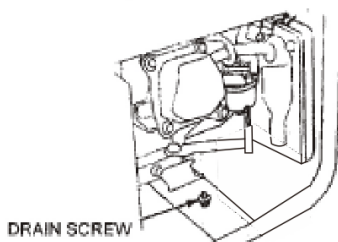

Le carburant de cette machine est combustible et déflagrant. Après l'arrêt de la machine, le carburant supplémentaire doit être traité correctement et les exigences environnementales locales doivent être respectées.

2) Changer l'huile moteur

3) Retirez la bougie et versez environ une cuillère à soupe d'huile moteur propre dans le cylindre. Faites tourner le moteur de plusieurs tours pour répartir l'huile, puis réinstallez la bougie.

4) Tirez lentement sur la poignée de démarrage jusqu'à ce que vous sentiez une résistance. À ce stade, le piston monte sur sa course de compression et les soupapes d'admission et d'échappement sont fermées. Stocker le moteur dans cette position aidera à le protéger de la corrosion interne.



Aligner l'encoche sur la poulie du démarreur avec le trou en haut du lanceur.

La machine démontée ou endommagée doit être transférée à l'organe professionnel pour traitement. Veuillez-vous assurer que le carburant et le lubrifiant à l'intérieur de la machine ont déjà été vidés. Certaines parties de la machine sont potentiellement dangereuses pour les enfants. Placez et manipulez correctement toutes les pièces pour éviter que les enfants ne les atteignent.



## 9. DEPANNAGE

Quand le moteur ne démarre pas :

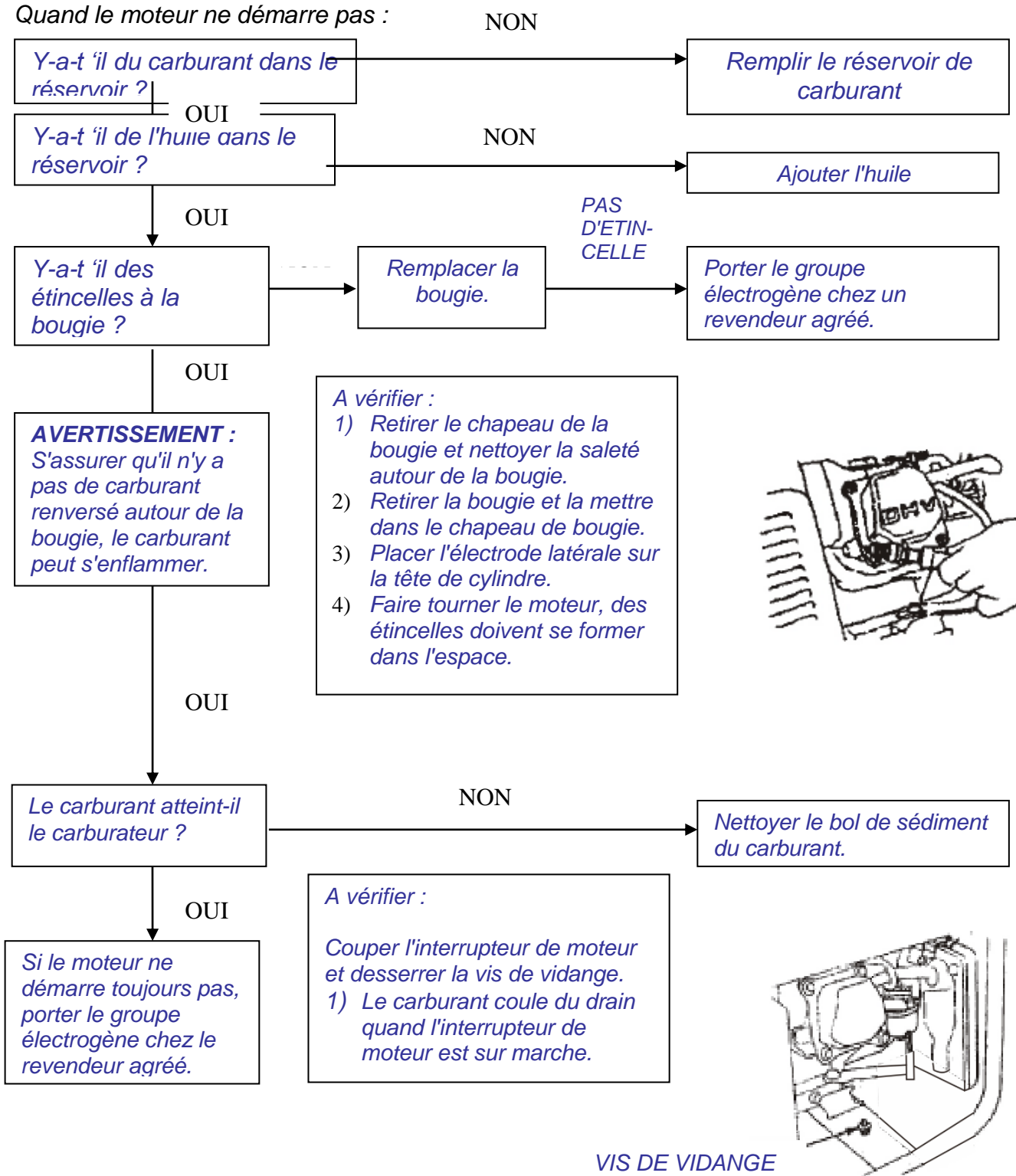

*Pas d'électricité aux prises de courant*

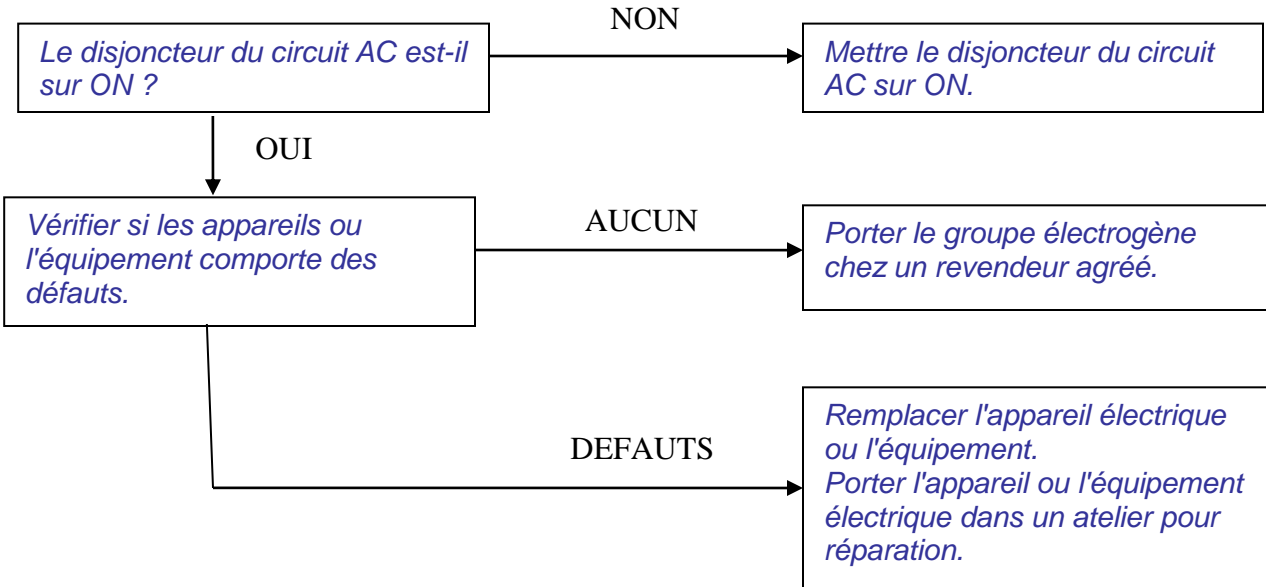

# 10. DIAGRAMME

## FG4500 Electrical Schematic Diagram

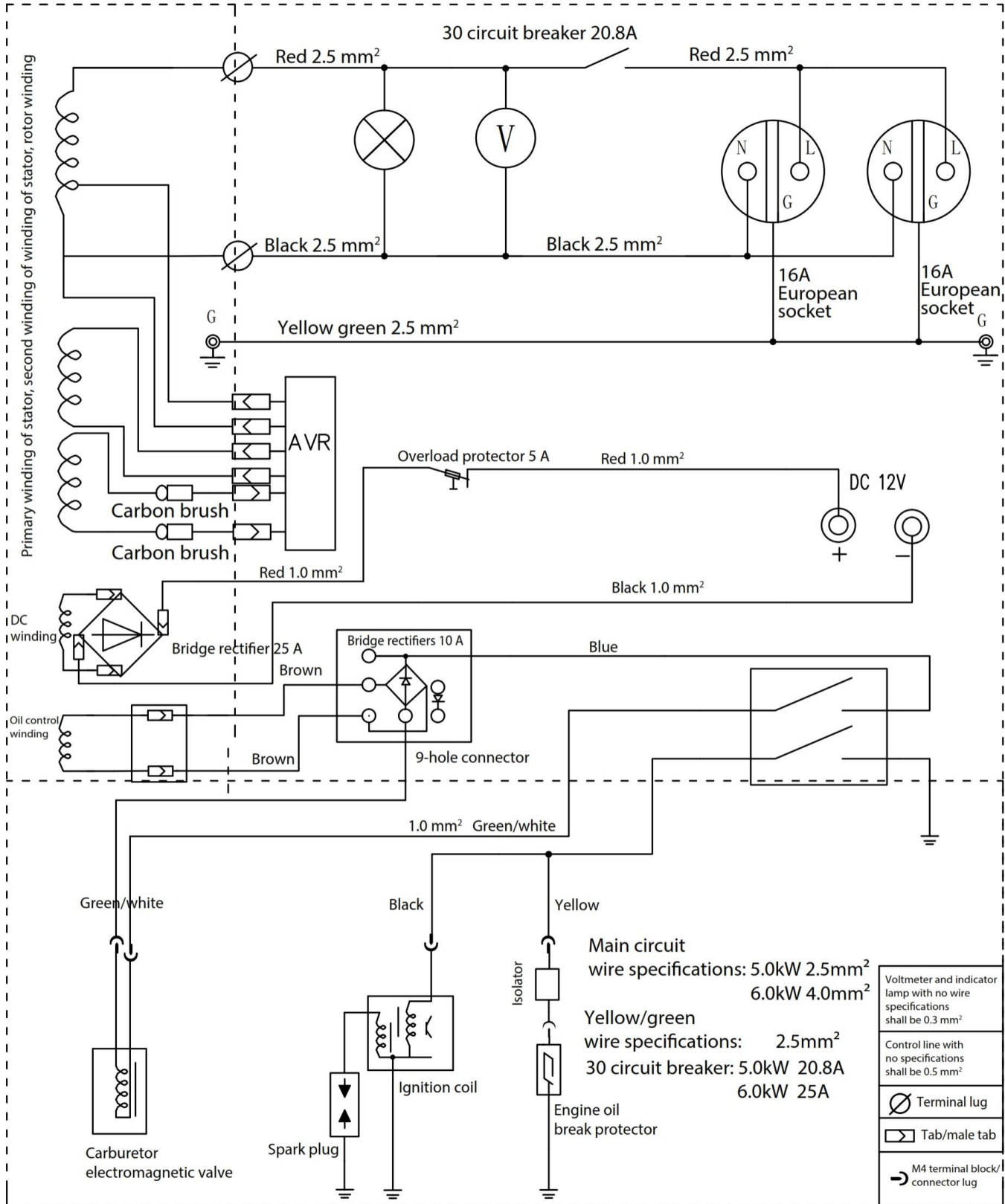

## 11. SPECIFICATIONS

Moteur	Cylindre simple, 4 temps, refroidissement par air forcé, OHV
Cylindrée (DC)	389cc
Vitesse assignée	3000/min
Système d'allumage	Transistor, magnéto
Système de démarrage	Enroulement
Volume de carburant (L)	25 L
Durée de fonctionnement continu (h)	8h
Consommation minimale de carburant (g/kWh)	360 g/kWh
Capacité du réservoir d'huile (L)	1.1 L
Niveau de pression sonore $L_{pA}$	73.46 dB(A), K = 2.0dB(A)
Niveau de puissance sonore $L_{WA}$	93.46 dB(A), K = 2.0dB(A)
Niveau garanti de puissance sonore	96 dB(A)
Tension de sortie AC	230 V~
Fréquence AC	50 Hz
Puissance nominale AC (PRP)	4.0kW
Puissance maximum de sortie	4.5k W (S2:5min)
Coefficient de puissance	1.0
Sortie nominale	17.4A
Catégorie de performance	G1
Catégorie de qualité	B
Température max.	40°C
Altitude max.	1000m
Classe de protection	IP23M
Sortie DC	12V /8.3A
Poids net	80kg

## 12 DECLARATION CE

### Déclaration de conformité

FEIDER

ZI, 32 RUE ARISTIDE BERGES – 312070 CUGNAUX – FRANCE

Déclare que la machine ci-dessous

**GENERATEUR**

Modèle: **FG4500**

Numéro de série:

Est en conformité avec la Directive Machine 2006/42/CE et aux lois nationales la transposant.

Est également en conformité avec les Directives suivantes:

**EMC Directive 2014/30/UE**

**ROHS Directive 2011/65/UE**

**Directive bruit 2000/14/CE Annexe VI + 2005/88/CE**

Est également en conformité avec les Directives suivantes

**EN ISO 8528-2016**

**EN 55012:2007/A1:2009**

**EN 61000-6-1:2007**

**Organisme notifié**

**TÜV Rheinland Luxemburg GmbH. Société Nationale de Certification et d'Homologation  
NB 0499**

**Niveau mesuré de puissance sonore LwA 93.46dB(A) K=2.0dB(A)**

**Niveau garanti de puissance sonore 96 dB(A)**

Responsable du dossier technique: Michel Krebs

**Cugnaux, 25/07/2018**



Philippe MARIE / PDG