

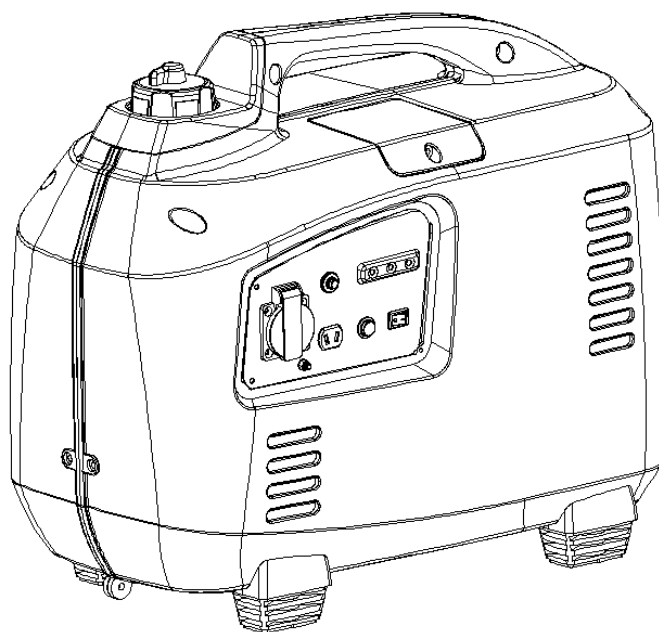

Traducción de manual de usuario original

ELECTRÓGENO INVERTER

Modelo:FG2200-A



FEIDER FRENCE

32, rue Aristide Bergès - ZI 31270 Cugnaux – France

MADE IN PRC 2017



Advertencia: Por favor lea este manual detenidamente antes de usar el equipo!



CONTENIDO

1. Advertencias para un uso seguro.....	3
2. Inicio rápido	6
3. Posición de las etiquetas de precaución de seguridad.....	7
4. Identificación de las piezas.....	8
5. Comprobaciones previas al uso.....	9
6. Arranque del motor.....	12
7. Uso del generador.....	14
8. Apagado del motor.....	20
9. Mantenimiento	21
10. Transporte y almacenamiento.....	27
11. Resolución de problemas.....	28
12. Especificaciones.....	30
13. Declaración CE.....	31

1. Advertencias para un uso seguro



Instrucciones generales de seguridad

- El usuario debe conocer los principios de funcionamiento y la estructura del grupo electrógeno y del Motor, debe saber cómo parar el motor en caso de urgencia y cómo manipular las piezas de control.
- No permita nunca que los niños utilicen este aparato.
- No permita nunca que personas que desconozcan el manual de instrucciones utilicen este aparato. Los reglamentos locales pueden imponer restricciones a la edad de los usuarios.
- No utilice este aparato cuando haya gente en las proximidades, especialmente niños, o animales de compañía. Sáquelos fuera de la zona de trabajo.
- El usuario o el utilizador son responsables de los accidentes o daños posibles causados a otras personas y a la propiedad de otros.
- No lleve nunca ropas amplias joyas, pues son susceptibles de ser atrapadas por el aparato cuando está girando.
- Utilice el equipamiento de seguridad. Ponga elementos de protección tales como máscara anti-polvo, zapatos seguridad antiderrapantes, casco de protección o protección auditiva.
- Permanezca atento, vigile lo que haga y use el sentido común mientras utilice el grupo electrógeno. No lo utilice cuando se encuentre cansado o bajo la influencia de drogas, alcohol o medicamentos.
- Instale el grupo electrógeno en un lugar bien aireado, mantenga al menos una distancia de 1,5 metros entre el grupo electrógeno y las paredes del edificio o de otros equipamientos. Aleje del grupo electrógeno cualquier material líquido o gas inflamable.
- No trabaje con el grupo electrógeno en un lugar cerrado o mal aireado. Los gases expulsados por el motor contienen monóxido de carbono, que es tóxico y susceptible de producir una pérdida de consciencia e incluso la muerte.
- Trabaje con el grupo electrógeno respetando la potencia indicada en el manual de uso. Evite trabajar con el grupo electrógeno sobrecargado o a una velocidad excesiva.
- El silenciador de escape del grupo electrógeno se vuelve extremadamente caliente cuando el motor trabaja e incluso durante un cierto tiempo después de pararse, no lo toque para no sufrir quemaduras.
- No transporte ni almacene el grupo electrógeno hasta su total enfriamiento.
- Procede periódicamente a su mantenimiento y resuelva a tiempo los problemas que aparezcan. No trabaje con el grupo electrógeno antes de la corrección del defecto detectado.
- El grupo electrógeno utiliza un sistema de enfriamiento por aire, hay que limpiar regularmente los componentes tales como que las rejillas, la cubierta del ventilador y el ventilador para garantizar el enfriamiento.
- Mantenga limpio el filtro de combustible, cambie el aceite del motor periódicamente.
- Verificar periódicamente la instalación, las conexiones y la sujeción de las piezas de fijación, apretar si es necesario.
- Limpie periódicamente los componentes del filtro de aire, renueve el filtro de aire cuando

sea necesario.

- Apague todos los aparatos eléctricos conectados antes de arrancar o parar el motor del grupo Electrónico.
- Antes de transportar el grupo electrónico, hay que vaciar el depósito de combustible
- Los mantenimientos y reparaciones del grupo electrónico deben ser efectuados por un técnico cualificado de un centro de servicio posventa oficial.

Advertencia: Cuando se inicia el generador usando el cable, la atención a los cambios repentinos en el Riesgo de rotación del motor de lesiones!

No cubra nunca el grupo electrónico cuando esté en funcionamiento. El disyuntor montado en el grupo electrónico tiene como finalidad descartar el riesgo de descarga eléctrica. Si se cambia por un nuevo disyuntor, éste último debe corresponder a las especificaciones técnicas del grupo electrónico. Debido a significativos esfuerzos mecánicos, hay que utilizar un cable flexible recubierto con una fuerte protección de caucho (conforme al IEC 245-4) o similar. En caso de emplearse un prolongador de cable eléctrico, la longitud total de la extensión no debe superar los 60m cuando la sección de hilo sea de 1,5mm²; la longitud del cable n debe superar 100m, cuando la sección de hilo sea de 2,5mm².



Normas de seguridad para el repostaje de combustible

- El combustible es extremadamente inflamable y nocivo.
- Este grupo electrónico solo usa gasolina, cualquier otro combustible que no sea gasolina deterioraría el motor.
- No llene el depósito con demasiada gasolina para evitar que se derrame. Cuando se produzca un derrame, hay que limpiarlo completamente con la ayuda de un trapo seco antes de arrancar el motor.
- Si se ingiere accidentalmente el combustible, se inhalan los vapores de combustible o entran gotas de combustible en los ojos, hay que acudir inmediatamente al médico. Si se derrama combustible sobre su piel o ropa, tendrá que lavarlo y cambiar de ropa.
- Pare siempre el motor del grupo electrónico cuando reposte combustible.
- No reposte nunca fumando o cerca de una llama.
- Tenga cuidado para que no se derrame combustible en el motor ni en la rejilla de escape del grupo electrónico cuando reposte combustible.
- Conserve el combustible en un recipiente apropiado, limpio y lejos de cualquier fuente de fuego.
- Reposte combustible en un lugar seguro, abra lentamente la tapa del depósito para dejar escapar la presión que se haya formado en el interior del depósito. Limpie las gotas de gasolina derramadas antes de arrancar el motor.
- Para prevenir incendios, desplace el grupo electrónico a una distancia mínima de 4 metros en relación con la zona de repostaje de combustible.
- Compruebe que el tapón del depósito esté bien apretados antes del arranque.

- No conserve la gasolina en el depósito durante periodos de tiempo prolongados.
- Durante la utilización o el transporte del grupo electrógeno, asegúrese de que el grupo electrógeno está en la posición correcta, si no podrían producirse fugas de combustible del carburador o del depósito de gasolina.



Seguridad eléctrica



Compruebe antes de cada uso que la carga que se va a conectar no sobre pase la potencia de corriente producida por el grupo electrógeno.

Para evitar descargas eléctricas, hay que seguir las siguientes indicaciones:

- No tocar el grupo electrógeno con las manos mojadas.
- No trabajar con el grupo electrógeno bajo la lluvia o la nieve.
- No trabajar con el grupo electrógeno cerca del agua.
- Conectar el grupo electrógeno a tierra. Utilizar un hilo conductor lo suficientemente grueso como el cable de toma a tierra.
- No poner el grupo electrógeno a trabajar en paralelo con otro grupo electrógeno.
- En caso de uso de alargadores eléctricos, tiene que garantizarse que sean de un diámetro suficientemente grueso para transportar la corriente y que se usen de la forma correcta.



Las conexiones de un grupo electrógeno, utilizado como alimentación auxiliar, en la instalación eléctrica de un edificio deben efectuarse por un electricista cualificado y ser conformes a las disposiciones de todas las leyes aplicables y las normas del sector eléctrico. Las conexiones incorrectas causarían el reflujos de corriente eléctrica de salida del generador en las líneas de la compañía pública de electricidad. Tal reflujos puede electrocutar a los operarios de la compañía pública de electricidad que estén trabajando en la red o a otras personas que estén en contacto con la línea durante un corte de corriente; por otra parte, cuando el suministro eléctrico público se restablezca, el generador puede explotar, quemar o producir un incendio en la instalación eléctrica del edificio.



Antes de conectar los aparatos eléctricos al grupo electrógeno, hay que verificar si las especificaciones sobre tensión y frecuencia de funcionamiento corresponden a las características técnicas del grupo electrógeno. Podrían producirse daños si el aparato no está diseñado para trabajar con una tolerancia de tensión de +/-10% o una tolerancia de frecuencia de +/-3% en relación con las del grupo electrógeno.



Protección del medioambiente

- Hay que controlar periódicamente el silenciador de escape (antes hacerlo, apague el grupo electrógeno y deje que se enfríe por completo). Un silenciador de escape dañado causa un aumento del ruido.
- No hay que tirar el aceite de motor por los desagües, sino llevarlo a un punto de recogida previsto para tal fin.

Presentar cómo lidiar con aceite de combustible de exceso después del funcionamiento de la máquina.

- El combustible utilizado por la máquina es explosiva. Al parar la máquina, debe lidiar con el combustible apropiadamente y cumplir con los requisitos medioambientales locales.

Explicación de símbolos de aviso

	Símbolo de alerta de seguridad. Se utiliza para advertir de un riesgo de heridas y daños materiales. Respete todos los mensajes de seguridad a continuación de dicho símbolo a fin de evitar posibles heridas, incluso la muerte, o daños materiales.
	A fin de reducir los riesgos de heridas y daños materiales, el usuario debe leer y comprender este manual antes de utilizar el producto.
	Se prohíbe hacer funcionar el grupo electrógeno dentro de un lugar cerrado, las emisiones del gas de escape pueden conllevar el coma en humanos y animales, e incluso la muerte.
	Este símbolo indica que la superficie está muy caliente y no se toca
	Mantener alejado de la máquina
	Las emisiones de gases de escape son perjudiciales para la salud del cuerpo
	Mantener los materiales inflamables alejados.
	No conectar con el sistema de electricidad.
	No deseche los electrodomésticos viejos con la basura doméstica.
	Cumple con las normas de seguridad europeas correspondientes.
	Declaración del nivel de potencia acústica de acuerdo con la directiva 2000/14 / EC

2. Inicio Rápido

Advertencia

- ◆ Usar solo en exteriores. El generador emite monóxido de carbono, un gas tóxico incoloro e inodoro que puede causar lesiones graves e incluso la muerte.
- ◆ Asegúrese de que el generador esté colocado horizontalmente.
- ◆ No use el generador bajo la lluvia o la nieve ni en entornos húmedos.
- ◆ Reposte el generador lejos de cigarrillos y chispas para evitar incendios y explosiones.

Comprobaciones antes del arranque

1. Retire la tapa del aceite y, a continuación, desenrosque la varilla para comprobar el aceite. Si

el nivel de aceite está por debajo de la marca inferior de la varilla, añada el aceite recomendado (capacidad de aceite: 0,35 l). Use un aceite para motores de cuatro tiempos con alta detergencia. Seleccione la viscosidad adecuada del aceite de acuerdo con la temperatura media de su zona.

2. Coloque la tapa del panel lateral.
3. Retire la tapa del combustible para añadir gasolina al depósito. Utilice gasolina sin plomo o gasolina 87 o superior. No añada la gasolina demasiado rápido para no derramarla y evitar que entre suciedad, polvo o agua en el depósito. Una vez añadida la gasolina, coloque la tapa del combustible.

Precaución

- ◆ No use gasolina para motores de dos tiempos o gasolina usada.

Encendido del generador

4. Para encender el generador, siga estos pasos:
 - A. Arranque de retroceso:
 - i. Abra la llave del combustible.
 - ii. Gire la tapa del combustible y botón de ventilación hasta la posición "ON".
 - iii. Encienda el interruptor de arranque.
 - iv. Tire de la empuñadura de arranque suavemente hasta que empiece a notar resistencia y, a continuación, tire rápidamente del asa.
5. Una vez que se encienda el indicador luminoso de encendido situado en el panel de control, el generador estará listo para usarse. Antes de conectar una carga, el generador debe conectarse a tierra. Use un cable grueso para conectar el terminal de tierra del generador, situado en panel de control, a una toma de tierra externa.
6. Asegúrese de que todos los aparatos funcionen correctamente y estén apagados. Confirme que los aparatos usados no excedan la potencia de salida total del generador.
7. Conecte el aparato al conector adecuado situado en el panel de control del generador.

Apagado del generador

Nota

- ◆ Puede detener el generador en cualquier momento apagando el interruptor de arranque situado el panel de control.

1. Para apagar el generador, siga estos pasos:
 - i. Apague el interruptor del aparato conectado y, a continuación, desenchúfelo.
 - ii. Apague el interruptor de arranque.
 - iii. Cierre la llave del combustible.
 - iv. Gire la tapa del combustible y botón de ventilación hasta la posición "OFF".

3. Posición de las etiquetas de precaución de seguridad

Estas etiquetas contienen consejos que pueden ayudar a evitar accidentes graves.

Lea atentamente las etiquetas de precaución de seguridad mencionadas en este manual.

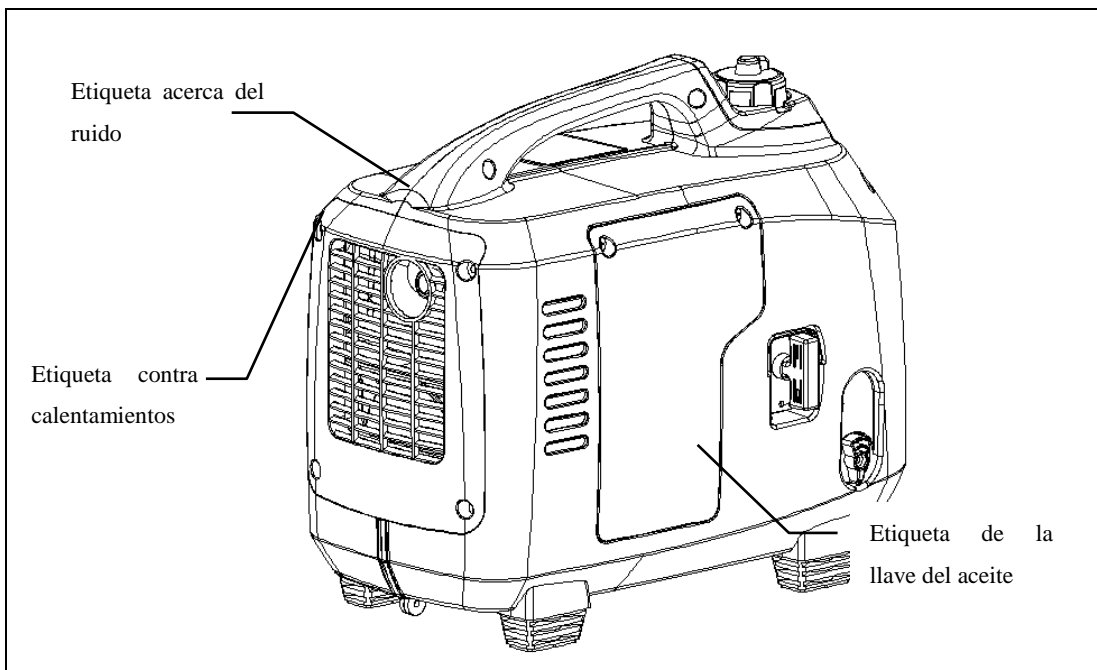
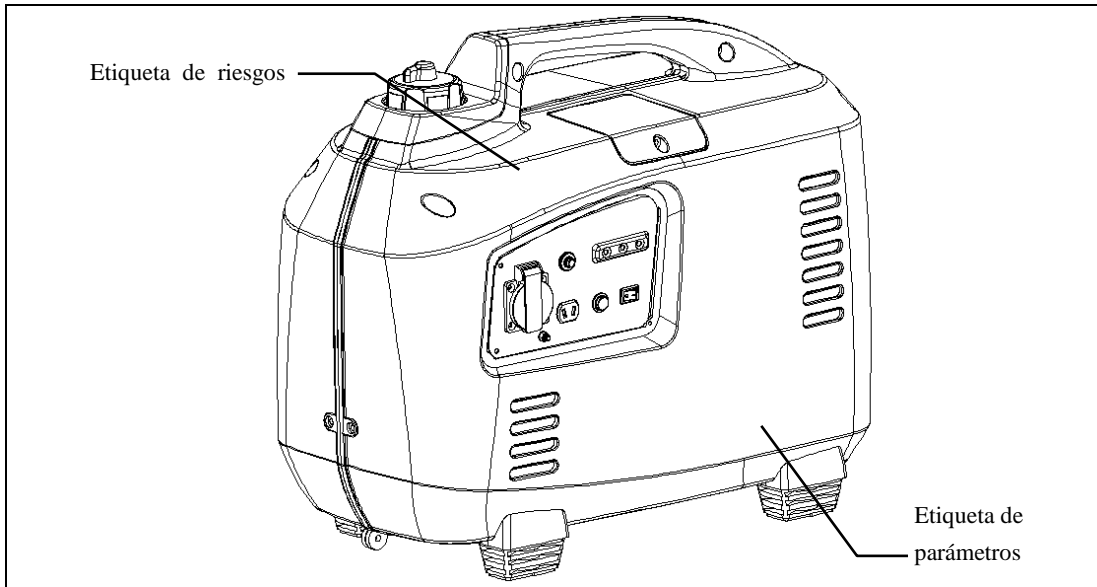

4. Identificación de las piezas

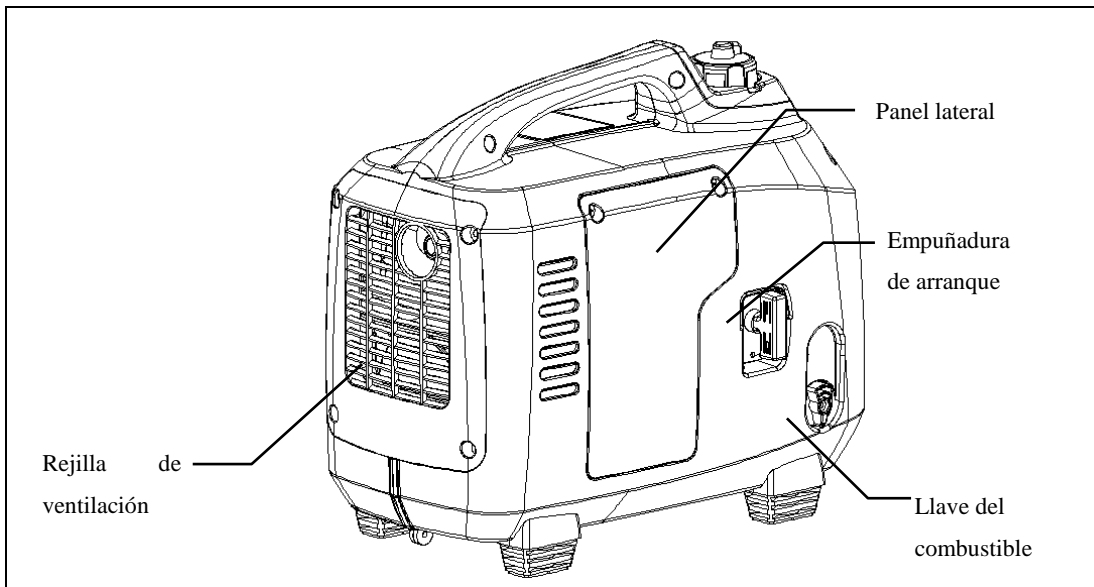
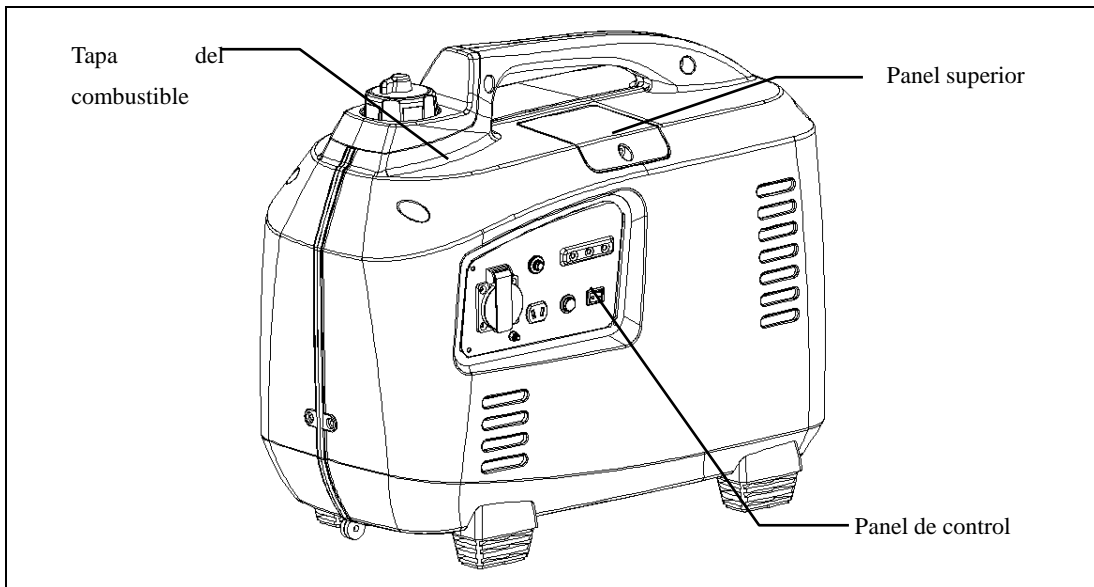

Panel de control

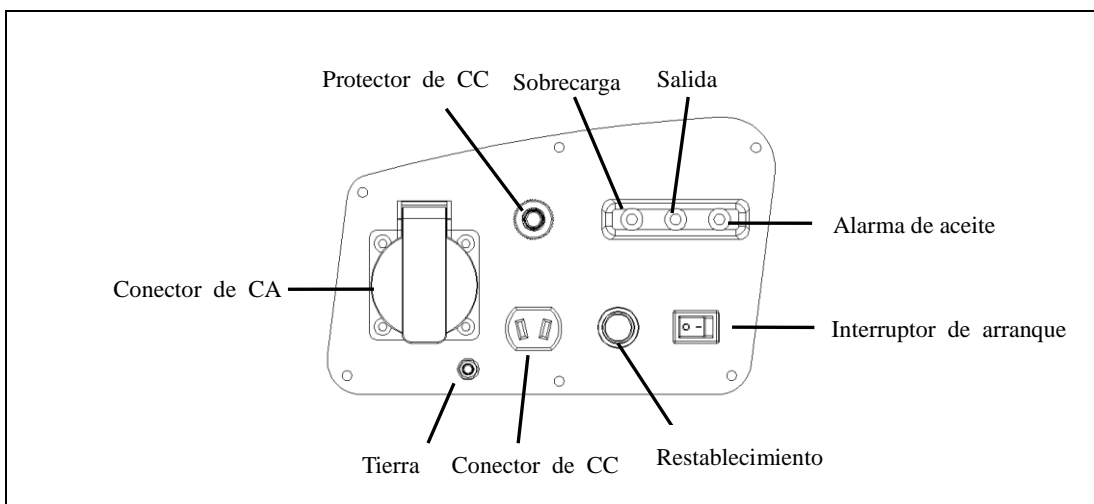

5. Comprobaciones previas al uso

⚠ Precaución

- ◆ Asegúrese de que el generador se encuentre sobre una superficie nivelada y el motor esté apagado.

1. Comprobación del nivel de aceite

⚠ Precaución

- ◆ El uso de aceites sin capacidad detergente o aceites para motores de 2 tiempos puede acortar la vida útil del motor.
- ◆ Use un aceite para motores de 4 tiempos con alta detergencia de buena calidad que cumpla o supere los requisitos SG y SF de los fabricantes de automóviles de Estados Unidos según los estándares del American Petroleum Institute.
- ◆ Seleccione la viscosidad adecuada del aceite de acuerdo con la temperatura media de su zona.

Grados de viscosidad SAE:

Viscosidad simple	10W						
		20W					
			20				
				30			
					40	→	
Viscosidad múltiple				20W-40, 20W-50			→
				15W-40, 15W-50			→
				10W-40			→
				10W-30			→

Afloje los tornillos del panel lateral y, a continuación, retírelo.

Retire la varilla y límpiela con un paño limpio. A continuación, insértela en el depósito del aceite para comprobar el nivel.

Si el nivel de aceite está por debajo de la marca inferior de la varilla, añada el aceite recomendado

⚠ Precaución

- ◆ Usar el generador con el nivel de aceite bajo puede causar daños en el motor.
- ◆ El sistema de alarma de aceite apagará el motor automáticamente antes de que el nivel de aceite caiga por debajo de la línea de seguridad. No obstante, con el fin de evitar dificultades causadas por interrupciones inesperadas, se recomienda revisar el nivel de aceite regularmente.

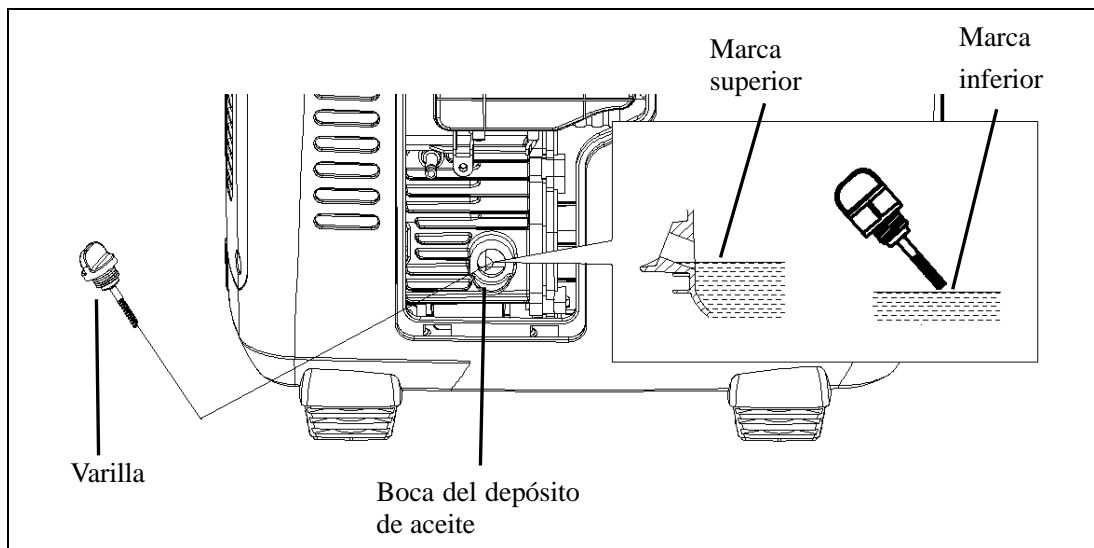

2. Comprobación del nivel de combustible

Utilice gasolina para automóviles (preferiblemente sin plomo o baja en plomo para reducir la combustión de coque y minimizar la contaminación ambiental).

Cuando el nivel de combustible sea demasiado bajo, añada combustible hasta el nivel predeterminado.

No utilice una mezcla de aceite y gasolina o gasolina usada.

Evite que entre suciedad o agua en el depósito.

Después de repostar, coloque la tapa del combustible.

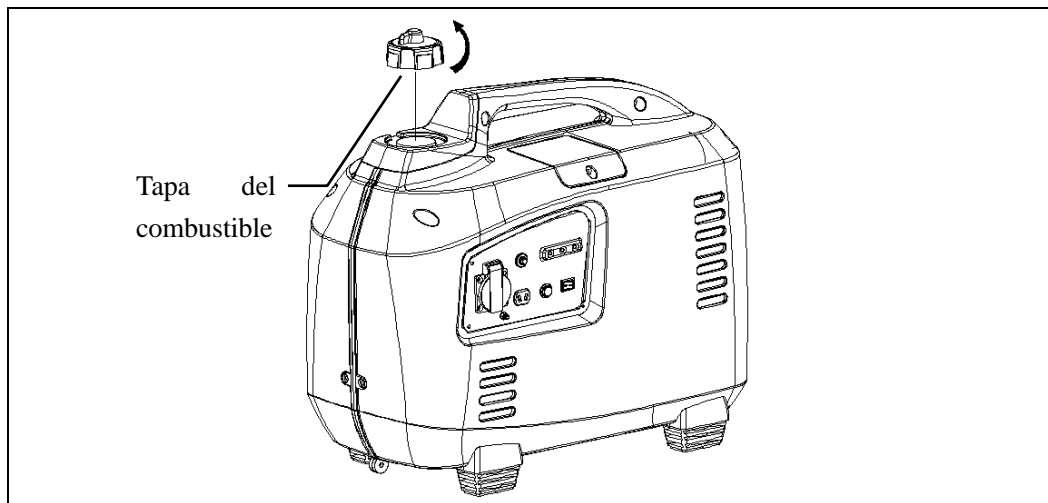

⚠ Advertencia

- ◆ La gasolina es explosiva bajo ciertas condiciones.
- ◆ Reposte en un lugar ventilado y apague el motor antes de repostar. No almacene sustancias explosivas cerca del generador o la gasolina.
- ◆ **No añada el combustible mientras el motor está funcionando, ya que puede resultar peligroso.**
- ◆ No derrame el combustible (no debe haber combustible por encima de la boca del depósito). Después de repostar, coloque la tapa del combustible.
- ◆ Tenga cuidado de no derramar combustible mientras reposta, ya que el combustible derramado o sus vapores podrían prenderse. Si se produce un derrame, asegúrese de que el combustible derramado se haya evaporado antes de arrancar el motor.

- ◆ Evite la exposición prolongada y repetida a la gasolina, así como la inhalación de sus vapores. No deje la gasolina al alcance de los niños.

3. Comprobación del filtro de aire

Compruebe el núcleo del filtro de aire. Asegúrese de que esté limpio y funcione correctamente.

- Afloje los tornillos del panel lateral y, a continuación, retírelo.
- Retire los tres tornillos de fijación del cartucho del filtro de aire.
- Retire el cajón del filtro de aire, como se muestra en la figura de abajo.
- Compruebe el filtro de aire. Limpie o reemplace el filtro, si es necesario.
- Tras limpiar o reemplazar el filtro, coloque las piezas de nuevo en el orden inverso.

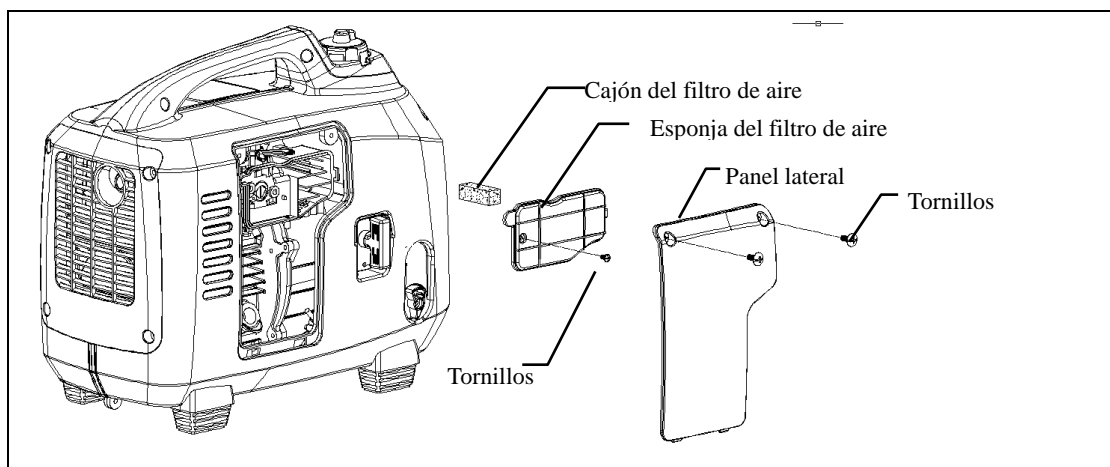

⚠ Precaución

- ◆ El generador no funciona sin el filtro, de lo contrario, la suciedad entraría en el motor a través del carburador causando un rápido desgaste del motor.

Los cartuchos vacíos contienen una pequeña cantidad de aceite en la parte inferior, lo cual es normal. Limpie el aceite después de parar el motor.

6. Arranque del motor

Antes de arrancar el motor, desconecte la carga del conector de CA o CC.

1. Abra la llave del combustible.

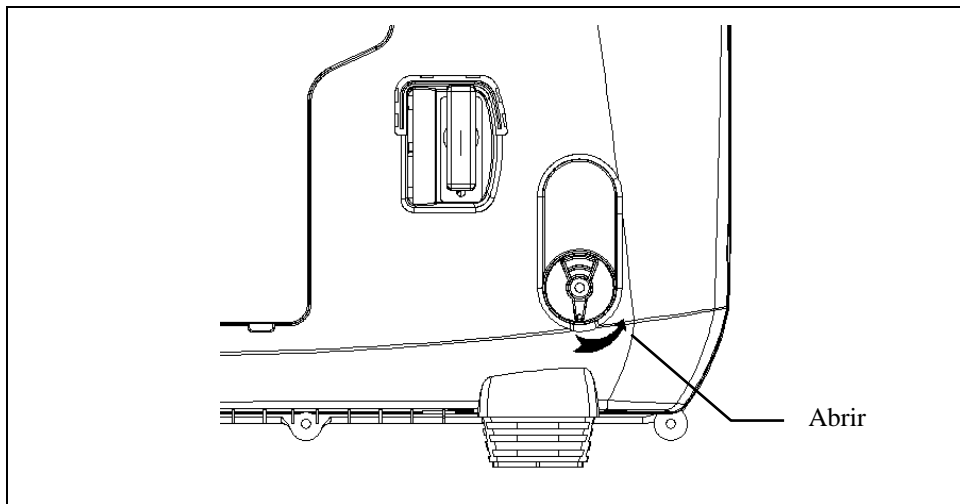

2. Gire la tapa del combustible y botón de ventilación hasta la posición "ON".

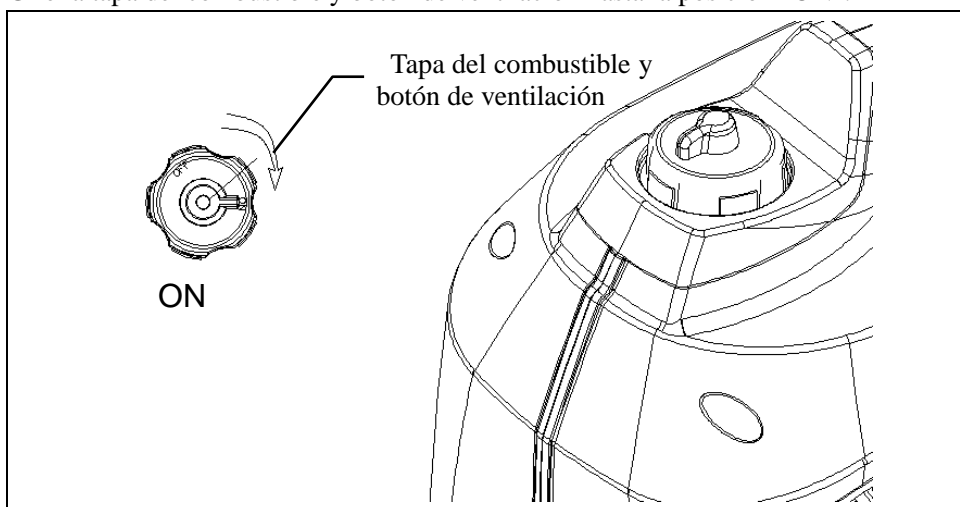

3. Coloque el interruptor de arranque en la posición de encendido (I).

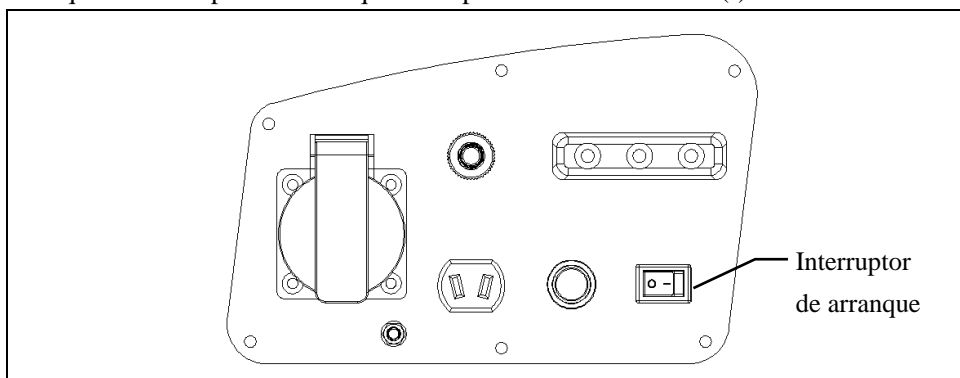

4. Tire de la empuñadura de arranque hasta que note resistencia y, a continuación, tire rápidamente del asa en la dirección que indica la figura de abajo.

⚠ Precaución

- ◆ No deje que la empuñadura de arranque rebote, debe volver a su lugar despacio.
- ◆ Cuando tire de la empuñadura de arranque, sujete el generador firmemente para evitar que se vuelque.

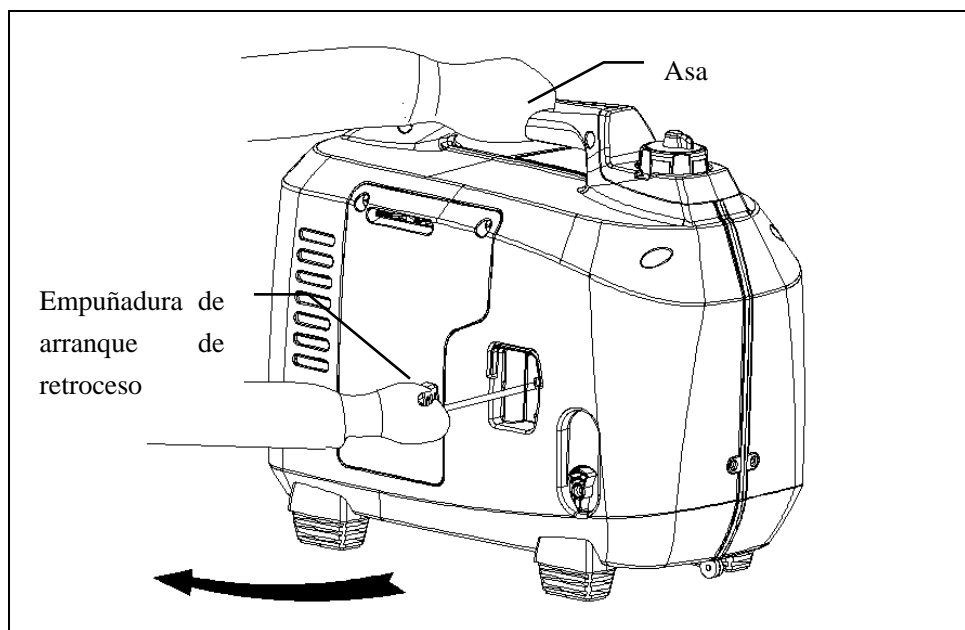

Uso en alturas elevadas

En alturas elevadas, la mezcla estándar de aire-combustible del carburador es más concentrada, lo cual reduce el rendimiento del motor y aumenta el consumo de combustible. Puede cambiar el surtidor principal del carburador por uno pequeño y ajustar la relación de la mezcla para mejorar el rendimiento del motor en alturas elevadas. Si usa siempre el motor a una altura de 1500 metros sobre el nivel del mar, póngase en contacto con un distribuidor autorizado para que realice los cambios necesarios en el carburador.

Incluso si se usa una boquilla adecuada, la potencia del motor disminuye un 3,5 % cada vez que se incrementa la altura 305 metros. Si no realiza estos ajustes, el impacto de la altitud en la potencia será mayor.

⚠ Precaución

- ◆ Si la boquilla del carburador está diseñada para alturas elevadas, su uso en alturas bajas puede provocar una disminución de la potencia de salida, sobrecalentamiento, aun cuando la mezcla de aire-combustible sea delgada, y graves daños en el motor.

7. Uso del generador

⚠ Advertencia

- ◆ Con el fin de evitar descargas eléctricas a causa de un uso indebido, el generador debe conectarse a tierra. Conecte el terminal de tierra del generador a una toma de tierra externa mediante un cable grueso.
- ◆ **Si el generador va a usarse como energía de reserva de un edificio, la conexión debe realizarla un técnico cualificado y cumplir con la normativa relativa a las instalaciones eléctricas. De lo contrario, la electricidad del generador puede regresar a la línea eléctrica y provocar electrocuciones. Además, debido al impacto de la electricidad, el generador podría explotar, quemarse o provocar un incendio.**

⚠ Precaución

- ◆ Si usa el generador de forma continua, no supere la potencia nominal. En los demás casos, se debe considerar la potencia total del aparato conectado.
- ◆ No exceda la corriente nominal de la toma.
- ◆ Cuando use el generador, tenga en cuenta los siguientes requisitos adicionales:
 - No conecte el generador en paralelo.
 - No alargue el tubo de escape.
- ◆ Si usa un cable de extensión, utilice un cable flexible recubierto de goma (el cable debe cumplir con la norma CEI 245).
- ◆ Los cables de 2 mm² pueden medir un máximo de 60 m, mientras que los de 3 mm² pueden medir un máximo de 100 m.
- ◆ El generador debe estar lejos de otros cables, como, por ejemplo, las redes de distribución.

⚠ Nota

- ◆ Es posible utilizar la alimentación de CA y CC a la vez. Si desea utilizar tanto la alimentación de CA como la de CC, asegúrese de que la suma de las potencias no exceda la potencia nominal del generador de CC.

Uso de la alimentación de CA

1. Conecte el terminal de tierra.

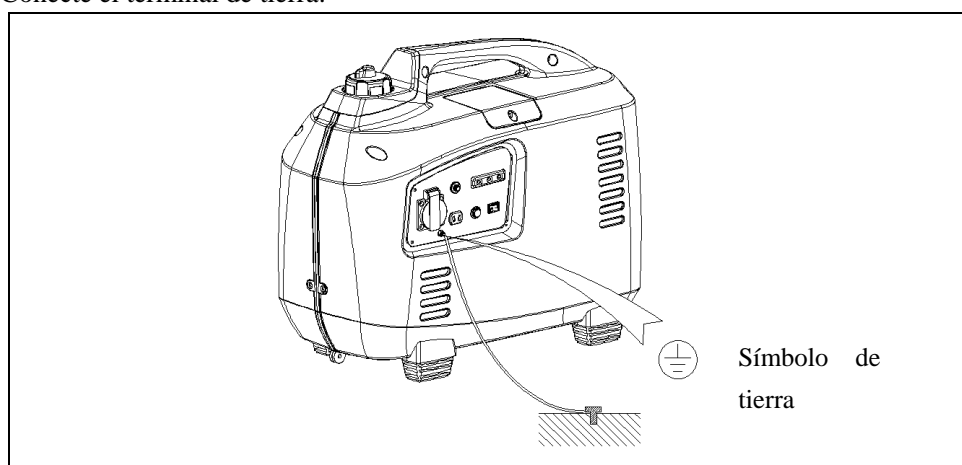

2. Arranque el motor siguiendo las indicaciones ofrecidas en la sección "Arranque del motor".
3. Asegúrese de que el aparato conectado al generador esté apagado y, a continuación, conéctelo al conector

del generador.

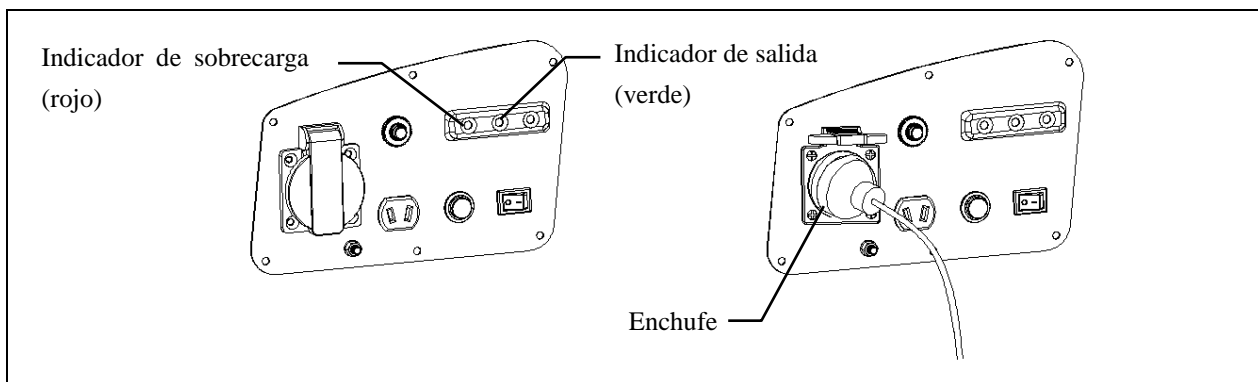

⚠ Precaución

- ◆ Si el aparato conectado tiene el interruptor encendido antes de conectarlo al generador, comenzará a funcionar repentinamente causando lesiones.

4. Cuando el indicador de salida (verde) se ilumine, encienda la carga.

Si se produce una sobrecarga interna o un fallo, el indicador de salida (verde) se apagará, el indicador de sobrecarga (rojo) se iluminará y cesará la salida de potencia. Para detener el generador, coloque el interruptor de arranque del motor en la posición de apagado (O).

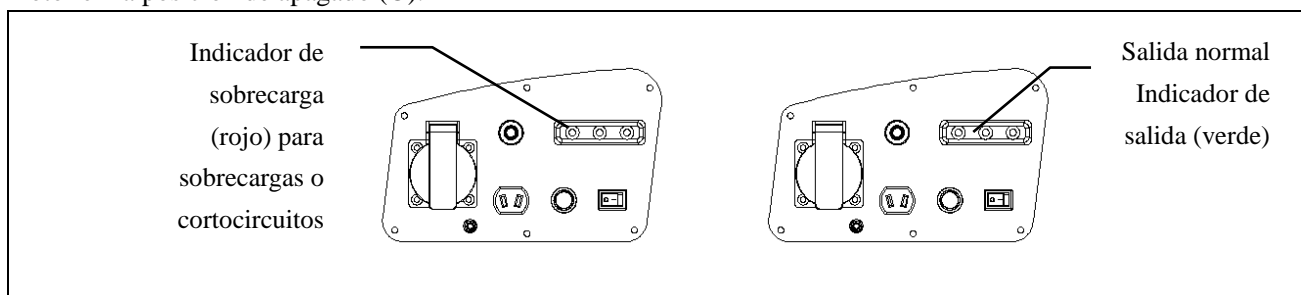

Indicadores de salida, sobrecarga y alarma de aceite:

En condiciones normales de funcionamiento, se encenderá el indicador de salida (verde).

Si se produce una sobrecarga o un cortocircuito interno en el generador o un aparato conectado a éste, el indicador de salida (verde) se apagará y se encenderá el indicador de sobrecarga (rojo). Cesará la salida de potencia.

Si se ilumina el indicador de sobrecarga, desconecte el aparato del generador y compruebe si el aparato está dañado o hay problemas con la línea de conexión. A continuación, desconecte la alimentación del aparato, compruebe el motivo de la sobrecarga y, una vez **resuelto el problema**, pulse el botón de restablecimiento en el panel del generador. Al cabo de tres segundos, el indicador de salida se tornará verde y el generador comenzará a funcionar normalmente.

Si el indicador de salida no se ilumina tres segundos después de pulsar el botón de restablecimiento, apague el motor y póngase en contacto con un distribuidor autorizado.

Si se enciende el indicador de alarma de aceite, el motor se apagará automáticamente. Compruebe si es necesario añadir aceite.

▲ Nota

- ◆ Antes de conectar el aparato al generador, compruebe que el aparato esté en buenas condiciones y la potencia requerida no exceda la capacidad del generador. A continuación, conecte el cable y encienda el generador.
- ◆ Asegúrese de que el interruptor del aparato conectado esté en la posición de apagado.

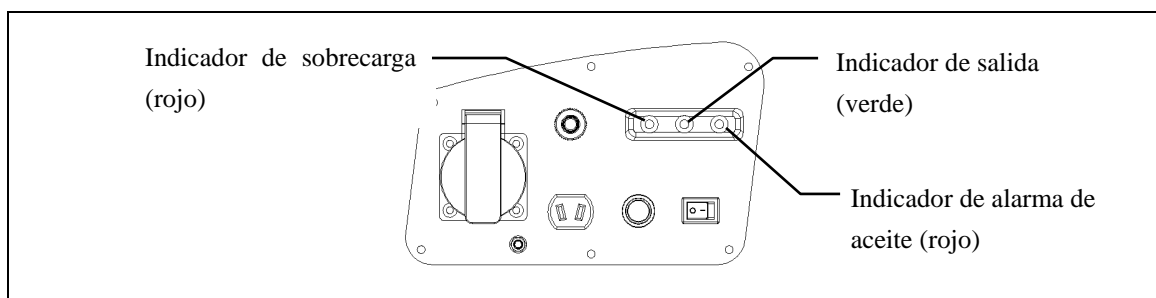

Si se conecta una carga inductiva pura con el aparato, la potencia nominal del aparato no puede ser igual que la potencia de la carga. La potencia nominal del aparato debe ser del 40-75 % de la potencia de la carga inductiva pura.

Potencia nominal del generador

Altitud: 0 m, temperatura ambiente: 25 °C, humedad relativa: 30 %.

Solo bajo las condiciones ambientales y de refrigeración especificadas, el generador puede soportar cargas con potencia igual a su potencia nominal. Si las condiciones ambientales no están dentro de lo especificado o la refrigeración del motor es deficiente (por ejemplo, en espacios reducidos), sería apropiado reducir la potencia del generador.

Coefficiente de temperatura ambiente: C (30 % HR)

Altitud (m)	Temperatura ambiente (°C)				
	25	30	35	40	45
0	1	0,98	0,96	0,93	0,90
500	0,93	0,88	0,83	0,78	0,73
1000	0,87	0,82	0,77	0,72	0,67
2000	0,75	0,70	0,65	0,60	0,55
3000	0,64	0,59	0,54	0,49	0,44
4000	0,54	0,49	0,44	0,39	0,34

Nota: cuando la humedad relativa es del 60 %, el coeficiente de temperatura ambiente pasa a ser C - 0,01.

Cuando la humedad relativa es del 80 %, el coeficiente de temperatura ambiente pasa a ser C - 0,02.

Cuando la humedad relativa es del 90 %, el coeficiente de temperatura ambiente pasa a ser C - 0,03.

Cuando la humedad relativa es del 100 %, el coeficiente de temperatura ambiente pasa a ser C - 0,04.

Ejemplo de algoritmos:

Cuando la potencia de salida del generador es $P_N = 2 \text{ kW}$, la altitud 1000 m, la temperatura ambiente 35 °C y la humedad relativa del 80 %, la potencia nominal del generador es $P = P_N \times (C - 0,02) = 2,3 \times (0,77 - 0,02) = 1,5 \text{ kW}$.

Uso de la alimentación de CC:

El conector de CC se usa solo para la carga automática de baterías de 12 V.

⚠ Nota

- ◆ Cuando el conector de CC se usa para cargar una batería, debe supervisarse el voltaje de la batería en todo momento. Si el voltaje de la batería supera los 16 V, detenga inmediatamente el generador. De lo contrario, la batería podría sobrecargarse y provocar un incendio o una explosión.

1. Conecte el cable de carga al conector de CC del generador y a los terminales de la batería.

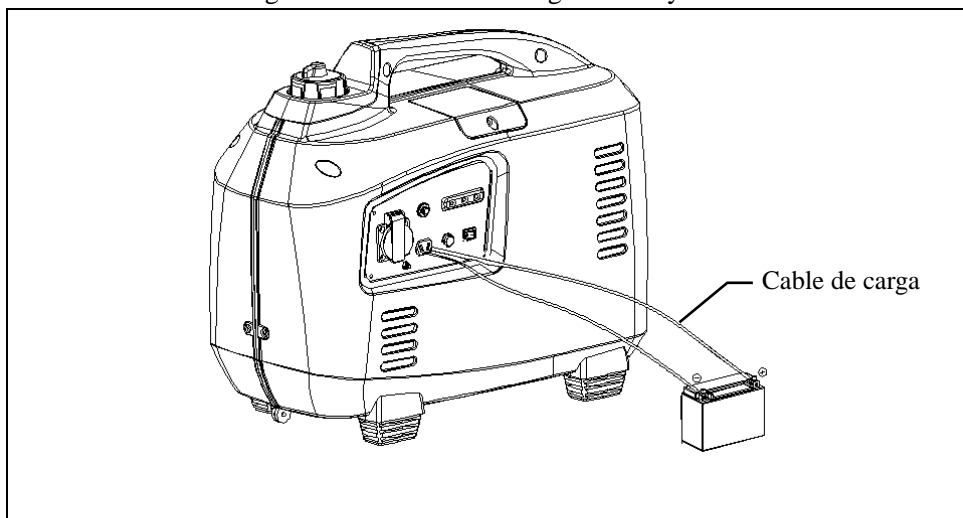

⚠ Advertencia

- ◆ El cable de carga debe conectarse primero a la batería y, a continuación, al generador. Para retirar el cable, siga los pasos anteriores en orden inverso, esto evitará que se produzcan chispas.
- ◆ Si el cable de carga está conectado a una batería montada en un coche, desconecte el cable de tierra de la batería. Una vez finalizada la carga, retire la batería y, a continuación, conecte el cable de tierra. De esta forma, si los terminales de la batería y el chasis del coche entran en contacto, no se producirán chispas o un cortocircuito.

⚠ Advertencia

- ◆ No arranque el coche mientras la batería está conectada al generador, ya que podría dañar el generador.
- ◆ Al conectar el cable de carga de la batería debe respetarse la polaridad del cableado, de lo contrario, podría dañarse el generador o la batería.

⚠ Advertencia

- ◆ Cuando cargue la batería, asegúrese de que el lugar tenga una ventilación adecuada y no haya sustancias explosivas, ya que la batería emite gases inflamables volátiles.
- ◆ La batería contiene ácido sulfúrico (electrolito). El contacto de esta sustancia con la piel o los ojos puede provocar quemaduras. Use ropa protectora y mascarilla.
 - El electrolito es tóxico. Si el electrolito entra en contacto con la piel, lave inmediatamente con agua limpia.
 - Si el electrolito entra en contacto con los ojos, lave inmediatamente durante 15 minutos con agua limpia y busque asistencia médica.
- ◆ Si ingiere el electrolito accidentalmente, enjuáguese la boca inmediatamente con abundante agua potable o leche, beba leche de magnesia o aceite vegetal y busque asistencia médica.
- ◆ El electrolito de la batería debe mantenerse fuera del alcance de los niños.

2. Arranque el motor

Es posible utilizar la alimentación de CA y CC a la vez.

Las sobrecargas de CC pueden activar la protección de CC. Si esto ocurre, pulse el botón de restablecimiento.

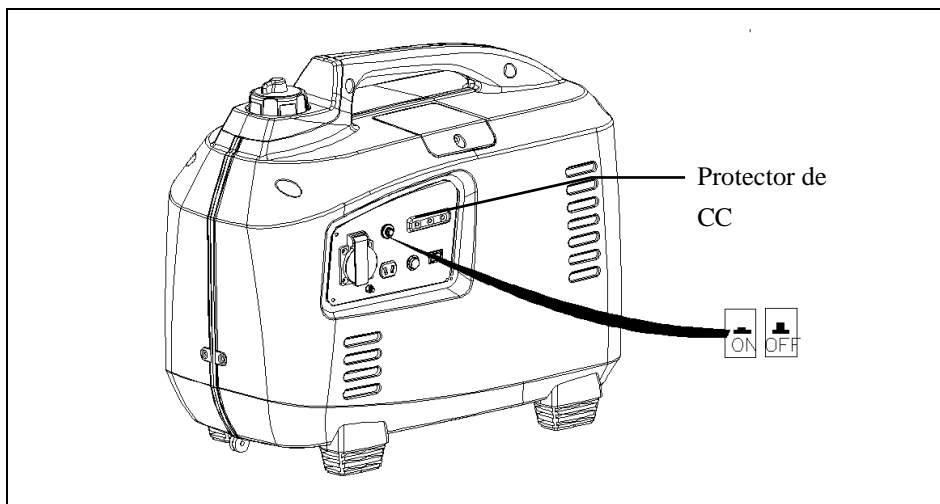

Sistema de alarma de aceite

El sistema de alarma de aceite está diseñado para evitar daños en el motor provocados por la falta de lubricante. Antes de que el aceite del cárter caiga por debajo de la línea de seguridad, el sistema de alarma de aceite apagará automáticamente el motor (aunque el interruptor de arranque se mantendrá en la posición de encendido).

Si se intenta arrancar el motor de nuevo, el sistema de alarma de aceite lo apagará. El indicador de alarma de aceite (rojo) parpadeará brevemente cuando el motor no esté en funcionamiento. Si esto ocurre, añada aceite (consulte la sección 4.1).

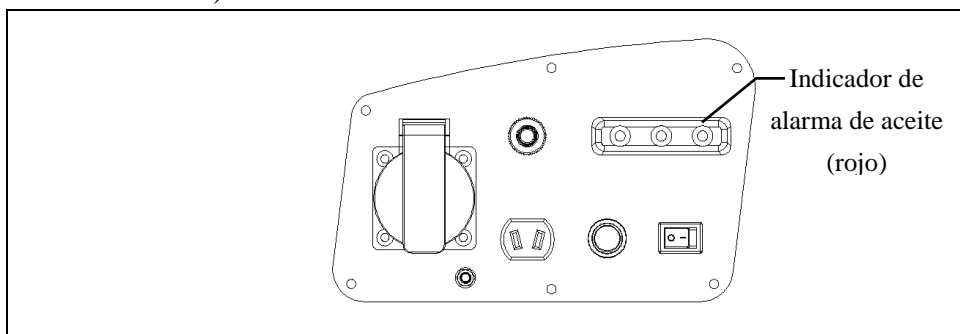

8. Apagado del motor

Si necesita apagar el motor debido a una emergencia, coloque el interruptor de arranque en la posición de apagado (O).

Uso normal:

1. Apague el aparato conectado y desconecte el enchufe.

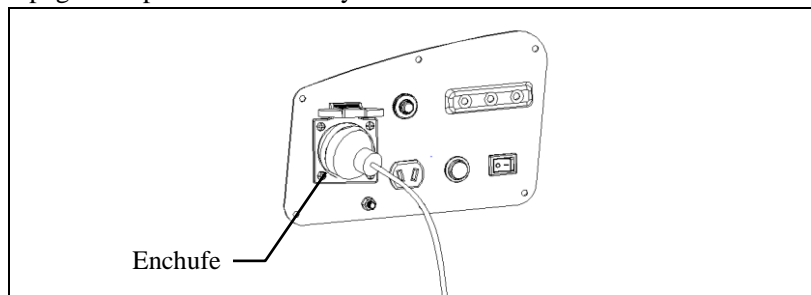

2. Coloque el interruptor de arranque en la posición de apagado (O).

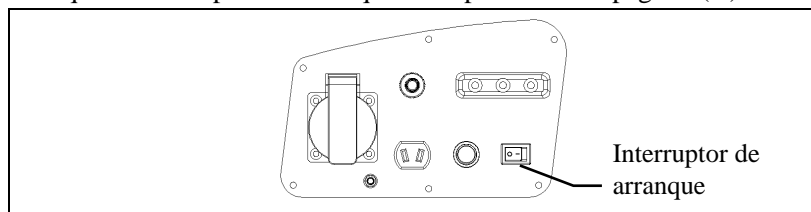

3. Coloque la llave del combustible en la posición de cerrado.

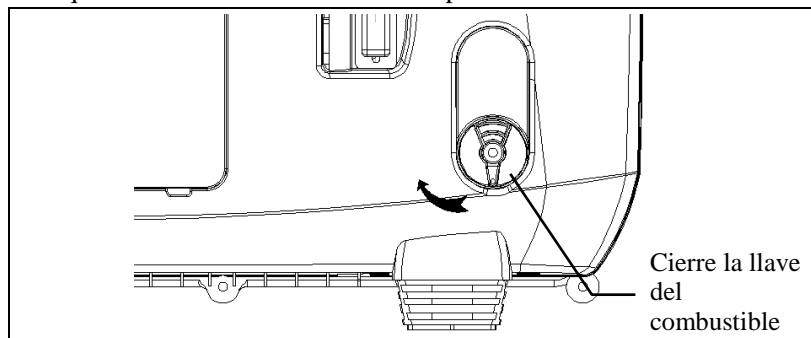

Gire la tapa del combustible y botón de ventilación hasta la posición "OFF".

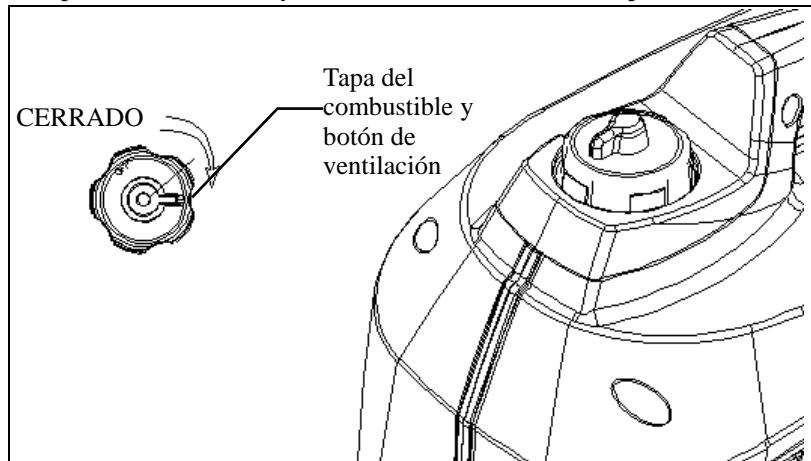

9. Mantenimiento

El programa de mantenimiento y ajuste que expone a continuación está desarrollado para garantizar un funcionamiento correcto del generador.

Advertencia

- ◆ Apague el motor antes de realizar cualquier reparación. Si es necesario que el motor esté en marcha, debe asegurarse una buena ventilación, ya que los gases de escape contienen monóxido de carbono.

Precaución

- ◆ Utilice piezas originales. El uso de piezas de inferior calidad puede dañar el motor.

Programa de mantenimiento

El intervalo de meses y horas se ofrece a modo orientativo.

Tarea	Periodicidad del mantenimiento (1)	Cada uso	Cada mes o 20 horas	Cada 3 meses o 50 horas	Cada 6 meses o 100 horas	Cada año o 300 horas
Aceite del motor	Revisión	○				
	Sustitución		○			
Filtro de aire	Revisión	○				
	Limpieza			○ (2)		
Silenciador antiincendios	Revisión	○				
	Limpieza		○			
Bujía	Limpieza / ajuste				○	
Cámara de sedimentación del combustible	Limpieza				○	
Holgura	Limpieza / ajuste					○ (3)
Depósito y filtro de combustible	Limpieza					○ (3)
Tubo de combustible	Revisión	Cada dos años [cambiar, si es necesario (3)]				

Nota: (1) Intervalos normales de mantenimiento.

(2) Si el generador se usa en zonas fuertemente contaminadas, realice las tareas de inspección y mantenimiento regularmente.

(3) El programa de mantenimiento está basado en una temperatura ambiente de 25 °C. Si la temperatura ambiente es superior a 30 °C, disminuya la potencia de la carga o acorte los intervalos del cambio de aceite (una de ambas opciones).

1. Cambio de aceite

Cuando el motor se calienta, consume el aceite más rápidamente.

⚠ Precaución

- ◆ Antes de drenar el aceite, asegúrese de que el interruptor de arranque esté en la posición de apagado y la llave del combustible cerrada.

- a. Retire el panel lateral y, a continuación, desenrosque la varilla del nivel de aceite.
- b. Inserte el tubo de drenaje (incluido en la bolsa de herramientas) en la boca del depósito de aceite.
- c. Incline el generador para verter el aceite.
- d. Añada el aceite recomendado (consulte la sección 4.1). Compruebe el nivel de aceite.
- e. Una vez añadido el aceite, agite el generador de un lado a otro varias veces para asegurarse de que el flotador de alarma de aceite esté flotando.

Capacidad de aceite: 0,35 l

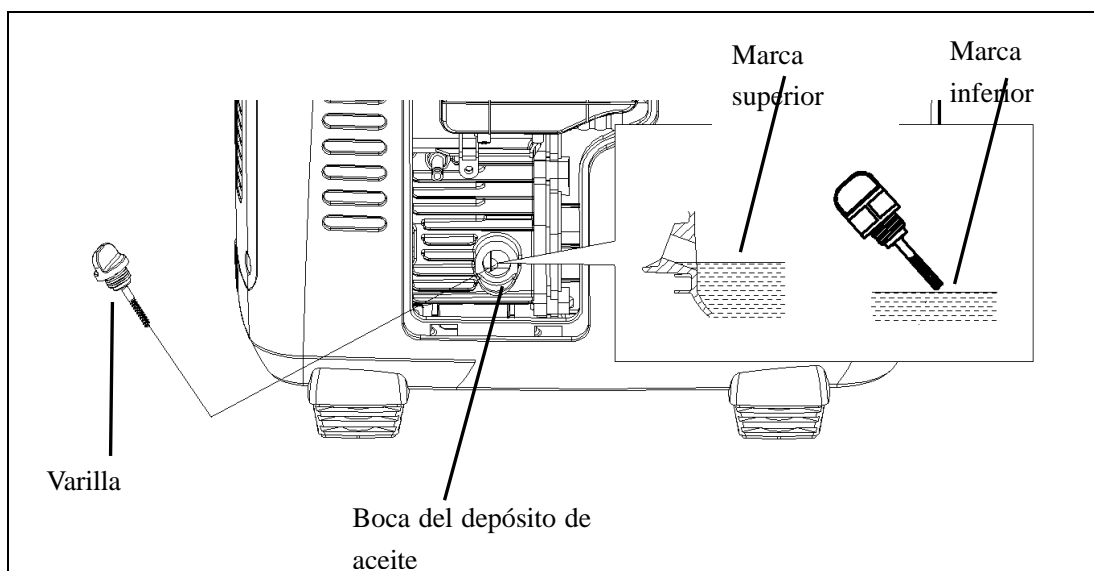
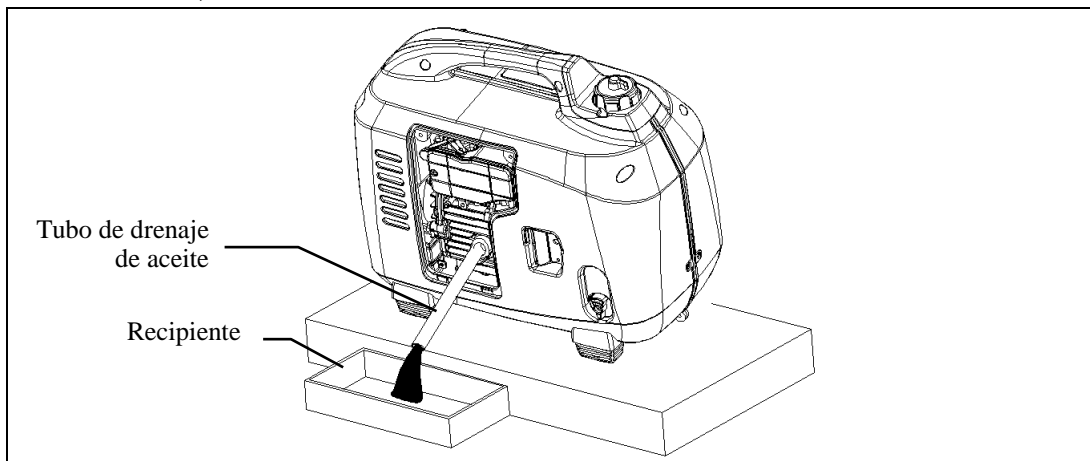

En caso de contacto con el aceite, lávese las manos con agua y jabón.

⚠ Precaución

- ◆ Con el fin de cumplir con los requisitos ambientales, se recomienda colocar el aceite usado en un recipiente sellado y llevarlo a un centro de reciclaje. No vierta el aceite usado al suelo ni lo tire a la basura.

2. Mantenimiento del filtro de Aire

Un filtro de aire sucio puede entorpecer el flujo de aire al carburador y provocar problemas de funcionamiento del mismo. Realice las tareas de mantenimiento del filtro de aire regularmente, especialmente si utiliza con frecuencia el generador en un lugar con suciedad.

⚠ Advertencia

- ◆ No utilice gasolina o disolventes con baja temperatura de inflamación para limpiar el generador, ya que pueden prenderse o explotar bajo ciertas condiciones.

Compruebe el núcleo del filtro de aire. Asegúrese de que esté limpio y funcione correctamente.

- Afloje los tornillos del panel lateral y, a continuación, retírelo.
- Retire los tres tornillos de fijación del cartucho del filtro de aire.
- Retire el cajón del filtro de aire, como se muestra en la figura de abajo.
- Compruebe el filtro de aire. Limpie o reemplace el filtro, si es necesario.
- Tras limpiar o reemplazar el filtro, coloque las piezas de nuevo en el orden inverso.

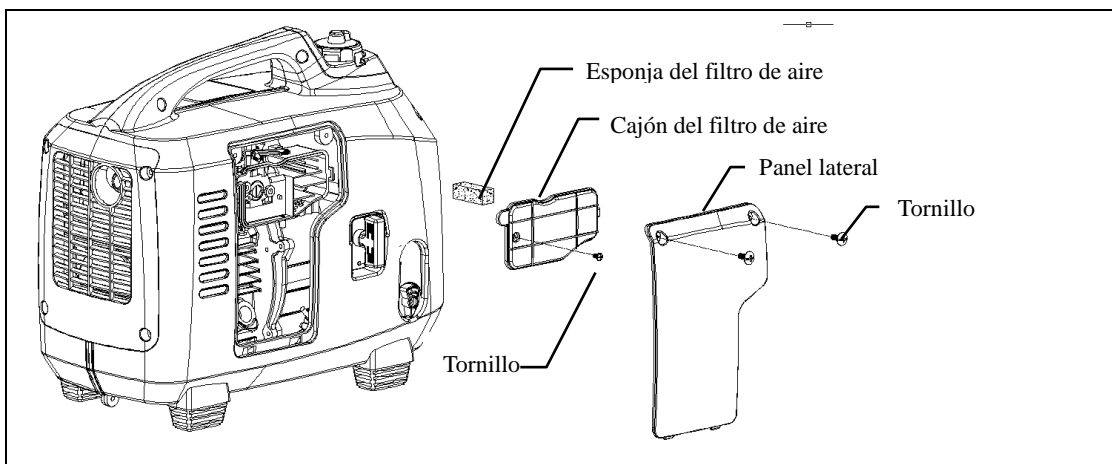

3. Mantenimiento de la bujía

Bujía recomendada (NGK):

Con el fin de garantizar un funcionamiento correcto del motor, la separación de los electrodos debe ser adecuada. Evite la acumulación de coque en la bujía.

- 1) Afloje los tornillos del panel superior y, a continuación, retírelo.
- 2) Retire la bobina de encendido.
- 3) Retire la bujía con una llave para bujías.

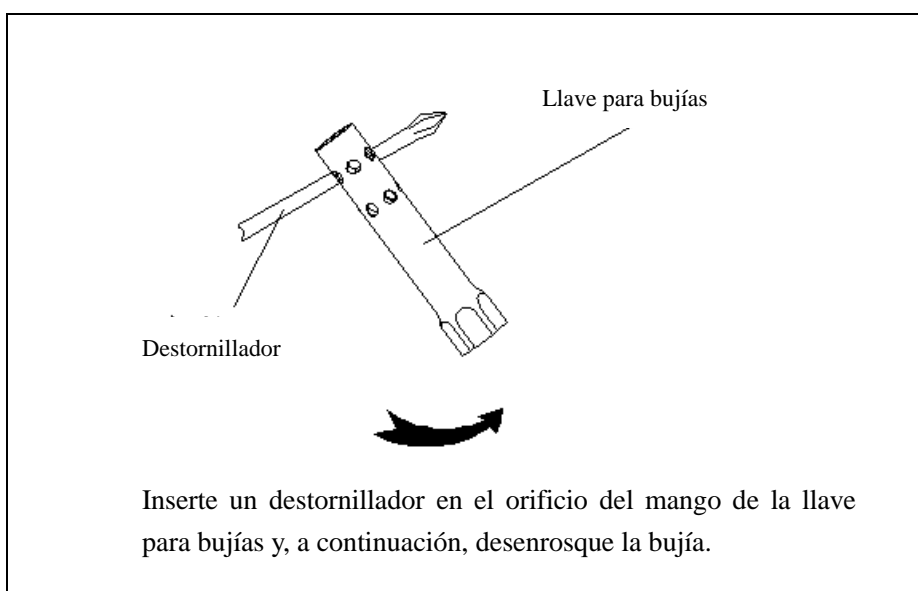
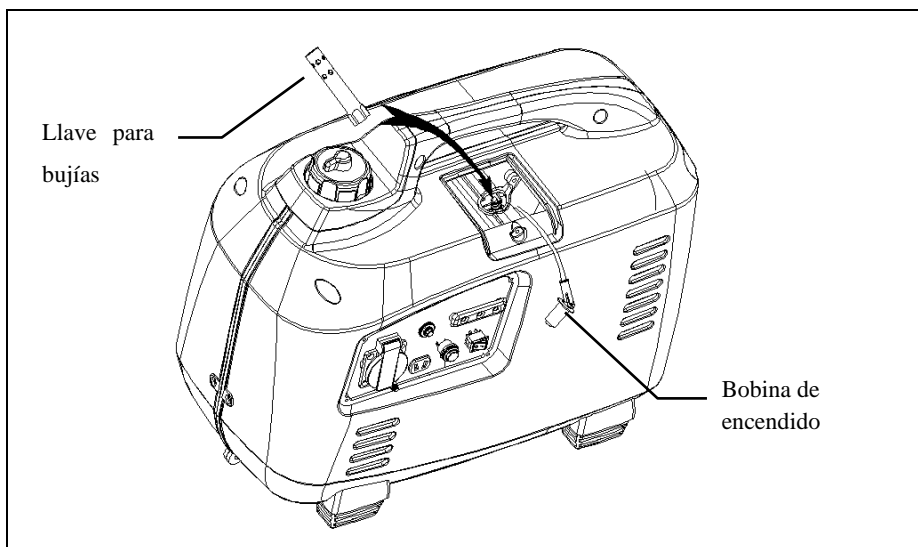

- 4) Deseche la bujía si el aislador está roto. Si desea utilizar la bujía de nuevo, utilice un cepillo para limpiarla.
- 5) Mida la separación de los electrodos de la bujía con una galga de espesores. La separación debe ser de 0,6-0,7 mm.

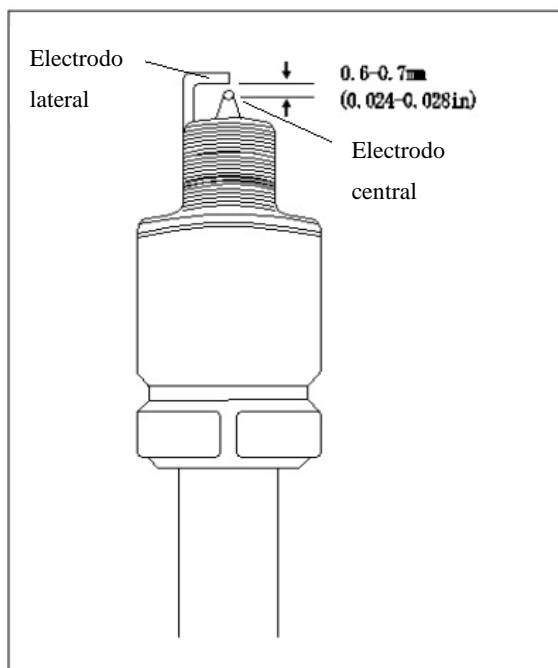

- 6) Instale la bujía manualmente con cuidado. Asegúrese de enroscarla correctamente.
- 7) Después de instalar la bujía manualmente, apriete 1/2 vuelta con la llave y una arandela de presión. Si se trata de una bujía usada en buenas condiciones, colóquela y apriete 1/4-1/8 de vuelta con la llave.
- 8) Vuelva a colocar la bobina de encendido en su lugar.
- 9) Vuelva a colocar el panel superior en su lugar.

⚠ Precaución

- ◆ La bujía debe quedar firmemente apretada, de lo contrario, podría calentarse y dañar el generador.
- ◆ No utilice bujías con diferentes valores de calentamiento.

4. Mantenimiento y limpieza del silenciador antiincendios

Si el silenciador está sucio, se verán afectadas la capacidad de amortiguación y la potencia del motor. Para garantizar un funcionamiento correcto del generador, limpie periódicamente la pantalla del silenciador, Si utiliza el generador en lugar extremadamente sucio, límpiela con frecuencia. Sustituya la pantalla del silenciador, si es necesario.

⚠ Precaución

- ◆ Antes de limpiar la pantalla cortallamas del silenciador, apague el motor del generador.
- ◆ Asegúrese de comprobar el silenciador del motor cuando el generador esté frío, de lo contrario, podría sufrir quemaduras.

- a. Afloje los tornillos de la rejilla de ventilación y, a continuación, retírela.
- b. Retire los dos tornillos de fijación del silenciador.
- c. Retire la pantalla cortallamas del silenciador, como se muestra en la figura de abajo.
- d. Revise la pantalla y límpiela o sustitúyala, si es necesario.
- e. Tras limpiar o reemplazar la pantalla, coloque las piezas de nuevo en el orden inverso.

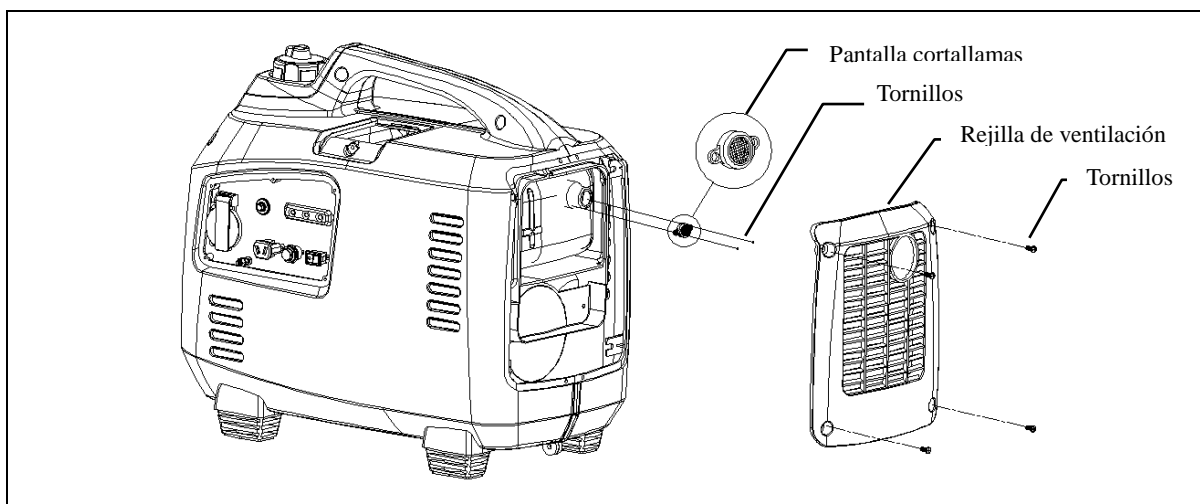

10. Transporte y almacenamiento

⚠ Advertencia

Cuando transporte el generador:

- ◆ No llene demasiado el depósito de combustible. (No debe haber combustible en la boca del depósito).
- ◆ Asegúrese de que la llave del combustible esté cerrada.
- ◆ Asegure bien el generador para evitar que se vuelque.
- ◆ No use el generador dentro del medio de transporte. Una vez descargado el generador, úselo en un lugar bien ventilado.
- ◆ Cuando coloque el generador en el medio de transporte, evite el exceso de luz solar directa. Si se coloca el generador dentro de un compartimento cerrado, podría aumentar la temperatura y volatilizarse el combustible, lo cual provocaría una explosión.
- ◆ No transporte el generador por carreteras en mal estado. Si tiene que hacerlo, drene antes el generador.

Antes de almacenar el generador durante un largo periodo:

- 1) Asegúrese de que el lugar de almacenamiento esté seco y limpio.
- 2) Drene el combustible.

⚠ Advertencia

- ◆ Bajo ciertas condiciones, el generador puede emitir gases altamente inflamables. Por tanto, no almacene ni transporte el generador junto a sustancias explosivas.

1. Drene la gasolina en un recipiente. Abra la llave del combustible. A continuación, arranque el motor y déjelo funcionando hasta que se apague automáticamente una vez que se haya consumido el combustible.

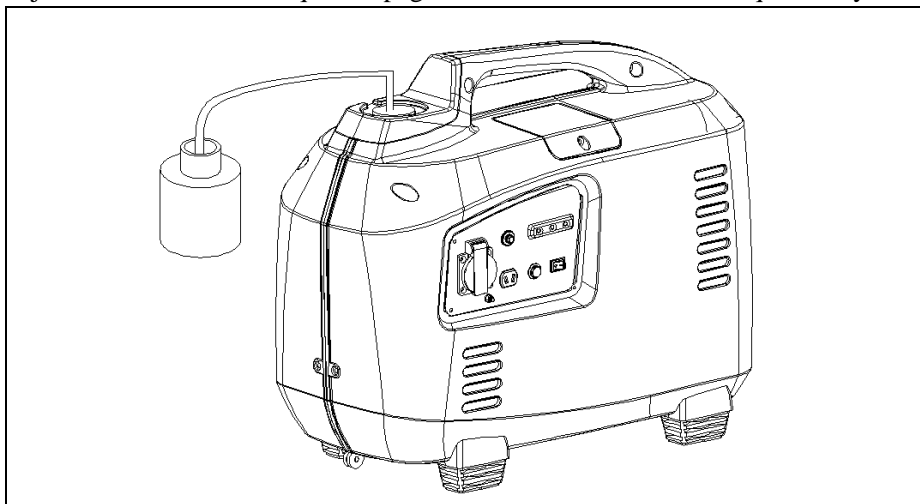

2. Drene el aceite.
3. Retire la bujía. Vierta una cucharada de aceite de motor limpio en el cilindro. Tire del asa varias veces para iniciar el flujo de aceite y, a continuación, instale la bujía.
4. Tire lentamente del asa hasta que note presión. En ese momento, el pistón se elevará hasta la parte superior de la carrera de compresión y la válvula de escape se cerrará. De esta forma, el almacenamiento interno ayuda a evitar que el motor se oxide.

11. Resolución de problemas

El motor no arranca

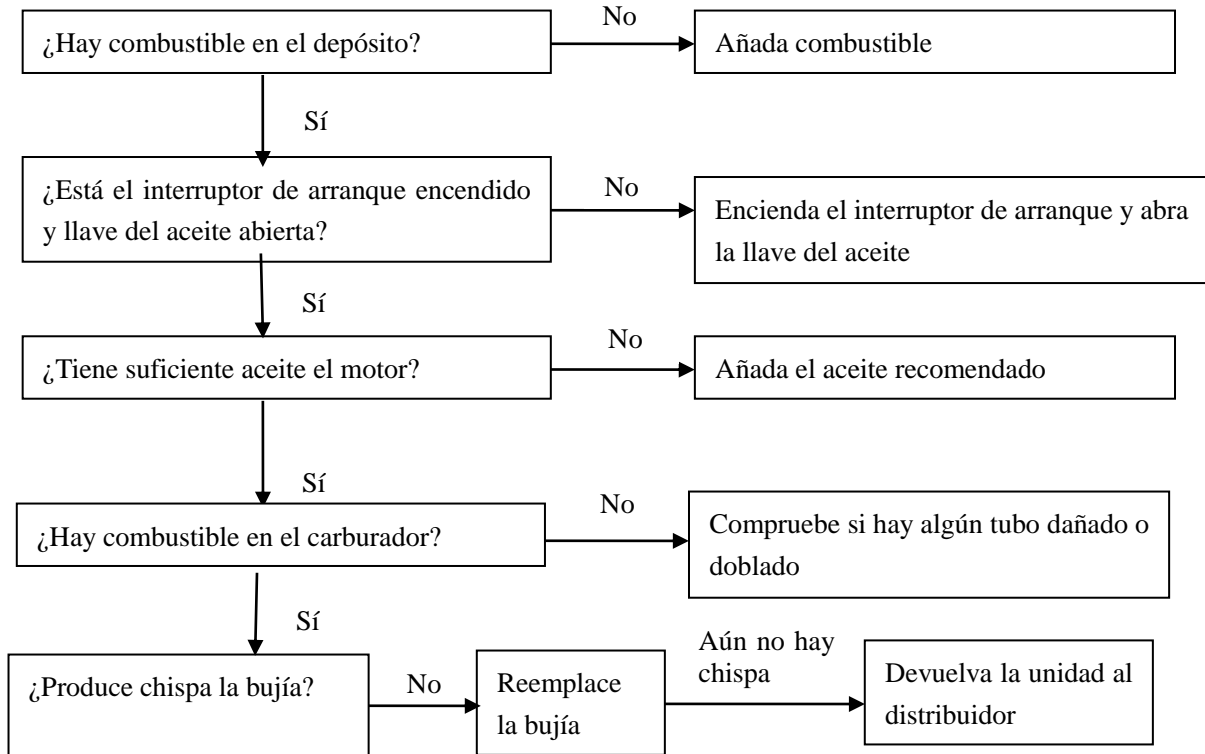

⚠ Nota

- ◆ Si después de añadir o cambiar el aceite, el generador no se enciende y se ilumina el indicador de alarma del aceite, agite el generador de un lado a otro varias veces para asegurarse de que el flotador de alarma de aceite esté flotando. Si el generador sigue sin encenderse, consulte las soluciones expuestas arriba para resolver el problema.

Revisión

Carburador

1. Retire el tubo de combustible situado en la parte inferior del depósito del carburador, el cual está conectado al inyector de combustible. El combustible debe fluir.
2. Tras revisar el tubo, colóquelo de nuevo en su lugar. El conector del tubo debe quedar firmemente asegurado en la boca del depósito de combustible.

Bujía

1. Retire la bobina de encendido y, a continuación, limpie la suciedad acumulada alrededor de la bujía.
2. Retire la bujía y, a continuación, instálela en la bobina de encendido.
3. Conecte a tierra la bujía. Para ello, conecte el electrodo lateral de la bujía con la parte metálica del motor mediante un cable. Puede utilizar el cable de carga de CC. Conecte el extremo con la pinza a la parte de metal y el otro extremo de la misma polaridad al electrodo lateral de la bujía.
4. Tire de la empuñadura de arranque, se producirá una chispa entre los electrodos.

Nota

- ◆ Asegúrese de comprobar la bujía cuando el motor esté frío, de lo contrario, podría sufrir quemaduras.
- ◆ Asegúrese de que no haya combustible derramado alrededor de la bujía, ya que éste podría prenderse.

El aparato conectado al generador no se enciende

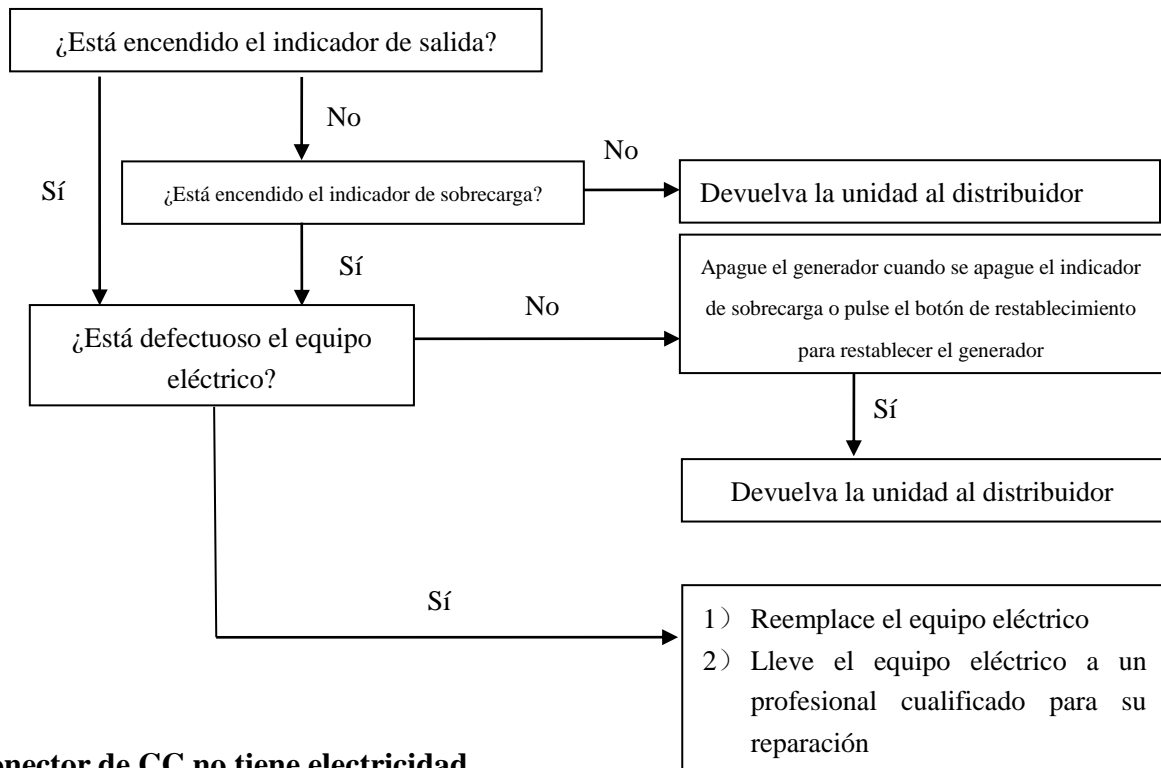

El conector de CC no tiene electricidad

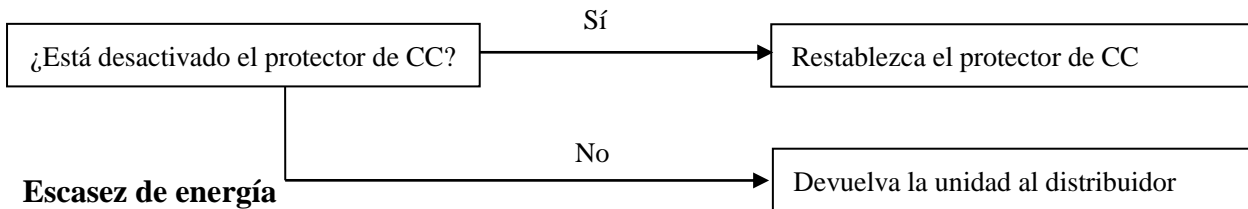

Escasez de energía

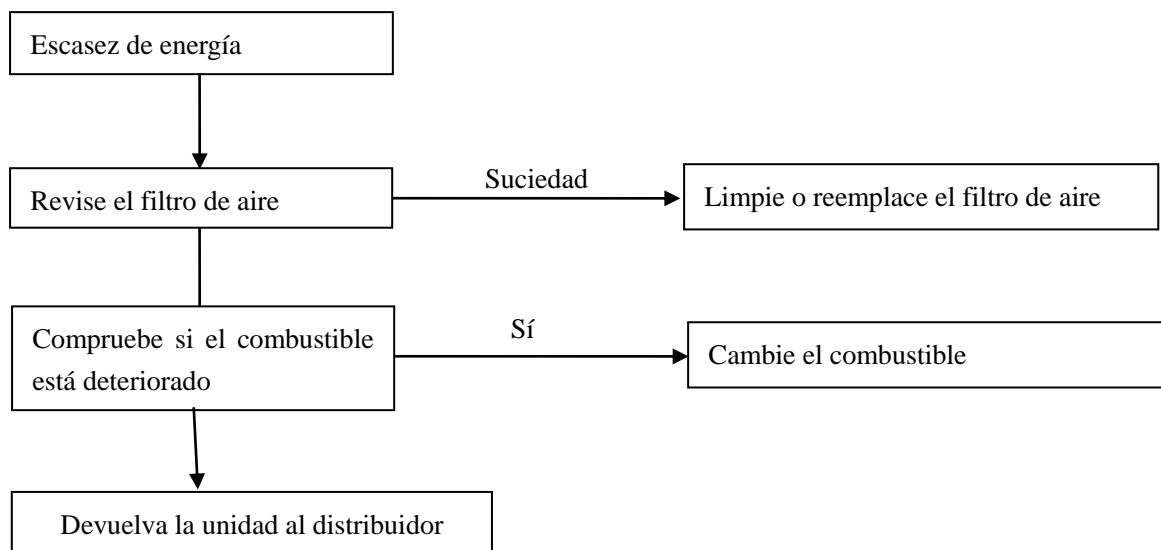

12. Especificaciones

Dimensiones y peso

N.º de modelo	FG2200I-A
Largo x ancho x alto (mm)	510 × 280 × 445
Peso neto (kg)	24

Motor

N.º de modelo	XG-158F
Tipo de motor	4 tiempos, válvula en cabeza, cilindro único
Desplazamiento	105 cc
Potencia nominal	2.0kW
Velocidad nominal	5000/min
Radio de compresión	8,5
Sistema de refrigeración	Refrigeración por aire
Capacidad de aceite	0,35 l
Capacidad del depósito de combustible	4 l
Bujía	A7RTC
Nivel de ruido (7 m de distancia)	58 db
Nivel de presión acústica L_{PA}	69,4 dB(A); K = 0,96 dB(A)
Nivel de presión acústica L_{WA}	89,04 dB(A)
Nivel de presión acústica L_{WA} garantizado declarado (de acuerdo con la directiva 2000/14/CE)	90 dB(A)

Generador

N.º de modelo		FG2200I-A
Salida de CA	Voltaje nominal (V)	230
	Frecuencia nominal (Hz)	50
	Corriente nominal (A)	7,39
	Factor de potencia (cos Φ)	1
	Salida nominal COP (kW)	1,7
	Salida máxima (kW)	2
Salida de CC	12 V / 8 A	Solo para carga automática de baterías de 12 V

14. DECLARACIÓN DE CONFORMIDAD CE

FEIDER France

ZI, 32 RUE ARISTIDE BERGES – 312070 CUGNAUX – FRANCE

Tel : +33 (0)5.34.502.502 Fax : +33 (0)5.34.502.503

Declaración  de conformidad

FEIDER FRANCE

ZI, 32 RUE ARISTIDE BERGES – 312070 CUGNAUX – FRANCE

Declara que la máquina abajo rubricada:

ELECTRÓGENO INVERTER

Modelo : FG2200I-A

Número de serie : 20170113627-20170113826

Es conforme a las disposiciones de la Directiva « Máquina » 2006/42/CE

y a sus normativas nacionales de desarrollo;

Es igualmente conforme a las disposiciones de las siguientes directivas europeas:

A la Directiva CEM 2014/30/UE

A las Directivas 2000/14/CE Anexo VI y 2005/88/CE

ROHS Directive 2011/65/EU

Nivel de presión acústica L_{pA} : 69.04 dB(A)

Nivel de presión acústica L_{WA} 89.4 dB(A)

Nivel de presión acústica garantizado :90dB(A)

Certificado de ruido expedido por : Intertek Testing & Certification Ltd. (Notified Body 0359)

Davy Avenue, Knowlhill, Milton Keynes, MK5 8NL

s igualmente conforme a las normas europeas, nacionales y a las siguientes disposiciones técnicas :

EN 12601: 2010

EN 55012:2007/+A1:2009

EN 61000-6-1:2007

Hecho en Cugnaux, 09/01/2017



Philippe MARIE / PDG