

# ***Energizer***®



**SNOERLOOS GEREEDSCHAP 20V 4IN1**

**EZPV20V4IN12B**

**EZPV20V4IN1-VK**

**GEBRUIKERSHANDLEIDING**

**BELANGRIJK:** Lees voor gebruik de gebruikershandleiding.

# ***Energizer***®

©2021 Energizer. Energizer en bepaalde grafische ontwerpen zijn handelsmerken van Energizer Brands, LLC en zijn gelieerde dochterondernemingen en worden gebruikt onder licentie van Builder SAS.

Alle andere merknamen zijn handelsmerken van hun respectieve eigenaars. Noch Builder SAS noch Energizer Brands, LLC zijn gelieerd aan de respectievelijke eigenaren van hun handelsmerken.

## **Laten we beginnen.**

Ze staan te popelen om af te stemmen, dus we  
houden het kort!

# **INHOUD**

- 1. BEOOGD GEBRUIK P.5**
- 2. VEILIGHEIDSINSTRUCTIES P.5**
- 3. UW PRODUCT P.12**
- 4. LIJST VAN DE INHOUD VAN DE VERPAKKING P.13**
- 5. TECHNISCHE GEGEVENS P.13**
- 6. WERKING P.15**
- 7. REINIGING EN ONDERHOUD P.19**
- 8. OPSLAG P.19**
- 9. VERWIJDERING P.20**
- 10. VERKLARING VAN OVEREENSTEMMING P.20**
- 11. GARANTIE P.21**
- 12. PRODUCTSTORING P.22**
- 13. GARANTIEDISCLAIMER P.23**

# 1. BEOOGD GEBRUIK

Het 20V 4 in 1 accugereedschap is bedoeld voor: 1) het in- en uitdraaien van schroeven en het boren van gaten in hout, metaal of kunststof.

2) Zagen van hout, metaal en kunststof.

3) Droogschuren van hout, kunststof, stopverf en geveerd of gelakt

Oppervlakken. Dit product is niet geschikt voor het schuren van gipsondergronden.

Het apparaat is niet geschikt voor commercieel gebruik. Elk ander gebruik dat niet uitdrukkelijk in deze handleiding is toegestaan, kan het apparaat beschadigen en een ernstig risico voor de gebruiker vormen.

Het apparaat is bedoeld voor gebruik door volwassenen. Jongeren vanaf 16 jaar mogen het apparaat alleen onder toezicht gebruiken. De fabrikant is niet aansprakelijk voor schade veroorzaakt door oneigenlijk gebruik of onjuiste bediening.



**WAARSCHUWING!** Lees voor uw eigen veiligheid deze handleiding en de algemene veiligheidsinstructies zorgvuldig door voordat u het apparaat in gebruik neemt. Geef uw elektrisch gereedschap alleen samen met deze handleiding door aan andere gebruikers.

## 2. VEILIGHEIDSMATREGELEN

### 2.1 ALGEMEEN

### VEILIGHEIDSINSTRUCTIES

### VOOR

#### ELEKTRISCH GEREEDSCHAP



**WAARSCHUWING!** Lees alle veiligheidswaarschuwingen, instructies, illustraties en specificaties die bij dit elektrische gereedschap horen. Het niet opvolgen van onderstaande instructies kan leiden tot elektrische schokken, brand en/of ernstig letsel.

**Bewaar alle waarschuwingen en instructies voor toekomstig gebruik.**

De term "elektrisch gereedschap" in de waarschuwingen verwijst naar uw elektrisch gereedschap (met snoer) of uw elektrisch gereedschap (snoerloos) op batterijen.

#### 1) Veiligheid in het werkgebied

**a) Houd het werkgebied schoon en goed verlicht.** Rommelige of donkere gebieden ongelukken uitnodigen.

**b) Gebruik geen elektrisch gereedschap in explosiegevaarlijke omgevingen, b.v. Ben**

**Aanwezigheid van ontvlambare vloeistoffen, gassen of stof.** Elektrisch gereedschap veroorzaakt vonken die het stof of de dampen kunnen doen ontbranden. **c) Houd kinderen en omstanders uit de buurt tijdens het bedienen**

**van elektrisch gereedschap.**

*Afleidingen kunnen ertoe leiden dat u de controle verliest.*

#### 2) Elektrische veiligheid

**a) Stekkers van elektrisch gereedschap moeten in het stopcontact passen. Breng op geen enkele manier wijzigingen aan de stekker aan. Gebruik geen verloopstekkers met geaard elektrisch gereedschap. Ongewijzigde stekkers en bijpassende stopcontacten verminderen het risico op elektrische schokken. b) Vermijd lichamelijk contact met geaarde oppervlakken zoals leidingen, radiatoren, fornuizen en koelkasten. Er is een verhoogd risico op een elektrische schok als uw lichaam geaard is.**

**c) Stel elektrisch gereedschap niet bloot aan regen of vocht. Als er water in een elektrisch gereedschap komt, neemt het risico op een elektrische schok toe. d) Maak geen misbruik van de kabel. Gebruik het snoer nooit om elektrisch gereedschap te dragen, eraan te trekken of de stekker uit het stopcontact te halen. Houd het snoer uit de buurt van hitte, olie en scherpe randen**

**of bewegende onderdelen weg. Er bestaat een risico op een elektrische schok door beschadigde of verwarde snoeren. e) Gebruik bij gebruik van elektrisch gereedschap buitenshuis een verlengsnoer dat geschikt is voor gebruik buitenshuis. Het gebruik van een snoer dat geschikt is voor gebruik buitenshuis vermindert het risico op een elektrische schok . f) Wanneer het gebruik van een elektrisch gereedschap in een vochtige omgeving onvermijdelijk is, gebruik dan een door een aardlekschakelaar (RCD) beschermde voeding. Het gebruik van een aardlekschakelaar vermindert het risico op een elektrische schok .**

### 3) Persoonlijke veiligheid

**a) Blijf alert, let op wat u doet en gebruik uw gezond verstand bij het bedienen van elektrisch gereedschap. Gebruik geen elektrisch gereedschap als u moe bent of onder invloed bent van drugs, alcohol of medicijnen. Een moment van onoplettendheid tijdens het bedienen van elektrisch gereedschap kan leiden tot ernstig letsel.**

**b) Gebruik persoonlijke beschermingsmiddelen. Draag altijd oogbescherming.**

*Beschermende uitrusting zoals een stofmasker, antislip veiligheidsschoenen, veiligheidshelm of gehoorbescherming die onder de juiste omstandigheden worden gebruikt, zullen verwondingen verminderen.*

**c) Voorkom onbedoeld starten. Zorg ervoor dat de schakelaar is uitgeschakeld voordat u het gereedschap aansluit op de stroombron en/of accu, of het gereedschap hanteert of draagt. Elektrisch gereedschap dragen met uw vinger op de schakelaar of elektrisch gereedschap inschakelen met de schakelaar aan, nodigt uit tot ongelukken.**

**d) Verwijder voor het inschakelen van het elektrische gereedschap alle instelsleutels of sleutel af. Een sleutel die achterblijft op een draaiend onderdeel van het elektrisch gereedschap kan letsel veroorzaken. e) Loop niet op de zaken vooruit. Zorg altijd voor een veilige stand en balans.**

*Dit zorgt voor een betere controle over het elektrische gereedschap in onverwachte situaties. f)*

**Kleed je goed. Draag geen losse kleding of sieraden. Houd uw haar en kleding uit de buurt van bewegende onderdelen. Losse kleding, sieraden of lang haar kunnen verstrikt raken in bewegende delen.**

**g) Als er apparaten zijn voor het aansluiten van stofafzuig- en opvangsystemen, zorg er dan voor dat deze op de juiste manier worden aangesloten en gebruikt.**

**Het gebruik van een stofafzuiger kan stofgerelateerde gevaren verminderen. h) Laat de vertrouwdheid die u opdoet door veelvuldig gebruik van gereedschappen er niet toe leiden dat u zelfgenoegzaam wordt en de principes van gereedschapsveiligheid negeert. Een onzorgvuldig handelen kan in een fractie van een seconde tot ernstig letsel leiden.**

### 4) Gebruik en onderhoud van elektrisch gereedschap

**a) Gebruik het elektrisch gereedschap niet met geweld. Gebruik de juiste**

**Elektrisch gereedschap voor uw toepassing. Met het juiste elektrische gereedschap wordt het werk beter en veiliger gedaan met de snelheid waarvoor het is ontworpen.**

**b) Gebruik het elektrisch gereedschap niet als de schakelaar niet kan worden gebruikt om het aan en uit te zetten. Elektrisch gereedschap dat niet met de schakelaar kan worden bediend, is gevaarlijk en moet worden gerepareerd.**

**c) Haal de stekker uit het stopcontact en/of verwijder de batterij als die er is**

**kan van het elektrisch gereedschap worden verwijderd voordat u aanpassingen maakt, accessoires verwisselt of het elektrisch gereedschap opbergt. Dergelijke preventieve veiligheidsmaatregelen verkleinen het risico dat het elektrische gereedschap onbedoeld start. d) Houd elektrisch gereedschap**

**buiten het bereik van kinderen wanneer het niet in gebruik is en laat personen die niet bekend zijn met het elektrische gereedschap of deze instructies het elektrische gereedschap niet gebruiken. Elektrisch gereedschap is gevaarlijk in de handen van ongetrainde gebruikers.**

**e) Zorg voor elektrisch gereedschap en accessoires. Controleer of bewegende delen verkeerd zijn uitgelijnd of vastgelopen, of er onderdelen kapot zijn en of er andere omstandigheden zijn die de werking van het elektrisch gereedschap kunnen beïnvloeden. Als het elektrisch gereedschap beschadigd is, laat het dan voor gebruik repareren. Veel ongelukken zullen gebeuren**

*veroorzaakt door slecht onderhouden elektrisch*

*gereedschap. f) Houd snijgereedschap scherp en schoon. Goed onderhouden*

*Snijgereedschappen met scherpe snijkanten lopen minder snel vast en zijn gemakkelijker te controleren.*

**g) Gebruik het elektrische gereedschap, accessoires en bits enz. overeenkomstig dit instructies en rekening houdend met de werkomstandigheden en de uit te voeren werkzaamheden.** Het gebruik van het elektrische gereedschap voor andere werkzaamheden dan waarvoor het is bedoeld, kan tot gevaarlijke situaties leiden.

**h) Houd handgrepen en grijpvlakken droog, schoon en vrij van olie en vet.** Gladde handgrepen en grijpvlakken maken een veilige hantering en controle van het gereedschap in onverwachte situaties niet mogelijk.



## 5) Gebruik en onderhoud van snoerloos gereedschap

**a) Laad alleen op met de oplader die door de fabrikant is gespecificeerd.** Een oplader die is ontworpen voor een bepaald type batterij kan brandgevaar opleveren wanneer deze wordt gebruikt met een ander type batterij.

**b) Gebruik alleen elektrisch gereedschap met de speciaal ontworpen accupacks.**

*Het gebruik van andere batterijen kan leiden tot letsel- en brandgevaar.* **c) Als de batterij niet in**

**gebruik is, houd hem dan uit de buurt van andere metalen voorwerpen zoals paperclips, munten, sleutels,**

**spijkers, schroeven of andere kleine metalen voorwerpen die van de ene poort op de andere kunnen worden**

**aangesloten. Kortsluiting van de accupolen kan brandwonden of brand veroorzaken.** **d) Onder ongunstige omstandigheden**

**kan er vloeistof uit de accu ontsnappen; Vermijd contact. In geval van accidenteel contact, afspoelen met water.** *Als*

*de vloeistof in uw ogen komt, zoek dan extra medische hulp. Vloeistof die uit de batterij lekt, kan irritatie of brandwonden*

*veroorzaken.* **e) Gebruik geen beschadigde of gewijzigde batterijen of gereedschap.** *Beschadigde of gewijzigde batterijen*

*kunnen zich onvoorspelbaar gedragen, wat kan leiden tot brand, explosie of persoonlijk letsel.* **f) Stel de batterij of het**

**gereedschap niet bloot aan vuur of extreme temperaturen.** *Bij brand of temperaturen boven 130 °C bestaat explosiegevaar.*

**g) Volg alle oplaad instructies en laad de accu of het gereedschap niet op buiten het temperatuurbereik dat in de**

**instructies wordt aangegeven.** *Onjuist opladen of opladen bij temperaturen buiten het gespecificeerde bereik kan de batterij*

*beschadigen en het risico op brand vergroten.*

## 6)

**Onderhoud a) Laat uw elektrisch gereedschap onderhouden door een gekwalificeerde monteur, waarbij uitsluitend**

**identieke vervangende onderdelen worden gebruikt.** *Dit zorgt ervoor dat de veiligheid van het elektrisch gereedschap behouden blijft.*

**b) Voer nooit onderhoud uit aan beschadigde accu's.** Onderhoud aan de **batterij mag alleen worden uitgevoerd**

*door de fabrikant of geautoriseerde serviceproviders.*

## 2.2 VEILIGHEIDSMATREGELEN BATTERIJ EN OPLADER

### batterijen

ÿ Probeer ze om welke reden dan ook nooit te openen. ÿ Niet bewaren op plaatsen

waar de temperatuur hoger kan worden dan 40°C (104°F). ÿ Alleen opladen bij omgevingstemperaturen tussen

4°C en 40°C (39,2°F en 104°F). ÿ Gebruik alleen de oplader die bij het apparaat is geleverd om op te laden. ÿ

Bewaar uw batterijen op een koele, droge plaats (5°C-20°C/41°F-68°F). Bewaar batterijen nooit in ontladen toestand.

ÿ Voor Li-ion batterijen is het beter om ze regelmatig te ontladen en op te laden (minstens 4 keer per jaar). De ideale lading voor langdurige opslag van uw lithium-ionbatterij is 40% van de capaciteit.

ÿ Neem bij het afvoeren van batterijen de aanwijzingen in het hoofdstuk "Milieubescherming" in acht. ÿ Veroorzaak

geen kortsluiting. Als de positieve (+) en negatieve (-) polen rechtstreeks of door onbedoeld contact met metalen voorwerpen

worden verbonden, zal de batterij kortsluiten en een grote stroom vloeien, wat warmteontwikkeling veroorzaakt, wat kan leiden tot breuk of brand.

ÿ Niet verhitten. Wanneer batterijen worden verwarmd boven 100°C (212°F), kunnen de afdichtende en isolerende scheidings- en andere polymeercomponenten beschadigd raken, wat kan leiden tot elektrolytlekkage en/of interne kortsluiting, wat op zijn beurt kan leiden tot een

genereert hitte die de batterij zal scheuren of beschadigen.

Gooi de batterijen ook niet in het vuur, aangezien dit kan leiden tot een explosie en/of ernstige brandwonden.

ÿ Onder extreme omstandigheden kan de batterij gaan lekken. Als u merkt dat er vloeistof op de batterij zit, doet u het volgende:

ÿ Veeg de vloeistof voorzichtig af met een doek. Vermijd huidcontact. ÿ Volg bij huid- of oogcontact onderstaande instructies:

- Onmiddellijk spoelen met water. Met een mild zuur zoals citroensap of azijn neutraliseren.
- Bij oogcontact minimaal 10 minuten overvloedig spoelen met schoon water.
- Een dokter raadplegen.



Brandgevaar! Voorkom kortsluiting van de contacten van een losgekoppelde accu.  
Verbrand de batterij niet.

## oplader

• Gebruik deze alleen om de batterij op te laden

meegeleverde oplader. •

Probeer nooit niet-oplaadbaar  
om batterijen op te laden.

• Laat defecte kabels direct vervangen.

• Niet in contact brengen met water. • Open de  
oplader niet. • Test de oplader niet. • De oplader is  
alleen voor gebruik in

bedoeld voor gebruik binnenshuis.

• Deze oplader kan worden gebruikt door kinderen vanaf 8 jaar en  
door personen met beperkte lichamelijke, zintuiglijke of geestelijke  
vermogens of een gebrek aan ervaring en kennis, mits ze onder  
toezicht staan of zijn geïnstrueerd in het veilige gebruik van het  
apparaat en de daaraan verbonden gevaren begrijpen .

• Kinderen mogen niet met het apparaat spelen. de

Reiniging en onderhoud door de gebruiker mogen niet zonder  
toezicht door kinderen worden uitgevoerd  
zullen.

• Als het netsnoer beschadigd is, moet het er doorheen

vervangen door de fabrikant, zijn klantenservice of vergelijkbare gekwalificeerde personen om gevaar te voorkomen.

**LET OP:** Laad geen niet-oplaadbare batterijen op.

## 2.3 AANVULLENDE VEILIGHEIDSINSTRUCTIES

 **WAARSCHUWING!** Bij zagen of schuren kan gevaarlijk stof vrijkomen (bijv. van materialen die loodverf bevatten, materialen die asbest bevatten, metalen of sommige houtsoorten), die een gevaar kunnen vormen voor de gebruiker of mensen in de omgeving. Zorg ervoor dat de werkplek goed geventileerd is. Draag altijd een veiligheidsbril, beschermende handschoenen en een gasmasker. Installeer een stofafzuigstelsel.

## 2.4 VEILIGHEIDSINSTRUCTIES VOOR SABREZAGEN

**Houd het elektrisch gereedschap vast bij de geïsoleerde grijpvlakken wanneer u een handeling uitvoert waarbij het snijgereedschap in contact kan komen met een verborgen draad. Als het snijaccessoire een onder spanning staande draad raakt, kunnen blootliggende metalen delen van het elektrische gereedschap onder spanning staan en kan de gebruiker een elektrische schok krijgen.**

**Gebruik klemmen of een andere handige methode om het werkstuk op een stabiel platform vast te zetten en te ondersteunen.**

*Als u het werkstuk met uw hand of tegen uw lichaam vasthoudt, wordt het onstabiel en kunt u de controle verliezen.*

## 2.5 BOOR VEILIGHEIDSWAARSCHUWINGEN

### 2.5.1 Veiligheidsinstructies voor alle werkzaamheden

- a) Draag gehoorbescherming bij klopboren. Blootstelling aan lawaai kan gehoorbeschadiging veroorzaken.
- b) Ondersteun het gereedschap goed voor gebruik. Deze tool produceert een high uitgaand koppel. Als het gereedschap tijdens gebruik niet goed werkt gestut kan leiden tot verlies van controle, wat kan leiden tot letsel.
- c) Houd het elektrisch gereedschap bij de geïsoleerde greepvlakken vast tijdens het uitvoeren van een handeling uitvoeren waar het snijgereedschap verborgen bedrading kan raken. Als dat Snijaccessoire dat een stroomvoerende draad aanraakt, kan metalen delen van het snijgereedschap blootleggen Elektrisch gereedschap staat onder spanning en de bediener kan een elektrische schok krijgen lijden.

### 2.5.2 Veiligheidsinstructies voor het gebruik van lange boren

- a) Gebruik de boormachine nooit met een hoger toerental dan het maximaal toegestane toerental snelheid van de boor. Bij hogere snelheden kan de boor tijdens het draaien buigen vrij kan draaien zonder het werkstuk aan te raken, wat letsel kan veroorzaken.
- b) Begin altijd met boren op lage snelheid en met de punt van de boor naar binnen contact met het werkstuk. Bij hogere snelheden kan de boor buigen, als het vrij kan draaien zonder het werkstuk te raken, met letsel tot gevolg kan leiden.
- c) Oefen alleen druk uit in een directe lijn met de boor en oefen geen overmatige druk uit druk op. De boren kunnen buigen en breken of de controle verliezen, wat leidt tot blessure.

## 2.6 BIJZONDERE VEILIGHEIDSINSTRUCTIES VOOR DE

## SNOERLOOS COMBI-APPARAAT

ÿ **Houd het elektrische gereedschap tijdens het werk vast aan de geïsoleerde greepvlakken waar het snijgereedschap of de schroef in contact kan komen met verborgen kabels.**

*Contact met een stroomvoerende draad kan ook de metalen onderdelen van het apparaat opladen en een elektrische schok veroorzaken .*

ÿ **Gebruik geschikte detectoren om verborgen voorzieningen te lokaliseren,**

**of vraag het plaatselijke nutsbedrijf. Contact met elektrische draden kan een elektrische schok en brand veroorzaken, contact met een gasleiding kan een explosie veroorzaken. Schade aan een waterleiding kan materiële schade en elektrische schokken veroorzaken.**

ÿ **Zet het werkstuk vast. Een werkstuk vastgehouden met spaninrichtingen of een bankschroef is veiliger dan met de hand.**

- **Wees zeer voorzichtig bij het hanteren van gereedschappen zoals zagen, schrapers en boren.** *Deze zijn scherp en vormen een risico op letsel.*
- **Draag beschermende handschoenen bij het verwisselen van hulpstukken.** *Je kunt dus blessures oplopen vermijd als het opzetstuk van het apparaat na gebruik is opgewarmd.*

## 2.7 BIJZONDERE VEILIGHEIDSINSTRUCTIES BIJ HET ZAGEN

- **Houd uw handen uit de buurt van het zaaggebied. Grijp niet onder het werkstuk.** *Ga tijdens het werk altijd aan de zijkant van de zaag staan. Als u met het zaagblad in aanraking komt, bestaat er gevaar voor letsel.* • **Het zaagblad mag alleen bij ingeschakeld elektrisch gereedschap het werkstuk raken worden verplaatst. Er bestaat een risico op terugslag als de gereedschapsinzet in het werkstuk vast komt te zitten.**
- **Zorg ervoor dat de voetplaat stevig tegen het werkstuk aanligt tijdens het zagen.** *Het zaagblad kan kantelen en leiden tot verlies van controle over het elektrische gereedschap.*
- **Schakel het elektrische gereedschap na beëindiging van de werkzaamheden uit en trek de stekker uit het stopcontact. Het zaagblad stopt pas met zagen als het tot stilstand is gekomen. Zo voorkomt u terugslag en kunt u het elektrische gereedschap veilig parkeren.** • **Gebruik alleen onbeschadigde zaagbladen in perfecte staat.** *Gebogen of Botte messen kunnen breken, de snede belemmeren of terugslag veroorzaken.* • **Rem het zaagblad niet af bij zijdelingse druk.** *Het zaagblad kan beschadigd raken, breken of terugslaan en schakel het apparaat uit.* • **Trek het materiaal stevig aan. Ondersteun het werkstuk niet met uw hand of de voet af.** *Raak geen voorwerpen aan terwijl de zaag draait.* • **Er bestaat een risico op terugslag. Houd het elektrische gereedschap tijdens het werk met beide handen vast en zorg ervoor dat u stevig staat.** *Het elektrische gereedschap wordt met beide handen veiliger geleid.*
- **Wacht tot het elektrische gereedschap tot stilstand is gekomen voordat u het neerzet.** *De gereedschapsbit kan kantelen en leiden tot verlies van controle over het elektrische gereedschap.*
- **Schakel het apparaat onmiddellijk uit als het zaagblad vastloopt.** *Spreid de zaagsnede uit en trek het zaagblad er voorzichtig uit. Dit kan leiden tot verlies van controle over elektrisch gereedschap.*

## 2.8 BIJZONDERE VEILIGHEIDSINSTRUCTIES BIJ HET SLIJPEN EN SCHRAPEN

- **Gebruik het elektrisch gereedschap alleen voor droog slijpen. Schraap geen natte materialen. Als er water in het elektrische gereedschap komt, neemt het risico op een elektrische schok toe.**
- **Vermijd oververhitting van het te malen object en de molen zelf.** *Mogelijk brandgevaar.*
- **Het werkstuk wordt heet tijdens het slijpen.** *Raak het bewerkte gebied niet aan, maar laat het afkoelen. Er bestaat een risico op brandwonden. Gebruik geen koelvloeistof of iets dergelijks.*
- **Leeg de stofbak altijd voor werkpauses.** *Slijpstof in de stofzak, microfilter, papieren zak (of in de filterzak of filter van het afzuigstelsel) kan zich ophopen onder ongunstige omstandigheden, b.v. B. rondvliegende vonken bij het slijpen van metalen, ontbranden uit zichzelf. Bijzondere gevaren ontstaan als het schuurstof zich vermengt met verf, polyurethaanresten of andere chemische stoffen, of als het te schuren object na langdurig werken heet wordt.*

## **2.9 RESTRISICO'S Zelfs bij correct**













gebruik en gebruik van dit elektrisch gereedschap blijven er restrisico's bestaan. Vanwege het ontwerp en de constructie kan dit elektrische gereedschap de volgende gevaren met zich meebrengen:

- a) Longschade als er geen geschikte ademhalingsbescherming wordt gedragen.
- b) Kortingen. c) Gehoorschade bij het werken zonder gehoorbescherming.



- d) Oogbeschadiging als de juiste oogbescherming niet wordt gedragen. e) Schade aan de gezondheid veroorzaakt door zwaaiende handen en armen bij langdurig gebruik van het apparaat of als het apparaat niet goed wordt vastgehouden of onderhouden.

## 2.10 SYMBOLEN

	Voldoet aan de relevante veiligheidsnormen.
	Om het risico op letsel te verminderen, moet de gebruiker deze handleiding lezen en begrijpen voordat hij het product gebruikt.
	Draag oogbescherming.
	Draag een mondkapje als er stof is.
	Draag gehoorbescherming. Blootstelling aan lawaai kan gehoorbeschadiging veroorzaken.
	Gooi oude apparaten niet bij het huisvuil.
	Klasse II, dubbele isolatie (alleen voor oplader).
	Stel de lader of batterij niet bloot aan water.
	Verbrand de batterij of oplader niet.
	Omgevingstemperatuur van maximaal 40 °C. (alleen voor de batterij).
	De batterij en oplader zijn alleen voor gebruik binnenshuis.
	Recycling.

## 3. UW PRODUCT

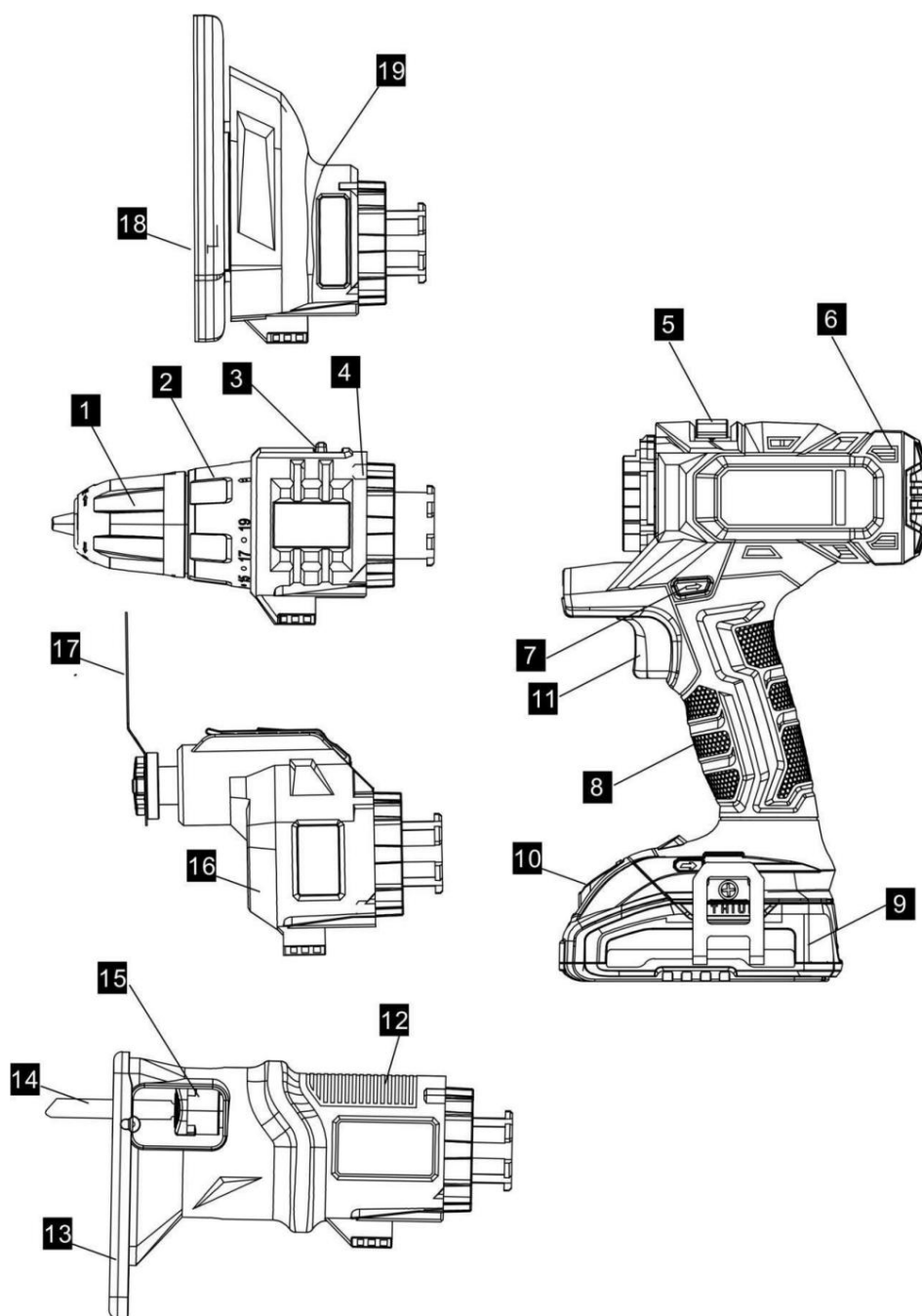

1 sleutelloze boorkop

2 koppelregelaars

g Keuzeschakelaar 3 versnellingen 4

boor hulpstuk

5 Ontgrendelingshendel apparaatbevestiging 6

motorische eenheid

7 richtingsschakelaars

8 handvat

9 Oplaadbare batterij

10 Ontgrendelingsknop batterij

11 Voeding

Schakelaar

12 decoupeerzaaghulpstuk

13 voetplaat

14 zaagblad

15 hendel om de te ontgrendelen

zaagblad 16

multi-slijpparaat

17 RVS schraper

18 schuurpads

19 opzetstuk voor multischuurmachine

## 4. INHOUD VAN DE VERPAKKING LIJST

• Verwijder al het verpakkingsmateriaal. • Verwijder de rest van de verpakking en de bijsluiters (indien aanwezig). • Controleer of de inhoud van de verpakking compleet is. • Controleer het apparaat, het netsnoer, de stekker van de oplader en alles

accessoires op eventuele transportschade.

• Bewaar het verpakkingsmateriaal zo lang mogelijk tot het einde van de garantieperiode.

Breng het dan naar uw plaatselijke afvalverwerkingsbedrijf.

 **WAARSCHUWING! Verpakkingsmaterialen zijn geen speelgoed! Kinderen zijn niet toegestaan met plastic zakken spelen! Er bestaat verstikkingsgevaar!**

Accessoires:

• Boor (1,5/2/3/4/5/6 mm) • 3 schroefbits (25 mm) • Bithouder

• Schuurmateriaal voor muisslijper (2\*60gr / 2\*120gr & 1\*240) • Accessoires voor decoupeerzaag: 1 stuk 10cm houtzaag • Accessoires voor multitool: 1 stuk RVS schraper; • 1 stuk roestvrij mes, 1 stuk slijpschijf; • 2 stuks schuurpapier voor hout en metaal • Met 1 accu 2Ah + 1,5A snellader

**OPMERKING:** Als er onderdelen ontbreken of beschadigd zijn, neem dan contact op met uw dealer.

## 5. TECHNISCHE SPECIFICATIES

Nominale spanning (gelijkstroom)	20Vdc
Stationair toerental van de motor	0-21000 tpm
Boor functie	Onbelast toerental: 0-350/0-1400 tpm 22+1 standen, 30 Nm koppel, 13 mm dubbele huls Geluidsdruk niveau (LpA) .....79,8 dB(A), K=5dB(A)
	Geluidsvermogensniveau (LWA).....90.8dB(A),K=5 dB(A) Trilling (ah): 0,983 m/s <sup>2</sup> , K=1,5 m/s <sup>2</sup>
Functie van de puzzel	Snelheid onbelast: 0-2300/min
	Geluidsdruk niveau (LpA)..... 86,9 dB(A) K= 3 dB(A) Geluidsvermogensniveau (LWA)..... 97,9 dB(A) K=3 dB(A)

Functie van de puzzel	Trilling: plaatsnijmodus: ah, B=2.665m/s <sup>2</sup> , K=1,5m/s <sup>2</sup> Snijmodus voor plaatstaal: ah, M= 3.026m/s <sup>2</sup> , K=1.5m/s <sup>2</sup>
molen functie	Snelheid zonder belasting: 0-10000/min.
	Geluidsdrukniveau (LpA)..... 90,8 dB(A) K=3 dB(A) Geluidsvermogensniveau (LWA)..... 101,8 dB(A), K=3 dB(A) Trilling (ah) .....4,773 m/s <sup>2</sup> , K=1,5 m/s <sup>2</sup>
Multitool-functie	Oscillatie: 0-21000/min. Hoek 3 graden
	Geluidsdrukniveau (LpA).....92,5 dB(A), K=3 dB(A) Geluidsvermogensniveau (LWA).....103,5dB(A), K=3 dB(A)  trillen (ah) .....  a <sub>h</sub> : 4,074 m/s <sup>2</sup> (Straight saw); a <sub>h</sub> : 3,992 m/s <sup>2</sup> (Sanding pad); a <sub>h</sub> : 3,839 m/s <sup>2</sup> (Segmented saw); a <sub>h</sub> : 4,012 m/s <sup>2</sup> (Scraping blade)  K=1,5m/s <sup>2</sup>
baterij type	EZPV20V4IN1 20V gelijkstroom 2Ah (40Wh) lithiumion
Type lader	EZPV20V4IN1 Ingang 100-240V~ 50-60Hz, 0,8A Uitgang 20Vdc, 1500mA

### **INFORMATIE!**

- ÿ De opgegeven totale trillingswaarde is gemeten met een gestandaardiseerde testmethode en kan worden gebruikt om de ene tool met de andere te vergelijken.
- ÿ De gegeven totale trillingswaarde kan ook worden gebruikt als voorlopige blootstellingsbeoordeling worden gebruikt.

### **WAARSCHUWING!**

- ÿ De trillingsemmissie tijdens daadwerkelijk gebruik van het elektrisch gereedschap kan afwijken van de totaal opgegeven waarde, afhankelijk van hoe het gereedschap wordt gebruikt. ÿ Er moeten veiligheidsmaatregelen worden getroffen om de bediener te beschermen, gebaseerd op een schatting van de blootstelling onder de werkelijke gebruiksomstandigheden (rekening houdend met alle onderdelen van de werkcyclus, zoals de tijden waarop het gereedschap is uitgeschakeld en wanneer het inactief is lopen, naast de triggertijd).
- ÿ Draag gehoorbescherming.

## 6. BEDIENING

### 6.1 DE ACCU OPLADEN BELANGRIJK: De

**accu is bij het verlaten van de fabriek niet volledig opgeladen. Lees alle veiligheidsinstructies zorgvuldig door voordat u probeert ze op te laden.**

- 1) Zorg ervoor dat de oplader die u gebruikt, overeenkomt met uw batterijpakket.
- 2) Sluit de oplader aan op een stopcontact van 100-240V~, 50/60Hz. Het indicatielampje (3) licht groen op om aan te geven dat het apparaat is aangesloten op het lichtnet.
- 3) Steek het uiteinde van de oplader (1) in de batterijsleuf (2). Zorg ervoor dat het contact met de lader correct is.
- 4) Tijdens het opladen brandt het indicatielampje (3) rood.
- 5) Als de batterij volledig is opgeladen, licht de indicator (3) groen op.

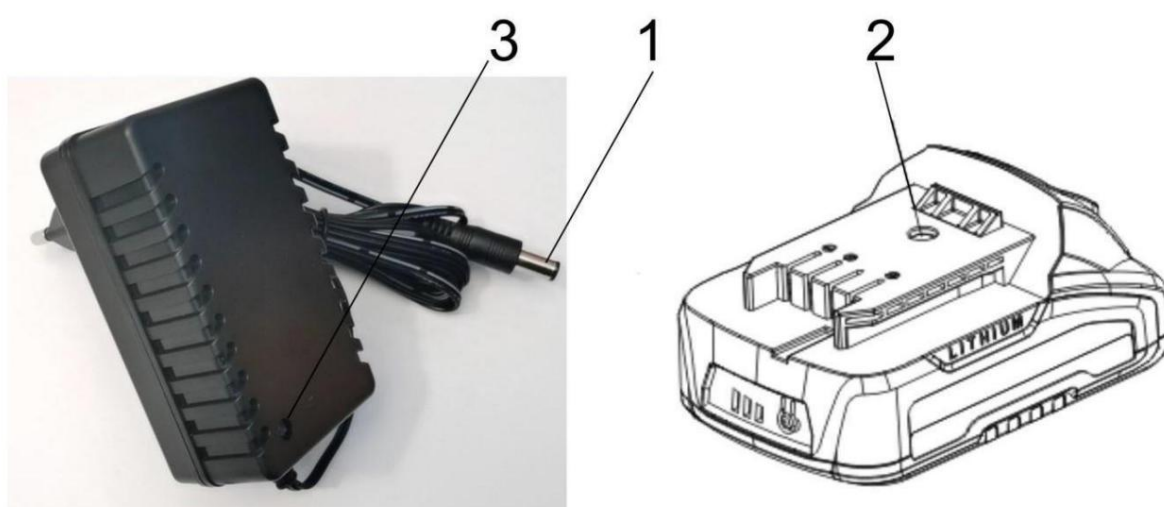

- 6) Controleer de oplader en de batterij regelmatig terwijl ze zijn aangesloten.
- 7) Koppel de oplader los en koppel de batterij los als u klaar bent.
- 8) Laat de batterij volledig afkoelen voordat u deze gebruikt.
- 9) Bewaar de oplader en de batterij binnen en buiten bereik van kinderen.



**OPMERKING: Als de batterij niet goed past, koppelt u deze los en zorgt u ervoor dat de batterij het juiste model is voor deze lader zoals aangegeven in de specificatietabel. Laad niet op**



**een ander accupack of een accupack dat niet goed in de oplader past.**

**OPMERKING: Als de batterij heet is na continu gebruik in het apparaat, laat deze dan zitten koel het af tot kamertemperatuur voordat u het oplaadt. Dit verlengt de levensduur van uw batterijen.**



**OPMERKING: Haal de batterij uit het laadstation met uw duim of de**

**Druk met uw vingers op de ontgrendelingsknop van de batterij en trek de batterij eruit terwijl u de batterij vasthoudt**

**Druk op de ontgrendelingsknop en trek tegelijkertijd de batterij eruit.**

### Weergave batterijcapaciteit

Er zijn capaciteitsindicatoren op de batterij; U kunt de status van de batterijcapaciteit controleren door op de knop te drukken. Druk voordat u het apparaat gebruikt op de schakelaar om te controleren of de batterij vol genoeg is om goed te werken.

 **WAARSCHUWING! Zorg ervoor dat de boormachine is uitgeschakeld en dat de draairichtingschakelaar in de middelste stand staat voordat u instellingen uitvoert.**

- a) Verwijder de batterij: druk het ontgrendelingslipje van de batterij naar binnen en tegelijkertijd de accu loskoppelen.
- b) Om de batterij te plaatsen, schuift u de batterij op de contacten van het apparaat.

## 6.2DE APPARAATBEVESTIGING WIJZIGEN

 **WAARSCHUWING! Beveilig het apparaat tegen opnieuw inschakelen (zie "In-/uitschakelen") of verwijder de batterij uit het apparaat. Er bestaat letselgevaar als het apparaat per ongeluk wordt ingeschakeld.**

### De apparaatbevestiging verwijderen

- 1) Duw de ontgrendelingshendel (5) zo ver mogelijk naar binnen en houd hem in deze positie.
- 2) Trek de ontgrendelde apparaatbevestiging eraf.
- 3) Laat de ontgrendelingshendel (5) weer in positie glijden.

### De apparaatbevestiging bevestigen

- 1) Schuif het apparaatopzetstuk langs de geleiderail in de motorunit (6). Hij snauwt hoorbaar a.
- 2) Laat de ontgrendelingshendel (5) weer in positie glijden.
- 3) Controleer of het stevig vastzit door aan de apparaatbevestiging te trekken.

## 6.3 STROOM AAN/UIT

- 1) Inschakelen: Druk op de aan/uit-schakelaar (11). Met de aan/uit schakelaar (11) kun je traploos de snelheid aanpassen.  $\ddot{y}$  Lichte druk: lage snelheid  $\ddot{y}$  Verhoogde druk: hogere snelheid.
- 2) Uitschakelen: Laat de aan/uit-schakelaar (11) los. Als u de rijrichtingschakelaar (7) in de middelste stand zet, is het apparaat beveiligd tegen inschakelen.

## 6.4 UNIT MET BOORMACHINEBEVESTIGING

### Het gereedschap wisselen

- 1) Draai de snelspanboorhouder (1) linksom tot de opening van de boorkop groot genoeg is voor het gereedschap.
- 2) Steek het gereedschap zo ver mogelijk in de snelspanboorkop (1).
- 3) Draai de snelspanboorkop (1) rechtsom om het gereedschap te vergrendelen.
- 4) Om het gereedschap te verwijderen, draait u de snelspanboorkop (1) en trekt u het gereedschap eruit.

### keuze van apparatuur

 **WAARSCHUWING! Stop de machine voordat u van versnelling wisselt om schade aan het gereedschap te voorkomen.**

- 1) Wacht tot het apparaat stopt.
- 2) Zet de keuzehendel (3) in de gewenste stand: L=> lage snelheid H=> hoge snelheid

## De draairichting instellen

De draairichting van het apparaat kan worden gewijzigd met de draairichtingschakelaar.

- 1) Wacht tot het apparaat stopt.
- 2) Schuif de draairichtingschakelaar (7) in de gewenste stand:
  - a. Rechtsom draaien: voor boren en schroeven draaien.
  - b. Linksom draaien: om de schroeven los te draaien.
- 3) Als je de rijrichtingschakelaar (7) in de middenstand zet, staat het apparaat tegen inschakelen beveiligd.

**Koppelinstelling** U kunt het maximale koppel vooraf instellen.

Koppelinstellingen zijn gelabeld 1 - 22+.

- 1) Wacht tot het apparaat stopt.
- 2) Draai aan de koppelafstelring (2) om het gewenste koppel in te stellen:

Schroeven: stappen 1 - 22; Boor: stap

- 3) Begin met een lager koppelniveau en verhoog dit indien nodig.

**Opmerking:** Het vereiste aanhaalmoment is afhankelijk van:

- De soort en hardheid van het te behandelen materiaal;
- Het type en de lengte van de gebruikte schroeven.

## 6.5 MOTORUNIT MET SLIJPINRICHTING

**WAARSCHUWING!** Beveilig het apparaat tegen inschakelen (zie "In-/uitschakelen"). Bij per ongeluk inschakelen van het apparaat bestaat er gevaar voor letsel!

**Schuurblad bevestigen/verwijderen** Het

schuurplateau is voorzien van een klittenbandsluiting voor een snelle bevestiging van het schuurblad.

Schuurblad bevestigen

Druk het **schuurblad** gelijkmatig op het schuurplateau. Zorg ervoor dat de gaten in het schuurblad op één lijn liggen met de openingen in het schuurplateau.

**Verwijderen van het schuurblad**

Trek het schuurblad eenvoudig van het schuurplateau.

**Stofafzuiging aansluiten** U kunt

stofvorming tijdens het schuren verminderen door een stofafzuiging aan te sluiten.

- 1) Duw de adapter zo ver mogelijk in de opening van het schuuropzetstuk.
- 2) Sluit de zuigslang van een stofzuiger aan op de adapter.

**Opmerking:** Indien nodig kunt u de zuigslang van een stofzuiger op de adapter aansluiten.

## 6.6 MOTORUNIT MET DECOUPEERZAAGAPPARAAT

**Mes installeren/vervangen**

**WAARSCHUWING!** Beveilig het apparaat tegen inschakelen (zie "In-/uitschakelen"). Bij per ongeluk inschakelen van het apparaat bestaat er gevaar voor letsel!

**AANDACHT!** Er bestaat verwondingsgevaar!



- Gebruik geen mesjes die bot, verbogen of op een andere manier beschadigd zijn.

- Gebruik altijd een geschikt zaagblad.

#### **Het mes installeren:**

- 1) Schuif de mesontgrendelingshendel (15) zo ver mogelijk omhoog. Schuif de zaagbladas in de zaagbladgleuf.
- 2) Om te ontgrendelen, laat u de hendel los en keert hij terug naar zijn oorspronkelijke positie.
- 3) Controleer of het zaagblad goed vastzit door aan het zaagblad te trekken.

#### **Zaagblad verwijderen:** Duw

de zaagbladontgrendelingshendel (15) zo ver mogelijk omhoog en trek vervolgens het zaagblad uit de zaagbladhouder.

#### **Werking van de decoupeerzaag**

- 1) Controleer voordat u de stroom inschakelt of deze niet met het werkstuk erin zit aanraking komt.
- 2) Schakel het apparaat in. Met de aan/uit schakelaar (11) kunt u het aantal slagen geleidelijk verhogen of verlagen.  
Lichte druk: laag aantal slagen.  
Sterkere druk: hoger aantal slagen.  
De aan/uit schakelaar kan dat niet geblokkeerd zijn.
- 3) Plaats de voetplaat (13) op het werkstuk.
- 4) Snijd met een gestage voorwaartse beweging.
- 5) Nadat het werk is voltooid, verwijdert u eerst het zaagblad uit de zaagsnede en schakelt u vervolgens de stroom uit.

## **6.7 MOTORUNIT MET MULTIFUNCTIONEEL GEREEDSCHAP**

S.

#### **Het gereedschap wisselen**

 **WAARSCHUWING! Beveilig het apparaat tegen inschakelen (zie "In-/uitschakelen"). Bij per ongeluk inschakelen van het apparaat bestaat er gevaar voor letsel!**

- 1) Duw de ontgrendelingshendel van het gereedschap omhoog totdat deze niet verder kan.
- 2) Trek de ontgrendelde gereedschapshouder naar voren.
- 3) Plaats het gewenste gereedschap op de as. Er zijn 12 verschillende posities mogelijk.
- 4) Duw de gereedschapshouder terug in de centrale houder.
- 5) Duw de ontgrendelingshendel weer omhoog. De gereedschapshouder is aan gereedschap bevestigd.

#### **Praktische tips**

Draag bij het werken met het apparaat altijd geschikte kleding en beschermingsmiddelen.

Voor elk gebruik moet worden gecontroleerd of het apparaat goed werkt.

Persoonlijke beschermingsmiddelen en een volledig functioneel apparaat verminderen het risico op verwondingen en ongevallen.

#### **Zagen**

- ÿ Gebruik alleen onbeschadigde zaagbladen in perfecte staat. Gebruik alleen ijzerzaagbladen voor metaalbewerking.
- ÿ Zorg ervoor dat u stabiel staat en houd het apparaat met beide handen vast, weg van uw lichaam weg.
- ÿ Controleer voor het zagen van het werkstuk op verborgen vreemde voorwerpen zoals spijkers en schroeven.

Deze moeten verwijderd worden.

ÿ Invallend zagen mag alleen gemaakt worden in zacht materiaal zoals hout of gipsplaat.

### Selectie van het zaagblad: ÿ

Houtzaagblad voor hout, kunststof, gipsplaat. ÿ Metaalzaagblad voor plaatwerk, profielen en buizen.

### Linten

ÿ Gebruik een stofafzuiging bij het schuren met de multischuurmachine. ÿ Beweeg het apparaat na het inschakelen in de richting van het werkstuk. ÿ Reinig het schuurplateau voordat u een schuurblad bevestigt. ÿ Werk alleen met schuurvellen die in perfecte staat verkeren om goede schuurresultaten te bereiken. ÿ Werk met lage en gelijkmatige druk. Dit beschermt het apparaat en het schuurblad. ÿ Gebruik niet hetzelfde schuurblad om verschillende materialen te schuren (bijv. metaal en dan hout).

### Keuze uit schuurpapier

Korrelgrootte P toepassing

P 60 ruwer voor het voorslijpen

Houten oppervlakken P 80 / 120 voor de afwerking

P 240 voor het fijnschuren van gegronde en gelakte oppervlakken

### Kras

ÿ Gebruik een hoge oscillatiesnelheid bij het schrapen. ÿ Werk met lage druk en onder een lage hoek om de ondergrond niet te verstoppen beschadigen.

## 7. REINIGING/ONDERHOUD



**OPMERKING:** Reparatie- en onderhoudswerkzaamheden die niet in deze handleiding worden beschreven, dienen altijd te worden uitgevoerd door ons servicecentrum. Gebruik alleen originele onderdelen. Schakel het apparaat uit en verwijder de batterij uit het apparaat voordat u ermee gaat werken of het vervoert.



**OPMERKING:** De volgende reinigings- en onderhoudstaken moeten regelmatig worden uitgevoerd. Dit zorgt voor een lange en betrouwbare levensduur.

### Schoonmaken:

Sproei het apparaat niet met water en dompel het niet onder in water. Gevaar voor elektrische schokken!

Houd de ventilatiesleuven, de motorbehuizing en de handgrepen van het apparaat schoon. Gebruik een vochtige doek of borstel. Gebruik geen detergents of oplosmiddelen. Anders kunt u het apparaat onherstelbaar beschadigen.

### Onderhoud:

ÿ Het apparaat is onderhoudsvrij.

## 8. OPSLAG

ÿ Bewaar het apparaat op een droge plaats en buiten het bereik van kinderen.

ÿ Verwijder de batterij voordat u het apparaat voor langere tijd opbergt (bijv. in slaapstand). ÿ Berg de batterij alleen op als deze gedeeltelijk is opgeladen. De laadstatus moet 40 - 60% zijn (twee LED-lampjes van de laadstatusindicator branden) gedurende een langere opslagperiode.

- ÿ Als de batterij voor langere tijd wordt opgeslagen, controleer dan de laadstatus van de batterij en laad deze ongeveer elke 3 maanden op.
- ÿ Om de batterij opgeladen te houden, dient u het apparaat niet op te slaan in extreme hitte of bloot te stellen aan kou.
- ÿ Bewaar het apparaat tussen 10°C en 25°C. Vermijd extreme kou tijdens opslag of warmte, zodat de batterij niet aan prestaties inboet.

## 9. VERWIJDERING



Elektronische apparaten mogen niet samen met huishoudelijke apparaten worden weggegooid. In overeenstemming met de Europese richtlijn 2012/19/EU betreffende afgedankte elektrische en elektronische apparatuur en de omzetting ervan in nationale wetgeving, moeten elektrische producten gescheiden worden ingezameld en worden afgevoerd naar aangewezen inzamelpunten. Neem contact op met uw plaatselijke autoriteiten of verkoper voor recyclingadvies.

### ACCUPAKKET



Dit product bevat Li-Ion. Om natuurlijke hulpbronnen te sparen, dient u batterijen op de juiste manier te recyclen of weg te gooien. Lokale, staats- of federale wetgeving kan het weggoien van Li-Ion-batterijen bij het gewone afval verbieden.

**Li-ion**

Neem contact op met uw plaatselijke afvaldienst voor informatie over beschikbare recycling- en/of verwijderingsopties.

## 10. VERKLARING VAN OVEREENSTEMMING



**BOUWER SAS**

**32, rue Aristide Bergès - ZI 31270 Cugnaux - Frankrijk**, verklaart dat,  
**Product: SNOERLOOS GEREEDSCHAP 20V 4 IN 1**

Handelsmerk: **ENERGIZER**

**Model: EZPV20V4IN1**

Serienummer: 20211240518-20211241017

voldoet aan de essentiële eisen en andere relevante bepalingen van de toepasselijke Europese richtlijnen, gebaseerd op de toepassing van de geharmoniseerde Europese normen. Elke ongeoorloofde wijziging van het apparaat maakt deze verklaring ongeldig.

Europese richtlijnen (inclusief, indien van toepassing, wijzigingen daarop tot de datum van ondertekening); RoHS-richtlijn 2011/65/EU + (EU) 2015/863 2014/30/EU; 2006/42/EC LVD-richtlijn 2014/35/UE

Europees geharmoniseerd  
normen

EN62841-1: 2015; EN 62841-2-1:2018+A11

EN 62841-2-4:2014;EN 62841-2-11: 2016+A1: 2020

EN 55014-1:2017;EN 55014-2:2015

EN61000-3-2:2014; EN61000-3-3:2013

EN62233:2008

EN 60335-2-29:2004+A2:2010+A11:2018

EN 60335-1:2012+A11:2014+A13:2017+A1:2019+A2:2019+A14:2019

Cugnaux, 30/11/2021

Philippe MARIE / PDG

Verantwoordelijk voor het technisch dossier: Dhr. Olivier Patriarca

# 11. GARANTIE



## GARANTIE

De fabrikant garandeert het product tegen materiaal- en fabricagefouten voor een periode van 2 jaar vanaf de datum van oorspronkelijke aankoop. De garantie geldt alleen als het product bestemd is voor huishoudelijk gebruik. De garantie dekt geen defecten die het gevolg zijn van normale slijtage.

De fabrikant verbindt zich ertoe de door de erkende dealer als defect aangemerkte onderdelen te vervangen. De fabrikant aanvaardt geen verantwoordelijkheid voor de gehele of gedeeltelijke vervanging van de machine en/of enige daaruit voortvloeiende schade.

### De garantie dekt geen defecten die het gevolg zijn van:

- onvoldoende onderhoud.
- abnormale montage, afstelling of werking van het product.
- Onderdelen die onderhevig zijn aan normale slijtage.

### De garantie dekt niet:

- Bezorgkosten.
- het gereedschap gebruiken voor een ander doel dan waarvoor het is ontworpen.
- gebruik en onderhoud van de machine op een manier die niet in de gebruikershandleiding staat vermeld is beschreven.

Vanwege ons beleid van continue productverbetering behouden wij ons het recht voor om zonder voorafgaande kennisgeving specificaties te wijzigen of toe te voegen. Hierdoor kan het product afwijken van de daarin opgenomen informatie. Een wijziging zal echter zonder voorafgaande kennisgeving worden aangebracht als deze wordt herkend als een verbetering van het vorige eigendom.

## LEES DE HANDLEIDING ZORGVULDIG DOOR VOORDAT U HET APPARAAT GEBRUIKT.

Vermeld bij het bestellen van vervangende onderdelen het onderdeelnummer of de code uit de lijst met vervangende onderdelen in deze handleiding. Bewaar het aankoopbewijs; zonder dit vervalt de garantieclaim. Om u te helpen met uw product, nodigen wij u uit om telefonisch of via onze website contact met ons op te nemen:

- +33 (0)9.70.75.30.30 •

<https://services.swap-europe.com/contact>

U moet een "ticket" aanmaken via het webplatform.

- Registreer of maak een account aan.
- Specificeer de referentie van het gereedschap.
- Kies het onderwerp van uw verzoek.

- Beschrijf uw probleem.

- Voeg de volgende documenten toe: Factuur of aankoopbewijs  
Foto van het typeplaatje (serienummer) Foto van het benodigde onderdeel (bijv.

B. gebroken pinnen

bij de



transformator stekker).



## 12. PRODUCTDEFECTEN

### WAT MOET IK DOEN ALS MIJN MACHINE UITVALT?

#### Als je je product in een winkel hebt gekocht: a) Maak de brandstoftank

leeg als je apparaat er een heeft. b) Zorg ervoor dat uw apparaat compleet is, met alle

meegeleverde accessoires en schoon! Is dit

Zo niet, dan wijst de reparatiewerkplaats het toestel af.

Ga naar de winkel met de complete machine en de kassabon of factuur.

#### Als u uw product op een website heeft gekocht:

a) Leeg de brandstoftank als uw apparaat er een heeft.

b) Zorg ervoor dat uw apparaat compleet is, met alle meegeleverde accessoires en schoon! Is dit niet het geval, dan wijst de reparatiewerkplaats het toestel af.

c) Maak een SWAP-Europe serviceticket aan op de website: <https://services.swap-europe.com>

Bij het indienen

van de aanvraag bij SWAP-Europe dient u de factuur en de foto van het identificatieplaatje (serienummer) mee te sturen.

d) Neem contact op met de reparatiewerkplaats om beschikbaarheid te garanderen voordat u probeert het apparaat te repareren leveren

Ga naar het reparatiestation met de complete machine, samen met de aankoopfactuur en de stationsfiche die je na het invullen van de serviceaanvraag kunt downloaden op de website van SWAP Europe.

Let bij machines met motorschade van de fabrikanten BRIGGS & STRATTON, HONDA en RATO op de volgende informatie.

Reparaties worden uitgevoerd door erkende motorfabrikanten van deze fabrikanten, zie die van hen plaats:

- <http://www.briggsandstratton.com/eu/fr>
- <http://www.honda-engines-eu.com/fr/service-network-page;jsessionid=5EE8456CF39CD572AA2AEEDFD290CDAE>
- <https://www.rato-europe.com/it/service-network>

**Bewaar de originele verpakking zodat deze door de klantenservice kan worden geretourneerd, of verpak uw apparaat in een vergelijkbare doos met dezelfde afmetingen.**

Als je vragen hebt over onze klantenservice, kun je een verzoek indienen op onze website <https://services.swap-europe.com>.

Onze hotline blijft bereikbaar op +33 (9) 70 75 30 30.



## 13. UITSLUITINGEN VAN GARANTIE

### DE GARANTIE DEKT NIET:

- Inbedrijfstelling en instelling van het product.
- Schade veroorzaakt door normale slijtage van het product.
- Schade veroorzaakt door oneigenlijk gebruik van het product.
- Schade veroorzaakt door montage of inbedrijfstelling die niet overeenkwam met de gebruiksaanwijzing.
- Carburateurgerelateerde storingen langer dan 90 dagen en vervuiling van de carburateur.
- Reguliere en standaard onderhoudsbeurten.
- Wijzigingen en demontage die direct leiden tot het vervallen van de garantie.
- Producten waarvan het originele echtheidskenmerk (merk, serienummer) is beschadigd of gewijzigd was of ingetrokken.
- Vervanging van verbruiksartikelen.
- Het gebruik van niet-originele onderdelen.
- Breuk van onderdelen na schokken of projecties.
- Uitsplitsing van accessoires.
- Gebreken en de gevolgen daarvan die zijn terug te voeren op een van buiten komende oorzaak.
- Verlies van onderdelen en verlies door onvoldoende boutverbinding.
- Snijden van onderdelen en schade veroorzaakt door losraken van onderdelen.
- Overbelasting of oververhitting.
- Slechte kwaliteit van de voeding: defecte spanning, spanningsfouten, enz.
- Schade veroorzaakt doordat het product niet kan worden gebruikt tijdens de tijd die nodig is voor de reparatie en, meer in het algemeen, de kosten in verband met de immobilisatie van het product.
- De kosten van een tweede taxatie uitgevoerd door een derde partij naar aanleiding van een offerte van een SWAP Europe-reparatiewerkplaats
- Het gebruik van een product met een defect of schade die niet tijdig is gemeld en/of gerepareerd met behulp van de diensten van SWAP-Europe.
- Verslechtering door transport en opslag\*.
- Wordt na 90 dagen gelanceerd.
- Olie, benzine, vet.
- Schade gerelateerd aan het gebruik van niet-conforme brandstoffen of smeermiddelen.

\* Volgens de transportwetgeving moet transportschade binnen 48 dagen na aankomst worden gemeld aan de vervoerder.

Uren na detectie per aangetekende post met ontvangstbevestiging. Dit document is een aanvulling op uw bericht, een niet-exhaustieve lijst.

**Gevaar!** Alle bestellingen moeten worden geverifieerd in aanwezigheid van de koerier. In geval van weigering door de koerier hoeft u alleen maar de levering te weigeren en uw weigering mee te delen.

**Ter herinnering**, de reservaties sluiten kennisgeving per aangetekende post met ontvangstbevestiging binnen de 72 uur niet uit.

**Informatie:** Thermische units moeten elk seizoen winterklaar gemaakt worden (service beschikbaar op de SWAP-Europe website). Accu's moeten vóór opslag worden opgeladen.

***Energizer***®