

Energizer®



SECATEUR SANS FIL

EZ20VST35C-2B2A

NOTICE D'INSTRUCTIONS

ATTENTION : Lire cette notice avant d'utiliser cette machine

Energizer®

© 2022 Energizer. Energizer et certains designs graphiques sont des marques d'Energizer Brands, LLC et ses filiales sont utilisées sous licence par Builder SAS. Tous les autres noms de marque sont des marques déposées de leurs propriétaires respectifs. Ni Builder SAS ni Energizer Brands, LLC n'est affilié aux propriétaires respectifs de leurs marques.

Commençons.

Vous avez envie de commencer, alors nous serons brefs!

SOMMAIRE

1. INSTRUCTIONS DE SECURITE	5
2. VOTRE PRODUIT	12
3. OPERATION	14
4. MAINTENANCE ET RANGEMENT	16
5. DONNEES TECHNIQUES	18
6. MISE AU REBUT	19
7. DECLARATION DE CONFORMITE	20
8. GARANTIE.....	21
9. PANNE PRODUIT.....	22
10. EXCLUSIONS DE GARANTIE	23

1. INSTRUCTIONS DE SECURITE

1.1 AVERTISSEMENT DE SECURITE GENERAUX POUR L'OUTIL ELECTRIQUE

⚠ AVERTISSEMENT Lire tous les avertissements de sécurité, les instructions, les illustrations et les spécifications fournis avec cet outil électrique. *Ne pas suivre les instructions énumérées ci-dessous peut provoquer un choc électrique, un incendie et/ou une blessure sérieuse.*

Conserver tous les avertissements et toutes les instructions pour pouvoir s'y reporter ultérieurement.

Le terme "outil électrique" dans les avertissements fait référence à votre outil électrique alimenté par le secteur (avec cordon d'alimentation) ou votre outil électrique fonctionnant sur batterie (sans cordon d'alimentation).

1) Sécurité de la zone de travail

a) **Conserver la zone de travail propre et bien éclairée.** *Les zones en désordre ou sombres sont propices aux accidents.*

b) **Ne pas faire fonctionner les outils électriques en atmosphère explosive, par exemple en présence de liquides inflammables, de gaz ou de poussières.** *Les outils électriques produisent des étincelles qui peuvent enflammer les poussières ou les fumées.*

c) **Maintenir les enfants et les personnes présentes à l'écart pendant l'utilisation de l'outil électrique.** *Les distractions peuvent vous faire perdre le contrôle de l'outil.*

2) Sécurité électrique

a) **Il faut que les fiches de l'outil électrique soient adaptées au socle. Ne jamais modifier la fiche de quelque façon que ce soit. Ne pas utiliser d'adaptateurs avec des outils électriques à branchement de terre.** *Des fiches non modifiées et des socles adaptés réduisent le risque de choc électrique.*

b) **Éviter tout contact du corps avec des surfaces reliées à la terre telles que les tuyaux, les radiateurs, les cuisinières et les réfrigérateurs.** *Il existe un risque accru de choc électrique si votre corps est relié à la terre.*

c) **Ne pas exposer les outils électriques à la pluie ou à des conditions humides.** *La pénétration d'eau à l'intérieur d'un outil électrique augmente le risque de choc électrique.*

d) **Ne pas maltraiter le cordon. Ne jamais utiliser le cordon pour porter, tirer ou débrancher l'outil électrique. Maintenir le cordon à l'écart de la chaleur, du lubrifiant, des arêtes vives ou des parties en mouvement.** *Des cordons endommagés ou emmêlés augmentent le risque de choc électrique.*

e) **Lorsqu'on utilise un outil électrique à l'extérieur, utiliser un prolongateur adapté à l'utilisation extérieure.** *L'utilisation d'un cordon adapté à l'utilisation extérieure réduit le risque de choc électrique.*

f) **Si l'usage d'un outil électrique dans un emplacement humide est inévitable, utiliser une alimentation protégée par un dispositif à courant différentiel résiduel (RCD).** *L'usage d'un RCD réduit le risque de choc électrique.*

3) Sécurité des personnes

a) **Rester vigilant, regarder ce que vous êtes en train de faire et faire preuve de bon sens dans votre utilisation de l'outil électrique. Ne pas utiliser un outil électrique lorsque vous**

êtes fatigué ou sous l'emprise de drogues, de l'alcool ou de médicaments. *Un moment d'inattention en cours d'utilisation d'un outil électrique peut entraîner des blessures graves.*

b) Utiliser un équipement de protection individuelle. Toujours porter une protection pour les yeux. *Les équipements de protection individuelle tels que les masques contre les poussières, les chaussures de sécurité antidérapantes, les casques ou les protections auditives utilisés pour les conditions appropriées réduisent les blessures.*

c) Éviter tout démarrage intempestif. S'assurer que l'interrupteur est en position arrêt avant de brancher l'outil au secteur et/ou au bloc de batteries, de le ramasser ou de le porter. *Porter les outils électriques en ayant le doigt sur l'interrupteur ou brancher des outils électriques dont l'interrupteur est en position marche est source d'accidents.*

d) Retirer toute clé de réglage avant de mettre l'outil électrique en marche. *Une clé laissée fixée sur une partie tournante de l'outil électrique peut donner lieu à des blessures.*

e) Ne pas se précipiter. Garder une position et un équilibre adaptés à tout moment. *Cela permet un meilleur contrôle de l'outil électrique dans des situations inattendues.*

f) S'habiller de manière adaptée. Ne pas porter de vêtements amples ou de bijoux. Garder les cheveux et les vêtements à distance des parties en mouvement. *Des vêtements amples, des bijoux ou les cheveux longs peuvent être pris dans des parties en mouvement.*

g) Si des dispositifs sont fournis pour le raccordement d'équipements pour l'extraction et la récupération des poussières, s'assurer qu'ils sont connectés et correctement utilisés. *Utiliser des collecteurs de poussière peut réduire les risques dus aux poussières.*

h) Rester vigilant et ne pas négliger les principes de sécurité de l'outil sous prétexte que vous avez l'habitude de l'utiliser. *Une fraction de seconde d'inattention peut provoquer une blessure grave.*

4) Utilisation et entretien de l'outil électrique

a) Ne pas forcer l'outil électrique. Utiliser l'outil électrique adapté à votre application. *L'outil électrique adapté réalise mieux le travail et de manière plus sûre au régime pour lequel il a été construit.*

b) Ne pas utiliser l'outil électrique si l'interrupteur ne permet pas de passer de l'état de marche à arrêt et inversement. *Tout outil électrique qui ne peut pas être commandé par l'interrupteur est dangereux et il faut le réparer.*

c) Débrancher la fiche de la source d'alimentation et/ou enlever le bloc de batteries, s'il est amovible, avant tout réglage, changement d'accessoires ou avant de ranger l'outil électrique. *De telles mesures de sécurité préventives réduisent le risque de démarrage accidentel de l'outil électrique.*

d) Conserver les outils électriques à l'arrêt hors de la portée des enfants et ne pas permettre à des personnes ne connaissant pas l'outil électrique ou les présentes instructions de le faire fonctionner. *Les outils électriques sont dangereux entre les mains d'utilisateurs novices.*

e) Observer la maintenance des outils électriques et des accessoires. Vérifier qu'il n'y a pas de mauvais alignement ou de blocage des parties mobiles, des pièces cassées ou toute autre condition pouvant affecter le fonctionnement de l'outil électrique. En cas de dommages, faire réparer l'outil électrique avant de l'utiliser. *De nombreux accidents sont dus à des outils électriques mal entretenus.*

f) Garder affûtés et propres les outils permettant de couper. *Des outils destinés à couper correctement entretenus avec des pièces coupantes tranchantes sont moins susceptibles de bloquer et sont plus faciles à contrôler.*

g) Utiliser l'outil électrique, les accessoires et les lames etc., conformément à ces instructions, en tenant compte des conditions de travail et du travail à réaliser. *L'utilisation*

de l'outil électrique pour des opérations différentes de celles prévues peut donner lieu à des situations dangereuses.

h) **Il faut que les poignées et les surfaces de préhension restent sèches, propres et dépourvues d'huiles et de graisses.** Des poignées et des surfaces de préhension glissantes rendent impossibles la manipulation et le contrôle en toute sécurité de l'outil dans les situations inattendues.

5) Utilisation des outils fonctionnant sur batteries et précautions d'emploi

a) **Ne recharger qu'avec le chargeur spécifié par le fabricant.** Un chargeur qui est adapté à un type de bloc de batteries peut créer un risque de feu lorsqu'il est utilisé avec un autre type de bloc de batteries.

b) **N'utiliser les outils électriques qu'avec des blocs de batteries spécifiquement désignés.** L'utilisation de tout autre bloc de batteries peut créer un risque de blessure et de feu.

c) **Lorsqu'un bloc de batteries n'est pas utilisé, le maintenir à l'écart de tout autre objet métallique, par exemple trombones, pièces de monnaie, clés, clous, vis ou autres objets de petite taille qui peuvent donner lieu à une connexion d'une borne à une autre.** Le court-circuitage des bornes d'une batterie entre elles peut causer des brûlures ou un feu.

d) **Dans de mauvaises conditions, du liquide peut être éjecté de la batterie; éviter tout contact. En cas de contact accidentel, nettoyer à l'eau. Si le liquide entre en contact avec les yeux, rechercher en plus une aide médicale.** Le liquide éjecté des batteries peut causer des irritations ou des brûlures.

e) **Ne pas utiliser un bloc de batteries ou un outil fonctionnant sur batteries qui a été endommagé ou modifié.** Les batteries endommagées ou modifiées peuvent avoir un comportement imprévisible provoquant un feu, une explosion ou un risque de blessure.

f) **Ne pas exposer un bloc de batteries ou un outil fonctionnant sur batteries au feu ou à une température excessive.** Une exposition au feu ou à une température supérieure à 130 °C peut provoquer une explosion.

g) **Suivre toutes les instructions de charge et ne pas charger le bloc de batteries ou l'outil fonctionnant sur batteries hors de la plage de températures spécifiée dans les instructions.** Un chargement incorrect ou à des températures hors de la plage spécifiée de températures peut endommager la batterie et augmenter le risque de feu.

6) Entretien

a) **Faire entretenir l'outil électrique par un réparateur qualifié utilisant uniquement des pièces de rechange identiques.** Cela assure le maintien de la sécurité de l'outil électrique.

b) **Ne jamais effectuer d'opération d'entretien sur des blocs de batteries endommagés.** Il convient que l'entretien des blocs de batteries ne soit effectué que par le fabricant ou les fournisseurs de service autorisés.

1.2 AVERTISSEMENTS DE SÉCURITÉ SPÉCIFIQUES POUR LES SÉCATEURS DE JARDIN

1) Gardez toutes les parties du corps éloignées de la lame. N'essayez pas de retirer le matériau coupé ou de tenir le matériau à couper lorsque la lame est en marche. La lame continue de fonctionner après avoir éteint l'interrupteur. Un moment d'inattention lors de l'utilisation du sécateur de jardin peut entraîner des blessures graves.

2) Portez le sécateur de jardin en le tenant par le manche lorsque la lame est à l'arrêt. Veillez à ne pas actionner l'interrupteur. Porter le sécateur de jardin d'une manière correcte réduit le risque d'utilisation involontaire et de blessures résultant de la lame.

3) Mettez toujours le couvercle sur la lame lors du transport ou du stockage du sécateur de jardin. Une bonne manipulation du sécateur de jardin réduit le risque de blessures causées par la lame.

4) Veuillez-vous assurer que tous les interrupteurs sont éteints et que la batterie a été retirée ou éteinte avant de retirer le matériau coupé coincé ou avant d'effectuer des travaux d'entretien sur la machine. Un fonctionnement inattendu du sécateur de jardin lors de l'enlèvement de matériaux coincés peut entraîner des blessures graves.

5) Tenez le sécateur de jardin uniquement par les surfaces de préhension isolées, car la lame peut entrer en contact avec des câbles cachés. L'accessoire de lame entrant en contact avec un fil « sous tension » peut rendre les pièces métalliques exposées de l'outil électrique « sous tension » et pourrait donner à l'opérateur un choc électrique.

6) Maintenez tous les câbles électriques éloignés de la zone de coupe. Les câbles peuvent être cachés dans les haies et les buissons où ils peuvent être accidentellement coupés par la lame.

7) N'utilisez pas le sécateur de jardin par mauvais temps, surtout s'il y a un risque d'orage. Cela réduit le risque d'être frappé par la foudre.

1.3 INSTRUCTIONS DE SECURITE ADDITIONNELLES POUR LES SECATEURS DE JARDIN

1) Tenez toujours l'appareil par la poignée de l'appareil et assurez-vous d'avoir une prise sûre. Perdre le contrôle de l'appareil peut entraîner des blessures corporelles.

2) Avant de commencer le travail, recherchez dans la zone de travail des objets cachés, par ex. clôtures grillagées, fils cachés, etc. Afin d'éviter d'endommager l'appareil et ses composants et d'éviter tout risque d'électrocution.

3) Assurez-vous de la bonne assise et du positionnement stable de l'appareil lorsque vous travaillez avec, en particulier lorsque vous travaillez sur des pentes. N'utilisez pas l'appareil si l'application prévue nécessite de grimper sur une échelle ou de travailler sur des empreintes instables similaires. N'exagérez pas. Il est possible de marcher et de porter l'appareil, mais n'utilisez pas l'appareil lorsque vous marchez. La perte d'équilibre peut entraîner une perte de contrôle de l'appareil et entraîner des blessures graves.

4) Portez toujours le sécateur de jardin en le tenant par le manche et lorsque la lame est à l'arrêt. Mettez toujours la housse de protection après la fin des travaux.

5) Portez des vêtements de travail appropriés tels que des chaussures solides à semelles antidérapantes, des pantalons longs solides, des gants et des lunettes de protection. Utilisez une protection auditive lors de l'utilisation de l'appareil. Ne portez pas de vêtements amples ni de bijoux car ils pourraient être pris dans les pièces mobiles.

6) N'utilisez l'appareil qu'à la lumière du jour suffisante ou avec un bon éclairage artificiel. Le manque de lumière ou un mauvais éclairage de la zone de travail peut entraîner des accidents.

7) N'utilisez jamais l'appareil avec un capot de protection ou un dispositif de protection endommagé. Une housse de protection ou un dispositif de protection défectueux ne peut plus vous protéger des blessures graves.

8) N'allumez l'appareil que si vos mains et vos pieds sont hors de portée de l'unité de coupe. Cela réduit le risque de blessures aux mains ou aux pieds.

9) Éteignez toujours l'appareil et retirez la batterie de l'appareil dans les cas suivants :

- l'appareil est laissé sans surveillance
- avant de retirer un obstacle

- avant de vérifier, nettoyer ou entretenir l'appareil
- après contact avec un objet étranger
- si l'appareil se met à vibrer anormalement

10) Les vibrations peuvent être nocives pour le système main-bras humain. Maintenez le temps d'exposition aux vibrations au minimum.

11) Vérifiez régulièrement que la lame n'est pas usée ou endommagée.

12) N'essayez pas de ralentir le mouvement de la lame en appuyant contre la lame une fois l'appareil éteint. La lame pourrait être endommagée ou provoquer un rebond.

13) Attendez l'arrêt de l'appareil avant de le déposer. La lame pourrait se coincer et entraîner une perte de contrôle de l'appareil.

1.4 CONSIGNES DE SÉCURITÉ SPÉCIALES POUR LES OUTILS À BATTERIE

1) Assurez-vous que l'outil est éteint avant d'insérer la batterie. L'insertion d'une batterie dans un outil allumé peut entraîner des accidents.

2) Rechargez les batteries uniquement à l'intérieur car le chargeur de batterie est conçu pour une utilisation en intérieur uniquement. Risque de choc électrique.

3) Pour réduire le risque d'électrocution, débranchez le chargeur de batterie du secteur avant de nettoyer le chargeur.

4) N'exposez pas la batterie à un fort ensoleillement pendant de longues périodes et ne la laissez pas sur un radiateur. La chaleur endommage la batterie et présente un risque d'explosion.

5) Laissez refroidir une batterie chaude avant de la recharger.

6) N'ouvrez pas la batterie et évitez tout dommage mécanique à la batterie. Risque de court-circuit et dégagement de fumées pouvant irriter les voies respiratoires. Assurez-vous de l'air frais et consultez un médecin en cas d'inconfort.

7) N'utilisez pas de batterie non rechargeable. Cela pourrait endommager l'appareil.

8) La plage de température ambiante recommandée pour le système de charge pendant la charge est de 4 °C à 40 °C.

9) La plage de température ambiante recommandée pour le stockage des outils et des batteries est de 0°C à 50°C.

10) La plage de température ambiante recommandée pour l'utilisation de l'outil et de la batterie est de -5 °C à 50 °C.

11) Retirez la batterie de l'appareil avant de le ranger.

12) L'électrolyte qui s'échappe des cellules peut endommager la peau, les vêtements ou tout autre objet qui y est exposé. Si l'électrolyte entre en contact avec la peau ou les vêtements, laver abondamment à l'eau claire. Si l'électrolyte pénètre dans les yeux, ne les frottez pas mais rincez-les immédiatement avec de grandes quantités d'eau propre comme de l'eau du robinet et consultez immédiatement un médecin.

13) Ne démontez pas ou ne modifiez pas la batterie, ce qui peut provoquer un court-circuit entre les cellules ou entre la cellule et son câblage, et ne désactivez pas le système de protection de sécurité de la batterie. Ceux-ci peuvent entraîner une fuite d'électrolyte, une surchauffe ou une pile ou une batterie, un éclatement et un incendie.

14) Évitez les court-circuit accidentels ou par inadvertance d'une batterie avec des objets métalliques tels que : fils, outils, colliers ou épingles à cheveux, qui peuvent provoquer un court-circuit, ce qui provoque un flux de courant excessif, une fuite d'électrolyte, un échauffement des cellules ou des batteries, un éclatement et un incendie.

15) Gardez la batterie à l'écart d'un feu ou d'une source de chaleur. Les matériaux d'isolation fondront et l'évent de dégagement de gaz et le système de protection seront endommagés, provoquant une fuite d'électrolyte, une explosion et éventuellement un incendie.

16) Ne laissez pas la batterie entrer en contact avec de l'eau ou se mouiller, elle pourrait subir un court-circuit, surchauffer, rouiller ou perdre ses fonctions.

17) N'exposez pas la batterie à des chocs mécaniques, par exemple en la faisant tomber, en la jetant ou en l'écrasant, provoquant une fuite d'électrolyte, un échauffement des cellules et de la batterie, une explosion et un incendie.

18) Évitez que la batterie ne se connecte directement à une source électrique telle qu'une prise d'allume-cigare ou une batterie de voiture, ce qui peut provoquer un excès de courant à haute tension et provoquer une fuite d'électrolyte, une surchauffe d'une cellule ou d'une batterie, une explosion et un incendie.

1.5 CONSIGNES DE SÉCURITÉ POUR LE CHARGEUR

1) Ce chargeur peut être utilisé par des enfants âgés d'au moins 8 ans et par des personnes ayant des capacités physiques, sensorielles ou mentales réduites ou dénuées d'expérience ou de connaissance, s'ils (si elles) sont correctement surveillé(e)s ou si des instructions relatives à l'utilisation de l'appareil en toute sécurité leur ont été données et si les risques encourus ont été appréhendés. Les enfants ne doivent pas jouer avec l'appareil. Le nettoyage et l'entretien par l'utilisateur ne doivent pas être effectués par des enfants sans surveillance.











2) Si le câble d'alimentation du chargeur est endommagé, il doit être remplacé par le





fabricant, son service après-vente ou des personnes de qualification similaire afin d'éviter un danger.

3) Pour charger la batterie, utilisez uniquement le chargeur fourni.

4) Ne rechargez jamais des piles non rechargeables.

1.6 SYMBOLES

	Conforme aux normes de sécurité en vigueur.
 	Pour réduire le risque de blessure, l'utilisateur doit lire et comprendre ce manuel avant d'utiliser ce produit.
	Porter des protections oculaires et auditives.
	Porter des gants de protection.
	Porter des chaussures de protection.
	Danger!
	Ne pas exposer à la pluie.
	Ne jeter pas les appareils usagés avec les ordures ménagères.
	Classe II, double isolation (uniquement pour chargeur).
	N'exposez pas la batterie à l'eau.

	Ne pas incinérer la batterie.
	Température ambiante de 40°C max, uniquement pour la batterie.
	Utilisation en intérieur uniquement pour le chargeur.
	Recyclage.
	Fusible.

2. VOTRE PRODUIT

2.1 DESCRIPTION

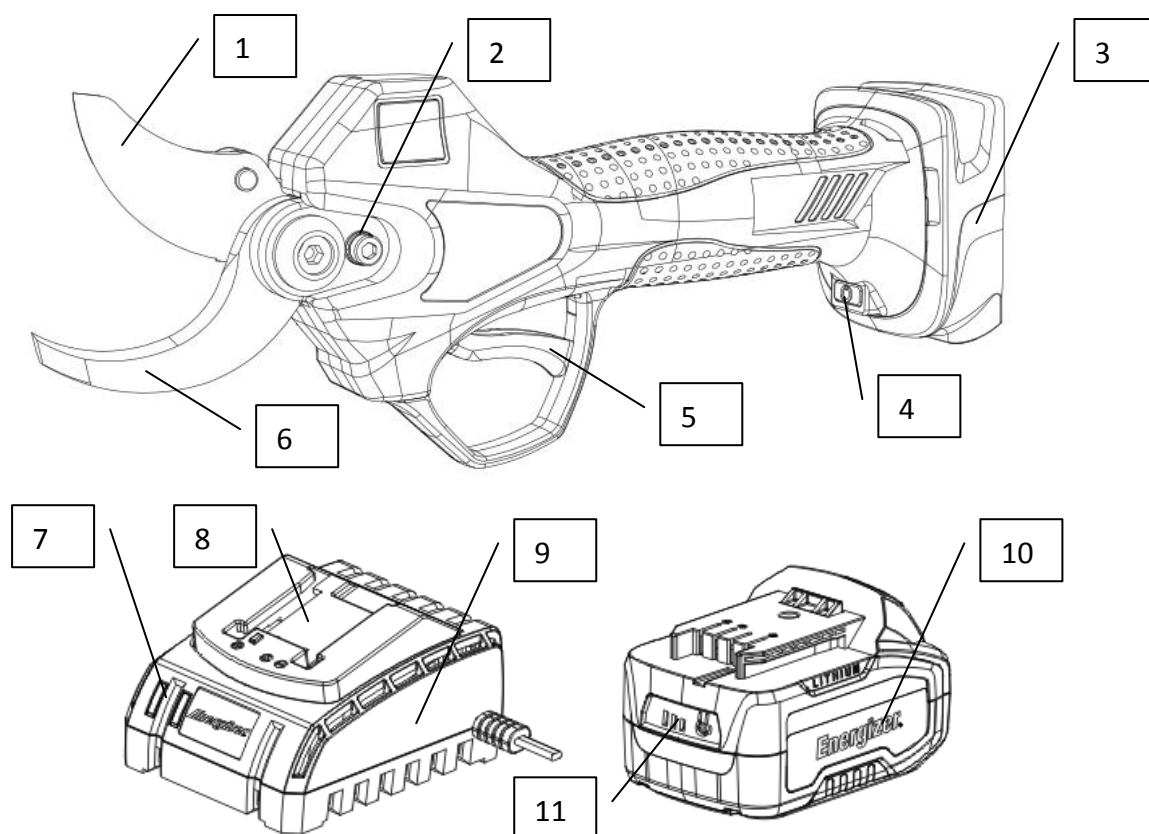

- | | |
|---|---|
| 1. Lame mobile | 7. Indicateur lumineux LED de charge |
| 2. Goupille de l'essieu | 8. Fente de chargement de la batterie |
| 3. Interface d'insertion de la batterie | 9. Chargeur |
| 4. Interrupteur d'alimentation | 10. Batterie |
| 5. Gâchette | 11. Indicateur de capacité de la batterie |
| 6. Lame fixe | |

2.2 UTILISATION PREVUE

1) N'utilisez l'appareil que pour :

- a) Tailler les arbres fruitiers, les arbustes ainsi que les haies.
- b) Couper et raccourcir des branches et brindilles jusqu'à une épaisseur de 35 mm (bois tendres ; diamètre réduit en cas d'utilisation de bois dur) en respectant les données techniques. L'appareil est adapté à un usage privé et commercial.

2) Nous recommandons d'utiliser l'outil électrique avec des accessoires d'origine.

3) Cet appareil n'est pas adapté pour l'entretien des pelouses à grande échelle ou pour la coupe de grosses branches (voir le chapitre Caractéristiques techniques).

4) L'appareil n'est pas adapté pour couper des métaux, du fil, du fil d'acier, de la pierre ou du plastique.

5) Toute autre utilisation que celle décrite dans le chapitre "Utilisation conforme" est considérée comme une mauvaise utilisation raisonnablement prévisible.

6) Les personnes qui utilisent cet appareil doivent : avoir lu et compris les instructions, en particulier le chapitre Sécurité.

7) Les personnes suivantes ne doivent pas utiliser l'appareil :

- a) Enfants.
- b) Personnes ayant des capacités physiques, sensorielles ou mentales réduites.
- c) Personnes manquant d'expérience et de connaissances.
- d) Les personnes non familiarisées avec les instructions.

2.3 LIVRAISON

Inclus dans l'étui :

1. Sécateur électrique (1pc)
2. Batterie au lithium 2 Ah (2 pièces)
3. Chargeur de batterie (1pc)
4. Trousse à outils (1 jeu)

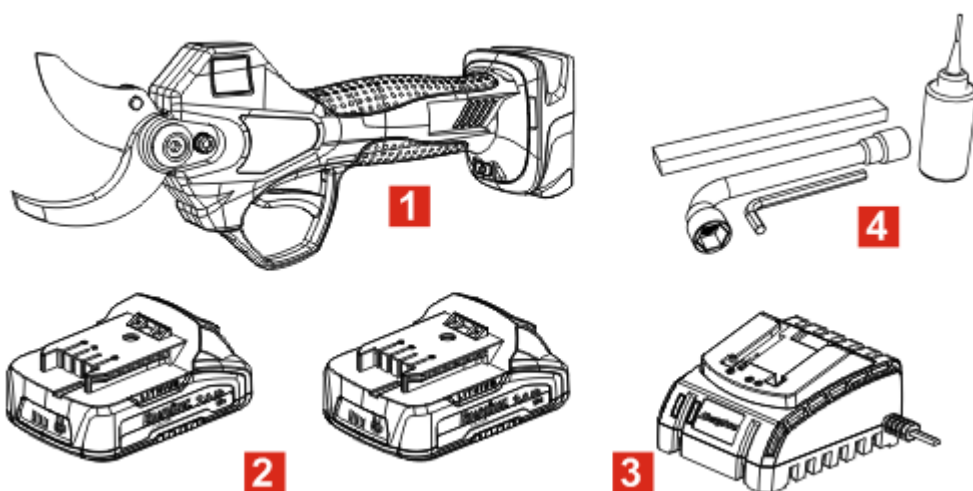

3. OPERATION

3.1 CHARGE DU BLOC-BATTERIE

! IMPORTANT : La batterie n'est pas complètement chargée en usine. Avant de tenter de les recharger, lisez attentivement toutes les consignes de sécurité

! IMPORTANT : La batterie n'est pas complètement chargée en usine. Avant d'essayer de la charger, lisez attentivement toutes les consignes de sécurité.

- 1) Assurez-vous que le chargeur que vous utilisez est compatible avec la batterie.
- 2) Insérez le chargeur dans une prise 220-240V~, 50-60Hz. Le voyant (7) devient rouge pour indiquer que l'alimentation est connectée.
- 3) Insérez la batterie (10) dans la fente du chargeur (8). Assurez-vous que le contact avec le chargeur est correct.
- 4) Le voyant lumineux (7) devient vert et clignote lors de la charge.
- 5) Lorsqu'il est complètement chargé, le voyant lumineux (7) devient vert.
- 6) Surveillez fréquemment le chargeur et la batterie lorsqu'ils sont connectés.
- 7) Débranchez le chargeur et déconnectez-le de la batterie lorsque vous avez terminé.
- 8) Laissez la batterie refroidir complètement avant de l'utiliser.
- 9) Rangez le chargeur et la batterie à l'intérieur, hors de portée des enfants.

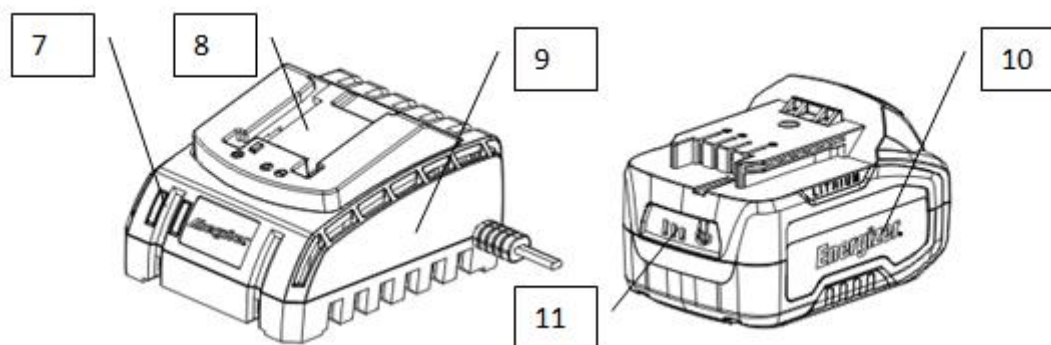

! NOTE : Si la batterie ne s'adapte pas correctement, débranchez-la et confirmez que la batterie est le bon modèle pour ce chargeur, comme indiqué sur le tableau des spécifications. Ne chargez aucune autre batterie ni aucune batterie qui ne rentre pas correctement dans le chargeur.

! NOTE : Si la batterie est chaude après une utilisation continue dans l'outil, laissez-la refroidir à température ambiante avant de la recharger. Cela prolongera la durée de vie de vos batteries.

! NOTE : À l'aide de votre pouce ou de vos doigts, appuyez sur le bouton de déverrouillage de la batterie et retirez la batterie en même temps.

3.2 INDICATEUR DE CAPACITÉ DE LA BATTERIE (10)

Il y a des indicateurs de capacité de la batterie sur la batterie ; vous pouvez vérifier l'état de la capacité de la batterie si vous appuyez sur le bouton. Avant d'utiliser la machine, veuillez appuyer sur la gâchette pour vérifier si la batterie est suffisamment pleine pour fonctionner correctement.

3.3 INSERER ET RETIRER LA BATTERIE

⚠ AVERTISSEMENT : Avant d'effectuer tout réglage, s'assurer que l'appareil est éteint avec le sélecteur de sens de rotation en position centrale.

- 1) Retirez la batterie : appuyez sur le loquet de libération de la batterie et en même temps retirez la batterie.
- 2) Pour insérer la batterie : poussez la batterie sur les contacts de l'outil.

3.4 REGLAGE

- 1) Insérez la batterie dans le connecteur d'alimentation du sécateur.
- 2) Appuyez légèrement sur l'interrupteur d'alimentation (4) pour l'allumer.
- 3) Double-cliquez sur la gâchette, les lames du sécateur s'ouvriront automatiquement.
- 4) Taille normale : appuyez sur la gâchette pour fermer les lames et relâchez la gâchette pour ouvrir les lames.
- 5) Fermeture lame : continuer à appuyer sur la gâchette, un bourdonnement signifie que la lame restera fermée.
- 6) Avant l'utilisation, afin de voir si le sécateur fonctionne bien, veuillez appuyer sur la gâchette pour fermer et relâcher la gâchette pour ouvrir les lames sans rien couper. Répétez cette opération plusieurs fois.

3.5 CONSEILS EN CAS D'ÉCHEC

Temps de fréquence sonore du buzzer	Echecs	Solution
2	Communication anormale	Vérifiez si le connecteur du câble de chaque pièce est desserré
4	Perte de phase moteur	Envoyez au revendeur local pour réparation
Le buzzer sonne en continu	Alerte de sécurité	Vérifiez si le corps touche la lame
Le voyant est rouge fixe	Panne de la capacité de la batterie	Vérifiez si la capacité de la batterie est faible

3.6 DESCRIPTION DE LA FONCTION MANUELLE ANTI-COUPURE

- 1) Une fois les ciseaux allumés, la fonction main anti-coupure est activée par défaut. Lorsque l'autre main de l'opérateur touche la lame, une boucle de courant se forme, le buzzer émet un bip en continu et les ciseaux cessent de fonctionner.
- 2) Appuyez longuement sur la gâchette pendant 5 secondes et entendez deux fois le buzzer, la fonction anti-coupure de la main est désactivée, les ciseaux peuvent continuer à fonctionner, mais la fonction anti-coupure de la main a été perdue.
- 3) Une fois la fonction anti-coupure manuelle désactivée, appuyez à nouveau sur la gâchette et maintenez-la enfoncée et entendez deux fois le buzzer. La fonction anti-coupure manuelle peut être réactivée.
- 4) Une fois les ciseaux éteints et rallumés, la fonction anti-coupure est activée par défaut.

⚠ Note : Lors de l'utilisation d'un sécateur, l'intention initiale de la fonction anti-coupure de la main est de fournir une protection supplémentaire à l'opérateur afin de réduire la survenue de blessures accidentelles, mais cela n'exclut pas qu'il échoue et perde la fonction de protection en cas de mauvais fonctionnement. Pendant l'opération, l'opérateur doit toujours agir avec précaution pour éviter que les doigts ne s'approchent de la zone de travail de la lame afin d'éviter les blessures accidentelles.

3.7 PRECAUTIONS D'UTILISATION

- 1) Ne coupez pas de branches au-delà du diamètre spécifié indiqué, ne coupez pas d'objets durs tels que des métaux, de la pierre ou tout autre matériau non végétal. Si les lames sont usées ou endommagées, veuillez les remplacer.
- 2) Gardez le sécateur propre, utilisez un chiffon propre pour nettoyer le sécateur, la batterie et le chargeur (n'utilisez pas d'agent de nettoyage abrasif ou à base de solvant), utilisez une brosse douce ou sèche pour nettoyer la poussière du sécateur.
- 3) Ne plongez pas le sécateur, la batterie ou le chargeur dans un liquide.
- 4) Suivez les instructions données pour une utilisation correcte du sécateur, n'utilisez pas le sécateur lorsque l'outil lui-même, la batterie ou le chargeur est endommagé.
- 5) N'utilisez pas le sécateur s'il ne peut pas fonctionner ou s'arrêter correctement, envoyez-le immédiatement en réparation. Il est dangereux d'utiliser le sécateur lorsque l'outil ne peut pas fonctionner ou s'arrêter correctement.
- 6) Veuillez-vous assurer que le sécateur électrique est éteint pendant tout réglage, changement d'accessoire ou stockage. Cette mesure de protection vise à réduire le risque d'activation accidentelle du sécateur.
- 7) Assurez-vous que les lames sont fermées lorsqu'elles ne sont pas utilisées, le stockage du sécateur doit être hors de portée des ENFANTS, ne laissez personne qui n'est pas familiarisé avec le fonctionnement du sécateur ou les instructions d'utilisation du sécateur, c'est dangereux d'utiliser le sécateur sans formation ni compréhension appropriées.
- 8) L'utilisation du sécateur doit être conforme aux instructions énoncées dans ce manuel et aux méthodes d'utilisation ainsi qu'en tenant compte de l'environnement de travail et de la nature des travaux entrepris. L'utilisation du sécateur en dehors de ses capacités et spécifications déclarées est dangereuse.
- 9) Retirez toutes les saletés des lames mobiles et fixes après chaque utilisation, puis appliquez du lubrifiant sur le côté de la lame où les lames mobiles et fixes sont en contact. Cela garantira le maintien des lames dans de bonnes conditions et réduira la résistance lors de l'utilisation, prolongeant ainsi la durée de vie du sécateur et de la lame.

4. MAINTENANCE & RANGEMENT

4.1 MAINTENANCE

Activités requises avant de commencer la maintenance

Avertissement de tension électrique

Ne touchez pas la fiche secteur ou la batterie avec les mains mouillées ou humides.

- Éteignez l'appareil.
- Laissez l'appareil refroidir complètement.
- Retirez la batterie de l'appareil.

Les travaux d'entretien qui nécessitent l'ouverture du boîtier ne doivent être effectués que par des entreprises spécialisées agréées ou par SWAP

Remarques sur l'entretien

- Maintenez la lame affûtée et exempte de rouille en la contrôlant régulièrement et en la graissant avec de la graisse appropriée ou de l'huile pénétrante.
- À l'intérieur de l'appareil, aucune pièce ne doit être entretenue ou lubrifiée par l'utilisateur.

Signes et étiquettes de sécurité sur l'appareil

Vérifiez régulièrement les symboles et étiquettes de sécurité apposés sur l'appareil.
Remplacez les panneaux de sécurité illisibles !

Signes de sécurité sur la batterie et le chargeur

Vérifiez régulièrement les symboles de sécurité apposés sur la batterie et le chargeur. Remplacez les panneaux de sécurité illisibles !

4.2 NETTOYAGE

L'appareil doit être nettoyé avant et après chaque utilisation.

Avertissement de tension électrique

Il existe un risque de court-circuit dû à la pénétration de liquides dans le boîtier !

Ne plongez pas l'appareil et les accessoires dans l'eau.

Assurez-vous qu'aucune eau ou autre liquide ne puisse pénétrer dans le boîtier.

- Nettoyez l'appareil avec un chiffon doux, humide et non pelucheux. Assurez-vous qu'aucune humidité ne pénètre dans le boîtier. Protégez les composants électriques de l'humidité. N'utilisez pas de produits de nettoyage agressifs tels que des sprays de nettoyage, solvants, nettoyeurs à base d'alcool ou abrasifs pour humidifier le chiffon.
- Séchez l'appareil avec un chiffon doux non pelucheux.
- Nettoyez les lames avec une brosse douce et huilez-les avec un spray d'huile universel après chaque utilisation.
- Maintenez propres les bornes de connexion de l'appareil et du chargeur.

4.3 REMPLACEMENT DE LA LAME

Lorsque la lame mobile ne croise plus la lame fixe sur toute sa longueur, ou lorsque le sécateur électrique ne peut plus avoir une coupe nette après le meulage, le remplacement de la lame est recommandé en suivant les étapes suivantes.

- 1) Pour des raisons de sécurité, avant de remplacer la lame, assurez-vous que le sécateur est éteint et que le câble d'alimentation est débranché de la batterie.
- 2) Reportez-vous aux schémas ci-dessous pour la procédure de remplacement de la lame.
- 3) Nettoyez la lame après le remplacement, connectez le câble d'alimentation à la batterie, allumez pour tester la lame, fermez la lame pour terminer toute la procédure.

 **Note** : Les lames fixes et mobiles peuvent être remplacées individuellement ; ne vous inquiétez pas de la taille de l'ouverture de la lame de remplacement, l'ouverture reviendra automatiquement à sa taille normale lors de la mise sous tension après avoir terminé le remplacement de la lame.

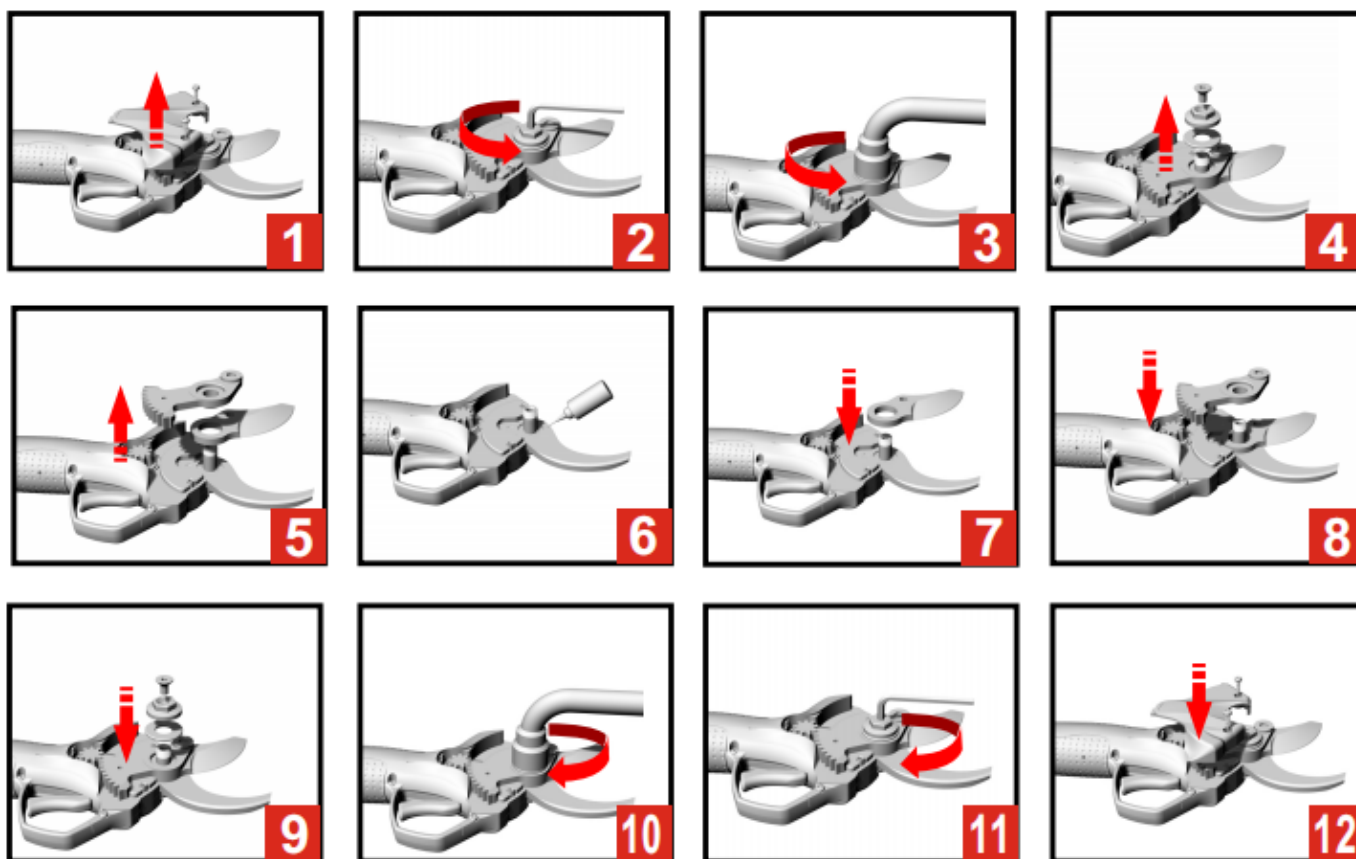

4.3 RANGEMENT

- 1) Appuyez sur la gâchette et maintenez-la enfoncée pendant quelques secondes, puis relâchez, la lame se fermera et ne s'ouvrira pas.
- 2) Éteignez la batterie, débranchez la batterie.
- 3) Rangez, nettoyez et rangez le sécateur dans la boîte à outils.

5. DONNEES TECHNIQUES

Tension nominale	20V d.c.
Type de moteur	Sans brosse
Vitesse du moteur	18000/min
Capacité de coupe pour branches tendres	Ø35mm max
Capacité de coupe pour les branches dures	Ø25mm max
Largeur de lame	5cm
Matériau de la lame	SK5
Type de protection	IPX0
Poids (sans batterie)	0.955kg
Type de batterie	EZB4A, 20V d.c. 4.0Ah, Lithium-ion
Type de chargeur	EZCR20V-1, chargeur avec prise VDE Entrée 220-240V~ 50-60Hz, 65W Sortie 21V d.c., 2,5A

Niveau de pression acoustique	Max. LpA = 68.6dB(A) , K= 3 dB(A)
Niveau de puissance sonore	Max. LwA = 79.6 dB(A) , K= 3 dB(A)
Garantie de puissance sonore	83dB(A)
Vibrations Ah,AG	Max. ah,AG = 1.14 m/s² , K=1,5 m/s ²

INFORMATION

- La valeur totale déclarée de vibration a été mesurée conformément à une méthode d'essai normalisée et peut être utilisée pour comparer des outils ;
- La valeur totale déclarée de vibration peut aussi être utilisée dans une évaluation préliminaire de l'exposition.

MISE EN GARDE !

- L'émission de vibration pendant l'utilisation de l'outil électrique peut être différente de la valeur totale déclaré selon les façons d'utiliser l'outil ;
- Il est nécessaire d'identifier les mesures de sécurité destinées à protéger l'opérateur qui sont basées sur une estimation de l'exposition dans les conditions réelles d'utilisation (en prenant en compte toutes les parties du cycle de manœuvres, telles que les moments où l'outil est hors tension et où il fonctionne à vide, en plus du temps d'actionnement de la manette).

6. MISE AU REBUT

Si votre appareil doit être remplacé après une utilisation prolongée, ne le jetez pas avec les ordures ménagères, mais dans le respect de l'environnement. Les déchets produits par des articles de machines électriques ne doivent pas être traités comme des ordures ménagères normales. Merci de recycler là où des installations de recyclage existent. Renseignez-vous auprès de votre autorité locale ou de votre détaillant pour obtenir des conseils sur le recyclage.



BATTERIE

Ce produit contient du Li-ion. Pour préserver les ressources naturelles, veuillez recycler ou jeter les piles correctement. Les lois locales, nationales ou fédérales peuvent interdire la mise au rebut des batteries Li-ion avec les déchets ordinaires. Consultez votre autorité de traitement des déchets locale pour obtenir des informations sur les options de recyclage et / ou d'élimination disponibles.



Li-ion

7. DECLARATION DE CONFORMITE



BUILDER SAS

32, rue Aristide Bergès - ZI 31270 Cugnaux - France, déclare que,

Produit : SECATEUR SANS FIL

Marque : ENERGIZER

Modèle : EZ20VST35C-2B2A

Numéro de série : 20220513511-20220513860

Est conforme aux exigences essentielles et aux autres dispositions pertinentes des directives européennes applicables, basées sur l'application des normes européennes harmonisées. Toute modification non autorisée de l'appareil annule cette déclaration.

Directives européennes (y compris, le cas échéant, leurs modifications jusqu'à la date de signature) ;

Directive ROHS 2011/65/EU + (EU) 2015/863

2014/30/EU; 2006/42/EC

LVD Directive 2014/35/UE

Standards européennes harmonisées

EN 62841-1: 2015

EN ISO 12100:2010

EN 55014-1:2017+A11:2020

EN 55014-2:2015

EN IEC 61000-3-2:2019

EN 61000-3-3:2013+A1:2019

EN 60335-1:2012+A11:2014+A13:2017+A1:2019+A14:2019+A2:2019

EN 60335-2-29: 2004+A2:2010+A11:2018

EN 62233:2008

Cugnaux, 23/05/2022

Philippe MARIE / PDG

Responsable du dossier technique : Mr Olivier Patriarca

8. GARANTIE

Energizer®

GARANTIE

Le fabricant garantit le produit contre les défauts de matériel et de main-d'œuvre pour une période de 2 ans à compter de la date d'achat originelle. La garantie s'applique si le produit est à usage domestique. La garantie ne s'étend pas pour des pannes dues à l'usure et aux dommages normaux.

Le fabricant accepte de remplacer les pièces classées comme défectueuses par le distributeur désigné. Le fabricant n'accepte pas la responsabilité du remplacement de la machine, toute ou partie, et / ou des dommages s'ensuivant.

La garantie ne couvre pas les pannes dues :

- à la maintenance insuffisante.
- au montage, réglage ou opérations anormales du produit.
- aux pièces sujettes à l'usure normale.

La garantie ne s'étend pas :

- aux coûts d'expédition et d'emballage.
- à l'utilisation de l'outil dans un but autre que celui pour lequel il a été conçu.
- à l'usage et maintenance de la machine de manière non décrite dans le manuel d'utilisateur.

De par notre politique d'amélioration continue du produit, nous nous réservons le droit d'altérer ou de modifier les caractéristiques sans préavis. En conséquence, le produit peut être différent des informations contenues ci-dessus, mais une modification sera entreprise sans préavis si elle est reconnue comme une amélioration de la caractéristique précédente.

LIRE ATTENTIVEMENT LE MANUEL AVANT D'UTILISER LA MACHINE.

En commandant des pièces détachées, veuillez indiquer le numéro ou le code de la pièce, vous pouvez trouver cela dans la liste de pièces détachées dans ce manuel. Gardez le reçu d'achat ; sans lui, la garantie est invalide. Afin de vous aider avec votre produit, nous vous invitons à nous contacter par téléphone ou via notre site internet :

- **+33 (0)9.70.75.30.30**
- **<https://services.swap-europe.com/contact>**

Vous devez créer un « ticket » via leur plateforme.

- Inscrivez-vous ou créez votre compte.
- Indiquez la référence de l'outil.
- Choisissez l'objet de votre demande.
- Expliquez votre problème.
- Joignez ces fichiers : la facture ou le reçu de caisse, la photo de la plaque d'identification (numéro de série), la photo de la pièce dont vous avez besoin (par exemple : broches de la fiche de transformateur qui sont cassées).



9. PANNE PRODUIT

QUE FAIRE SI MA MACHINE TOMBE EN PANNE?

Si vous avez acheté votre produit en magasin :

- a) Videz le réservoir d'essence.
- b) Veillez à ce que votre machine soit complète (accessoires fournis) et propre ! Si ce n'est pas le cas le réparateur refusera la machine.

Se présenter au magasin avec la machine complète avec le ticket de caisse ou facture.

Si vous avez acheté votre produit sur un site internet :

- a) Videz le réservoir d'essence
- b) Veillez à ce que votre machine soit complète (accessoires fournis) et propre ! Si ce n'est pas le cas le réparateur refusera la machine.

c) Créez un dossier SAV SWAP-Europe (ticket) sur le site : <https://services.swap-europe.com>
Au moment de faire la demande sur SWAP-Europe, vous devez joindre la facture et la photo de la plaque signalétique.

d) Contactez la station de réparation pour s'assurer de ses disponibilités, avant de déposer la machine.

Se présenter en station de réparation avec la machine complète emballée, accompagnée de la facture d'achat et de la fiche de prise en charge station téléchargeable une fois la demande SAV effectuée sur le site SWAP-Europe

Pour les machines présentant une panne de moteurs constructeurs BRIGGS & STRATTON, HONDA et RATO veuillez vous referer à la notice.

Les réparations seront faites par les motoristes agréés de ces constructeurs, voir leur site :

- <http://www.briggsandstratton.com/eu/fr>
- <http://www.honda-engines-eu.com/fr/service-network-page;jsessionid=5EE8456CF39CD572AA2AEEDFD290CDAE>
- <https://www.rato-europe.com/it/service-network>

Veillez conserver votre emballage d'origine pour permettre les retours SAV ou emballer votre machine avec un carton similaire aux mêmes dimensions.

Pour toute question concernant notre SAV vous pouvez faire une demande sur notre site <https://services.swap-europe.com>

Notre hotline reste à votre écoute au +33 (9) 70 75 30 30.



10. EXCLUSIONS DE GARANTIE

LA GARANTIE NE COUVRE PAS :

- La mise en route et les réglages du produit.
- Les dommages consécutifs à une usure normale du produit.
- Les dommages consécutifs à une utilisation non conforme du produit.
- Les dommages résultants d'un montage ou d'une mise en route non conforme au manuel d'utilisation.
- Les pannes liées à la carburation au-delà de 90 jours et à l'encrassement des carburateurs.
- Les actes d'entretiens périodiques et standards.
- Les actes de modification et de démontage qui annulent directement la garantie.
- Les produits dont le marquage original d'authentification (marque, numéro de série) ont été dégradés, altérés ou retirés.
- Le remplacement des consommables.
- L'utilisation des pièces qui ne sont pas d'origine.
- La casse des pièces consécutive à des chocs ou projections.
- Les pannes des accessoires.
- Les défauts et leurs conséquences liés à toute cause extérieure.
- La perte d'éléments et la perte due à un vissage insuffisant.
- Les éléments de coupe et tout dommage lié au desserrage des pièces.
- Une surcharge ou surchauffe.
- Une mauvaise qualité de l'alimentation : tension défectueuse, erreur de voltage, etc.
- Les dommages consécutifs à la privation de jouissance du produit pendant le temps nécessaire aux réparations et plus généralement les frais d'immobilisation du produit.
- Les frais de contre-expertise établis par un tiers suite à un devis par une station de réparation SWAP-Europe
- L'utilisation d'un produit qui présenterait un défaut ou une casse constaté(e) et qui n'aurait pas fait l'objet d'un signalement immédiat et/ou d'une réparation auprès des services de SWAP-Europe.
- Les détériorations liées aux transports et au stockage*.
- Les lanceurs au-delà de 90 jours.
- Huile, essence, graisse.
- Les dommages liés à l'utilisation de carburants ou lubrifiants non conformes.

* Conformément à la législation du transport les détériorations liées aux transports doivent être déclarées aux transporteurs dans les 48 heures maximum après constat par lettre recommandée avec accusé de réception.

Ce document est un complément de votre notice, liste non exhaustive.

Attention : Toute commande doit être vérifiée en présence du livreur. En cas de refus de celui-ci vous devez simplement refuser la livraison et notifier votre refus.

Rappel: les réserves n'excluent pas la notification par courrier recommandé A/R dans les 72h.

Information: Les appareils thermiques doivent être hivernés à chaque saison (service disponible sur le site SWAP-Europe). Les batteries doivent être chargées avant d'être stockées.

Energizer®