



FOXTER

MODE D'EMPLOI



Tronçonneuse thermique

- **CS4100-4**



Fabriqué en RPC - 2020

- FR P.02
- ES P.23
- PT P.44
- PL P.65
- SI P.86

 3 601029 965782	CONTRÔLE GENCOD	ÉCHELLE DU DOCUMENT 100%
Date 25/08/2020 Client SIPLEC Dossier FOXTER Réf. TRONÇONNEUSE THERMIQUE - NOTICE ROYAL GARDEN	DOCUMENT À RÉALISER EN	DOCUMENT À RÉALISER EN
	CYAN MAGENTA YELLOW BLACK	CYAN MAGENTA YELLOW BLACK
		

FR TRONÇONNEUSE THERMIQUE

• CS4100-4

CE

INSTRUCTIONS ORIGINALES

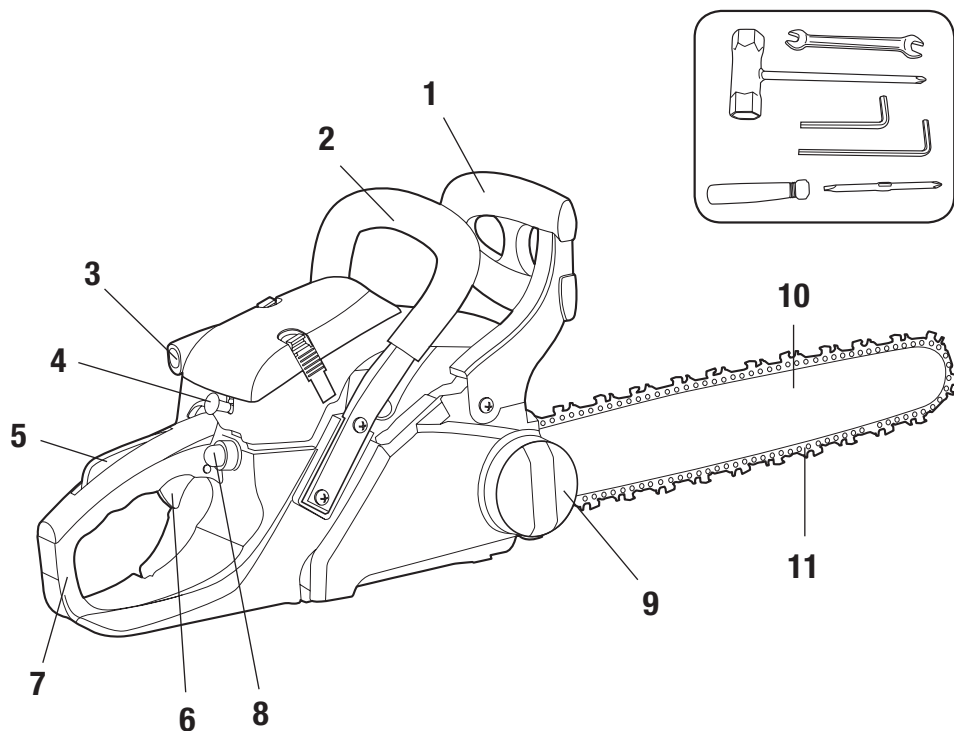

- | | |
|---------------------------------------|---------------------------------------|
| 1. Protège-main/frein de chaîne avant | 6. Accélérateur |
| 2. Poignée avant | 7. Poignée arrière |
| 3. Câble de démarrage | 8. Poire d'amorçage |
| 4. Starter | 9. Réglage de la tension de la chaîne |
| 5. Gâchette de sécurité | 10. Guide-chaîne |
| | 11. Chaîne |



Veillez lire attentivement l'intégralité de la notice avant d'utiliser l'outil.

- Le protège-main avant est un dispositif destiné à protéger la main de l'opérateur contre les blessures par contact avec la chaîne.
- Le frein de chaîne est un dispositif qui arrête automatiquement la chaîne en cas de mouvement vers l'arrière, provoquant le saut de la scie.
- La chaîne est le dispositif de coupe, installé sur le guide-chaîne.

DONNÉES TECHNIQUES

Type de moteur	RY1E40F
Volume du réservoir de carburant	260 cm³
Volume du réservoir d'huile	210 cm³
Ratio	40:1
Régime au ralenti du moteur	3100 ± 300 min⁻¹
Régime du moteur avec embrayage	4 300 min⁻¹
Puissance maximale	1,4 kW
Cylindrée	41 cm³
Puissance maximale du moteur	8 000 min⁻¹
Régime maximal du moteur	11 000 min⁻¹
Poids (réservoir vide, sans accessoires)	4,5 kg
Longueur de coupe	33,5 cm (14")
Pas de chaîne	9,525 mm (3/8")
Calibre de la chaîne	1,27 mm (0,050")
Vitesse maximale de la chaîne	21 m/s
Type de chaîne et de guide-chaîne	91P052X Oregon 140SDEA041(295058) / Oregon
Pignon (nombre de dents x pas)	6 dents x 9,525 mm
Carburateur	MC16C4-1/HLIC MC1606B/HUAYI 1E40F/ JINKE WT994/Walbro MP16-1/YINBA
Bougie d'allumage	L8RTF/LD NHSP, L8RTC/TORCH, L8RTF/ BOSCH, BP MR7A/NGK
Niveau de pression acoustique	L_{pA,eq} : 98,8 dB(A) K = 3 dB(A)
Niveau de puissance acoustique	L_{wA,eq} : 109,6 dB(A) K = 3 dB(A)
Niveau de puissance garanti	L_{wA} : 114 dB(A) (2000/14/EC)
Valeur des vibrations	Avant_hv,eq : 6,5 m/s², K = 1,5 m/s² Arrière_hv,eq : 6,0 m/s², K = 1,5 m/s²

CONSIGNES DE SÉCURITÉ

- **ATTENTION !** Lorsque vous utilisez ce type d'outil, des précautions de base doivent toujours être suivies pour réduire le risque d'incendie et de blessures.
- Lisez attentivement toutes ces instructions avant d'utiliser ce produit et conservez ces instructions. Soyez familier avec toutes les opérations décrites dans cette notice d'utilisation. Ce produit doit être utilisé par des utilisateurs expérimentés.
- Les utilisateurs inexpérimentés doivent d'abord être formés à toutes les opérations par un professionnel.
- Si vous donnez cette machine à d'autres personnes, veuillez-leur fournir également cette notice.
- Prenez en compte tous les marquages apposés sur le produit (symboles, étiquettes, informations techniques, etc.). Les symboles sont expliqués dans cette notice.
- Utilisez cette machine comme décrit dans cette notice. Il est strictement interdit d'utiliser cet outil pour d'autres applications que celles décrites dans cette notice.
- Le non-respect de ces instructions peut entraîner des blessures graves et, dans certains cas, peut-être même la mort.
- Ce produit est destiné à un usage domestique privé seulement. Ne l'utilisez pas à des fins commerciales.
- La réglementation nationale peut limiter l'utilisation de la machine.
- Les personnes âgées de moins de 18 ans ne doivent pas utiliser ce produit.
- Gardez à l'esprit que l'opérateur ou l'utilisateur est responsable des accidents ou des risques causés à d'autres personnes ou à leurs biens.
- **AVERTISSEMENT** : n'utilisez pas l'appareil lorsque vous êtes fatigué, malade ou sous l'influence de l'alcool ou d'autres drogues.
- N'utilisez pas l'outil si vous n'êtes pas dans une condition physique adéquate.
- Cet outil est destiné à être utilisé en plein air. Ne l'utilisez jamais en intérieur.
- Lorsque vous transportez la machine :
 - Sécurisez la machine pendant le transport pour empêcher la perte de carburant, des dégâts ou des blessures.
 - Installez le dispositif de protection du guide-chaîne sur l'outil afin de sécuriser le transport.
- Gardez les personnes et les animaux éloignés de la zone de travail. Les enfants et les personnes qui ignorent comment utiliser cet outil ne doivent pas le toucher et le manipuler.
- Gardez les personnes à au moins 15 m de la machine lors de l'opération.

- Utilisez le produit seulement sous la lumière du jour ou sous une bonne lumière artificielle.
- Lors de l'utilisation de la machine, portez toujours un équipement de protection complet comprenant un casque de sécurité, un masque de protection, une protection auditive, une protection oculaire, des gants de protection, des chaussures antidérapantes et des vêtements de protection. L'équipement de protection doit être conforme aux normes européennes.
- Portez des vêtements appropriés. Ne portez pas de vêtements à manches lâches ou déboutonnées. Ne portez pas de bijoux qui peuvent entrer en contact avec les pièces rotatives. Si vous avez les cheveux longs, attachez-les et portez un casque de sécurité approprié.
- Ne faites pas fonctionner cet outil avec des protections endommagées ou sans protections installées.
- Gardez les mains et les pieds éloignés des parties coupantes en tout temps et surtout lorsque vous allumez et éteignez l'outil.
- N'utilisez pas l'outil dans un endroit où la ventilation est mauvaise. L'émission de gaz peut provoquer des blessures.
- N'utilisez pas l'outil en présence de liquides ou gaz inflammables.
- Attention : la machine libère des gaz lors de son utilisation. Évitez d'entrer en contact avec ces gaz.
- Gardez la zone de travail propre. Avant de travailler, inspectez la zone de travail et enlevez tous les matériaux et objets qui pourraient causer des accidents.
- Ne forcez pas l'outil.
- Utilisez seulement les accessoires fournis ou recommandés par le fabricant (tels que les combinaisons de chaîne de scie et guide-chaîne). L'utilisation d'autres accessoires peut entraîner un accident. Référez-vous à la section « Informations techniques » de cette notice ou demandez conseil à votre revendeur.
- Les risques de glisse et de dérapages doivent être prévus car il existe un risque élevé de rebond. Ne vous penchez pas. Gardez un bon équilibre en tout temps. Ne perdez pas votre équilibre à la fin d'une coupe.
- Inspectez toujours la machine avant et après son opération. Si l'outil est endommagé, présente des signes d'usure ou un défaut, arrêtez de l'utiliser et amenez-le à un service autorisé pour contrôle et réparation.
- Éteignez l'outil après son utilisation, lors de son transport, lorsque vous le laissez sans surveillance, lors du remplacement de pièces et avant son entretien.
- Soyez concentré lorsque vous utilisez l'outil. Regardez ce que vous faites, ayez du bon sens.

- Retirez la protection de la lame avant l'utilisation de l'outil.
- Une pièce endommagée doit être correctement réparée ou remplacée par un centre de service autorisé, sauf indication contraire dans cette notice.
- N'utilisez pas l'outil si l'interrupteur ne fonctionne pas (s'il est impossible de le mettre sur ON ou OFF).
- Arrêtez immédiatement l'outil en cas de dysfonctionnement du moteur ou en cas de bruit inhabituel.
- N'utilisez pas l'outil si le démarreur est endommagé.
- N'arrêtez pas la chaîne avec vos mains ou d'autres objets.
- Évitez tout contact avec les dents de la chaîne lors de son opération ; elles peuvent provoquer des coupures profondes.
- Lorsqu'elle n'est pas utilisée, la machine doit être stockée dans un endroit sec fermé à clé, hors de la portée des enfants.
- Éteignez toujours la machine :
 - À chaque fois que vous la laissez sans surveillance ;
 - Avant toute inspection et maintenance ;
 - Après avoir heurté un objet étranger ;
 - Lorsqu'elle commence à vibrer anormalement ;
 - Lors du remplacement de pièces.
- Transportez toujours l'outil en tenant la poignée, jamais la lame.
- N'utilisez pas le produit sur un sol glissant.
- N'utilisez pas le produit sur des pentes raides et glissantes.
- Lorsque vous planifiez vos sessions de travail, prévoyez suffisamment de temps pour le repos. Limitez le temps d'utilisation en continu de l'outil. Par exemple, faites des sessions de 30 ~ 40 minutes entrecoupées d'une pause de 10 ~ 20 minutes. Travaillez au maximum deux heures par journée.
- Si la machine a heurté des objets étrangers, veuillez vérifier que l'outil ne soit pas endommagé et amenez-le en réparation si nécessaire.
- N'approchez aucune partie du corps sur la chaîne lorsque la scie à chaîne fonctionne. Avant de mettre en marche la scie à chaîne, assurez-vous que la chaîne n'est pas en contact avec quoi que ce soit. Un moment d'inattention au cours de l'utilisation peut provoquer l'accrochage d'un vêtement ou d'une partie du corps à la chaîne.
- **Tenez toujours la poignée arrière de l'outil avec la main droite et la poignée avant avec la main gauche.** La tenir en inversant les mains augmente le risque de blessures et ne doit jamais être réalisé (pour un outil conçu avec le guide-chaîne sur le côté gauche, la référence aux positions « main droite » et « main gauche » est inversée).

- Lors de la coupe d'une branche qui est sous contrainte, restez vigilant au risque de retour. Lorsque la tension des fibres de bois est relâchée, la branche, sous un effet de ressort, peut frapper l'opérateur et/ou projeter l'outil et le mettre hors de contrôle.
- Faites preuve d'une extrême prudence lors de la coupe de broussailles et de jeunes arbustes. Des matériaux fins peuvent agripper la chaîne et être projetés tel un fouet en votre direction ; vous pouvez perdre de l'équilibre sous l'effet de la traction.
- Gardez les poignées sèches, propres et dépourvues d'huile et de graisse. Des poignées grasses, huileuses sont glissantes et provoquent ainsi une perte de contrôle.
- Attention à l'utilisation de la machine lors d'un temps orageux. N'utilisez pas la machine lors d'éclairs et d'orages. Ne l'exposez pas à la pluie.
- N'utilisez pas l'outil dans des endroits humides.
- Il est recommandé d'utiliser la griffe d'abattage fourni pour couper des arbres et des branches épaisses.
- Effectuez un contrôle fonctionnel régulier de l'embrayage. Il ne devrait pas y avoir de mouvement de la chaîne au ralenti.
- Lors de l'utilisation de l'outil, faites attention à l'émission de gaz d'échappement, de brouillard, d'huile, de lubrification et de poussière de scie ; évitez d'être exposé à ceux-ci et portez un équipement de protection.
- Portez des gants de protection lors du montage, du démontage, de l'affûtage, lors du réglage de la tension de la chaîne et lors de la manipulation du guide-chaîne.
- Les réglages du guide-chaîne et de la chaîne doivent être effectués avec le moteur arrêté (outil éteint).
- Vérifiez et testez régulièrement le frein de chaîne.
- Des risques peuvent survenir lors de l'utilisation de la scie, tels que le blocage de la chaîne de scie. Suivez les instructions pour l'opération de coupe afin de réduire les risques. Vérifiez toujours l'état de l'outil. Ne démarrez pas l'outil directement dans un arbre.

MANIPULATION DES CARBURANTS

- Redoublez de prudence lors de la manipulation des carburants. Ils sont inflammables et les vapeurs sont explosives.

- Ne retirez jamais le bouchon de carburant ou n'ajoutez pas de carburant lorsque la machine est allumée. Éteignez-la et laissez le moteur et les composants refroidir avant de faire le plein.
- Ne fumez pas.
- Ne faites jamais le plein à l'intérieur d'un local.
- Ne rangez jamais l'outil à proximité d'une flamme nue, comme près d'un chauffe-eau.
- Si du carburant s'est renversé, ne tentez pas de démarrer la machine, mais déplacez-la plutôt loin du déversement avant de commencer son utilisation. Veuillez nettoyer tout déversement de carburant.
- Remplacez et serrez toujours le bouchon du réservoir après le ravitaillement.
- Suivez strictement les instructions de cette notice pour le remplissage en carburant de l'outil.

MAINTENANCE ET RANGEMENT

- Éteignez l'outil et attendez qu'il soit complètement à l'arrêt.
- Laissez la machine refroidir avant d'effectuer toute inspection, réglages, maintenance, entretien et rangement.
- L'entretien et le nettoyage doivent toujours être effectués après utilisation. Suivez les instructions données dans cette notice pour l'entretien, le nettoyage et le rangement.
- Rangez l'outil dans un endroit où la vapeur de carburant n'atteindra pas une flamme ou une étincelle.
- Lors du transport et du rangement, installez toujours le couvercle du guide-chaîne sur l'outil.
- Le guide-chaîne et la chaîne peuvent être remplacés par l'utilisateur. Le remplacement d'autres pièces doit être effectué par un centre de service.

CAUSES DE REBONDS ET PRÉVENTION PAR L'OPÉRATEUR

- Le rebond peut se produire lorsque le bec ou l'extrémité du guide chaîne touche un objet, ou lorsque le bois se resserre et pince la chaîne coupante dans la section de coupe.

- Le contact de l'extrémité peut dans certains cas provoquer une réaction inverse soudaine, en faisant rebondir le guide-chaîne vers le haut et l'arrière, en direction de l'opérateur.
- Le pincement de la chaîne coupante sur la partie supérieure du guide chaîne peut repousser brutalement le guide chaîne vers l'opérateur.
- L'une ou l'autre de ces réactions peut provoquer une perte de contrôle de la scie susceptible d'entraîner un accident corporel grave. Ne pas compter exclusivement que sur les dispositifs de sécurité intégrés dans votre scie. En tant qu'utilisateur de scie à chaîne, il convient de prendre toutes mesures pour éliminer le risque d'accident ou de blessure lors de vos travaux de coupe.
- Le rebond résulte d'un mauvais usage de l'outil et/ou de procédures ou de conditions de fonctionnement incorrectes et peut être évité en prenant les précautions appropriées spécifiées ci-dessous :
 - Maintenez la scie des deux mains fermement avec les pouces et les doigts encerclant les poignées. Placez votre corps et vos bras de manière adéquate pour vous permettre de résister aux forces de rebond.
 - Ne tendez pas le bras trop loin et ne coupez pas au-dessus de la hauteur de l'épaule. Cela contribue à empêcher les contacts involontaires et permet un meilleur contrôle de la scie à chaîne dans des situations imprévues.
 - N'utilisez que les guides et les chaînes de rechange spécifiés par le fabricant. Des guides et chaînes de rechange incorrects peuvent provoquer une rupture de chaîne et/ou des rebonds.
 - Suivez les instructions du fabricant concernant l'affûtage et l'entretien de la scie à chaîne. Une diminution du niveau du calibre de profondeur peut conduire à une augmentation de rebonds.

RISQUES RÉSIDUELS

Même si vous utilisez ce produit en conformité avec toutes les exigences de sécurité, les risques potentiels de blessures et de dommages demeurent. Les dangers suivants peuvent survenir :

- Il y a des conséquences néfastes de la santé résultant de l'émission de vibrations si l'outil est utilisé sur de longues périodes de temps ou n'est pas géré de manière adéquate et correctement entretenu. Les vibrations peuvent produire la maladie dite du « doigt blanc ». Si l'un des symptômes du syndrome du « doigt blanc »

apparaît, consultez immédiatement un médecin. Les symptômes du « doigt blanc » comprennent : engourdissement, perte de sensibilité, chatouillements, picotements, douleur, perte de force, changements de couleur ou condition de la peau. Ces symptômes apparaissent généralement sur les doigts, les mains ou les poignets. Le risque augmente à basses températures. Afin de réduire ce risque, veuillez porter des gants et gardez vos mains au chaud. Limitez le temps d'opération.

- Il y a un risque de perte auditive en cas d'utilisation prolongée, en particulier en cas de non-port d'une protection auditive. Il faut toujours porter une protection auditive et limiter le temps d'opération.

EXPLICATIONS DES SYMBOLES



Symbole alertant d'un avertissement.



AVERTISSEMENT : LIRE LA NOTICE D'UTILISATION!



Une protection appropriée pour les oreilles, les yeux et la tête doit être portée



Niveau de puissance sonore garanti.



Le contact de l'extrémité du guide-chaîne avec tout objet doit être évité.



Ne faites pas fonctionner l'outil à une seule main.
Tenez-le toujours à deux mains.



Portez des gants de protection.



Portez des chaussures de sécurité.



En conformité avec la réglementation européenne.

UTILISATION PRÉVUE

Cette scie à chaîne est destinée à être utilisée pour couper du bois et des arbres. Ne coupez pas d'objets métalliques, de tôle, de plastique et tout objet et matériaux qui ne sont pas du bois.

Cette scie à chaîne est destinée à un usage domestique privé uniquement. Ne l'utilisez pas à des fins commerciales.

MONTAGE

Montage du guide-chaîne

IMPORTANT : la machine ne doit pas être démarrée pendant le montage. Portez des gants de protection quand vous manipulez la lame et lors du réglage de la tension de la chaîne.

- 1) Placez l'outil sur une surface stable et plane.
- 2) Si le couvercle est installé, dévissez-le pour le retirer. Retirez le capot de protection situé sur la griffe d'abattage.



- 3) Installez le guide-chaîne sous la roue de la chaîne.

- 4) Passez la chaîne sur la roue, puis installez-la sur le guide-chaîne. La chaîne doit être disposée dans le sens comme indiqué. Vérifiez que la chaîne est insérée correctement dans la rainure du guide-chaîne.

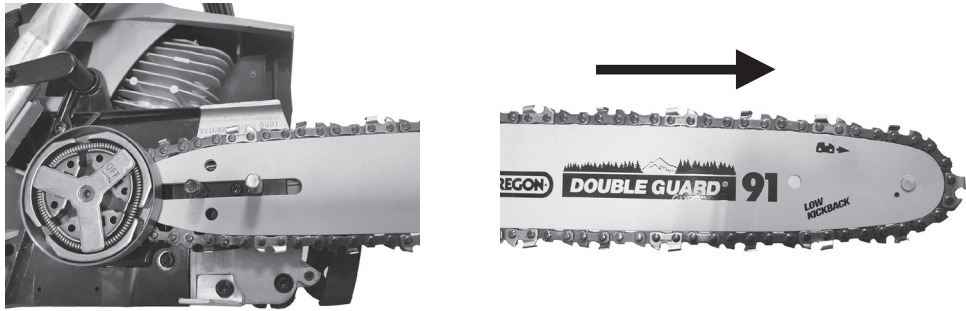

- 5) Installez la protection sur l'outil. La broche doit être insérée dans le trou du guide-chaîne.
6) Tournez légèrement la poignée dans le sens horaire.

Régler la tension de la chaîne

- 1) Tirez sur le levier situé sur la poignée. Tournez-le entièrement dans le sens horaire. Ensuite, tournez la poignée pour serrer la protection.
2) Faites tourner la chaîne avec votre main pour vérifier qu'elle tourne sans résistance excessive et qu'elle est bien serrée. Recommencez l'installation si la chaîne n'est pas serrée ou n'est pas bien installée.

REEMPLIR LE RÉSERVOIR DE CARBURANT ET LE RÉSERVOIR D'HUILE

1) Remplir le réservoir de carburant

AVERTISSEMENT : lorsque vous remplissez le réservoir :

La scie à chaîne doit toujours être à l'arrêt et refroidie.

Ne fumez jamais pendant le remplissage.

Tenez le carburant à l'écart de flammes ou d'étincelles.

Avant de faire le plein, laissez la scie à chaîne refroidir complètement.

Ne tentez pas de remplir le réservoir quand le moteur est chaud.

Si du carburant a été renversé, cessez immédiatement de faire le plein et ne démarrez pas le moteur.

Nettoyez le carburant renversé et remplissez la machine à un autre endroit. Ne remplissez jamais le réservoir jusqu'à la limite pour éviter tout débordement. Ne faites pas le plein du réservoir dans une zone fermée sans ventilation.

Le carburant utilisé pour cet outil est un mélange d'essence sans plomb et de lubrifiant de moteur homologué. Quand vous mélangez de l'essence avec de l'huile, utilisez uniquement de l'essence sans éthanol ou méthanol.

L'essence sans plomb est un type d'essence de qualité. Elle permet d'éviter d'endommager les conduites de carburant du moteur et d'autres pièces du moteur.

Le rapport de mélange recommandé est 40 : 1 (assurez-vous que le rapport de mélange est correct avant de remplir le produit).

Faire le mélange

- Effectuez le mélange dans un récipient propre et vide (une bouteille est fournie).
- Versez l'huile dans le récipient.
- Versez l'essence dans le récipient. Mélangez soigneusement (plus d'une minute) pour obtenir un mélange satisfaisant.

Remplir le réservoir de carburant

- Dévissez le bouchon du réservoir de carburant et retirez-le.
- Remplissez lentement le réservoir avec le mélange. Ne dépassez pas la capacité maximale (il est préférable de remplir jusqu'à 80 % de la capacité).
- Remettez le bouchon du réservoir de carburant en place et serrez-le.
- Si nécessaire, essuyez tout déversement autour de l'unité.

Remarque : pour éviter les dommages et les accidents, N'UTILISEZ PAS D'AUTRES MÉLANGES ET D'AUTRES TYPES D'HUILE/CARBURANT.

Stockage du carburant

Le carburant doit être conservé dans un récipient propre et sûr, toujours fermé. Si vous n'utilisez pas le produit pendant une période prolongée, retirez le mélange de carburant et versez-le dans un récipient.

Ne laissez pas le carburant de manière prolongée dans l'outil. Le carburant peut obstruer le carburateur et empêcher le fonctionnement correct du moteur.

Élimination du carburant

Si le carburant n'est plus utilisé ou est usé, veuillez le jeter dans un endroit autorisé. Consultez les lois locales relatives à l'élimination des carburants.

2) Réservoir d'huile de lubrification

Remplir

- Dévissez le réservoir d'huile
- Remplissez le réservoir avec de l'huile de chaîne de qualité. Ne les remplissez pas excessivement.
- Remettez en place le bouchon du réservoir. Essayez tout déversement si nécessaire.

Vérifier la lubrification de la chaîne

La machine doit être suffisamment graissée pour fonctionner correctement. Une lubrification insuffisante peut réduire la durée de vie de la machine.

En cas de lubrification insuffisante, remplissez la machine avec de l'huile de graissage. Avant de vérifier l'huile, assurez-vous que le guide et la chaîne sont en place. Une fois le moteur démarré, faites-le tourner à une vitesse moyenne et vérifiez que l'huile de chaîne est pulvérisée et laisse des traces au sol.

FONCTIONNEMENT

Inspectez la zone de travail avant d'utiliser la scie à chaîne. Elle doit être dégagée. Retirez les branches, obstacles et autres éléments susceptibles d'entraîner des dommages pendant la coupe. L'unité doit toujours contenir du carburant. Vérifiez le niveau de remplissage et faites le plein si nécessaire.

1) Démarrer le moteur

- Placez la scie à chaîne sur un terrain stable.
- Activez le frein de chaîne en le poussant vers l'avant.
- Placez l'interrupteur sur la position I (MARCHE).

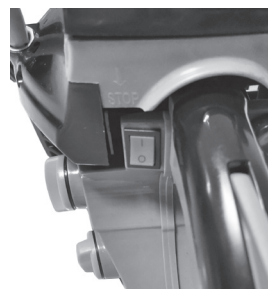
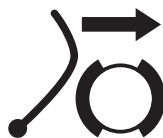

- Poussez la poire d'amorçage plusieurs fois (environ 10 fois).



- Tirez sur le starter. Cela le ferme et place l'accélérateur en position de démarrage.



- Maintenez fermement la machine contre le sol. Placez-la soit :
 - Du côté gauche de votre corps en tenant fermement la poignée de la main gauche. Utilisez votre main droite pour tirer sur la corde de démarrage
 - Du côté droit de votre corps en tenant fermement la poignée de la main droite.

- Dans les deux cas, la scie à chaîne doit rester éloignée du corps de l'opérateur.
- Tirez sur la corde de démarrage jusqu'au démarrage du moteur.
- Poussez légèrement le verrou de l'accélérateur puis l'accélérateur pour commencer votre coupe.



2) Arrêter le moteur

Faites fonctionner la scie à chaîne pendant quelques minutes. Ensuite, mettez l'interrupteur sur la position 0 (ARRÊT).

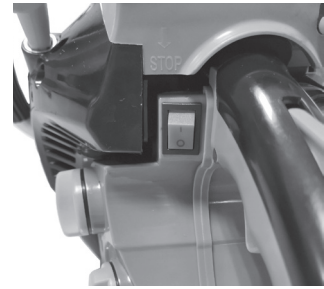

3) Réglages principaux

Réglage du carburateur

Le carburateur est pré-réglé en usine. Pour éviter tout dysfonctionnement, il est déconseillé d'ajuster les vis de réglage. Si ces vis ont besoin d'être réajustées, faites entretenir la machine par votre centre d'entretien.

Frein de chaîne

Le frein de chaîne est un dispositif qui arrête automatiquement la chaîne en cas de mouvement vers l'arrière, faisant sauter la scie à chaîne. Normalement, le frein est activé automatiquement par la force d'inertie.

Il peut être aussi serré manuellement en tirant le levier de frein vers le bas et vers l'avant.

Si l'utilisation est poursuivie quand le frein est activé, l'embrayage risque de chauffer et d'entraîner des détériorations.

Lors de la vérification de la machine avant utilisation, vérifiez l'état de fonctionnement du frein en effectuant les opérations suivantes :

- Démarrez le moteur et saisissez fermement la poignée avec les deux mains.
- Tirez sur le levier de commande de l'accélérateur pour faire fonctionner la chaîne, tout en tirant sur le levier du frein vers le bas avec le dos de la main gauche.
- Une fois que le frein fonctionne et que la chaîne est arrêtée, retirez votre main de l'accélérateur.
- Desserrez le frein.

Desserrage du frein de chaîne

Pour utiliser à nouveau la scie à chaîne, le frein de chaîne doit être desserré.

Pour cela, il faut que la machine soit à l'arrêt et refroidie. Tirez sur le frein de chaîne jusqu'à ce qu'il revienne à sa position initiale.

4) Travail de coupe

L'outil doit être utilisé uniquement pour couper des arbres. Ne l'utilisez pas à d'autres fins.

Ne tentez pas de retirer la scie à chaîne si elle est bloquée pendant qu'elle est en marche. Arrêtez la machine et retirez la lame coincée avec une cale.

Maintenez-bien vos pieds, gardez l'équilibre et ne grimpez pas sur le tronc d'arbre.

Évitez de travailler sur un terrain en pente. Toutefois, si vous devez travailler sur un terrain en pente, tenez-vous toujours plus haut que le tronc d'arbre.

Avant de plier une branche ou un tronc incliné, observez le sens d'inclinaison et finissez la coupe à l'opposé du côté incliné pour empêcher que le guide-chaîne se coince dans l'entaille.

Abattage des arbres

Examinez la zone de travail et estimez le point de chute de l'arbre. Suivez les instructions de démarrage de la machine, décrites plus haut. Commencez par faire une encoche dans la direction de chute choisie.

Quand l'arbre tombe, criez ou émettez un bip pour alerter les personnes présentes dans la zone. Éloignez-vous de la zone de coupe quand l'arbre tombe.

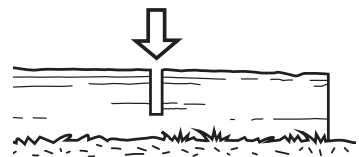
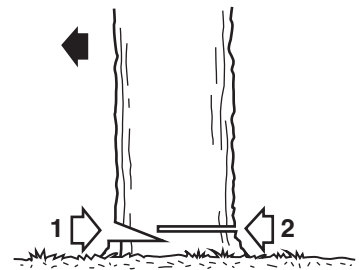

Tronc au sol

Coupez la moitié du tronc, retournez-le et terminez la coupe de l'autre côté.

Tronc en élévation

Commencez par couper une première partie du dessous, puis du dessus. Répétez cette opération pour la deuxième partie.

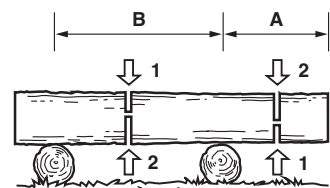

Élagage d'un arbre abattu

Observez d'abord le sens d'inclinaison de la branche. Faites une première encoche du côté incliné et terminez la coupe du côté opposé.

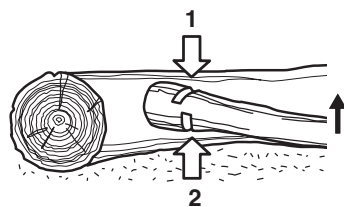

Élagage d'un arbre

Commencez l'élagage en faisant des entailles du bas vers le haut de l'arbre.

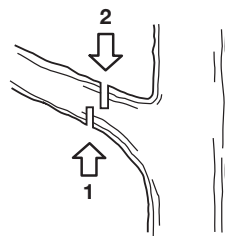

ENTRETIEN ET STOCKAGE

ENTRETIEN

La machine doit être éteinte et complètement refroidie avant tous travaux d'entretien. L'entretien doit être effectué régulièrement et de manière conforme aux instructions fournies dans cette notice. Une machine propre et bien entretenue a une durée de vie et une efficacité supérieure. Un mauvais entretien peut entraîner des dommages, des accidents et rendre l'outil inutilisable à court terme. Les autres entretiens, modifications ou réparations doivent être réalisés par un professionnel qualifié. N'immergez pas l'outil dans de l'eau ou dans tout autre liquide.

Après chaque utilisation

- Nettoyez les fentes du bloc moteur avec un souffleur.
- Vérifiez le bon fonctionnement du frein de chaîne.
- Nettoyez les pièces en plastique, puis essuyez-les avec un chiffon humide.
- Vérifiez l'usure du guide-chaîne.
- Vérifiez que le circuit de lubrification automatique n'est pas obstrué.
- Vérifiez l'état du pignon.
- Nettoyez les ailettes du cylindre avec un compresseur.

Nettoyage du filtre à air

Utilisez un compresseur pour éliminer la poussière et les copeaux.

Pour nettoyer la mousse du filtre : ouvrez le filtre à air et retirez la mousse. Nettoyez cette mousse avec de l'essence, essorez et séchez. Remettez la mousse dans le filtre à air et remontez le filtre.

Après 10 utilisations, remplacez la mousse.

Nettoyage du filtre à huile et du filtre à carburant

Retirez les filtres des réservoirs avec une pince ou un crochet métallique. Nettoyez-les avec de l'essence. Remettez-les dans les réservoirs après les avoir nettoyés.

Guide-chaîne

Nettoyage

Retirez le guide-chaîne. Nettoyez les rainures et l'entrée d'huile.

Graissez régulièrement le pignon.

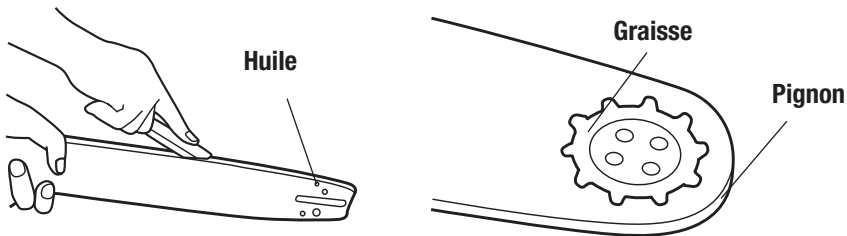

Vérification

Retournez régulièrement le guide pour éviter les effets de l'usure. Le rail du guide doit garder la chaîne droite. Le rail de guide doit toujours être en place. Utilisez une règle pour l'examiner. S'il y a un écart entre le guide et son rail, le rail est normal. Sinon, le rail est usé. Une fois le rail usé, il doit être corrigé ou remplacé.

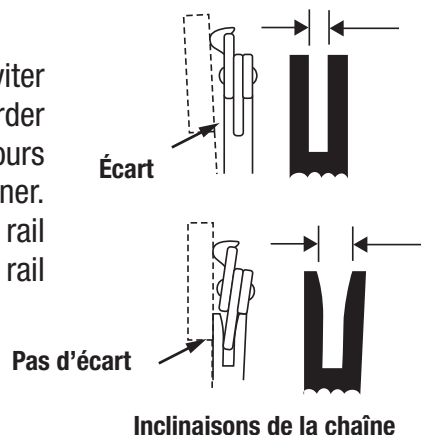

Pignon

Examinez les signes d'usure sur le pignon. Si l'usure est importante, remplacez-le. N'installez pas une chaîne sur un pignon usé ou endommagé. N'installez pas une chaîne usée sur un pignon.

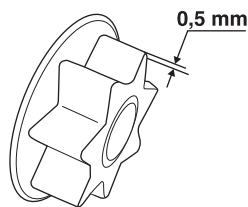

Bougie d'allumage

Nettoyez les électrodes avec une brosse métallique et réglez l'écart sur 0,6 mm si nécessaire.

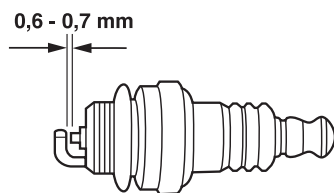

Chaîne

Vérifiez à chaque fois que le découpeur et les angles de coupe correspondent au schéma ci-dessous.

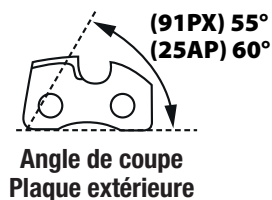
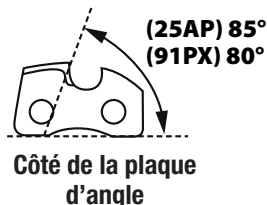
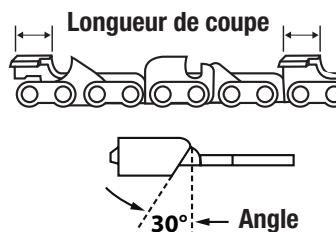

Affûtage de la chaîne

ATTENTION : portez des gants de protection pendant l'affûtage de la chaîne.

Pour des performances optimales, nous vous recommandons fortement d'affûter régulièrement la chaîne. Vous pouvez faire appel à un professionnel pour affûter la chaîne, ou le faire vous-même si vous avez assez d'expérience et les outils adéquats.

La chaîne doit être affûtée quand :

- Les copeaux de bois deviennent de la poudre
- Il faut forcer sur l'outil pour effectuer une coupe normale
- La coupe n'est pas droite
- Les vibrations augmentent
- La consommation de carburant a augmenté

Méthode d'affûtage :

La scie à chaîne doit être éteinte et verrouillée avant l'affûtage. Utilisez une lime ou un dispositif d'affûtage rond (demandez conseil à votre revendeur). Placez la lime sur la dent et poussez vers l'avant. Passez à la dent suivante en continuant ce mouvement. Après avoir affuté toutes les dents, vérifiez qu'elles sont tranchantes.

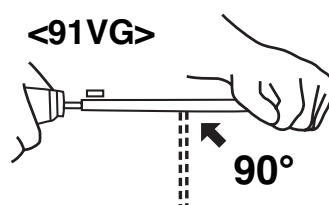
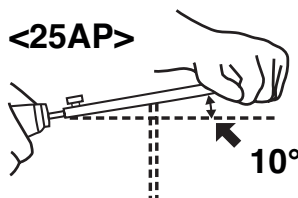
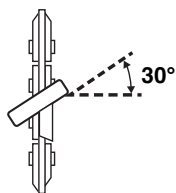

STOCKAGE

Lors du stockage, l'outil doit être éteint, refroidi, vidé de son carburant et soigneusement nettoyé.

Stockez l'outil dans un endroit sec et propre, de préférence dans son emballage, et hors de portée des enfants. Stockez tous les accessoires et autres éléments avec l'outil.

MISE AU REBUT



Le symbole de la poubelle barrée est apposé sur les appareils (les Déchets des Equipements Electriques et Electroniques (DEEE)) pour rappeler les obligations de collecte séparée. Cela signifie que cet appareil doit être traité et suivi selon la directive européenne 2012/19/EU pour être démonté et recyclé afin de minimiser l'impact sur la santé humaine et l'environnement. Le consommateur a le choix de donner l'appareil usagé aux autorités locales ou à son revendeur.

Pour toute demande d'information, manuel d'instruction, points de sécurité et conditions d'utilisation :
SIPLEC, CS 10020, 94859 Ivry-sur-Seine Cedex, France.



SERVICE APRÈS-VENTE / GARANTIE

1. Les produits FOXTER sont conçus selon les standards de qualité des produits pour le bricolage les plus exigeants.
 2. La durée de garantie débute à compter de la date d'achat du consommateur. Les interventions au titre de la garantie ne sauraient avoir pour effet de prolonger la durée de celle-ci.
 3. Sont couverts toutes pannes ou défauts, rendant le produit impropre à son usage, et entraînant un retour du produit par le consommateur pendant la durée de la garantie.
 4. Sont exclus de la garantie*, tous dommages, pannes, défaillances ou défauts liés :
 - a. à un emploi ou une installation non conforme aux prescriptions indiquées dans la notice fournie ;
 - b. aux dommages résultant d'une cause externe au produit.
 - c. à une modification des caractéristiques techniques par l'utilisateur.
 - d. à une utilisation à caractère professionnelle.
 - e. aux pièces dites de consommation ou d'usure (ex : piles, câbles...).
- *Suite à une analyse effectuée par les points SAV E. LECLERC ou par le point de vente E. LECLERC.
5. La garantie n'est applicable que dans les points de vente E. LECLERC. Dans l'éventualité d'un problème ou défaut, vous devez toujours vous rendre dans un point de vente E. LECLERC pour pouvoir bénéficier de la couverture de la garantie.
 6. Toute demande de SAV ne pourra être traitée que si :
 - a. Une preuve d'achat est fournie (ticket de caisse ou carte E. LECLERC).
 - b. Le produit est strictement identique à celui acheté.
 7. Pour toute information complémentaire, votre magasin E. LECLERC se tient à votre disposition.
 8. Le numéro vert 0800 35 35 20 (appel non surtaxé) est également à votre disposition.