

Traduction de la notice originale

Aspirateur souffleur broyeur

MANUEL D'UTILISATION

BVM-2SPK-300B/ BGV 30-16



DESCRIPTION DES SYMBOLES

L'utilisation des symboles dans ce manuel a pour but d'attirer l'attention sur les risques possibles. Les symboles de sécurité et les explications qui les accompagnent doivent être parfaitement compris. Les avertissements en eux-mêmes ne suppriment pas les risques et ne peuvent se substituer aux mesures correctes de préventions des accidents.



Ce symbole, marquant un point de sécurité, indique une précaution, un avertissement ou un danger. Ignorer cet avertissement peut entraîner un accident pour vous-même ou pour autrui. Pour limiter les risques de blessures, d'incendies ou d'électrocutions, appliquez toujours les recommandations indiquées.



Avant toute utilisation, reportez-vous au paragraphe correspondant, dans le présent manuel d'utilisation.



Ce symbole, indique que l'outil est conforme à la réglementation européenne.



PORTER DES PROTECTIONS OCULAIRES ET AUDITIVES

ATTENTION : les objets projetés et les forts bruits générés par l'appareil peuvent causer de graves blessures oculaires et une perte d'audition. Par conséquent, portez des protections oculaires et auditives lorsque vous utilisez cet outil



Portez un masque anti-poussière



LES OBJETS PROJETÉS PEUVENT CAUSER DES BLESSURES GRAVES

Pessoa autorizada a compilar o processo técnico:

Lisa Chen - ARENA

Parc de Tréville, 2 allée des Mousquetaires 91078 Bondoufle cedex - France

Assinado por e em nome de:

data de emissão: 16/03/2016

local de emissão: Alcanena

assinatura:

AVERTISSEMENT : Tenez-vous à l'écart de la sortie du souffleur. Ne dirigez jamais le souffleur dans votre direction ou celle d'une tierce personne. Le souffleur peut projeter des objets. Ne faites pas fonctionner l'outil sans les accessoires et protections nécessaires.



ÉLOIGNEZ LES TIERCES PERSONNES

AVERTISSEMENT : Maintenez les tierces personnes à au moins 15 mètres de distance de la zone de coupe, et plus particulièrement les enfants et les animaux



LES LAMES ROTATIVES DES SOUFFLEURS ET DES ASPIRATEURS SOUFFLEURS PEUVENT INFLIGER DES BLESSURES GRAVES.



AVERTISSEMENT : Lorsque vous arrêtez le moteur, attendez l'arrêt complet de l'hélice avant d'installer ou de changer les tubes ou le sac ou avant toute opération de nettoyage ou d'entretien.

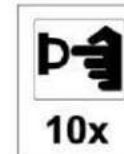

Amorceur

Pressez et relâchez lentement la poire d'amorçage à 10 reprises.



Soyez toujours extrêmement prudent lors de la manipulation du carburant !



COMMANDE MARCHÉ / ARRÊT ALLUMAGE / DÉMARRAGE / MARCHÉ



COMMANDE MARCHÉ / ARRÊT ARRÊT / STOP



COMMANDE DU VOLET DE DÉPART

- A. COMPLÈTE : position du volet de départ
- B. EN MARCHÉ. Position.



LEVIER DE BASCULE DES MODES SOUFFLEUR/ASPIRATEUR

- A- Mode aspirateur
- B- Mode souffleur



Eteignez l'appareil et retirez le câble d'allumage avant tout réglage ou toute opération de maintenance.



Évitez toute exposition à la pluie.



Le démarrage du moteur génère des étincelles.
Les étincelles peuvent enflammer les gaz inflammables à proximité.



Le moteur dégage du monoxyde de carbone et du gaz toxiques inodore et incolore.
Le fait de respirer du monoxyde de carbone peut entraîner des nausées, des évanouissements ou la mort.

Declaração UE de conformidade

1. Modelo do aparelho/produto
produto : **Aspirador-Soprador a Gasolina**
tipo: **BVM-2SPK-300B/ BGV 30-16**
lote ou série: 1605
2. Nome e endereço do fabricante ou do respetivo mandatário:
CASA POR ITM SA, Lugar do Marujo - Bugalhos, 2384-004 Alcanena - Portugal
3. A presente declaração de conformidade é emitida sob a exclusiva responsabilidade do fabricante.
4. Objeto da declaração:
Aspirador-Soprador a Gasolina
Modelo: BVM-2SPK-300B/ BGV 30-16
Cilindrada: 30 cm³
Potência: 1 kW
Marca: BEST GREEN
5. O objeto da declaração acima descrito está em conformidade com a legislação de harmonização da União aplicável:
2006/42/EC "Máquinas"
2014/30/UE "Compatibilidade Eletromagnética"
2000/14/EC + 2005/88/EC "Emissões Sonoras" - (Decreto-Lei 221/2006, de 8-Nov.)
97/68/EC + 2012/46/UE "As emissões de gases e partículas poluentes"
6. Referências às normas harmonizadas aplicáveis utilizadas, incluindo a data da norma, ou às outras especificações técnicas, incluindo a data da especificação, em relação às quais é declarada a conformidade:
EN ISO 14982:2009
EN 15503:2009+A1:2013
7. Informações complementares:
Nível de potência sonora medido: 105,2 dB (A)
Nível de potência sonora garantido: 107 dB (A)
Procedimento de avaliação da conformidade de acordo com a Diretiva 2000/14/CE Anexo V
Organismo Notificado (NB 0123): TÜV SÜD Product Service GmbH – Zertifizierstellen
Adresse: Ridlerstrasse 65-80339 München Germany

Para proteger o motor da sua máquina, recomendamos a utilização de um óleo da marca Bestgreen adaptada ao aparelho.

As peças de desgaste ou consumíveis (lâminas, correntes, guias, correias, facas, árvores de suporte de facas, cabos, rodas e tampões, deflectores, sacos de recuperação, revestimentos do travão e da embraiagem, painéis de escape, filtro do ar ou da gasolina, velas, lançadores, etc...), bem como os acessórios não estão abrangidos por esta garantia.

A garantia não é aplicada no caso de utilização incorrecta ou no caso de intervenção técnica por uma pessoa estranha ao nosso serviço pós-venda, nomeadamente nos seguintes casos:

- O produto foi utilizado com objectivo comercial, profissional ou foi alugado.
- O produto sofreu danos devido a objectos estranhos, substâncias ou devido a acidentes.
- O produto sofreu danos devido à utilização de uma má mistura de combustível ou um combustível de má qualidade
- O produto sofreu danos devido à ausência de lubrificação.
- O produto sofreu avarias devido a modificações ou junção de peças que não eram de origem.
- O produto sofreu danos devido ao não respeito pelas instruções que aparecem no manual de utilização, nomeadamente no caso de falhas de manutenção.



Uniquement pour utilisation à l'extérieur.

AVERTISSEMENTS GENERAUX DE SECURITE

AVERTISSEMENT

VERROUILLEZ LE TUBE ET LE SAC À POUSSIÈRE AVANT TOUTE UTILISATION.

Il convient de surveiller les enfants pour s'assurer qu'ils ne jouent pas avec l'appareil. Cet appareil ne doit pas être utilisé par des enfants.

Utilisez l'outil qu'à des heures raisonnables, ni très tôt le matin ni très tard le soir afin de ne pas déranger les personnes aux alentours. Respectez les horaires déterminés dans les ordonnances locales.

Utilisez le moteur au régime le plus bas possible pour effectuer vos tâches.

Utilisez des râtaeux et des brosses pour détacher les débris avant d'utiliser le souffleur.

S'il y a beaucoup de poussière, humectez légèrement la surface ou utilisez un brumisateur si vous en avez un à votre disposition.

Utilisez toute la longueur du bec du souffleur, afin que le flux d'air soit le plus proche possible du sol.

Ne faites pas fonctionner l'appareil à proximité de fenêtres ouvertes, etc ...

Débarrassez-vous des débris en toute sécurité.

AVANT UTILISATION

- Lisez attentivement les instructions. Familiarisez-vous avec les commandes afin d'utiliser l'outil correctement.
- Inspectez l'outil avant utilisation. Remplacez les pièces défectueuses. Vérifiez qu'il n'y a aucune fuite de carburant et qu'aucune vis n'est desserrée. Le non-respect de ces mesures peut occasionner de graves blessures à l'utilisateur ou à des tierces personnes et peut endommager l'outil.
- Soyez attentif aux risques de blessures à la tête, aux mains et aux pieds.
- Maintenez les enfants, les tierces personnes et les animaux à bonne distance de la zone de travail : Prévoyez une zone de sécurité d'un rayon d'au moins 15 mètres tout en restant conscient que des objets peuvent être projetés au-delà de cette zone et blesser quelqu'un. Il est recommandé aux personnes environnantes de porter des protections oculaires. Si quelqu'un vous approche, arrêtez immédiatement le moteur.

CONSIGNES DE SÉCURITÉ POUR LES OUTILS À ESSENCE

AVERTISSEMENT : L'essence est extrêmement inflammable et ses vapeurs

peuvent exploser si on y met le feu. Prenez donc toutes les précautions nécessaires.

- Conservez le carburant que dans des récipients spécialement conçus à cet effet et approuvés pour le stockage de ce type de produit.
- Évitez de créer une source d'allumage à proximité du carburant. Par conséquent, ne démarrez pas le moteur tant que les vapeurs d'essence ne se sont pas dissipées.
- Lorsque vous arrêtez le moteur pour remplir le réservoir d'essence, laissez-le toujours refroidir. Ne retirez jamais le bouchon du réservoir et n'ajoutez pas de carburant tant que le moteur est chaud. Remplacez toujours le bouchon du réservoir correctement avant d'utiliser l'outil. Desserrez lentement le bouchon du réservoir d'essence afin de diminuer la pression dans le réservoir.
- Retirez le sac de l'aspirateur avant le ravitaillement en carburant.
- Ajoutez ou mélangez l'essence dans un endroit en plein air propre et bien aéré à l'abri des étincelles et des flammes. Retirez lentement le bouchon du réservoir en ayant pris soin d'arrêter le moteur. Ne fumez pas pendant l'approvisionnement ou le mélange de carburant. Essuyez immédiatement toute éclaboussure de carburant se trouvant sur l'outil.
- Déplacez l'outil à au moins 15 mètres du point d'approvisionnement en carburant avant de démarrer le moteur. Ne fumez pas et éloignez toute source d'étincelles ou de flammes à proximité du point d'approvisionnement ou d'utilisation de l'outil.

PENDANT L'UTILISATION

- Ne démarrez pas l'outil et ne le faites pas fonctionner dans un local clos. L'inhalation des vapeurs d'échappement peut être mortelle. N'utilisez l'outil qu'à l'extérieur dans un endroit bien aéré.
- Portez des lunettes de protection ou un masque et des protections auditives lorsque vous utilisez cet outil, utilisez un masque anti-poussières si nécessaire. Le port d'un vêtement à manches longues est recommandé.
- N'utilisez jamais l'outil sans avoir fixé les accessoires adéquats au préalable. Lorsque vous l'utilisez, installez toujours le tube souffleur/ aspirateur. Assurez-vous également que le sac de l'aspirateur est complètement fermé.
- Arrêtez le moteur et débranchez la bougie du câble d'allumage avant toute maintenance. Pour effectuer une réparation, installer ou retirer les tubes souffleurs / aspirateurs ou le sac, l'outil doit être complètement arrêté et l'hélice doit être complètement à l'arrêt afin d'éviter toute blessure causée par les lames rotatives.
- Évitez tout démarrage accidentel. Soyez prêt lorsque vous tirez sur la corde de démarrage. L'utilisateur et l'outil doivent tout deux être dans une position d'équilibre lors du démarrage. Consultez les instructions de démarrage / arrêt.
- Maintenez l'outil tout en conservant une bonne stabilité et un bon équilibre.
- Ne touchez pas le moteur ou le silencieux. Ces pièces sont extrêmement chaudes suite à l'utilisation. Une fois l'outil arrêté, elles prennent un certain temps pour refroidir.

Impulsor obstruído	aspiração.
Impulsor danificado	Eliminar a obstrução. Consultar a desobstrução de um tubo/impulsor
	Eliminar a obstrução. Consultar a desobstrução de um tubo/impulsor
	Entregar a unidade a um centro de assistência autorizado

ARRUMAÇÃO

Instruções gerais de arrumação

- Limpe cuidadosamente a máquina e os componentes após cada utilização (consulte a manutenção)
- Guarde a máquina num local seco e inacessível a crianças.
- Não guarde a máquina exposta à luz directa do sol durante um longo período de tempo.
- Não embrulhe a máquina num saco de plástico, para evitar humidade e mofo.

Paragem da máquina durante mais de 3 meses

Se não prestar atenção às instruções de arrumação, o combustível restante no carburador pode causar problemas de arranque ou danos permanentes.

- Esvazie o depósito do combustível num local bem ventilado.
- Ligue o motor e deixe-o funcionar sem carga até que não haja combustível no carburador.
- Deixe o motor arrefecer (cerca de 15 minutos).
- Retire a vela com a chave para velas (consulte a secção Substituir/Ajustar a vela).
- Adicione uma colher de combustível puro para motores a dois tempos no combustor e puxe lentamente a corda do motor de arranque várias vezes para dispersar o combustível no motor interno.
- Volte a montar a vela.

CONDIÇÕES DE GARANTIA BESTGREEN

O seu produto foi objecto de controlos rigorosos em todas as fases de fabrico. Assim, tem uma garantia de 2 anos a partir da data de compra. Guarde o seu talão de caixa, que serve de comprovativo de compra. No caso de mau funcionamento, devolva o seu produto ao seu ponto de venda.

RESOLUÇÃO DE PROBLEMAS

O MOTOR NÃO ARRANCA	
CAUSA	ACÇÃO
Depósito de gasolina vazio Bomba de injeção não foi suficientemente pressionada Motor afogado	Encher depósito de gasolina Pressionar bomba de injeção total e lentamente 10 vezes Aplicar o procedimento de arranque com patilha de reversão na posição B
Óleo ou gasolina incorrectamente misturada Vela de ignição obstruída	Drenar depósito de gasolina/adicionar mistura de gasolina nova Substituir ou limpar a vela de ignição
MOTOR NÃO FUNCIONA A RALENTI	
CAUSA	ACÇÃO
Filtro de ar está obstruído Gasolina antiga ou incorrectamente misturada Regulação inadequada do carburador	Substituir ou limpar o filtro de ar. Drenar depósito de gasolina/adicionar mistura de gasolina nova Entregar a um centro de assistência autorizado para regular o carburador
MOTOR NÃO ACELERA	
CAUSA**	ACÇÃO
Gasolina antiga ou incorrectamente misturada Regulação inadequada do carburador	Drenar depósito de gasolina/adicionar mistura de gasolina nova Entregar a um centro de assistência autorizado para regular o carburador
MOTOR NÃO TEM POTÊNCIA OU IMOBILIZA-SE QUANDO SOB CARGA	
CAUSA	ACÇÃO
Gasolina antiga ou incorrectamente misturada Regulação inadequada do carburador	Drenar depósito de gasolina/adicionar mistura de gasolina nova Entregar a um centro de assistência autorizado para regular o carburador
UNIDADE NÃO SOPRA OU NÃO ASPIRA	
CAUSA	ACÇÃO
Saco está cheio Tubo obstruído	Esvaziar o saco. Consultar o esvaziamento do saco de

- Lorsque certaines pièces sont détachées ou endommagées, des réparations doivent être effectuées avant de réutiliser l'outil.
- Lors des réparations, seules des pièces de rechange originales du fabricant peuvent être utilisées. Ces pièces sont disponibles auprès de votre fournisseur agréé. N'utilisez pas d'accessoires ou de pièces non autorisés pour cet outil car cela peut occasionner de graves blessures à l'utilisateur. De plus, l'outil pourrait être endommagé et la garantie ne serait plus valable.
- Lorsque le moteur est en marche, ne posez l'outil que sur une surface propre et dure. Des débris comme des graviers, du sable, de la poussière ou de l'herbe pourraient être aspirés par l'admission d'air et projetés par l'orifice d'évacuation. Cela pourrait alors endommager l'appareil voire occasionner des blessures aux personnes environnantes et à l'utilisateur.
- Gardez les mains, le visage et les pieds à l'écart des pièces en mouvement. Ne touchez pas et n'essayez pas d'arrêter l'hélice en rotation.
- N'utilisez jamais cet outil pour répandre des produits chimiques, des engrais ou d'autres substances qui pourraient contenir des matières toxiques.

LORSQUE VOUS UTILISEZ L'APPAREIL COMME SOUFFLEUR

- Ne dirigez jamais le souffleur vers des personnes ou des animaux ou encore vers une fenêtre. Soufflez toujours les débris dans la direction opposée des personnes environnantes, des animaux, des fenêtres et des objets massifs comme les arbres, les véhicules, les murs, etc.

LORSQUE VOUS UTILISEZ L'APPAREIL COMME ASPIRATEUR

- Évitez toute situation susceptible d'enflammer le sac. N'aspirez pas de mégots de cigares ou de cigarettes à moins que les cendres ne soient complètement froides.
- Cet outil est conçu pour aspirer des débris secs comme des feuilles ou de l'herbe, des brindilles et des morceaux de papier. N'essayez pas d'aspirer des débris mouillés ou de l'eau, cela pourrait endommager le souffleur / l'aspirateur. Afin de ne pas endommager l'hélice, n'aspirez pas de débris métalliques ou des morceaux de verre, etc.

AUTRES CONSIGNES DE SÉCURITÉ

- Laissez le moteur refroidir avant de ranger l'outil ou de le transporter. Assurez-vous que l'outil est bien arrimé pour le transport.
- Entrez l'appareil dans un lieu sec. Mettez l'outil sous clé ou placez-le en hauteur afin d'éviter toute utilisation non autorisée ou tout dommage. Gardez-le hors de portée des enfants.
- Ne mouillez et n'éclaboussez jamais l'outil avec de l'eau ou un autre liquide. Gardez les poignées sèches, propres et exemptes de débris. Nettoyez l'outil après usage. Consultez les instructions relatives au nettoyage et à l'entreposage.
- Toujours débrancher l'appareil avant d'en effectuer l'entretien ou d'accéder aux parties mobiles.

- Pour éviter les chocs dus à l'électricité statique, ne pas porter de gants en caoutchouc ou tous autres gants isolés pour faire fonctionner cet appareil.
- Pour réduire le risque de blessures dus à des objets attrapés par les pièces en rotation, ne pas porter de vêtements amples, de bijoux, de foulards et autres, les cheveux doivent être retenus au dessus du niveau de l'épaule.
- Porter un masque à poussières si le fonctionnement génère de la poussière. Les vêtements à manches longues sont recommandés.
- N'utilisez l'appareil qu'en plein jour ou sous un bon éclairage artificiel.
- Gardez les surfaces externes de l'appareil exemptes d'huile et de carburant.
- Ne pas forcer l'appareil. Le fonctionnement sera meilleur, et présentera moins de risque de blessure, au régime pour lequel il a été conçu.
- Tenez toujours l'appareil avec une prise ferme lors du fonctionnement.
- Ne mettez aucun objet dans les ouvertures, ne pas utiliser avec tout ce qui pourrait réduire le débit d'air.
- Ne pas faire fonctionner le moteur plus rapidement que la vitesse nécessaire pour faire le travail. Ne pas faire tourner le moteur à grande vitesse lorsqu'il n'est pas utilisé.
- Toujours arrêter le moteur en cas d'arrêt du travail ou pour se déplacer d'un point à un autre.
- Pour réduire les risques d'incendie, remplacez tout silencieux et pare-étincelles défectueux, garder le moteur et le silencieux exempts de débris.
- Ne jamais ranger l'appareil avec du carburant dans le réservoir dans un bâtiment où les vapeurs peuvent atteindre une flamme nue (veilleuses, etc.) ou des étincelles (interrupteurs, moteurs électriques, etc.)
- Conserver ces instructions, reportez vous souvent et les utiliser pour instruire les autres utilisateurs, si vous prêtez cet appareil n'oubliez pas de joindre ce manuel.
- Remarque spécifique: L'exposition à des vibrations due à une utilisation prolongée d'outils thermiques peut provoquer des varices ou des lésions nerveuses dans les doigts, les mains et les articulations des personnes prédisposées aux troubles de la circulation ou gonflement anormal.
L'utilisation prolongée par temps froid peut provoquer des lésions des vaisseaux sanguins chez des personnes en bonne santé, si des symptômes apparaissent comme des engourdissements, douleurs, perte de force, changement de couleur ou de texture de la peau, ou perte de sensation dans les doigts, les mains ou les articulations, cesser l'utilisation de cet outil et consulter un médecin.
L'utilisation d'un système anti-vibration ne garantit pas d'éviter ces problèmes, les personnes qui utilisent des machines régulièrement doivent surveiller attentivement leur état physique et l'état de la machine.

UTILISATION PREVUE

Pour votre propre sécurité, lisez attentivement ce manuel d'utilisation avant d'utiliser l'appareil. Votre souffleur / aspirateur de feuilles a été conçu pour aspirer et souffler les feuilles et la poussière.



Imagem 7

Voltar a colocar a vela de ignição (imagem 8)

1. Remova a vela após cada 10-15 horas de operação e verifique o seu estado
2. Pare o motor e deixe-o arrefecer. Segure a vela com firmeza e retire a tampa da mesma.
3. Limpe a sujidade em redor da vela de ignição. Remova a vela de ignição da cabeça do cilindro rodando o anti-horário
4. Defina a distância para 0,6-0,7 mm
5. Substitua as velas de ignição rachadas, obstruídas ou sujas. Utilize uma vela de ignição Champion TORCH L8RTC (ou equipamento)
6. Coloque uma vela de ignição com a distância correcta na cabeça do cilindro. Aperte rodando o horário.

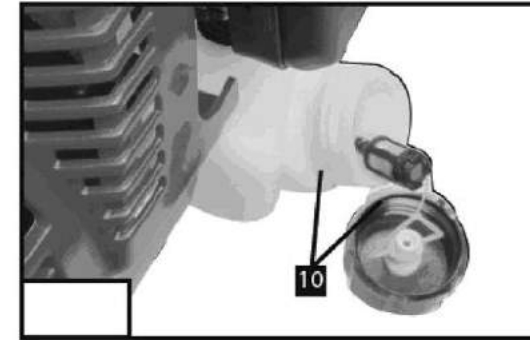

Imagem 8

Limpar o saco de aspiração

Um saco sujo reduz o desempenho. Para limpar o saco, vire-o do avesso e abane. Lave o saco com água e detergente. Limpe o saco, pelo menos, uma vez por mês.

MANUTENÇÃO

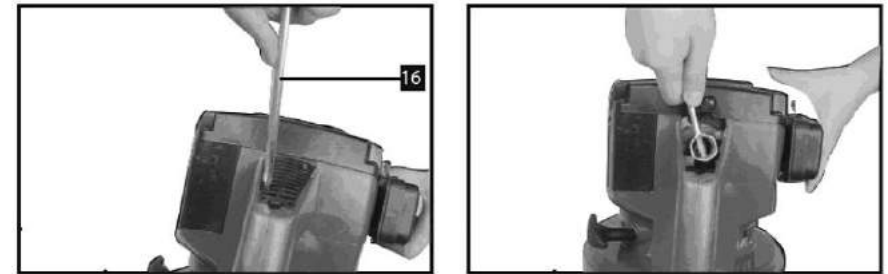
AVISO

Utilize apenas peças sobresselentes, acessórios e peças originais do fabricante. Se não o fizer, pode dar origem a possíveis lesões ou a um fraco desempenho.

Substituir e limpar o filtro do ar (Imagem 6)

Para um desempenho adequado e longo tempo de vida, mantenha o filtro do ar limpo.

1. Prima a cobertura do filtro do ar para baixo.
2. Retire o filtro do ar e limpe com água quente e detergente. Deixe secar completamente. Para um melhor desempenho, substitua todos os anos o filtro do ar.
3. Volte a instalar o filtro do ar na base do filtro.
4. Prima a cobertura de volta para o respectivo lugar. Prima a patilha de volta para a ranhura e certifique-se de que a cobertura fica bem fixada.



Imagem 6

Limpe o filtro do combustível (Imagem 7)

1. O depósito do combustível vem com um filtro.
2. O filtro encontra-se na extremidade livre do tubo do combustível e pode ser retirado através da porta do combustível com um arame ou algo parecido.
3. Verifique periodicamente o filtro do combustível. Não permita que entre pó no depósito do combustível. Um filtro obstruído causa dificuldades quando ligar o motor, ou anomalias no desempenho do motor.
4. Quando o filtro estiver sujo, substitua o filtro.
5. Quando o interior do depósito do combustível estiver sujo, pode ser limpo, passando o depósito com gasolina.

CARACTERISTIQUES TECHNIQUES

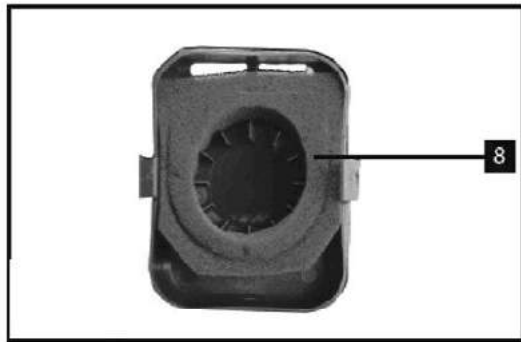
Aspirateur souffleur broyeur	BVM-2SPK-300B
Cylindrée	30 cm ³
Vitesse du souffleur	200 km/h
Sortie d'air du souffleur	10 m ³ /min
Capacité du réservoir de carburant	500 ml
Type de carburant:	sans plomb
Rapport carburant/huile	1:40
puissance nominale du moteur:	1 kW /7500 min ⁻¹
Régime ralenti	3400 min ⁻¹
Niveau de pression acoustique LpA	LpA=93.1 dB(A) K=2.24 dB(A)
Niveau de puissance acoustique LwA	LwA=106 dB(A) K=2.24 dB(A)
Niveau de vibration	13.786 m/s ² K=1.5 m/s ²
Poids (sans carburant, avec le tube de soufflerie / d'aspiration, avec le sac vide)	6.1kg
Capacité du sac de l'aspirateur	40 l

Information sur le bruit et les vibrations

Valeurs de mesure du bruit déterminées conformément à EN 15503.

Les valeurs d'émission sonores indiquées sont les niveaux d'émission et ne sont pas nécessairement des niveaux de sécurité de travail. Bien qu'il existe une corrélation entre les niveaux d'émission et d'exposition, ce ne peut être utilisé de façon fiable pour déterminer si oui ou non des précautions supplémentaires sont nécessaires. Les facteurs qui influent sur le niveau réel d'exposition des opérateurs comprennent les caractéristiques de la salle de travail, les autres sources de bruit, etc.... c'est à dire le nombre de machines et d'autres processus adjacents, et la durée pendant lequel un opérateur est exposé au bruit. Par ailleurs, le niveau d'exposition admissible peut varier d'un pays. Ces informations permettent toutefois aux utilisateurs de machines une meilleure évaluation des dangers et des risques.

Portez une protection acoustique !

Valeurs totales des vibrations (somme de vecteurs de trois sens) relevées conformément à l'EN 15503:

L'amplitude d'oscillation indiquée dans ces instructions d'utilisation a été mesurée suivant les méthodes de mesure normées dans EN 15503 et peut être utilisée pour une comparaison d'appareils.

Elle est également appropriée pour une estimation préliminaire de la sollicitation vibratoire.

L'amplitude d'oscillation change en fonction de l'utilisation de l'appareil électroportatif et peut, dans certains cas, être supérieure à la valeur indiquée dans ces instructions d'utilisation. La sollicitation vibratoire pourrait être sous-estimée si l'appareil électroportatif est régulièrement utilisé d'une telle manière.

Remarque : Pour une estimation précise de la sollicitation vibratoire pendant un certain temps d'utilisation, il est recommandé de prendre aussi en considération les espaces de temps pendant lesquels l'appareil est éteint ou en fonctionnement, mais pas vraiment utilisé. Ceci peut réduire considérablement la sollicitation vibratoire pendant toute la durée du travail.

Déterminez des mesures de protection supplémentaires pour protéger l'utilisateur des effets de vibrations, telles que par exemple l'entretien de l'outil électroportatif et des outils de travail, maintenir les mains chaudes ou l'organisation des opérations de travail.

LISTE DES PRINCIPAUX ELEMENTS



Illustration 1

1. Commutateur de mise sous/hors tension	2. Manette d'accélérateur
3. Lanceur	4. Poignée
5. Bougie	6. Moteur
7. Levier du starter	8. Filtre à air
9. Réservoir à carburant	10. Bouchon du réservoir à carburant
11. Levier de sélection aspirateur / souffleur	12. Sac de ramassage

- Ligar o soprador.

Quando soprar, prima o bloqueio do gatilho para bloquear o gatilho a alta velocidade.

Após usar o soprador, limpe-o. Elimine o lixo para contentores do lixo.

Funcionamento do aspirador (Imagem 5)

- Instalar o saco.

- Mova a alavanca de selecção do Aspirador/Soprador para a posição de aspirador.

- Ligue o soprador

Mova o soprador de um lado para o outro ao longo da extremidade do lixo. Para evitar obstruções, não coloque o tubo de aspiração directamente no monte de lixo.

Mantenha o motor mais alto do que a extremidade da entrada do tubo de aspiração.

Aponte sempre o tubo de aspiração para baixo quando trabalhar numa colina. Para evitar lesões ao utilizar a unidade, não aspire rochas, vidro partido, garrafas ou objectos semelhantes.

Se os tubos de aspiração ficarem obstruídos, desligue o motor e coloque o interruptor em "STOP" antes de limpar a obstrução.

Retire os tubos de aspiração e limpe o lixo da estrutura da ventoinha do soprador. Retire o saco e limpe o tubo. Poderá precisar de um pequeno pau ou haste para limpar todo o comprimento do tubo.

Certifique-se de que limpou todo o lixo antes de voltar a montar os tubos de aspiração.



Imagem 5



Imagem 4

Parar

1. Deixe de premir o gatilho de regulação.
2. Coloque o interruptor na posição "STOP". Deixe o motor funcionar sem carga durante uns momentos antes de o parar.
3. Em condições de emergência: Coloque o interruptor na posição "STOP".

Funcionamento

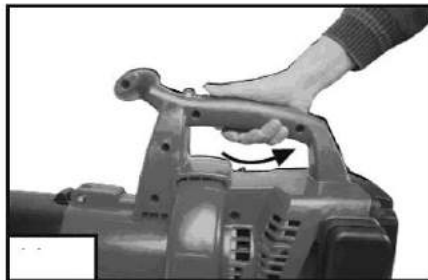
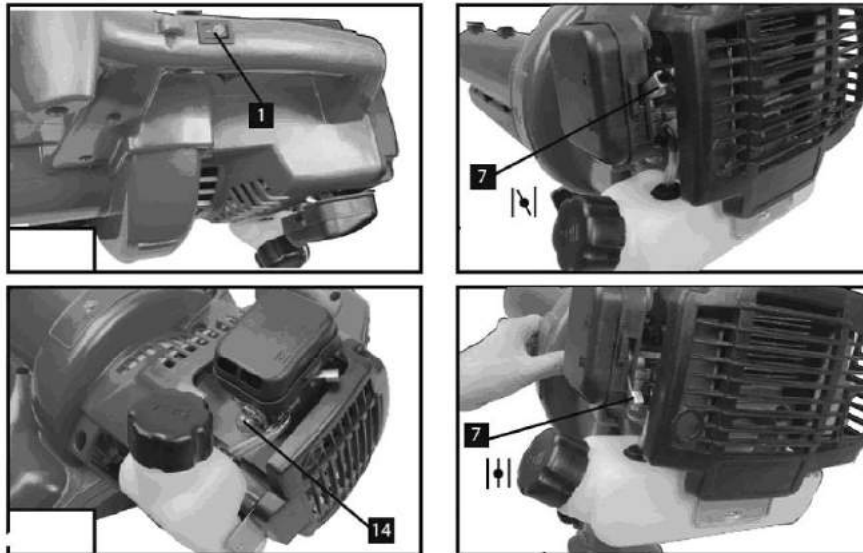
Verifique o seu equipamento antes da utilização, especialmente o escape, entradas de ar e filtros do ar.

Funcionamento do soprador (Imagem 5)

- Mova a alavanca de selecção do Aspirador/Soprador para a posição de soprador.

13. Tube	14. Poire d'amorçage
15. Harnais	16. Clé à bougie
17. Clé hexagonale	

ASSEMBLAGE

ATTENTION

Arrêtez le moteur, retirez le câble d'allumage de la bougie et positionnez l'interrupteur marche / arrêt sur "STOP" avant d'installer des composants, de procéder à des réglages au nettoyage ou lorsque vous n'utilisez pas l'appareil. Autrement vous risquez des blessures graves.

Placez l'appareil sur une surface plane pour l'assemblage

Assemblage du tube (Illustration 2)

1. Utilisez 2 vis à tête en fente droite pour fixer les tubes ensemble.
2. Insérez le tube dans le logement prévu à cet effet sur l'appareil.
3. Fixez-le à l'aide des 2 vis.

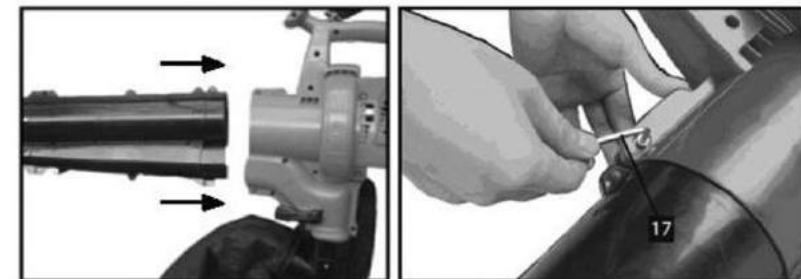
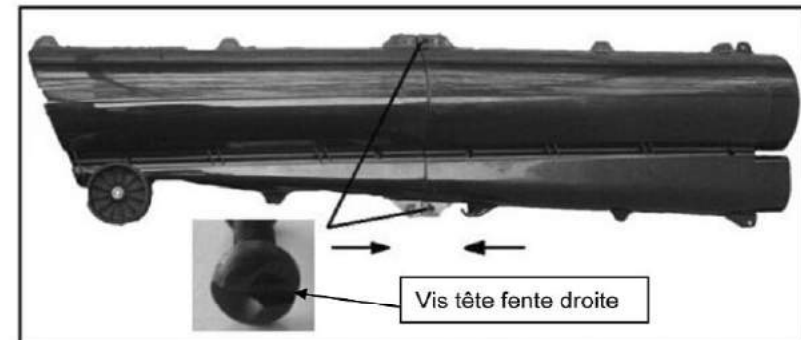

Illustration.2

Assemblage du sac (Illustration 3)

1. Accrochez l'anneau de la patte du sac sur le crochet à l'extrémité du tube
2. Vérifiez que la fermeture éclair du sac est totalement fermée avant de démarrer l'appareil.

ATTENTION ! Ne jamais utiliser l'appareil sans avoir installé au préalable le sac de ramassage. **Vous risquez de graves blessures si l'aspirateur est utilisé sans le sac correctement installé.**



Illustration 3

Ravitaillement en carburant

Utilisez uniquement un mélange essence / huile à 40:1.

1. Utilisez de l'essence sans plomb fraîche. Vous devez utiliser de l'huile 100% synthétique spécialement conçue pour moteurs deux temps fortement sollicités.
2. Mélangez l'essence et l'huile dans un récipient adéquat. Ne mélangez jamais directement le carburant dans le réservoir de carburant.
3. Placez l'appareil sur le sol ou sur un banc robuste et essuyez tout débris autour du bouchon de réservoir.
4. Dévissez le bouchon du réservoir de carburant et versez le mélange dans le réservoir à l'aide d'un entonnoir.
5. Veillez à ne pas renverser de mélange. Si cela se produit, essuyez le déversement avec un chiffon propre.
6. Démarrez le moteur à au moins trois mètres de l'endroit où le réservoir à carburant a été rempli afin d'éviter tout risque d'incendie.

Danger d'incendie et de brûlures

- Soyez toujours extrêmement prudent lors de la manipulation du carburant ! Le carburant est hautement inflammable.
- Ne tentez jamais d'alimenter le moteur si les composants du système d'alimentation sont endommagés ou fuient.
- Ne tentez jamais de ravitailler le moteur en carburant lorsqu'il est en marche ou encore chaud, laissez-le refroidir avant de l'alimenter.
- Ne fumer jamais ni n'allumez des feux à proximité de l'appareil ou du carburant.

- Misture apenas combustível suficiente para as suas necessidades imediatas.

UTILIZAÇÃO**Começar e parar****Começar (Imagem 4)**

1. Coloque o interruptor de ligar/desligar na posição "I".
2. Prima ligeira e repetidamente a bomba de escorva (7 a 10 vezes) até que o combustível chegue à bomba de escorva.
3. Em arranques a frio: Puxe a alavanca de estrangulamento (7) para cima para fechar o estrangulamento.
 - a) Puxe o motor de arranque (3) até que o motor pareça que quer funcionar.
 - b) Prima a alavanca de estrangulamento (7) para abrir lentamente o estrangulamento.
 - c) Puxe rapidamente o motor de arranque até que o motor pegue.

Em arranques a quente: Coloque a alavanca (7) para abrir o estrangulamento. Puxe a pega do motor de arranque até que o motor pegue.

4. Deixe a corda do motor de arranque voltar suavemente para a estrutura do motor de arranque. Não permita que a corda ressalte.
5. Deixe o motor funcionar durante 15 segundos para aquecer antes da utilização.
6. Active o gatilho de regulação para operar.



Imagem 3

Atestar com combustível

COMBUSTÍVEL DO MOTOR: Misture gasolina e óleo apenas a 40:1

1. Use gasolina recente sem chumbo. Tem de usar um óleo 100% sintético criado especialmente para motores a dois tempos de grandes esforços.
2. Misture a gasolina e o óleo num recipiente adequado. Nunca misture o combustível directamente no depósito.
3. Coloque a unidade direita no chão ou num banco resistente e limpe quaisquer resíduos em redor da tampa do combustível.
4. Desenrosque a tampa do depósito do combustível e deite a mistura no depósito com a ajuda de um funil.
5. Tenha cuidado para não derramar a mistura. Se isso acontecer, limpe com um trapo limpo.
6. Ligue o motor a, pelo menos, três metros da área onde o depósito foi atestado, para evitar quaisquer riscos de fogo.

Perigo de incêndio e queimaduras.

- Tenha sempre muito cuidado quando manusear combustível! O combustível é altamente inflamável.
- Nunca tente alimentar o motor se os componentes do sistema do combustível estiverem danificados ou a verter.
- Nunca tente atestar o aparelho se o motor estiver a funcionar ou ainda estiver quente. Deixe arrefecer antes de atestar.
- Nunca fume nem acenda chamas perto da unidade ou do combustível.
- Transporte e guarde sempre os combustíveis num recipiente aprovado.
- Nunca coloque material inflamável perto do escape do motor.
- Nunca utilize a unidade sem um escape a funcionar correctamente e a tampa da vela instalada.
- Nunca utilize a unidade se não estiver devidamente montada e em bom estado de funcionamento.
- Não use gasolina com etanol ou metanol, pois esta pode danificar a unidade e outras partes do motor.

- Transportez et stockez toujours les carburants dans un contenant adéquat.
- Ne placez jamais de matériaux inflammables à proximité du pot d'échappement du moteur.
- Ne faites jamais fonctionner l'appareil sans un silencieux fonctionnant correctement et l'écran pare-étincelle correctement installé.
- Ne faites jamais fonctionner l'appareil s'il n'est pas correctement assemblé et en bon état de marche.
- N'utilisez pas de l'essence qui contient de l'éthanol ou le méthanol car cela pourrait endommager l'appareil.
- Préparez uniquement la quantité de mélange de carburant dont vous avez immédiatement besoin.

FONCTIONNEMENT

Démarrage / Arrêt

Démarrage (Illustration 4)

1. Positionnez l'interrupteur Marche / Arrêt sur la position "I".
2. Appuyez sur la poire d'amorçage plusieurs fois de suite (7 à 10 fois) jusqu'à ce que le carburant remplisse la poire d'amorçage.
3. Pour démarrer le moteur froid, placez le levier du starter (7) en position fermée
 - a). Tirez sur le lanceur (3) jusqu'à ce que le moteur semble démarrer.
 - b). Placez le levier du starter (7) en position ouverte.
 - c). Tirez rapidement sur lanceur (3) jusqu'à ce que le moteur démarre.

Pour démarrer le moteur chaud, placez le levier du starter (7) directement en position ouverte.

Tirez rapidement sur lanceur (3) jusqu'à ce que le moteur démarre

4. Laissez la corde du lanceur se ré-enrouler librement. Ne laissez pas la corde revenir brusquement.
5. Laissez le moteur tourner 15 secondes afin qu'il chauffe avant d'utiliser l'appareil.
6. Appuyez sur la manette d'accélérateur pour utiliser l'appareil.

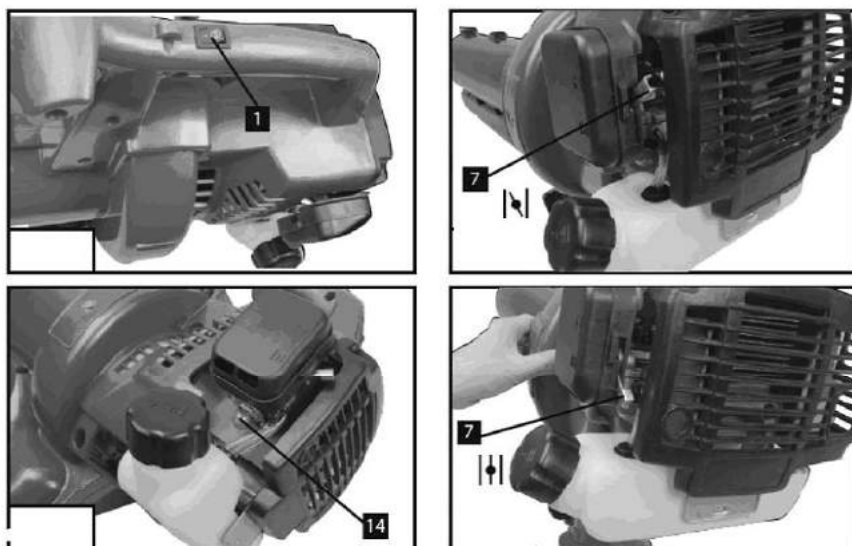

Illustration 4

Arrêt

1. Relâchez la manette d'accélérateur
 2. Placez l'interrupteur marche / Arrêt sur la position "STOP".
- Laissez l'appareil fonctionner au ralenti un court instant avant de l'arrêter.
3. Pour un arrêt d'urgence placez l'interrupteur marche / Arrêt sur la position "STOP".

Utilisation

Vérifiez l'appareil avant toute utilisation, spécialement le silencieux, les entrées d'air et le filtre à air.

MONTAGEM**AVISO**

Pare o motor e coloque o interruptor de ligar/desligar em "STOP" antes de instalar peças, fazer ajustes, limpar ou quando não usar o aparelho. O não seguimento das instruções pode dar origem a lesões pessoais sérias.

Montar o tubo do soprador (Imagem 2)

1. Use dois parafusos heterotípicos e junte os tubos.
1. Insira o tubo do aspirador/soprador na estrutura do soprador.
2. Aperte com os 2 parafusos.



Imagem 2

Montar o saco de aspiração (Imagem 3)

1. Monte o anel do saco no gancho do tubo do soprador.
2. Certifique-se de que o saco de aspiração está fechado antes de ligar a unidade.

AVISO! Nunca aspire sem o saco de recolha fixado. **Pode sofrer lesões pessoais sérias se usar o aspirador sem o saco colocado.**

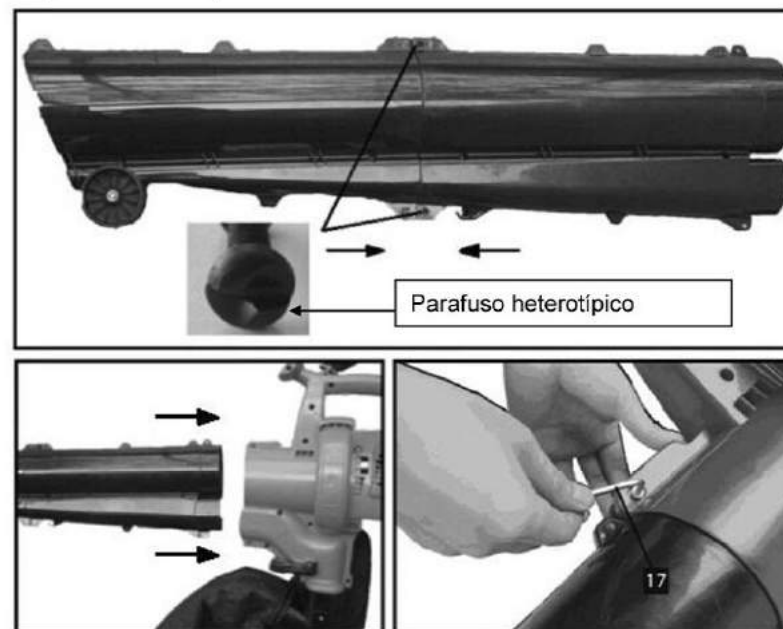
LISTA DE PEÇAS



Imagem 1

1. Interruptor de ignição	2. Manipulo acelerador
3. Pega do cordão de arranque	4. Pega principal
5. Vela de ignição	6. Motor
7. Patilha de arranque	8. Filtro do ar
9. Depósito do combustível	10. Tampa de gasolina
11. Patilha de reversão do modo de soprador/aspirador	12. Saco de aspiração
13. Tubo do soprador/aspirador	14. Bomba de injeção
15. Correia	16. Chave para velas
17. Chave sextavada	

Utilisation en souffleur (Illustration 5)

- Placez le sélecteur de mode sur la position souffleur.
- Démarrez l'appareil.

Durant l'utilisation vous pouvez bloquer la manette d'accélérateur à la vitesse maximale

Pour éviter d'éparpiller les débris, soufflez autour des bords extérieurs d'un tas de débris. Ne soufflez jamais directement dans le centre de la pile.

Après l'utilisation de l'appareil, nettoyez-le. Éliminez les débris de façon appropriée. Lors de la préparation pour nettoyer une zone, positionnez-vous, toujours de sorte à ce que vous puissiez contrôler la direction dans laquelle les débris seront soufflés.

Pour éviter d'éparpiller les débris, soufflez autour des bords extérieurs d'un tas de débris. Ne soufflez jamais directement dans le centre de la pile.

Utilisation en aspirateur (Illustration 5)

- Installez le sac.
- Placez le sélecteur de mode sur la position aspirateur.
- Démarrez l'appareil.

Déplacez l'appareil latéralement le long du bord extérieur des débris. Pour éviter le colmatage, ne placez pas le tube directement dans le tas de débris.

Tenez le moteur plus haut que l'entrée du tube d'aspiration.

Pointez toujours le tube en descente lorsque vous travaillez en pente.

Pour éviter des blessures ou d'endommager l'appareil, ne ramassez pas de cailloux, bris de verre, tessons de bouteilles ou d'autres objets similaires.

Si le tube se bouche, arrêtez le moteur et mettez l'interrupteur en position "STOP" avant de nettoyer l'obstruction.

Retirez le tube pour dégager les débris autour de l'hélice.

Retirez le sac et videz le tube.

Une petite tige ou un bâtonnet peuvent être nécessaires pour vider toute la longueur du tube.

Assurez-vous que tous les débris ont été dégagés avant de remonter le tube.



Illustration 5

MAINTENANCE**AVERTISSEMENT**

N'utilisez que des pièces détachées et des accessoires d'origine. Le non-respect de cette consigne pourrait conduire à une dégradation des performances de l'appareil, voir à des blessures.

Nettoyage et remplacement du filtre à air (Illustration 6)

Pour préserver les performances de l'appareil et sa durée de vie, le filtre à air doit être maintenu propre.

1. Retirez le couvercle du filtre à air.
2. Retirez le filtre à air, nettoyez-le à l'aide d'eau savonneuse tiède. Laissez-le sécher complètement. Pour une bonne performance de votre appareil, remplacez le filtre à air annuellement.
3. Réinstallez le filtre à air dans son emplacement.
4. Remettez le couvercle en place. Poussez les ergots dans la fente afin de vous assurer que le couvercle est bien en place.



Illustration 6

Nettoyage du filtre à carburant (Illustration 7)

1. Le réservoir à carburant est équipé d'un filtre.
2. Le filtre est situé à l'extrémité du conduit de carburant et peut être retiré par l'orifice du réservoir à l'aide d'un câble crochu, ou d'un outil similaire.
3. Vérifiez le filtre à carburant régulièrement. Ne laissez pas de poussière entrer dans le réservoir à carburant. Un filtre encrassé peut provoquer des difficultés au démarrage ou diminuer les performances de l'appareil.
4. Lorsque le filtre est sale, remplacez-le.
5. Lorsque le réservoir à carburant est sale, il peut être nettoyé en le rinçant avec du carburant.

ESPECIFICAÇÕES TÉCNICAS

Modelo	BVM-2SPK-300B
Cilindrada	30 cm ³
Velocidade do soprador	200 km/h
Saída de ar do soprador	10 m ³ /min
Capacidade do depósito de gasolina	500 ml
Tipo de combustível	GASOLINA SEM CHUMBO
Relação gasolina/óleo	1:40
Rendimento máximo do motor	1 kW /7500 min ⁻¹
RPM em ralenti	3400 min ⁻¹
Nível de pressão acústica (rpm em operação):	LpA=93.1 dB(A) K=2.24 dB(A)
Nível de energia acústica (rpm em operação)	LwA=106 dB(A) K=2.24 dB(A)
Vibrações:	13.786 m/s ² K=1.5 m/s ²
Massa (sem gasolina com tubo do soprador/aspirador e saco de aspiração vazio)	6.1kg
Capacidade do saco de aspiração	40 l

Informação sobre ruídos/vibrações

Valores de medição averiguados conforme a norma EN 15503.

Valores totais de vibração (soma dos vectores das três direcções) averiguados conforme a norma EN 15503:

O nível de oscilações indicado nestas instruções de serviço foi medido de acordo com um processo de medição normalizado pela norma EN 15503 e pode ser utilizado para a comparação de aparelhos.

Também é apropriado para uma avaliação provisória da carga de vibrações.

O nível de vibrações indicado representa as aplicações principais da ferramenta eléctrica. Se a ferramenta eléctrica for utilizada para outras aplicações, com outras ferramentas de trabalho ou com manutenção insuficiente, é possível que o nível de vibrações seja diferente. Isto pode aumentar sensivelmente a carga de vibrações para o período completo de trabalho.

Para uma avaliação exacta da carga de vibrações, também deveriam ser considerados os períodos nos quais o aparelho está desligado ou funciona, mas não está sendo utilizado. Isto pode reduzir a carga de vibrações durante o completo período de trabalho.

Além disso também deverão ser estipuladas medidas de segurança para proteger o operador contra o efeito de vibrações, como por exemplo:

Manutenção de ferramentas eléctricas e de ferramentas de trabalho, manter as mãos quentes e organização dos processos de trabalho

partes rotativas, não use roupa larga, jóias, cachecóis ou algo parecido, ate o cabelo acima o nível dos ombros.

- Utilize uma máscara ou máscara de pó se a operação for poeirenta. Recomendamos a utilização de mangas compridas.
- Utilize o aparelho apenas à luz do dia ou com boa luz artificial.
- Mantenha as superfícies exteriores sem óleo nem combustível.
- Não force a unidade. Esta fará um trabalho melhor e com menos probabilidades de lesões se for usada à pressão para que foi criada.
- Segure sempre bem a unidade quando a utilizar.
- Não coloque objectos nas aberturas, não use com nada que possa reduzir o fluxo de ar.
- Não utilize o motor mais depressa do que a velocidade necessária para fazer o trabalho. Não utilize o motor a alta velocidade quando não usar o aparelho.
- Desligue sempre o motor quando parar brevemente a utilização ou quando caminhar de um local para outro.
- Para reduzir o perigo de fogo, substitua o amortecedor danificado e a paragem da faísca, mantenha o motor e o amortecedor sem erva, folhas, lixo ou carvão.
- Nunca guarde a unidade com combustível no depósito, dentro de um edifício em que os vapores possam chegar a uma chama livre (luzes piloto, etc.) ou faíscas (interruptores, motores eléctricos, etc.).
- Guarde estas instruções. Consulte-as frequentemente e use-as para ensinar outros utilizadores. Se emprestar esta unidade a alguém, empreste também estas instruções.
- **OBSERVAÇÃO ESPECIAL:** A exposição a vibrações devido ao uso prolongado de ferramentas portáteis a gasolina pode causar danos nos vasos sanguíneos ou nervos nos dedos, mãos e articulações das pessoas propensas a problemas de circulação ou inchaços anormais. A utilização prolongada com temperaturas baixas está ligada a danos nos vasos sanguíneos em pessoas que eram saudáveis. Se passar por sintomas como entorpecimento, dor, perda de força, mudança da cor da pele ou textura, ou perda de sensibilidade nos dedos, mãos ou articulações, deixe de utilizar a ferramenta e consulte um médico. Um sistema anti-vibração não garante a eliminação destes problemas. Os utilizadores que usem ferramentas eléctricas regularmente têm de estar atentos à sua condição física e ao estado desta ferramenta.

USO A QUE SE DESTINA

O soprador / colector de folhas foi projectado para aspirar e soprar as folhas e a poeira.

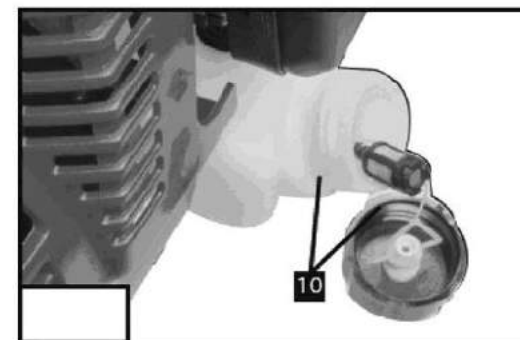

Illustration 7

Vérification de la bougie (Illustration 8)

1. Retirez la bougie après 10-15 heures d'utilisation et vérifiez son état.
2. Saisissez fermement le câble de la bougie et retirez le capuchon de celle-ci.
3. Retirez la bougie en la-tournant dans le sens inverse des aiguilles d'une montre.
4. Réglez l'écartement à 0,6-0,7 mm
5. Remplacez toute bougie endommagée ou visiblement usée par une bougie TORCH L8RTC ou équivalent.
6. Installez la bougie avec un écartement correct. Tournez la bougie dans le sens des aiguilles d'une montre pour bien la visser.

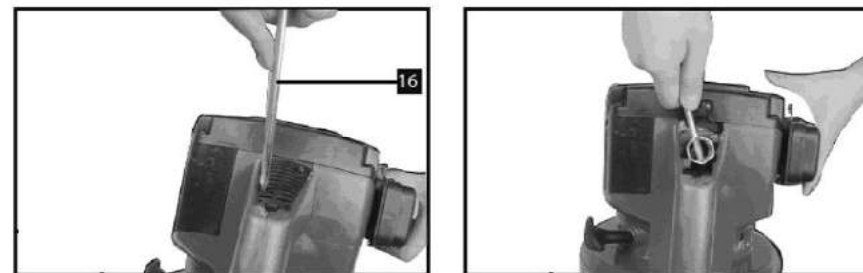

Illustration 8

Sac de l'aspirateur

Videz le sac après chaque utilisation pour éviter toute détérioration ou obstruction, ce qui diminuerait les performances de l'aspirateur. Lavez le sac lorsque c'est nécessaire. Retournez le sac à l'envers après l'avoir vidé et secouez-le vigoureusement pour éliminer la poussière et les débris. Nettoyez le sac au moins une fois par mois

DÉPANNAGE

LE MOTEUR NE DÉMARRE PAS	
CAUSE Le réservoir de carburant est vide. La poire d'amorçage n'a pas été pressée suffisamment. Le moteur est noyé. L'huile et l'essence sont mal mélangées. La bougie est encrassée.	ACTION Remplissez le réservoir de carburant. Pressez et relâchez lentement la poire d'amorçage à 10 reprises. Utilisez la procédure de démarrage en positionnant le levier du starter en B. Videz le réservoir et ajoutez un mélange de carburant frais. Remplacez la bougie ou nettoyez-la.
LE MOTEUR NE RESTE PAS AU RALENTI	
CAUSE Le filtre à air est trop sale. Le carburant est trop vieux ou mal mélangé. Le carburateur est mal réglé.	ACTION Remplacez et nettoyez le filtre à air. Videz le réservoir et ajoutez un mélange de carburant frais. Rendez-vous chez un fournisseur agréé pour qu'il règle le carburateur.
LE MOTEUR N'ACCÉLÈRE PAS	
CAUSE Le carburant est trop vieux ou mal mélangé. Le carburateur est mal réglé.	ACTION Videz le réservoir et ajoutez un mélange de carburant frais. Rendez-vous chez un fournisseur agréé pour qu'il règle le carburateur.
LE MOTEUR MANQUE DE PUISSANCE OU CALE	
CAUSE Le carburant est trop vieux ou mal mélangé. Le carburateur est mal réglé.	ACTION Videz le réservoir et ajoutez un mélange de carburant frais. Rendez-vous chez un fournisseur agréé pour qu'il règle le carburateur.
L'APPAREIL NE SOUFFLE / N'ASPIRE PAS	
CAUSE Le sac de l'aspirateur est plein. Le tube est bouché. L'hélice est obstruée. L'hélice est endommagée.	ACTION Videz le sac. Dégagez le tube. Dégagez l'hélice. Confiez l'appareil à un fournisseur agréé.

STOCKAGE**Informations générales sur le stockage**

- Nettoyez précautionneusement la machine et tous ses composants après chaque utilisation (voir le chapitre maintenance)
- Rangez la machine dans un endroit sec et hors de portée des enfants.
- Ne pas ranger l'appareil dans un endroit exposé directement au soleil
- N'enveloppez pas la machine dans un sac plastique pour éviter l'humidité et la moisissure.

originais do fabricante. Estas peças estão disponíveis no ser revendedor autorizado. Não utilize peças, acessórios ou dispositivos não autorizados para esta unidade, caso contrário, poderá provocar lesões graves no utilizador, ou danos na unidade e anular a sua garantia.

- Apenas coloque a unidade sobre superfícies limpas e sólidas enquanto o motor estiver em funcionamento. Os detritos, como cascalho, areia, relva triturada, etc, podem ser sugados pela entrada de ar e projectados pela abertura de descarga, danificando a unidade, propriedades ou causando lesões graves nas pessoas nas imediações ou operador.
- Mantenha as mãos, a cara e os pés afastados de todas as peças rotativas. Não toque nem tente parar o impulsor enquanto este estiver em rotação.
- Nunca utilize esta unidade para a pulverização de substâncias químicas, fertilizantes ou outras substâncias que possam conter materiais tóxicos.

DURANTE A OPERAÇÃO DA UNIDADE COMO SOPRADOR

- Nunca vire o soprador na direcção de pessoas ou animais. Ou na direcção de janelas. Direcione sempre a soproagem de detritos para longe das pessoas, animais, vidro e objectos sólidos, como árvores, automóveis, paredes, etc.

DURANTE A OPERAÇÃO DA UNIDADE COMO ASPIRADOR

- Evite situações que possam incendiar o saco de aspiração; não aspire charutos ou cigarros eliminados, excepto se a cinza estiver completamente fria.
- A unidade foi concebida para aspirar material seco, como folhas, relva, pequenos ramos e pedaços de papel. Não tente aspirar detritos molhados e/ou água estagnada, pois poderá provocar danos no soprador/aspirador. Para evitar danos graves no impulsor, não aspire metal, vidros partidos, etc.

OUTROS AVISOS DE SEGURANÇA

- Deixe o motor arrefecer antes do armazenamento ou transporte; certifique-se de que fixa a unidade durante o transporte.
- Guarde a unidade num local seco, fechado ou em altura, para evitar a utilização não autorizada ou danos; mantenha-a fora do alcance das crianças.
- Nunca arrefeça ou pulverize a unidade com água ou qualquer outro líquido. Mantenha as pegas secas. Limpe e remova os detritos. Limpe após cada utilização. Consulte as instruções de limpeza e armazenamento.
- Desligue sempre a vela antes de efectuar a manutenção ou aceder às peças móveis.
- Para evitar um choque de electricidade estática, não use luvas de borracha nem quaisquer outras luvas isoladoras enquanto usa esta unidade.
- Para reduzir o risco de lesões associadas à entrada de objectos nas

aprovados para o armazenamento deste tipo de material.

- Evite criar uma fonte de ignição para a gasolina derramada; não ligue o motor antes de os vapores de gasolina se dissiparem.
- Antes de encher o depósito de gasolina, pare sempre o motor e deixe-o arrefecer, nunca remova a tampa do depósito de gasolina, nem adicione gasolina enquanto o motor estiver quente; nunca opere a unidade sem a tampa da gasolina devidamente colocada e apertada. Desaperte a tampa do depósito de gasolina lentamente para aliviar a pressão no depósito.
- Remova o saco de aspiração antes de reabastecer.
- Misture e adicione a gasolina numa área ao ar livre limpa e bem ventilada, onde não existam faúlhas ou chamas. Remova lentamente a tampa de gasolina depois de parar o motor. Não fume enquanto estiver a reabastecer ou misturar gasolina. Limpe toda a gasolina derramada na unidade imediatamente.
- Desloque a unidade, pelo menos, 15 m (50 pés) da fonte e do local de reabastecimento de combustível antes do arranque do motor. Não fume nem permita faúlhas ou chamas abertas junto à área quando estiver a adicionar gasolina ou a operar a unidade.

DURANTE A OPERAÇÃO

- Nunca ligue ou opere a unidade dentro de um espaço ou instalação fechada. A inspiração de fumos de escape pode matar. Opere esta unidade apenas numa área ao ar livre bem ventilada.
- Use óculos de protecção e protecção auditiva sempre que operar esta máquina; use uma máscara facial ou respiratória se a operação provocar poeira. Recomenda-se o uso de camisolas de mangas compridas.
- Nunca utilize a unidade sem o equipamento correcto montado; ao usar esta unidade, instale sempre o tubo do soprador/aspirador. Coloque o saco de aspiração e certifique-se de que está completamente fechado.
- Para a manutenção, pare e desligue o motor. Repare, para instalar ou remover os tubos do soprador/aspirador ou o saco de aspiração. Para evitar o contacto com as pás rotativas, a unidade e o impulsor têm de ser parados.
- Evite arranques acidentais. Sempre que puxar o cordão de arranque, coloque-se na posição de arranque. Durante o arranque, o operador e a unidade têm de estar numa posição estável. Consulte as instruções de arranque/paragem.
- Não se debruce, mantenha-se sempre estável e equilibrado.
- Não toque no motor ou no silenciador. Estas partes ficam extremamente quentes devido à operação. Depois de desligadas, elas permanecem quentes durante algum tempo.
- Não opere a unidade com peças soltas ou danificadas; não opere antes de reparar os danos.
- Para a manutenção da unidade, utilize apenas peças de substituição

Stockage de plus de 3 mois

Si vous ne suivez pas les instructions ci-dessous le carburant restant dans le carburateur peut provoquer des problèmes de démarrage, voir endommager la machine.

- Videz le réservoir à carburant dans un endroit bien ventilé
- Démarrez l'appareil et laissez le fonctionner au ralenti, jusqu'à ce qu'il n'y ait plus de carburant dans le carburateur.
- Laissez le moteur refroidir (environ 15 minutes)
- Retirez la bougie à l'aide de la clé à bougie (Voir le chapitre Vérification de la bougie)
- Ajoutez une cuillère de carburant pour moteur 2 temps pur dans la chambre de combustion et tirez lentement sur le lanceur a plusieurs reprise pour disperser le carburant dans le moteur.
- Remontez la bougie

CONDITIONS DE GARANTIE BESTGREEN

Votre produit a fait l'objet de contrôles rigoureux à tous les stades de sa fabrication. Il est donc garanti 2 ans à compter de la date d'achat. Conservez votre ticket de caisse qui fera office de justificatif d'achat.

En cas de dysfonctionnement, retournez impérativement votre produit dans votre point de vente.

Pour protéger le moteur de votre machine nous vous recommandons l'utilisation d'une huile de la marque Bestgreen adaptée à l'appareil.

Les pièces dites « d'usure » ou consommables (lames, chaînes, guides, courroies, couteaux, arbres support de couteaux, câbles, roues et enjoliveurs, déflecteurs, sacs de récupération, garnitures de frein et d'embrayage, pots d'échappement, filtres à air ou essence, bougies, lanceurs etc...) ainsi que les accessoires ne sont pas couverts par cette garantie.

La garantie ne s'appliquera pas en cas d'utilisation incorrecte ou en cas d'intervention technique par une personne étrangère à notre SAV et notamment dans les cas suivants :

- Le produit a été utilisé dans un but commercial, professionnel ou a été loué.
- Le produit a subi des dommages à cause d'objets étrangers, de substances ou à cause d'accidents.
- Le produit a subi des dommages dus à l'utilisation d'un mauvais mélange de carburant ou d'un carburant de mauvaise qualité
- Le produit a subi des dommages dus à l'absence de lubrification.
- Le produit a subi des avaries dues à des modifications ou l'adjonction de pièces « non d'origine »
- Le produit a subi des dommages dus au non-respect des instructions figurant dans la notice d'utilisation, notamment en cas de défaut de maintenance.

Le carburateur est garanti 3 mois à partir de la date figurant sur le ticket de caisse s'il est à l'origine de pannes déclarées dès les premiers démarrages de l'appareil.

Cette garantie commerciale ne couvre pas les pannes liées à l'utilisation d'un carburant non adapté ou dénaturé qui ne mettent pas en cause le carburateur. Conformément aux indications figurant dans le manuel d'utilisation, il est rappelé que l'appareil doit être utilisé avec une essence "fraîche" et que le carburant doit être stocké dans un bidon homologué pour les hydrocarbures. Le stockage de l'essence en petite quantité et le traitement avec un stabilisant pour carburant est conseillé pour préserver ses propriétés et éviter une charge en humidité occasionnant des dépôts dans le carburateur à l'origine des pannes de carburation.

INSTRUÇÕES DE SEGURANÇA

AVISO

ANTES DA UTILIZAÇÃO, BLOQUEAR O TUBO E O SACO DE DESPERDÍCIO.

As crianças devem ser supervisionadas para se assegurar que não brincam com o aparelho.

A máquina não é adequada para ser usada por crianças.

Opere a máquina apenas a horas adequadas – nunca demasiado cedo de manhã nem demasiado

tarde à noite, pois poderá incomodar os outros. Respeite os horários indicados em regulamentos locais.

Opere a máquina com as rotações de motor mais baixas possíveis para o trabalho.

Utilize ancinhos e vassouras para soltar detritos antes da sopragem.

Em ambientes poeirentos, humedeça ligeiramente as superfícies ou utilize um acessório de humidificação, se disponível.

Utilize toda a extensão do bocal do soprador, para que a corrente de ar possa ser aplicada perto do chão.

Tenha em atenção as crianças, os animais, as janelas abertas, etc, e sobre os detritos para longe e em segurança.

ANTES DA OPERAÇÃO

- Leia as instruções com atenção. Familiarize-se com os comandos e com a utilização correcta da unidade.
- Inspeccione a unidade antes da sua utilização. Substitua as peças danificadas. Verifique quanto a fugas de gasolina; certifique-se de que todos os dispositivos de fixação estão devidamente colocados e apertados. Caso contrário, poderão resultar lesões graves no operador e/ou espectadores, bem como danos na unidade.
- Tenha em consideração o risco de lesões na cabeça, mãos e pés.
- Afaste as crianças, os espectadores e os animais da área, A: mantenha todas as crianças, adultos e animais afastados num raio mínimo de 15 metros; mesmo assim existe o risco de objectos projectados sobre as pessoas nas imediações. Recomenda-se que as pessoas nas imediações usem protecção ocular. Se alguém se aproximar. Pare o motor imediatamente.

AVISOS DE SEGURANÇA PARA UNIDADES A GASOLINA

AVISO: a gasolina é altamente inflamável e os seus vapores podem explodir se houver ignição dos mesmos; tome as seguintes precauções:

- Guarde a gasolina apenas em recipientes especificamente concebidos e



AS PÁS IMPULSORAS ROTATIVAS DOS SOPRADORES E DO SOPRADOR/ASPIRADOR PODEM CAUSAR LESÕES GRAVES



AVISO: Antes de instalar ou mudar os tubos ou o saco, ou antes da limpeza ou manutenção, desligue o motor e deixe o impulsor parar.



PATILHA DE REVERSÃO DO SOPRADOR/ASPIRADOR

A- Modo de aspiração

B- Modo de sopro



Desligue o motor e retire o fio da vela antes da montagem, manutenção e de desbloquear lixo.



Não exponha à chuva.



A ligação do motor cria faíscas.

As faíscas podem inflamar gases inflamáveis por perto.



Os motores libertam monóxido de carbono, um gás venenoso sem odor nem cor.

Respirar o monóxido de carbono pode causar náuseas, desmaio ou morte.



Apenas para uso no exterior.

Déclaration UE de conformité

1. Modèle d'appareil/produit

Produit : **Aspirateur souffleur thermique**

Type : **BVM-2SPK-300B/ BGV 30-16**

numéro de lot ou de série: **1605**

2. Nom et adresse du fabricant ou de son mandataire:

SAS EQUIPEMENT DE LA MAISON: 24 rue Auguste Chabrières -

F- 75015 PARIS

3. La présente déclaration de conformité est établie sous la seule responsabilité du fabricant.

4. Objet de la déclaration:

Aspirateur souffleur thermique

Modèle: BVM-2SPK-300B/ BGV 30-16

Cylindrée du moteur: 30cm³

Puissance nominale: 1kW

Marque: BEST GREEN

5. L'objet de la déclaration décrit ci-dessus est conforme à la législation d'harmonisation de l'Union applicable:

2006/42/CE « Machines »

2014/30/UE « Compatibilité électromagnétique »

2000/14/CE + 2005/88/CE « Émission sonore »

97/68/CE + 2012/46/EU « Emissions de gaz et de particules polluants »

6. Références des normes harmonisées pertinentes appliquées, y compris la date de celles-ci:

EN ISO 14982:2009

EN 15503:2009+A1:2013

7. Informations complémentaires:

Niveau de puissance acoustique mesuré: 105.2 dB (A)

Niveau de puissance acoustique garanti: 107 dB (A)

procédure d'évaluation de conformité concernant la directive 2000/14/CE: Annexe V

Organisme notifié (NB 0123): TÜV SÜD Product Service GmbH – Zertifizierstellen

Adresse: Ridlerstrasse 65-80339 München Germany

Personne autorisée à constituer le dossier technique :

Lisa Chen - ARENA

Parc de Tréville, 2 allée des Mousquetaires 91078 Bondoufle cedex - France

Signé par et au nom de:

Date : 16/03/2016

lieu d'établissement: Bondoufle

Signataire: Benoit Moisan

Représentant légal dûment habilité



OBJECTOS PROJECTADOS PODEM CAUSAR LESÕES GRAVES

AVISO: mantenha-se afastado da saída do soprador. Nunca vire o soprador para si ou para os outros. O soprador poderá projectar objectos. Não opere a unidade sem os respectivos acessórios e protecções montados



MANTER PESSOAS AFASTADAS

AVISO: mantenha todas as pessoas, principalmente as crianças e os animais, a uma distância de, pelo menos, 15 metros da área de operação.



BOMBA

Prima a bomba injectora total e lentamente. 10 vezes.



Tenha cuidado quando manusear combustíveis e lubrificantes!



INTERRUPTOR DE IGNIÇÃO

LIGAR/INICIAR/EXECUTAR



INTERRUPTOR DE IGNIÇÃO

DESLIGAR/PARAR



COMANDO DE ARRANQUE

A. MÁXIMO. Posição de arranque.

B. EXECUTAR. Posição.

DESCRIÇÃO DOS SÍMBOLOS

Os símbolos usados neste manual têm por objectivo chamar a atenção para os riscos possíveis. É necessário compreender perfeitamente os símbolos de segurança e as explicações que os acompanham. Os avisos só por si não eliminam os riscos e não podem substituir as respectivas medidas de prevenção de acidentes.



Este símbolo representa um ponto de segurança e indica uma precaução, um aviso ou um perigo. Se ignorar este aviso, existe perigo de acidente para o operador ou terceiros. Para diminuir os riscos de lesão, incêndio ou choque eléctrico, cumpra sempre as recomendações indicadas.



Antes de qualquer utilização, consulte o parágrafo correspondente no presente manual de instruções.



Em conformidade com as normas de segurança em vigor.



USAR PROTECÇÃO OCULAR E AUDITIVA

AVISO; os objectos projectados e o ruído excessivo podem causar lesões oculares graves e perda auditiva. Use protecção ocular e auditiva sempre que operar esta unidade.



Use máscara do pó.



Original instructions Gasoline Blower Instruction manual BVM-2SPK-300B/ BGV 30-16



DESCRIPTION OF THE SYMBOLS

The use of symbols in this manual is intended to draw your attention to possible risks. The safety symbols and the explanations that accompany them must be perfectly understood. The warnings in themselves do not remove the risks and cannot replace correct actions for preventing accidents.



This symbol, before a safety comment, indicates a precaution, a warning or a danger. Ignoring this warning can lead to an accident for yourself or for others. To limit the risk of injury, fire, or electrocution always apply the recommendations indicated.



Before any use, refer to the corresponding paragraph in the present manual.



Complies with European regulations applicable to this product.

**WEAR EYE AND HEARING PROTECTION**

WARNING; thrown objects and loud noise can cause severe eye injury and hearing loss. Wear eye protection and ear protection when operating this unit.



Wear dust mask.

**THROWN OBJECTS CAN CAUSE SEVERE INJURY**

WARNING: keep clear of blower outlet. Never point the blower at yourself or others.

Objects can be thrown from blower. Do not operate unit without proper attachments and guards in place.

Tradução do manual original
Manual de Instruções
Aspirador-Soprador a Gasolina
BVM-2SPK-300B/ BGV 30-16



Importado por:
CASA POR ITM SA,
 Lugar do Marrujo - Bugalhos
 2384-004 Alcanena - Portugal

MGI Polska Sp. zo. o. ul. Świętego Mikołaja 5 Swadzim 62-080 Tarnowo
Podgórne

Podpisano w imieniu:
miejsce : Tarnowo Podgórne
data wydania 25/03/2016 podpis



KEEP BYSTANDERS AWAY

WARNING: keep all bystanders, especially children and pets, at least 15 meters (50ft.) from the operating area.

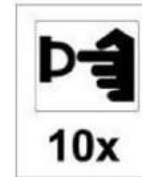

PRIMER

Push primer bulb, fully and slowly. 10 times.



Take care when handling fuel and lubricants!



IGNITION SWITCH, ON/START /RUN



IGNITION SWITCH, OFF/ STOP



CHOKE CONTROL

A FULL . choke position.

B RUN. Position.



BLOWERS AND BLOWER/VACUUMS-ROTATING IMPELLER BLADES CAN CAUSE SEVERE INJURY



WARNING: Stop the engine and allow the impeller to stop before installing or changing tubes or bag or before cleaning or performing any maintenance.



BLOWER/VACCUUM MODE CHANGE-OVER LEVER

A Vacuum mode

B Blower mode



Stop the engine and remove the spark plug wire before assembly, maintenance and unblocking debris.



Don't expose to rain.



Start engine creates sparking.

Sparking can ignite nearby flammable gases.



Engines give off carbon monoxide, an odorless, colorless, poison gas.

Breathing carbon monoxide can cause nausea, fainting or death.



For outdoor use only

DEKLARACJA ZGODNOŚCI UE

1. Model produktu/produkt

Numer produktu: **Odkurzacz spalinowy**

typu: **BVM-2SPK-300B/ BGV 30-16**

partii lub serii: **1605**

2. Nazwa i adres producenta lub jego upoważnionego przedstawiciela:

MGI Polska Sp. z o. ul. Świętego Mikołaja 5 Swadzim 62-080 Tarnowo Podgórne

3. Niniejsza deklaracja zgodności wydana zostaje na wyłączną odpowiedzialność producenta

4. Przedmiot niniejszej deklaracji

Odkurzacz spalinowy

Numer produktu: BVM-2SPK-300B/ BGV 30-16

Pojemność silnika: 30 cm³

Moc: 1 kW

Marka: BEST GREEN

5. Wymieniony powyżej przedmiot niniejszej deklaracji jest zgodny z odnośnymi wymaganiami unijnego prawodawstwa harmonizacyjnego:

2006/42/EC "Dyrektywa maszynowa (MD)"

2014/30/EU "Dyrektywa kompatybilności elektromagnetycznej (EMC)"

2000/14/EC + 2005/88/EC "Noise outdoor"

97/68/EC + 2012/46/EU "emisji zanieczyszczeń gazowych i pyłowych"

6. Odniesienia do odnośnych norm zharmonizowanych, które zastosowano, lub do innych specyfikacji technicznych, w stosunku do których deklarowana jest zgodność:

EN ISO 14982:2009

EN 15503:2009+A1:2013

7. Informacje dodatkowe:

Zmierzony poziom mocy akustycznej: 105,2 dB (A)

Guaranteed sound power level: 107 dB (A)

Gwarantowany poziom mocy akustycznej: załącznik V

Jednostki notyfikowanej (NB 0123): TÜV SÜD Product Service GmbH – Zertifizierstellen

Adresse: Ridlerstrasse 65-80339 München Germany

Osoba upoważniona do przygotowania dokumentacji technicznej:

Eric Perinelle – Członek Zarządu MGI POLSKA Sp. z o.o.

kilkakrotnie pociągnij linkę rozrusznika, aby rozprrowadzić paliwo we wnętrzu silnika.

. Zainstaluj z powrotem świecę.

WARUNKI GWARANCJI BESTGREEN

Na wszystkich etapach produkcji zakupiony produkt przechodził rygorystyczne kontrole.

Jest on więc objęty 2-letnią gwarancją liczoną od daty zakupu. Prosimy zachować paragon kasowy, będzie on służył za dowód zakupu.

W razie nieprawidłowego działania produkt należy koniecznie zwrócić do punktu sprzedaży.

Aby chronić silnik maszyny, zaleca się stosowanie oleju marki Bestgreen dostosowanego do urządzenia.

Tzw. „części eksploatacyjne” lub zużywające się (ostrza, łańcuchy, prowadnice, paski, noże, wałki, wsporniki noży, kable, koła i kołpaki, deflektory, torby, okładziny hamulców i sprzęgła, tłumiki, filtry powietrza i benzyny, świece, aparaty zapłonowe itp.) oraz akcesoria nie są objęte niniejszą gwarancją.

W przypadku niewłaściwego użytkowania lub interwencji technicznych dokonanych przez podmioty inne niż serwis posprzedażowy gwarancja nie ma zastosowania. W szczególności dotyczy to następujących sytuacji:

- Produkt był używany do celów komercyjnych lub profesjonalnych lub był wynajmowany.
- Produkt został uszkodzony ciałami obcymi lub substancjami lub w wyniku wypadków.
- Produkt został uszkodzony w wyniku stosowania niewłaściwej mieszanki paliwowej lub paliwa złej jakości
- Produkt został uszkodzony w wyniku braku smarowania.
- Produkt uległ awarii spowodowanej przeróbkami lub zmianami lub przyłączeniem „części nieoryginalnej”.
- Produkt został uszkodzony w wyniku nieprzestrzegania wskazówek podanych w instrukcji użytkowania, w szczególności w wyniku braku konserwacji.

SAFETY WARNINGS

WARNING

LOCK THE TUBE & DUST BAG BEFORE USE.

Children should be supervised to ensure they do not play with the appliance.

The machine is not suitable for use by children

Operate the machine only at reasonable hours – not early in the morning or late at night when people might be disturbed. Comply with times listed in local ordinances.

Operate the machine at the lowest possible engine speed to do the job.

·Use rakes and brooms to loosen debris before blowing/vacuuming.

·In dusty conditions, slightly dampen surfaces or use mister attachment if available.

·Use the full blower nozzle extension so the air stream can work close to the ground.

·Watch out for children, pets, open windows etc. and blow debris safely away.

BEFORE OPERATING

- Read the instructions carefully. Be familiar with the controls and proper use of the unit.
- Inspect the unit before use. Replace damaged parts. Check for petrol leaks, make sure all fasteners are in place and secure. Failure to do so can result in personal injury to the operator and bystanders, as well as damage to the unit.
- Be aware of the risk of injury to the head, hands and feet.
- Clear the area of children, bystanders, and pets, A: minimum, keep all children, bystanders and pets outside a **15meters**. (50ft.) radius; there still may be a risk to bystanders from thrown objects. Bystanders should be encouraged to wear eye protection. If you are approached, stop the engine immediately.

SAFETY WARNINGS FOR PETROL UNITS

WARNING: petrol (gasoline) is highly flammable and its vapors can explode if ignited, take the following precautions:

- Store petrol only in containers specifically designed and approved for the storage of such material.
- Avoid creating a source of ignition for spilled petrol. Do not start the engine until petrol vapors dissipate.
- Always stop the engine and allow it to cool before filling the petrol tank, never remove the cap of the petrol tank, or add petrol, when the engine is hot, never operate the unit without the petrol cap securely in place. Loosen the petrol tank cap slowly to relieve any pressure in the tank.
- Remove the vacuum bag before refueling.
- Mix and add petrol in a clean, well-ventilated area outdoors when there are no sparks or flames. Slowly remove the petrol cap only after stopping engine. do not smoke while fueling or mixing petrol . Wipe up any spilled petrol from the unit immediately.

- Move the unit at least 15m (50feet) from the fueling source and site before starting the engine. Do not smoke or allow sparks and open flames near the area while adding petrol or operating the unit.

WHILE OPERATING

- never start or run the unit inside a closed room or building . Breathing exhaust fumes can kill. Operate this unit only in a well ventilated area outdoors.
- Wear safety glasses or goggles and ear/hearing protection when operating this unit, wear a face or dust mask if the operation is dusty. Long sleeve shirts are recommended.
- Never run the unit without the proper equipment attached, when using this unit, always install the blower/vacuum tube. Vacuum bag and make sure the vacuum bag is completely zipped closed.
- Stop, switch the engine to off and unplug the spark plug for maintenance. Repair, to install or remove the blower/vacuum tubes or vacuum bag. The unit must be stopped and impeller no longer turning to avoid contact with the rotating blades.
- Avoid accidental starting. Be in the starting position whenever pulling the starter rope. The operator and unit must be in a stable position while starting. See starting /stopping instructions.
- Do not overreach, always keep proper footing and balance.
- Do not touch the engine or muffler. These parts get extremely hot from operation. When turned off they remain hot for a short time.
- Do not operate the unit with loose or damaged parts, do not operate before repairing damage.
- Use only genuine original equipment manufacturer replacement parts when servicing this unit. These parts are available from your authorized service dealer do not use parts. Unauthorized accessories or attachments for this unit, doing so could lead to serious injury to the user. Or damage to the unit, and void your warranty.
- Do not set unit on any surface except a clean, hard area while engine is running. Debris such as gravel, sand, dust grass, etc, could be picked up by the air intake and thrown out by the air intake and thrown out by the discharge opening. Damaging unit, properly or causing serious injury to bystanders or operator.
- Keep hands face, and feet at a distance from all moving parts. Do not touch or try to stop the impeller when it is rotating.
- Never use this unit for spreading chemicals. Fertilizer, or other substances which may contain toxic materials.

WHILE OPERATING UNIT AS A BLOWER

- Never point the blower in the direction of people or pets. Or in the direction of windows. Always direct the blowing debris away from people. Animals. Glass. And solid objects such as trees. Automobiles, walls, etc.

przygotowana mieszanka benzyny Nieprawidłowa regulacja gaźnika	Oddaj do autoryzowanego serwisu w celu regulacji gaźnika
SILNIK TRACI MOC LUB GAŚNIE POD OBCIĄŻENIEM	
PRZYCZYNA Stara lub nieprawidłowo przygotowana mieszanka benzyny Nieprawidłowa regulacja gaźnika	ROZWIĄZANIE Osusz bak/dodaj świeżą mieszankę Oddaj do autoryzowanego serwisu w celu regulacji gaźnika
DMUCHAWA LUB ODKURZACZ NIE DZIAŁA	
PRZYCZYNA Worek odkurzacza jest wypełniony Zatkana rura Zatkany wirnik	ROZWIĄZANIE Opróżnij worek na odpady; patrz opróżnianie worka na odpady Usuń zanieczyszczenia; patrz usuwanie zanieczyszczeń z rury i wirnika
Uszkodzony wirnik	Usuń zanieczyszczenia; patrz usuwanie zanieczyszczeń z rury i wirnika Oddaj urządzenie do autoryzowanego serwisu

PRZECHOWYWANIE

Ogólne zalecenia dotyczące przechowywania

- . Po każdym użyciu zawsze starannie wyczyść urządzenie i jego podzespoły (patrz część dotycząca konserwacji).
- . Przechowuj urządzenie w suchym miejscu niedostępnym dla dzieci.
- . Nie trzymaj urządzenia przez długi czas bezpośrednio na słońcu.
- . Aby nie dopuścić do zawilgocenia i tworzenia się pleśni, nie zawijaj urządzenia w worek plastikowy.

Przerwa w użytkowaniu trwająca dłużej niż 3 miesiące

- W przypadku nieprzestrzegania wskazówek dotyczących przechowywania paliwo pozostające w gaźniku może spowodować problemy przy zapalaniu lub trwałe uszkodzenia.
- . Opróżnij zbiornik z paliwem w miejscu dobrze wentylowanym.
 - . Włącz silnik i pozwól mu pracować na niskich obrotach aż do momentu wypalenia się paliwa w gaźniku.
 - . Odczekaj, aż silnik ostygnie (około 15 min).
 - . Wykręć świecę kluczem do świec (patrz część dotycząca wymiany/regulacji świecy).
 - . Wlej do komory spalania łyżkę czystego paliwa do dwusuwów i powoli

4. Przeczyść świecę i ustaw szczelinę na 0,6-0,7mm.
5. Uszkodzoną lub wyraźnie wyeksploatowaną świecę wymień na nową świecę TORCH L8RTC lub równoważną.
6. Wkręć świecę palcami w gniazdo w cylindrze, a następnie mocno dokręć kluczem do świec.

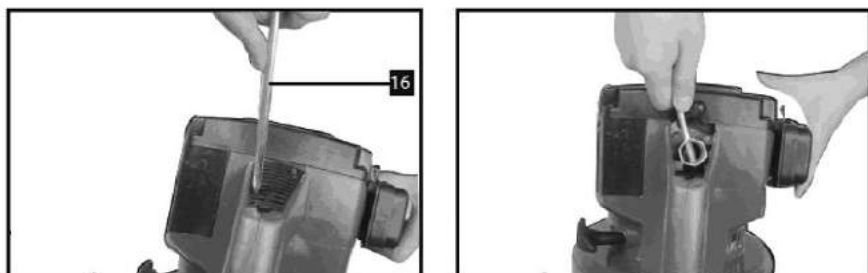

Rys. 8

Worek na odpady

Budny worek niekorzystnie wpływa na pracę urządzenia. Aby wyczyścić worek, przewróć go na lewą stronę i wytrzep. Umyj worek w wodzie z mydlinami. Worek należy czyścić co najmniej raz na miesiąc.

ROZWIĄZYWANIE PROBLEMÓW

SILNIK NIE URUCHAMIA SIĘ	
PRZYCZYNA	ROZWIĄZANIE
Pusty zbiornik paliwa Gruszka pompki paliwa nie była wystarczająco ściskana Zalany silnik	Uzupelnij bak paliwem Naciśnij 10 razy dokładnie i wolno gruszkę pompki paliwa Rozpocznij procedurę uruchamiania z dźwignia przepustnicy w pozycji B
Stara lub nieprawidłowo przygotowana mieszanka benzyny Zanieczyszczona świeca	Osusz bak/dodaj świeżą mieszankę Wymień lub wyczyść świecę
SILNIK NIE DZIAŁA NA WOLNYM BIEGU	
PRZYCZYNA	ROZWIĄZANIE
Zatkany filtr powietrza Stara lub nieprawidłowo przygotowana mieszanka benzyny Nieprawidłowa regulacja gaźnika	Wymień lub wyczyść filtr powietrzny. Osusz bak/dodaj świeżą mieszankę Oddaj do autoryzowanego serwisu w celu regulacji gaźnika
SILNIK NIE PRZYŚPIESZA	
PRZYCZYNA	ROZWIĄZANIE
Stara lub nieprawidłowo	Osusz bak/dodaj świeżą mieszankę

WHILE OPERATING UNIT AS A VACCUM

- Avoid situations that could catch the vacuum bag on fire, do not vacuum discarded cigars or cigarettes unless the cinders are completely cool.
- The unit is designed to pickup dry material such as leaves. Grass. Small twigs and bits of paper. Do not attempt to vacuum wet debris and/or standing water as this may result in damage to the blower/vacuum. To avoid severe damage to the impeller. Do not vacuum metal. Broken glass. Etc.

OTHER SAFETY WARNINGS

- Allow the engine to cool before storing or transporting, be sure to secure the unit while transporting
- Store the unit in a dry area. Locked up or up high, to prevent unauthorized use or damage, keep out of the reach of children.
- Never douse or squirt the unit with water or any other liquid. Keep handles dry. Clean and free from debris. Clean after each use. See cleaning and storage instructions.
- Always disconnect the spark plug before performing maintenance or accessing movable parts.
- To avoid static electricity shock, do not wear rubber gloves or any other insulated gloves while operating this unit.
- To reduce the risk of injury associated with objects being drawn into rotating parts, do not wear loose clothing, jewelry, scarves and the like, secure hair above shoulder level.
- Wear a face or dust mask if the operating is dusty. Long sleeve shirts are recommended.
- Use the unit only in day light or good artificial light.
- Keep outside surfaces free from oil and fuel.
- Do not force unit. It will do the job better and with less likelihood of injury at rate for which it was designed.
- Always hold the unit with a firm grip when operating.
- Do not put any object into openings, do not use with any that may reduce the air flow.
- Do not operate the engine faster than the speed needed to do the job. Do not run the engine at high speed when not in use.
- Always stop the engine when operating is delayed or when walking from one location to another.
- To reduce fire hazard, replace faulty muffler and spark arrestor, keep the engine and muffler free from grass. Leaves, excessive greave or carbon build up.
- Never store the unit, with fuel in the tank, inside a building where fumes may reach an open flame (pilot lights, etc.) or sparks (switches, electrical motors, etc).
- Keep these instructions, refer to them often and use them to instruct other users if you loan this unit to others, also loan these instructions to them.
- SPECIAL NOTE: Exposure to vibrations through prolonged use of gasoline

powered hand tools could cause blood vessel or nerve damage in the fingers, hands, and joints of people prone to circulation disorders or abnormal swelling. Prolonged use in cold weather has been linked to blood vessel damage in otherwise healthy people, if symptoms occur such as numbness, pain, loss of strength, change in skin color or texture, or loss of feeling in the fingers, hands or joints, discontinue use of this tool and seek medical attention, an anti-vibration system does not guarantee avoidance of these problems, users who operate power tools on a regular basis must closely monitor their physical condition and the condition of this tool.

INTENDED USE

Your blower / leaf collector was designed to suck and blow the leaves and dust.

TECHNICAL SPECIFICATIONS

Type	BVM-2SPK-300B
Displacement	30 cm ³
Air velocity:	200 km/h
Air volume:	10 m ³ /min
Fuel tank capacity:	500 ml
Fuel type:	unleaded
Fuel mixture:	1:40
rated engine power:	1 kW /7500 min ⁻¹
Idling speed:	3400 min ⁻¹
sound pressure level at operator's position:	LpA=93.1 dB(A) K=2.24 dB(A)
guaranteed sound power level:	LwA=106 dB(A) K=2.24 dB(A)
Vibration:	13.786 m/s ² K=1.5 m/s ²
Dry weight:	6.1kg
Vacuum bag capacity	40 l

Noise Information

Measured sound values determined according to EN 15503.

The noise figures quoted are emission levels and are not necessarily safe working levels. Whilst there is a correlation between the emission and exposure levels, this cannot be used reliably to determine whether or not further precautions are required. Factors that influence the actual level of exposure of work-force include the characteristics of the work room, the other sources of noise, etc. i.e. the number of machines and other adjacent processes, and the length of time for which an operator is exposed to the noise. Also the permissible



Rys. 6

Czyszczenie filtra paliwa (Rys. 7)

1. Zbiornik na paliwo jest wyposażony w filtr paliwa.
2. Filtr znajduje się na wolnym końcu przewodu paliwowego i można go wyjąć przez wlot paliwa – w tym celu należy go zaczepić haczykiem z drutu lub w inny podobny sposób.
3. Filtr paliwa należy okresowo kontrolować. Nie wolno dopuszczać do tego, aby do zbiornika paliwa dostawały się zanieczyszczenia. Zapchany filtr spowoduje problemy podczas rozruchu lub nieprawidłowości w pracy silnika.
4. Jeżeli filtr jest brudny, należy go wymienić.
5. Jeżeli zbiornik na paliwo jest zabrudzony od wewnątrz, można go wyczyścić przez przepłukanie benzyną.

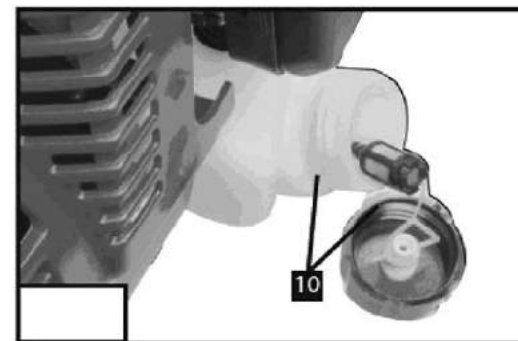

Rys. 7

Kontrolowanie świecy zapłonowej (Rys 8)

1. Świecę należy sprawdzać co 10-15 godzin użytkowania.
2. Zdejmij pokrywę świecy.
3. Używając klucza do świec, wykręć świecę. Kierunek odkręcania: przeciwnie do kierunku ruchu wskazówek zegara (w lewo).

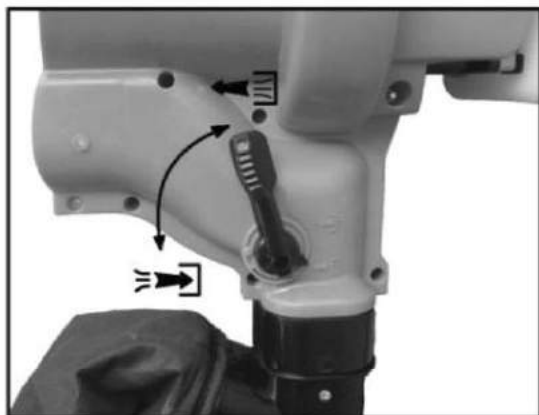

Rys. 5

KONSERWACJA

OSTRZEŻENIE

Używaj wyłącznie oryginalnych części zamiennych, akcesoriów i elementów osprzętu oferowanych przez producenta. Nieprzestrzeganie tego zalecenia może spowodować obrażenia lub negatywnie wpłynąć na wydajność urządzenia.

Wymiana i czyszczenie filtra powietrza (Rys. 6)

Aby zapewnić właściwe i długie działanie urządzenia, należy dbać o czystość filtra.

1. Zdejmij pokrywę filtra powietrza.
2. Wyjmij filtr powietrza i umyj go w ciepłej wodzie z mydlinami. Pozwól, aby całkowicie wyszedł. Aby uzyskać najlepsze efekty, wymieniaj filtr raz na rok.
3. Załóż filtr powietrza z powrotem w obudowie filtra.
4. Załóż z powrotem pokrywę filtra powietrza. Aby zablokować pokrywę na miejscu, wciśnij zaczep z powrotem w szczelinę.

exposure level can vary from country. This information, however, will enable the user of the machine to make a better evaluation of the hazard and risk.

Wear hearing protection!

Vibration total values (triax vector sum) determined according to EN 15503: The vibration emission level given in this information sheet has been measured in accordance with a standardized test given in EN 15503 and may be used to compare one tool with another.

It may be used for a preliminary assessment of exposure.

The declared vibration emission level represents the main applications of the tool. However if the tool is used for different applications, with different accessories or poorly maintained, the vibration emission may differ. This may significantly increase the exposure level over the total working period.

An estimation of the level of exposure to vibration should also take into account the times when the tool is switched off or when it is running but not actually doing the job. This may significantly reduce the exposure level over the total working period.

Identify additional safety measures to protect the operator from the effects of vibration such as: maintain the tool and the accessories, keep the hands warm, organization of work patterns.

LIST OF MAIN PART



FIG.1

1. on/off switch	2. Throttle trigger
3. Recoil starter	4. Main handle
5. Spark plug	6. Engine
7. Choke	8. Air filter
9. Fuel tank	10. Petrol cap
11. Vacuum/Blower selector lever	12. Debris bag
13. Vacuum/blower tube	14. Primer
15. Shoulder	16. Spark plug wrench
17. Allen key	

ASSEMBLY

WARNING

Stop the engine, put the on/off switch to "STOP" place and unplug the spark plug before installing parts, making adjustments, cleaning, or when not in use. Failure to do so could result in possible serious personal injury.

Place the appliance on a plane surface for assembly.

Assembling the blower tube (Fig 2)

1. Use two Heterotypic screws and lock the tubes together.
2. Insert the vacuum/blower tube into the blower housing.
3. Tighten them with the two screws.

Wyłączenie

1. Zwolnij dźwignię gazu.
2. Przetaw przełącznik w pozycję „STOP”. Pozwól, aby przed wyłączeniem przez kilka chwil silnik pracował na biegu jałowym.
3. W sytuacji awaryjnej: Przetaw przełącznik w pozycję „STOP”.

Używanie dmuchawy

Przed włączeniem skontroluj narzędzie, w szczególności tłumik, wloty powietrza i filtry powietrza.

Obsługa dmuchawy (Rys. 5)

- Przetaw dźwignię wyboru trybu pracy odkurzacz/dmuchawa w pozycję „dmuchawa”.
- Włącz dmuchawę.
- W czasie korzystania z dmuchawy wciśnij blokadę spustu, aby zablokować go w pozycji dużej prędkości.
- Aby nie rozrzucać śmieci, omijaj strumieniem powietrza z dmuchawy zewnętrzne krawędzie kupki śmieci. Nigdy nie kieruj strumienia powietrza bezpośrednio w środek kupki śmieci.
- Po zakończeniu używania dmuchawę należy wyczyścić. Odpady wrzucić do pojemnika na śmieci.

Obsługa odkurzacza (Rys. 5)

- Zainstaluj worek.
 - Przetaw dźwignię wyboru trybu pracy odkurzacz/dmuchawa w pozycję „odkurzac”.
· Włącz dmuchawę.
 - Przesuwaj dmuchawę od jednej do drugiej krawędzi fragmentu podłoga ze śmieciami. Aby uniknąć zapchania się, nie przykładaj rury odkurzacza bezpośrednio do kupki śmieci.
 - Trzymaj silnik wyżej niż wlot rury odkurzacza.
 - Podczas pracy na zbczku rurę odkurzacza zawsze kieruj w dół.
 - Aby uniknąć obrażeń, podczas pracy narzędziem nie podnoś kamieni, potłuczonego szkła, butelek lub innych podobnych przedmiotów.
 - Jeżeli rura odkurzacza zapcha się, wyłącz silnik i ustaw przełącznik w pozycję „STOP”. Następnie usuń zanieczyszczenia zapychające rurę.
 - Zdemontuj rury odkurzacza i usuń zanieczyszczenia z obudowy wiatraka dmuchawy. Zdejmij worek i przeczyść rurę. Aby przetkać rurę na całej jej długości, może być potrzebny niewielki kijek lub patyk.
- Przed ponownym zainstalowaniem rur odkurzacza upewnij się, że usunięte zostały wszystkie zanieczyszczenia.

zaskoczenie.

- b). Pchnij dźwignię ssania (7) powoli otwierając ssanie.
- c). Pociągnij szybko linkę rozrusznika, aby silnik zaskoczył.

Aby włączyć rozgrzany silnik: przełącz dźwignię ssania (7) do otwarcia ssania.
Pociągnij linkę rozrusznika, aż zaskoczy.

4. Linka rozrusznika powinna powrócić łagodnie do swojej obudowy. Nie pozwól linie odskoczyć
5. Pozwól silnikowi pracować przez 15 sekund w celu rozgrzania go zanim zaczniesz pracę
6. Naciśnij dźwignię gazu.

Przed rozpoczęciem pracy pozwól, aby silnik się przez kilka minut zagrzał.

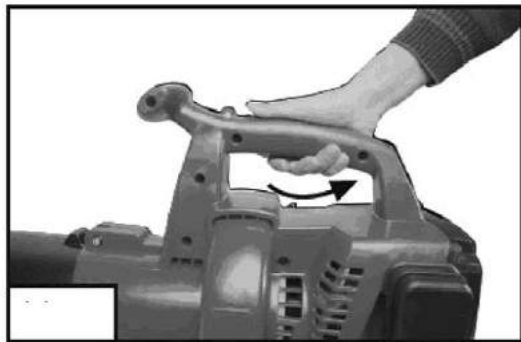
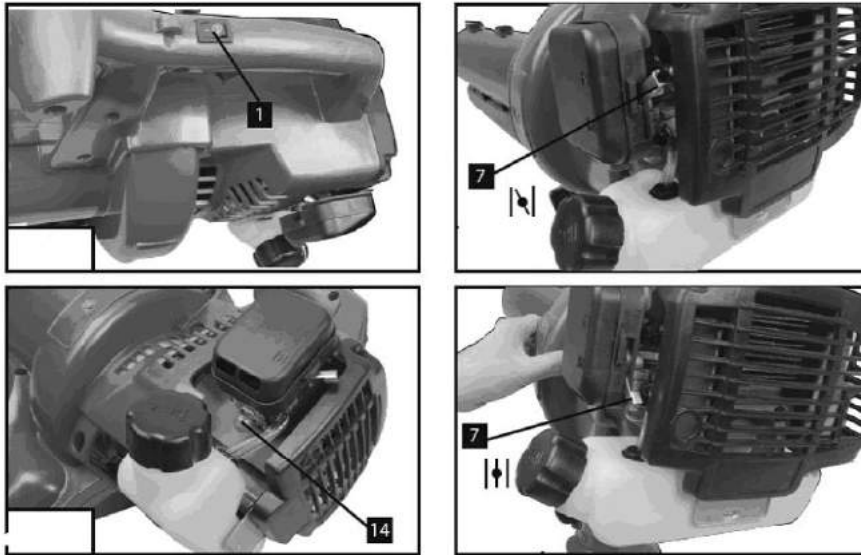

Rys. 4

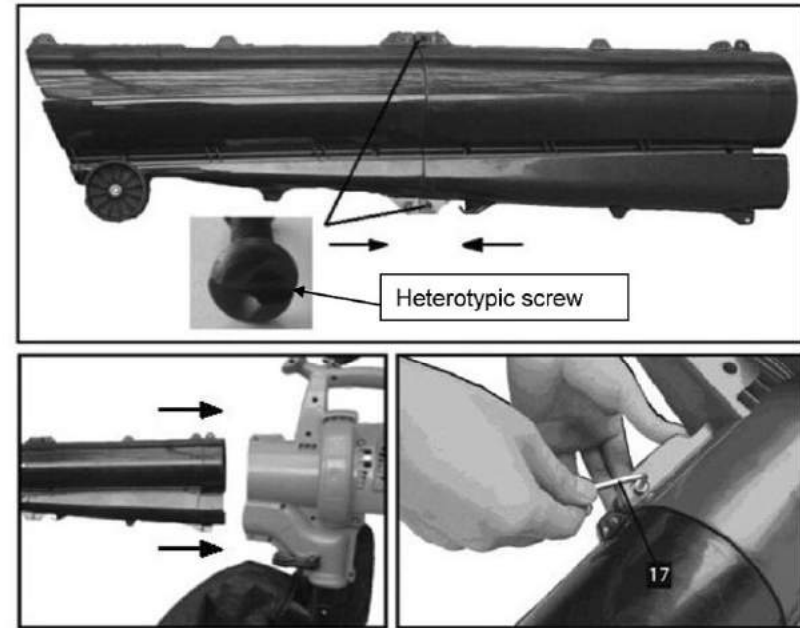

Fig.2

Assembling the vacuum bag (Fig3)

1. Set up the bag ring into the hook of blower tube.
 2. Make sure the vacuum bag is zipped and closed before starting the unit.
- WARNING!** Never operate the vacuum without collection bag attached. **Serious personal injury could be the result if the blower vacuum is used without the bag fitted.**



Fig 3

Fueling

MOTOR FUEL: mix the petrol and oil at 40:1 only

1. Use fresh unleaded petrol. You must use 100% synthetic oil specifically made for heavily stressed two stroke engines.
2. Mix the petrol and oil in an approved container. Never mix fuel directly in the fuel tank.
3. Place the unit upright on the ground or on a sturdy bench and wipe any debris from around the fuel cap.
4. Unscrew the fuel tank cap and pour the mixture into the tank with the aid of a funnel.
5. Be careful not to spill any mixture. If this happens, wipe the spill with a clean rag.
6. Start the engine at least three meters away from the area where the fuel tank has been filled up in order to avoid any risk of fire.

Danger of fire and burn injuries

- . Always use extreme care when handling fuel! Fuel is highly flammable.
- . Never attempt to fuel the engine if the fuel system components are damaged or are leaking.
- . Never attempt the refuel the engine while it is running or still warm, allow it to cool before fueling.
- . Never smoke or light any fires near the unit or fuels.
- . Always transport and store fuels in an approved container.
- . Never place flammable material close the engine muffler.
- . Never operate the unit without a properly functioning muffler and spark screen cap installed
- . Never operate the unit unless it is properly assembled and in good working condition.
- . Do not use petrol which contains ethanol or methanol as it may damage the unit and other engine parts.
- . Mix only enough fuel for your immediate needs.

OPERATION

Starting and stopping

Starting (Fig 4)

1. Move the "on/off" switch to "I" position.
2. Give a gentle push on the primer pump repeatedly (7-10times) until fuel comes into the primer pump.
3. If Cold Starts: pull choke lever (7) up to close choke.
 - a). Pull the recoil starter (3) until the engine sounds like it wants to run.
 - b). Push the choke lever (7) to open choke slow.
 - c). Pull the recoil starter rapidly until the engine start.

If starting warm engine: put the lever (7) to open choke.
Pull starter handle until engine start.

Nalewanie paliwa

PALIWO DO SILNIKA: benzynę i olej należy wymieszać w proporcjach 40:1.

1. Używaj świeżej benzyny bezołowiowej. Obowiązkowo używaj 100% syntetycznego oleju specjalnie dedykowanego do mocno obciążonych silników dwusuwowych.
2. Wymieszaj benzynę i olej w atestowanym pojemniku. Nigdy nie mieszaj paliwa bezpośrednio w zbiorniku na paliwo.
3. Ustaw urządzenie pionowo na ziemi lub na mocnym stole warsztatowym i wytrzyj wszelkie zanieczyszczenia dookoła korka wlewu paliwa.
4. Odkręć korek wlewu paliwa i wlej mieszankę przez lejek do zbiornika.
5. Uważaj, aby nie rozlać mieszanki. Jeżeli do tego dojdzie, wytrzyj rozlane paliwo czystą szmatką.
6. Aby uniknąć ryzyka pożaru, silnik włącz w odległości co najmniej 3 m od miejsca, w którym nalewane było paliwo.

Niebezpieczeństwo pożaru i oparzeń.

- . Podczas manipulowania paliwem zawsze zachowuj maksymalną ostrożność! Paliwo jest wysoce łatwopalne.
- . Nigdy nie próbuj nalewać paliwa do silnika w przypadku, gdy układ paliwowy jest nieszczelny lub jego elementy są uszkodzone.
- . Nigdy nie próbuj dolewać paliwa przy włączonym lub wciąż ciepłym silniku. Przed dolaniem paliwa pozwól, aby silnik ostygł.
- . Nigdy nie pal papierosów i nie zapalaj ognia w pobliżu urządzenia lub pojemników z paliwem.
- . Paliwo zawsze transportuj i przechowuj w atestowanych pojemnikach.
- . Nigdy nie kładź łatwopalnych materiałów w pobliżu tłumika silnika.
- . Nigdy nie włączaj urządzenia bez zainstalowanego i właściwie działającego tłumika i iskrochronu.
- . Nigdy nie włączaj urządzenia, jeżeli nie jest ono właściwie złożone lub nie jest w dobrym stanie technicznym.
- . Nie używaj benzyny zawierającej etanol lub metanol – mogą one doprowadzić do uszkodzenia silnika i całego urządzenia.
- . Mieszankę przygotuj tylko w ilości potrzebnej do natychmiastowego użycia.

UŻYTKOWANIE

Włączanie i wyłączanie

Włączanie (Rys. 4)

1. Ustaw przełącznik „włączone/wyłączone” w pozycji „I”.
2. Kilkakrotnie (7-10 razy) delikatnie naciśnij pompkę **wtryskową**, aż paliwo dotrze do pompki.
3. Aby włączyć zimny silnik: pociągnij dźwignię ssania (7) aż do zamknięcia ssania.
 - a). Ciągnij linkę rozrusznika (3) aż do uzyskania obrotów silnika poprzedzających

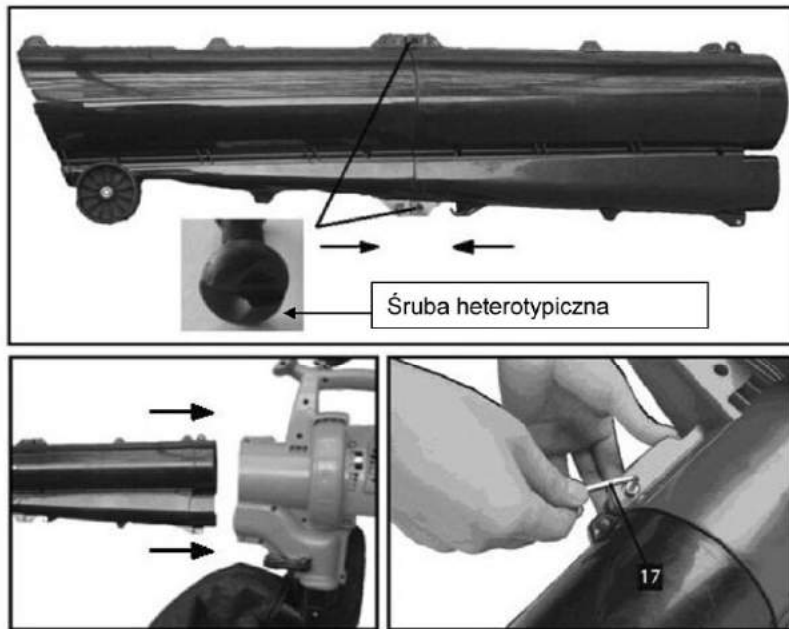

Rys.2

Zakładanie worka na odpady (Rys. 3)

1. Zaczep pierścień worka o haczyk na rurze dmuchawy.
2. Przed włączeniem urządzenia upewnij się, że worek na odpady jest zapięty na zamek błyskawiczny i zamknięty.

OSTRZEŻENIE! Nigdy nie należy włączać odkurzacza bez założonego worka na odpady. **Używanie odkurzacza-dmuchawy bez założonego worka grozi poważnymi urazami ciała.**



Rys. 3

4. Return the starter cord gently to the starter housing. Do not allow the rope to snap back.
5. Allow the engine to run for 15 seconds to warm up before using.
6. Engage the throttle trigger to operate.

Allow engine to warm up for a few minutes before using.

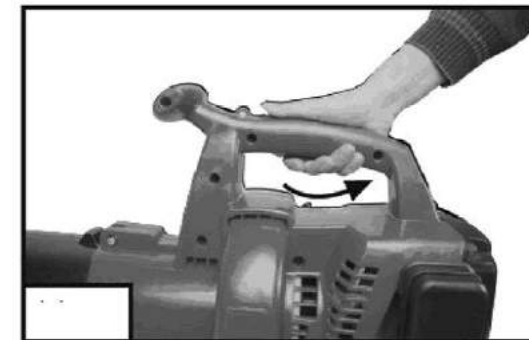
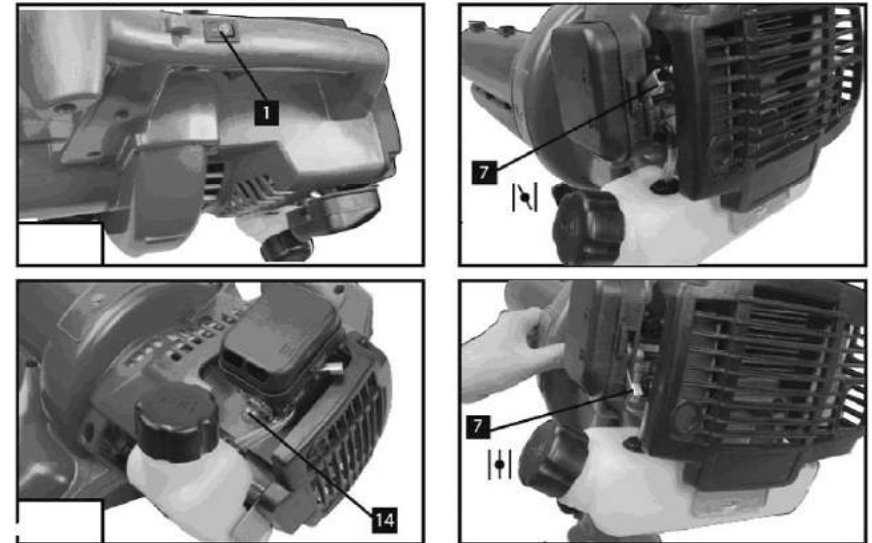

Fig 4

Stopping

1. Release the throttle trigger.
2. Move switch to "STOP" position. Allow the engine to idle for a few moments before stopped.
3. In emergency condition: Move switch to "STOP" position.

Operate the blower

Check your equipment before operation, especially the muffler, air intakes and air filters.

Blower operation (Fig 5)

- . Move the Vacuum/Blower selector lever to the blower position.
- . Start the blower.
- . When blow, Press the throttle trigger on height speed.
- . To keep from scattering debris, blow around the outer edges of a debris pile. Never blow directly into the center of a pile.
- . After using the blower, clean up. Dispose the debris in trash receptacles.
- . To keep from scattering debris, blow around the outer edges of a debris pile. Never blow directly into the center of a pile.

Vacuum operation (Fig 5)

- . Install the bag.
 - . Move the Vacuum/Blower selector lever to the vacuum position.
 - . Start the blower
 - . Move the blower from side to side along outer edge of the debris. To avoid clogging, do not place the vacuum tube directly into the debris pile.
 - . Hold the engine higher than the inlet end of the vacuum tube.
 - . Always point vacuum tube downhill when working on a hillside.
 - . To avoid the injury to the operator or unit, do not pick up rocks, broken glass, bottles, or other similar objects.
 - . If the vacuum tubes clog, stop the engine and put the switch to "STOP" place before cleaning the obstruction.
 - . Remove the vacuum tubes and clear the debris from the blower fan housing. Remove the bag and clear the tube. A small rod or stick may be required to clear the entire tube length.
- Ensure that all debris has been cleared before reassembling the vacuum tubes.

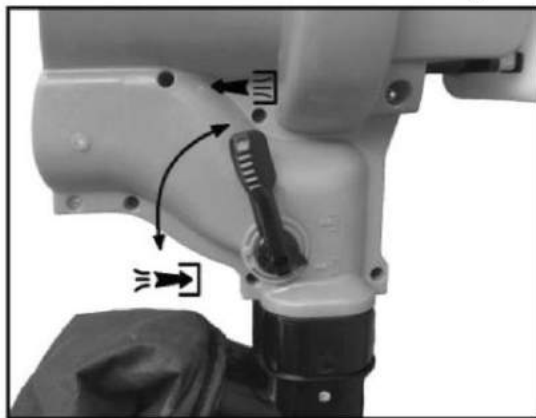

Fig 5

1. Wyłącznik (On/Off)	2. Spust przepustnicy
3. Rozrusznik	4. Uchwyt główny
5. Świeca zapłonowa	6. Silnik
7. Zasysacz	8. Filtr powietrza
9. Zbiornik paliwa	10. Korek wlewu benzyny
11. Dźwignia wyboru odkurzacza/dmuchawy	12. Worek na odpady
13. Rura odkurzacza/dmuchawy	14. Pompka zastrzykowa
15. Pasek na ramię	16. Klucz do świec zapłonowych
17. Klucz imbusowy	

MONTAŻ

OSTRZEŻENIE

Przed instalacją części, regulacją, czyszczeniem lub na czas, gdy narzędzie nie jest używane, wyłącz silnik i ustaw przełącznik włączone/wyłączone w pozycji „STOP”. Nieprzestrzeganie tego zalecenia może doprowadzić do poważnych obrażeń ciała.

Zakładanie rury dmuchawy (Rys. 2)

1. Użyj dwóch śrub heterotypycznych i zablokuj rury w pozycji złączonej
2. Włóż rurę odkurzacza/dmuchawy do obudowy dmuchawy.
3. Skręć elementy 2 śrubami.

Poziom drgań podany w instrukcji został zmierzony zgodnie z zasadami standardowego pomiaru zawartymi w normie EN 15503 i może być używany do porównywania różnych urządzeń.

Można go stosować do wstępnej oceny narażenia na drgania.

Podany poziom drgań dotyczy głównych zastosowań tego narzędzia. Jeżeli jednak narzędzie jest używane do różnych celów, z różnymi akcesoriami lub jeśli nie jest utrzymywane w dobrym stanie, poziom drgań może być inny. Może to znacznie zwiększyć poziom narażenia na drgania w stosunku do całego czasu pracy.

Podczas określania poziomu narażenia na drgania należy również wziąć pod uwagę sytuacje, w których narzędzie jest wyłączone lub kiedy jest włączone, ale nie jest używane. Może to znacznie zmniejszyć poziom narażenia na drgania w stosunku do całego czasu pracy.

Ustal dodatkowe środki bezpieczeństwa, które będą chronić operatora przed skutkami drgań; chodzi o następujące działania: utrzymywanie narzędzi i akcesoriów w dobrym stanie, dbanie o to, by operatorowi nie było zimno w ręce, organizacja metod pracy.

LISTA GŁÓWNYCH CZĘŚCI



FIG.1

MAINTENANCE

WARNING

Use only original manufacture's replacement parts, accessories and attachment. Failure to do so can cause possible injury, poor performance.

Replacing and cleaning the air filter (Fig 6)

For proper performance and long life, keep air filter clean.

1. Push down the cover of the air filter.
2. Remove the air filter and clean it in warm soapy water. Let dry completely. For best performance, replace the air filter annually.
3. Reinstall the air filter into the filter base.
4. Push the cover back in place. Push the latch back into the slot and ensure the cover is locked in place.



Fig 6

Clean Fuel Filter (Fig 7)

1. Fuel tank is fitted with a filter.
2. Filter is situated at the free end of fuel pipe and can be picked out through fuel port with a piece of hooked wire or the like.
3. Check the fuel filter periodically. Do not allow dust to enter the fuel tank. Clogged filter will cause difficulty when starting engine or abnormalities in engine performance.
4. When the filter is dirty, replace the filter.
5. When the inside of the fuel tank is dirty, it can be cleaned by rinsing the tank out with petrol.

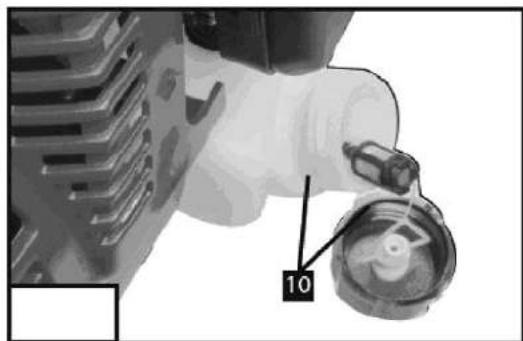

Fig 7

Checking the spark plug (Fig 8)

1. Check the spark plug every 10-15 hours of use.
2. Remove the spark plug cover.
3. Use the spark plug wrench to remove the spark plug, by turning it counter-clockwise.
4. Clean and adjust the spark plug gap to 0.6 -0.7mm.
5. Replace any damaged or visibly worn plug with a TORCH L8RTC or equivalent spark plug.
6. Install the spark plug finger tight in the cylinder head, and then tighten it firmly with the spark plug wrench.

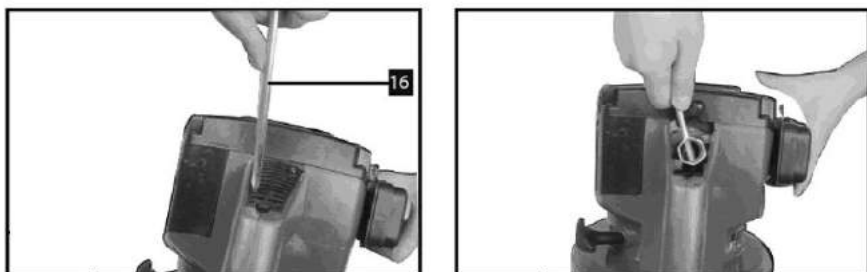

Fig 8

Vacuum bag

Empty the bag after each use to avoid damages or obstruction that may reduce the performances of the appliance. Clean the bag when necessary. To clean the bag, turn it's inside out and shake. Wash the bag in soapy water. Clean the bag at least once a month.

PRZEZNACZENIE

Dmuchawę/odkurzacz do liści zaprojektowano do zasysania lub wydmuchiwania liści i kurzu.

INFORMACJE TECHNICZNE

Typ	BVM-2SPK-300B
Pojemność	30 cm ³
Prędkość powietrza:	200 km/h
Przepływ powietrza:	10 m ³ /min
Pojemność zbiornika paliwa:	500 ml
Rodzaj paliwa:	Mieszanka: benzyna bezołowiowa + olej syntetyczny
Mieszanka paliwowa:	1:40
Moc nominalna:	1 kW /7500 min ⁻¹
Prędkość na wolnych obrotach:	3400 min ⁻¹
Poziom ciśnienia akustycznego:	LpA=93.1 dB(A) K=2.24 dB(A)
Poziom mocy akustycznej:	LwA=106 dB(A) K=2.24 dB(A)
Drgania	13.786 m/s ² K=1.5 m/s ²
Waga bez paliwa:	6.1kg
Pojemność worka	40 l

Dane o hałasie

Zmierzony poziom hałasu określony zgodnie z normami EN 15503.

Podane wartości hałasu są wartościami dla emisji i niekoniecznie muszą oznaczać bezpieczny poziom przy pracy. Pomiędzy poziomem emisji i poziomem narażenia na hałas, istnieje pewna zależność, nie można tego jednak wykorzystać w pewny sposób, aby ustalić, czy konieczne są dalsze środki ostrożności. Czynniki, które wpływają na rzeczywisty poziom narażenia pracowników na hałas, to m.in. parametry miejsca pracy, inne źródła hałasu itd., tj. liczba urządzeń i inne czynności wykonywane w pobliżu oraz jak długo operator jest narażony na hałas. w różnych krajach przepisy dopuszczają różny poziom narażenia na hałas. Podawane tutaj informacje pozwolą jednak użytkownikowi urządzenia lepiej oceniać niebezpieczeństwo i poziom zagrożenia.

Noś środki ochrony słuchu!

Wartość całkowita wibracji (trójosiowa suma wektorowa) określona zgodnie z EN 15503:

obracające się części, nie noś luźnych ubrań, biżuterii, apaszek itp. oraz zabezpiecz włosy powyżej ramion.

- Podczas prac powodujących pylenie zakładaj osłonę na twarz lub maskę przeciwpyłową. Zaleca się noszenie koszul z długim rękawem.
- Używaj urządzenia wyłącznie przy świetle dziennym lub przy dobrym oświetleniu sztucznym.
- Dbaj o to, aby powierzchnie zewnętrzne nie były poplamione olejem i paliwem.
- Nie przeciążaj urządzenia. Narzędzie pracujące z prędkością, do której zostało zaprojektowane, wykona pracę lepiej i z mniejszym ryzykiem obrażeń.
- Podczas pracy zawsze mocno i pewnie trzymaj urządzenie.
- Nie wkładaj żadnych przedmiotów w otwory, nie używaj narzędzia do materiałów, które mogłyby ograniczyć przepływ powietrza.
- Nie pozwalaj, aby silnik pracował na obrotach wyższych, niż prędkość potrzebna do wykonania pracy. Nie włączaj wysokich obrotów silnika, gdy narzędzie nie jest używane.
- Gdy rozpoczęcie pracy opóźnia się lub gdy przechodzisz z jednego miejsca w inne, zawsze wyłączaj silnik.
- Aby ograniczyć ryzyko pożaru, wymień uszkodzony tłumik i iskrochron. Dbaj o to, aby w silniku i tłumiku nie było trawy. Liście, nadmiar smaru i sadza tworzą osady.
- Nigdy nie przechowuj urządzenia z paliwem w baku w budynku, w którym opary mogłyby dotrzeć do otwartych płomieni (świeczki junkersów itp.) lub iskier (przełączniki, silniki elektryczne itp.).
- Zachowaj niniejszą instrukcję, często do niej zaglądaj i korzystaj z niej przy instruowaniu innych osób. Jeżeli pożyczasz komuś urządzenie, dołącz do niego również instrukcję.
- **SPECJALNA UWAGA:** U osób o skłonnościach do problemów z krążeniem długotrwałe poddawanie drganiom w wyniku używania narzędzi ręcznych z silnikami spalinowymi może powodować uszkodzenie naczyń krwionośnych lub nerwów palców, dłoni i stawów lub nienaturalny obrzęk. Długotrwałe użytkowanie przy niskich temperaturach powiązane w badaniach z uszkodzeniem naczyń krwionośnych u osób pod innym względem zdrowych. W przypadku symptomów takich jak drętwienie, ból, utrata sił, zmiana koloru lub struktury skóry lub utrata czucia w palcach, rękach i stawach należy zaprzestać używania narzędzia i zgłosić się do lekarza. System zapobiegający drganiom nie gwarantuje uniknięcia tego typu problemów. Użytkownicy regularnie korzystający z elektronarzędzi powinni uważnie monitorować swój stan fizyczny, a także stan narzędzia.

TROUBLESHOOTING

ENGINE WILL NOT START	
CAUSE	ACTION
Empty petrol tank Primer bulb was not pressed enough Engine flooded	Fill petrol tank Press primer bulb fully and slowly 10 times Use starting procedure with choke lever in the position B
Oil or improperly mixed petrol Fouled spark plug	Drain petrol tank/add fresh petrol mixture Replace or clean the spark plug
ENGINE WILL NOT IDLE	
CAUSE	ACTION
Air filter is plugged Old or improperly mixed petrol Improper carburetor adjustment	Replace or clean the air filter. Drain petrol tank/add fresh petrol mixture Take to an authorized service dealer for carburetor adjustment
ENGINE WILL NOT ACCELERATE	
CAUSE	ACTION
Old or improperly mixed petrol Improper carburetor adjustment	Drain petrol tank/add fresh petrol mixture Take to an authorized service dealer for carburetor adjustment
ENGINE LACKS POWER OR STALLS WHEN UNDER LOAD	
CAUSE	ACTION
Old or improperly mixed petrol Improper carburetor adjustment	Drain petrol tank/add fresh petrol mixture Take to an authorized service dealer for carburetor adjustment
UNIT WILL NOT BLOW OR VACUUM	
CAUSE	ACTION
Bag is full Blocked tube	Empty bag. See empty the vacuum bag Clear blockage. See clearing a blocked tube/impeller
Blocked impeller	Clear blockage. See clearing a blocked tube/impeller
Damaged impeller	Take unit to an authorized service dealer

STORAGE

General storage instructions

- . Carefully clean machine and components after using every time (refer to maintenance)
- . Store the machine in a dry and the place where is inaccessible by kids.
- . Do not store the machine in the direct sunshine for a long time.
- . Do not wrap the machine in a plastic bag, to avoid moisture and mould.

Work halt over 3 months

If you do not pay attention to storage instructions, the fuel remained in carburetor may cause start problem or permanent damage.

- . Empty the fuel tank at a good ventilated place.
- . Start the engine and make it run idle, until there is no fuel in carburetor.
- . Cool the engine (about 15 min).
- . Remove spark plug with spark plug wrench (Refer to Replace/Adjust Spark Plug) .
- . Add a spoon of pure 2-stroke-fuel in the combustor and slowly pull the start rope several times, to disperse fuel in the internal engine.
- . Remount spark plug.

zamiennych producenta. Te części są dostępne w autoryzowanych serwisach dystrybutora. Nie używaj części, akcesoriów i mocowań niedozwolonych dla urządzenia, może to spowodować poważne obrażenia ciała użytkownika lub uszkodzenie urządzenia, prowadzi ponadto do unieważnienia gwarancji.

- Gdy silnik działa, kładź urządzenie wyłącznie na czystych, twardych powierzchniach. Odpady takie jak żwir, piasek, pył, trawa itd. mogą być zassane przez wlot powietrza i wyrzucone przez wylot oraz spowodować uszkodzenie urządzenia lub poważne obrażenia ciała osób postronnych lub operatora.
 - Trzymaj ręce, twarz i stopy z dala od części ruchomych. Nie dotykaj obracającego się wirnika ani nie próbuj go zatrzymać.
- Nigdy nie używaj urządzenia do rozpylania chemikaliów, nawozów ani innych substancji mogących zawierać materiały toksyczne.

PODCZAS UŻYTKOWANIA URZĄDZENIA JAKO DMUCHAWY

- nie kieruj nigdy dmuchawy w stronę ludzi lub zwierząt ani w stronę okien. Zawsze zdmuchuj odpady z dala od ludzi, zwierząt, szkła oraz twardych obiektów takich jak drzewa, samochody, ściany itd.

PODCZAS UŻYTKOWANIA URZĄDZENIA JAKO ODKURZACZA

- Unikaj sytuacji, w których worek może się zapalić. Nie wciągaj niedopałków cygar ani papierosów, dopóki popiół całkiem nie ostygnie.
- Urządzenie zostało zaprojektowane do zbierania suchych materiałów takich jak liście, trawa, gałązki i kawałki papieru. Nie próbuj wciągać wilgotnych odpadów i/lub wody, ponieważ może to spowodować uszkodzenie dmuchawy/odkurzacza. Aby zapobiec poważnym uszkodzeniom wirnika, nie wciągaj metalu, rozbitego szkła itd.

INNE ZALECENIA DOTYCZĄCE BEZPIECZEŃSTWA

- Przygotowując urządzenie do składowania lub transportu, poczekaj, aż silnik ostygnie. Podczas transportu urządzenie należy unieruchomić.
- Przechowuj urządzenie w suchym miejscu. Przechowuj urządzenie w zamkniętym lub wysoko położonym miejscu, aby zapobiec jego uszkodzeniu lub użyciu przez osoby niepowołane. Trzymaj urządzenie poza zasięgiem dzieci.
- Nie spryskuj ani nie polewaj urządzenia wodą ani innymi płynami. Utrzymuj rękojeści w stanie suchym. Muszą być czyste i pozbawione przylegających do nich odpadów. Czyść urządzenie po każdym użyciu: patrz instrukcje dotyczące czyszczenia i przechowywania.
- Przed wykonaniem prac konserwacyjnych lub sięgnięciem do poruszających się części zawsze odłącz świecę.
- Aby uniknąć wyładowań statycznych, podczas korzystania z urządzenia nie noś gumowych rękawic lub jakichkolwiek innych rękawic izolowanych.
- Aby zmniejszyć ryzyko obrażeń związane z wciągnięciem przedmiotów w

- Przed uzupełnieniem paliwa zawsze zatrzymuj silnik i odczekaj, aż ostygnie. Nigdy nie zdejmuj korka zbiornika paliwa ani nie uzupełniaj paliwa, gdy silnik jest gorący. Nigdy nie pracuj z urządzeniem, jeśli korek zbiornika paliwa nie jest właściwie umieszczony na swoim miejscu. Odkręcaj korek zbiornika paliwa powoli, aby zmniejszyć ciśnienie w zbiorniku.
- Przed uzupełnieniem paliwa zdemonstuj worek odkurzacza.
- Przygotowuj mieszankę i uzupełniaj paliwo na czystej i przewiewnej przestrzeni na zewnątrz, gdzie nie ma niebezpieczeństwa pojawienia się iskier ani płomieni. Po zatrzymaniu silnika odkręć powoli korek zbiornika z benzyną. Nie pal podczas uzupełniania paliwa ani przygotowywania mieszanki. Natychmiast wycieraj benzynę, która rozlała się na urządzenie.
- Przed uruchomieniem silnika przenieś urządzenie na odległość co najmniej 15 m od miejsca uzupełniania paliwa i jego źródła. Podczas uzupełniania paliwa i pracy z urządzeniem nie pal i trzymaj urządzenie z dala od źródeł iskier i ognia.

PODCZAS PRACY

- Nigdy nie uruchamiaj urządzenia w zamkniętym pomieszczeniu lub budynku i nigdy nie pracuj w takich warunkach. Wdychanie spalin może spowodować śmierć. Użytkuj urządzenie wyłącznie w przewiewnych miejscach na zewnątrz.
- Przy pracy z urządzeniem noś okulary ochronne lub gogle oraz środki ochrony słuchu. Noś maskę twarzową lub przeciwpyłową, jeżeli otoczenie jest zapyłone. Zaleca się noszenie bluz z długimi rękawami.
- Nigdy nie uruchamiaj urządzenia bez odpowiednio zamontowanego osprzętu. Gdy urządzenie jest w użyciu, muszą być zawsze podłączone rura dmuchawy/odkurzacza i worek odkurzacza. Sprawdzaj, czy worek jest szczelnie zamknięty.
- Zatrzymaj i wyłączaj silnik przed rozpoczęciem czynności konserwacyjnych, naprawy lub przed montażem lub demontażem rur dmuchawy/odkurzacza lub worka. Urządzenie musi być wyłączone, a wirnik nie może się obracać, aby uniknąć kontaktu z wirującymi łopatkami.
- Unikaj przypadkowego uruchamiania urządzenia. Ciągnij linkę rozrusznika w pozycji startowej. Przy uruchamianiu osoba obsługująca i urządzenie muszą być w stabilnej pozycji. Patrz instrukcje dotyczące uruchamiania i zatrzymywania.
- Nie wychylaj się nadmiernie, zawsze utrzymuj właściwą pozycję stóp i równowagę.
- Nie dotykaj silnika ani tłumika. Te części podczas pracy bardzo się rozgrzewają, a po wyłączeniu urządzenia pozostają przez pewien czas gorące.
- Nie używaj urządzenia, jeśli jego części zostały zagubione lub są uszkodzone. Nie używaj urządzenia, zanim nie naprawisz uszkodzeń.
- Przy dokonywaniu napraw urządzenia używaj wyłącznie oryginalnych części

EU declaration of conformity

1. Apparatus model/Product

Product: Gasoline Blower

Type: BVM-2SPK-300B/ BGV 30-16

batch or serial number: 1605

2. Name and address of the manufacturer or his authorised representative:

SAS EQUIPEMENT DE LA MAISON· 24 rue Auguste Chabrières · F- 75015 PARIS

3. This declaration of conformity is issued under the sole responsibility of the manufacturer.

4. Object of the declaration

Gasoline Blower

Model: BVM-2SPK-300B/ BGV 30-16

Engine displacement: 30 cm³

Power: 1 kW

Brand: BEST GREEN

5. The object of the declaration described above is in conformity with the relevant Union harmonisation legislation:

2006/42/EC "Machinery"

2014/30/EU "Electro Magnetic Compatibility"

2000/14/EC + 2005/88/EC "Noise outdoor"

97/68 / EC + 2012/46 / EU "Gas Emissions and particulate pollutants"

6. References to the relevant harmonised standards used, including the date of the standard:

EN ISO 14982:2009

EN 15503:2009+A1:2013

7. Additional information:

Measured sound power level: 105.2 dB (A)

Guaranteed sound power level: 107 dB (A)

Conformity assessment procedure concerning directive 2000/14/EC: Annex V

Notified (NB 0123): TÜV SÜD Product Service GmbH – Zertifizierstellen

Adresse: Ridlerstrasse 65-80339 München Germany

Person authorised to compile the technical file:

Lisa Chen - ARENA

Parc de Tréville, 2 allée des Mousquetaires 91078 Bondoufle cedex - France

Signed for and on behalf of:

Place : Bondoufle

ZALECENIA DOTYCZĄCE BEZPIECZEŃSTWA



UWAGA:

PRZED UŻYCIEM ZABLOKUJ RURĘ I WOREK.

Aby nie dopuścić do zabawy urządzeniem, dzieci powinny pozostawać pod opieką osób dorosłych.

Narzędzie nie powinno być używane przez dzieci.

Używaj urządzenia wyłącznie w rozsądnych godzinach, tj. nie używaj go wczesnym rankiem ani późno w nocy, gdy może to przeszkadzać innym..

Przestrzegaj godzin pracy określonych przez miejscowe przepisy.

Przy pracy używaj urządzenia z najniższą możliwą prędkością silnika.

Używaj grabi i miotły, by rozrzucić odpady przed zdmuchiowaniem.

W miejscach zapyłonych lekko zwilż powierzchnie lub użyj rozpylacza.

Stosuj całą dodatkową dyszę wylotową dmuchawy, aby powietrze wydobywało się blisko podłoża.

Uważaj na dzieci, zwierzęta, otwarte okna itd. Zdmuchuj odpady z zachowaniem zasad bezpieczeństwa.

PRZED ROZPOCZĘCIEM PRACY

- Przeczytaj dokładnie instrukcje. Zaznajom się z urządzeniami sterującymi i właściwym sposobem pracy z urządzeniem.
- Przed użyciem obejrzyj dokładnie urządzenie. Wymień uszkodzone części. Sprawdź, czy nie wycieka paliwo oraz czy wszystkie mocowania są na swoim miejscu. Niestosowanie się do powyższych zaleceń może być przyczyną poważnych obrażeń u operatora i osób postronnych, a także może prowadzić do uszkodzenia urządzenia.
- Pamiętaj, że użytkowanie urządzenia może prowadzić do obrażeń głowy, rąk i stóp.
- Usuń z miejsca, w którym pracujesz, dzieci, osoby postronne i zwierzęta. Nie dopuszczaj dzieci, osób postronnych i zwierząt na odległość mniejszą niż 15 metrów. Odrzucane przedmioty mogą uderzyć osoby stojące w pobliżu. Osoby przebywające w pobliżu powinny nosić środki ochrony oczu. Jeżeli ktoś się zbliżył do urządzenia, należy natychmiast zatrzymać silnik.

ZALECENIA DOTYCZĄCE BEZPIECZEŃSTWA PRACY Z URZĄDZENIAMI Z NAPĘDEM SPALINOWYM

UWAGA: Benzyna jest bardzo łatwopalna, a jej opary tworzą z powietrzem łatwopalną mieszankę wybuchową. Należy więc przestrzegać poniższych środków ostrożności:

- Przechowuj paliwo tylko w pojemnikach specjalnie zaprojektowanych i dopuszczonych do przechowywania tego typu substancji.
- Unikaj zbliżania się ze źródłami ognia do rozlanej benzyny. Nie uruchamiaj silnika, zanim opary benzyny nie rozproszą się.



ŁOPATY OBRACAJĄCYCH SIĘ WIRNIKÓW DMUCHAW I
DMUCHAW/ODKURZACZY MOGĄ BYĆ PRZYCZYNĄ POWAŻNYCH
OBRAZEŃ



UWAGA: Przed montażem lub wymianą rury albo worka zatrzymaj silnik i
odczekaj, aż wirnik zatrzyma się. Postępuj podobnie przed czyszczeniem lub
wykonywaniem wszelkich czynności serwisowych.



DŹWIGNIA ZMIANY TRYBU DMUCHAWA/ODKURZACZ

A- Tryb odkurzacza

B- Tryb dmuchawy



Przed montażem, czynnościami konserwacyjnymi i usuwaniem zanieczyszczeń
wyłącz silnik i odłącz przewód świecy.



Chronić przed deszczem.



Uruchamianie silnika powoduje powstawanie iskier.

Iskry mogą spowodować zapalenie się znajdujących się w pobliżu łatwopalnych gazów.



W wyniku pracy silnika powstają spaliny zawierające tlenek węgla, bezwonny i trujący gaz.

Wdychanie tlenu węgla może spowodować nudności, utratę przytomności lub śmierć.



Tylko do użytku na dworze.

Tłumaczenie instrukcji oryginalnej

Odkurzacze spalinowy Instrukcja

BVM-2SPK-300B/ BGV 30-16



Producent: MGI Polska Sp. z o.o.
ul. Świętego Mikołaja 5 Swadzim
62-080 Tarnowo Podgórne (POLSKA)

OBJAŚNIENIE SYMBOLI

Oznaczenia używane w tym podręczniku mają zwracać uwagę na niebezpieczeństwa związane z obsługą urządzenia. Użytkownik powinien znać doskonale symbole bezpieczeństwa i towarzyszące im objaśnienia. Same ostrzeżenia o bezpieczeństwie nie eliminują zagrożeń i nie mogą zastępować konkretnych działań mających na celu zapobieganie wypadkom.



Ten symbol, znajdujący się przed wskazówką dotyczącą bezpieczeństwa, oznacza ostrzeżenie, uwagę lub niebezpieczeństwo. Lekceważenie takiego ostrzeżenia może prowadzić do wypadku, w którym może odnieść obrażenia użytkownik lub osoba postronna. Aby zmniejszyć ryzyko odniesienia obrażeń, porażenia prądem lub zapalenia, zawsze stosuj się do podanych zaleceń.



Przed rozpoczęciem użytkowania urządzenia przeczytaj odpowiedni rozdział w instrukcji.



Produkt zgodny z obowiązującymi normami bezpieczeństwa



NOŚ ŚRODKI OCHRONY WZROKU I SŁUCHU

UWAGA: wyrzucane przedmioty i głośny hałas mogą być przyczyną poważnych obrażeń oczu i utraty słuchu. Przy pracy z urządzeniem noś środki ochrony wzroku i słuchu.



Noś maskę przeciwpyłową.



ODRZUCANE PRZEDMIOTY MOGĄ BYĆ PRZYCZYNĄ POWAŻNYCH OBRAŻEŃ

UWAGA: nie zatykaj wylotu dmuchawy. Nie kieruj nigdy dmuchawy do siebie ani w kierunku innych osób. Z dmuchawy mogą być wyrzucane przedmioty. Nie używaj urządzenia, jeśli nie ma zamontowanych odpowiednich mocowań I osłon.



NIE DOPUSZCZAJ OSÓB POSTRONNYCH W POBLIŻE URZĄDZENIA
UWAGA: wszystkie osoby postronne, zwłaszcza dzieci oraz zwierzęta nie mogą zbliżać się do strefy roboczej na odległość bliższą niż 15 metrów.

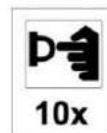

ZANIM ROZPOCZNIESZ

Najpierw powoli naciśnij do końca i zwolnij gruszkę pompki paliwa (10 razy).



Zachowaj ostrożność podczas manipulowania paliwem i smarami!



PRZEŁĄCZNIK ZAPŁONU, ON/START/RUN



PRZEŁĄCZNIK ZAPŁONU, OFF/ STOP



KONTROLA PRZEPUSTNICY

A. PEŁNE zamknięcie

B. Położenie ROBOCZE