

DEXTER POWER

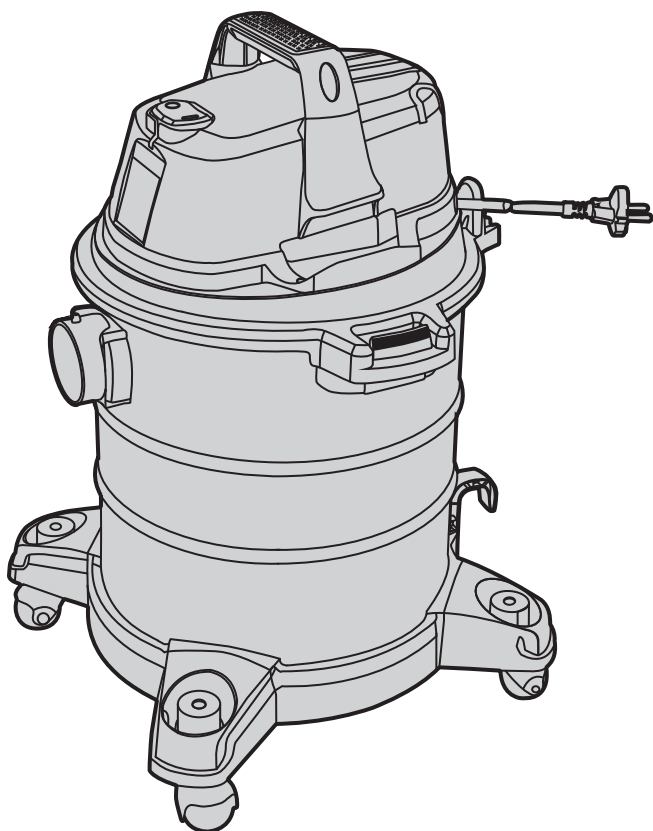

WATER AND DUST VACUUM CLEANER VOD1420SF



- FR** Notice de Montage -
Utilisation - Entretien
- ES** Instrucciones de Montaje,
Utilización y Mantenimiento
- PT** Instruções de Montagem,
Utilização e Manutenção
- IT** Istruzioni per il Montaggio,
l'Uso e la Manutenzione
- EL** Εγχειρίδιο συναρμολόγησης,
χρήσης και συντήρησης
- PL** Instrukcja Montażu,
Użytkowania i Konserwacji
- KZ** Құрастыру - Пайдалану -
Техникалық қызмет
көрсету нұсқаулығы
- RU** Руководство По Сборке
и Эксплуатации
- UA** Керівництво По Збірці
і Експлуатації
- RO** Manual asamblare,
utilizare și întreținere
- EN** Assembly - Use -
Maintenance Manual

EAN CODE : 3276000237679



Traduction de la version originale du mode d'emploi / Traducción de las Instrucciones originales / Tradução das Instruções Originais / Traduzione delle istruzioni originali / Μετάφραση των πρωτότυπων οδηγιών /
Tłumaczenie instrukcji oryginalnej / Түпнұсқа нұсқаулардың аудармасы / Перевод оригинала инструкции / Переклад оригінальної інструкції / Traducerea instrucțiunilor originale /
Original Instructions

2018/10

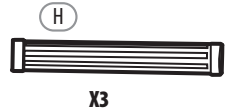
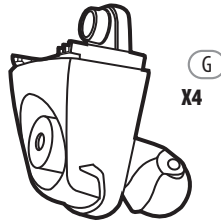
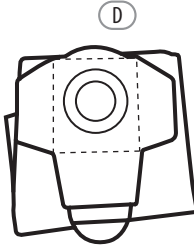
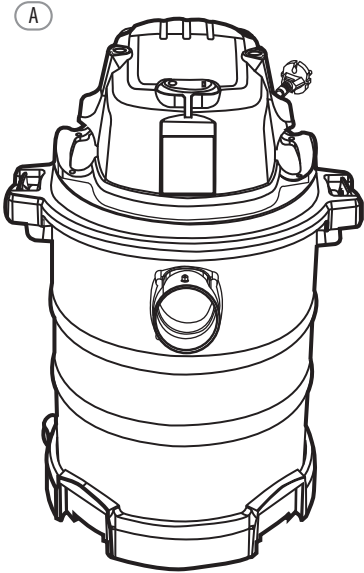
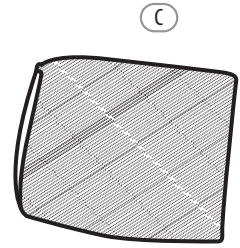
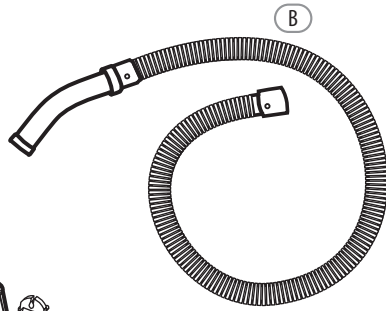

OPTIONS / OPCIONES / OPÇÕES / OPZIONI / ΕΠΙΛΟΓΕΣ / OPCJE /
ОПЦИЈАРА/ОПЦИИ / ОПЦІЇ / ОПТИЈИ / OPTIONS

L

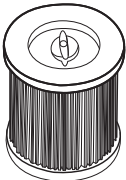

Not HEPA

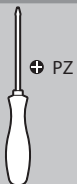
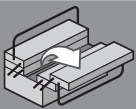
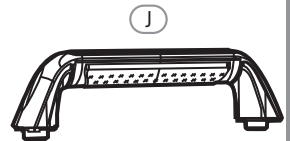
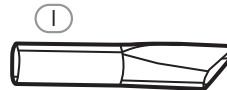



Attention danger / Atención: Peligro / Atencão perigo / Attenzione pericolo / Προσοχή κίνδυνος / Uwaga niebezpieczeństwo / Назар аударыңыз! Қауіпті!/Внимание! Опасно! / Увага! Небезпечно! / Atenție, pericol / Caution danger



Observez / Atención / Aviso / Osservare / Προσεξτε / Przestrzegać / Техникалық қауіпсіздік ережелерін сақтаңыз / Соблюдайте правила техники безопасности / Дотримуйтеся правил техніки безпеки / Respectati / Observe



Raccordé / Conectado / Ligado / Connesso / Με σύνδεση / Podłączone / Жалғанған/Подключено / Під'єднано / Conectat / Connected



Hors tension / Apagado / Desligado da alimentação / Fuori tensione / Εκτός τάσης / Odłączenie zasilania / Өшіру/Не под напряжением / Не під напругою / Scoatere de sub tensiune / Power off



Mise sous tension / Puesta en tensión / Ligaçao da alimentação / Messo sotto tensione / Σύνδεση με το ηλεκτρικό δίκτυο / Włączenie zasilania / Қосу/Включение под напряжение / Під'єднання під напругу / Punere sub tensiune / Power up



Nettoyage / Limpieza / Limpeza / Pulizia / Καθαρισμός / Czyszczenie / Тазалау/Чистка / Очищення / Curățare / Cleaning



Correct / Correcto / Corretto / Corretto / Σωστό / Dobrze / Дұрыс/Правильный / Правильно / Corect / Correct



Mentions légales & consignes de sécurité / Instrucciones legales y de seguridad / Avisos legais e instruções de segurança / Istruzioni legali e di sicurezza / νομικά σημείωμα και οδηγίες ασφαλείας / uwagi prawne i instrukcja bezpieczeństwa / Құқықтық және қауіпсіздік туралы нұсқаулар/руководство по технике Безопасности и правовым нормам / керівництво з техніки безпеки і правовим нормам / manual privind siguranța Și aspectele juridice / Legal & safety instructions



Aspirateur / Aspirar / Aspiração / Aspiratore / Αναρρόφηση / Odkurzacz / Сору/Пылесос / Прибирання пилососом / Aspirare / Vacuum



Souffleur / Soplar / Sopro / Soffiatore / Φύσημα / Nadmuch / Үрлеп шығару/Сдувание / Продувати / Suflare / Blow



Lire les instructions de fonctionnement / Lea el manual de instrucciones detenidamente / Leia as instruções de funcionamento / Leggere attentamente le istruzioni di sicurezza / Διαβάστε προσεκτικά τις οδηγίες λειτουργίας / Przeczytaj uważnie instrukcję użytkowania / Пайдалану жөніндегі нұсқауларды мұқият оқып шығыңыз/Внимательно прочтите инструкцию з эксплуатации. / Уважно прочитайте інструкцію з експлуатації. /Citiți cu atenție instrucțiunile de utilizare / Read the operating instructions carefully



Porter une protection pour les yeux / Utilice protecțion ocular / Use proteçao ocular / Indossare protezioni per gli occhi / Φοράτε προστασία για τα μάτια / Noś okulary ochronne / Көз қорғанысын киіңіз/ Используйте средства защиты органов зрения / Надягайте захисні окуляри / Purtați echipament de protecție oculară / Wear eye protection



Porter une protection respiratoire / Utilice protecțion respiratoria / Use proteçao respiratória / Indossare protezioni respiratorie / Φοράτε προστασία για την αναπνοή / Noś środki ochrony dróg oddechowych / Тыныс жолдарының қорғанысын киіңіз/ Используйте средства защиты органов дыхания / Надягайте протипилову маску / Purtați echipament de protecție respiratorie / Wear breathing protection



Porter des gants de protection / Utilice guantes protectores / Use luvas de proteçao / Indossare guanti protettivi / Φοράτε προστατευτικά γάντια / Noś rękawice ochronne / Қорғаныш қолғап киіп жүріңіз/ Используйте защитные перчатки / Надягайте захисні рукавиці / Purtați mănuși de protecție / Wear protective gloves

Notes / Observaciones / Notas / Note / Σημειώσεις / Notatki / Ескертпелер/ Примечания / Примітки / Note / Notes

A

FR Préparation

ES Preparación

PT Preparação

IT Preparazione

EL Προετομασία

PL Przygotowanie

KZ Дайындық

UA Підготування

RO Pregătire

EN Preparation

RU Подготовка

1

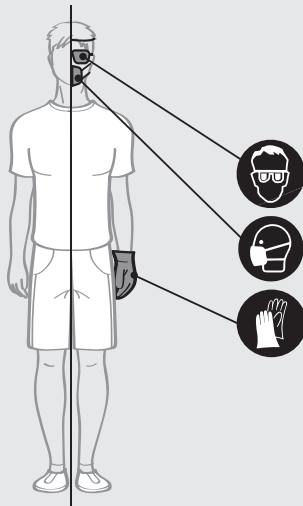

2

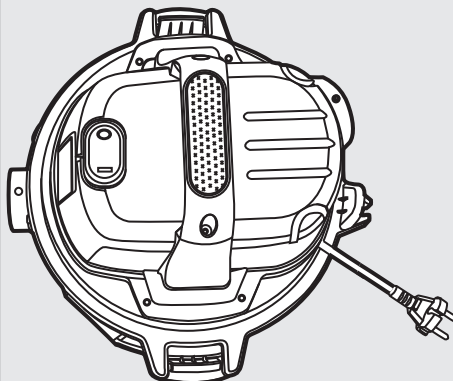
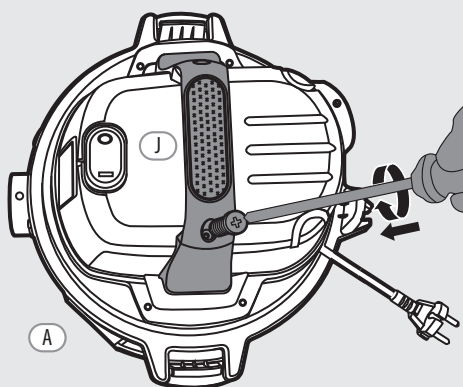

FR Préparation

ES Preparación

PT Preparação

IT Preparazione

EL Προετοαασία

PL Przygotowanie

KZ Дайындық

UA Підготування

RO Pregătire

EN Preparation

RU Подготовка

A

3

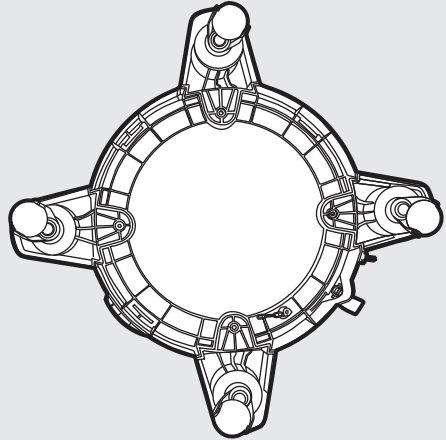
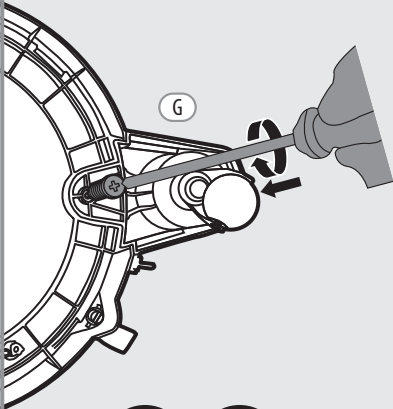

4

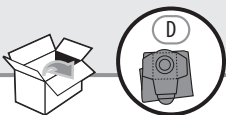
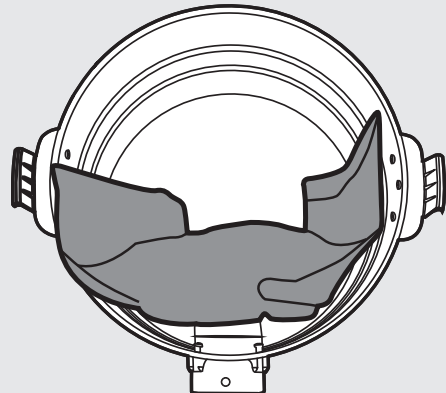
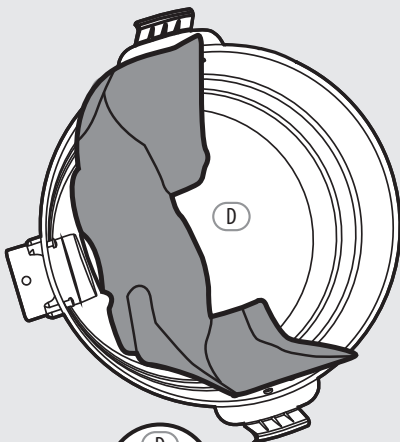

A

FR Préparation

ES Preparación

PT Preparação

IT Preparazione

EL Προετοιμασία

PL Przygotowanie

KZ Дайындық

UA Підготування

RO Pregătire

EN Preparation

RU Подготовка

5

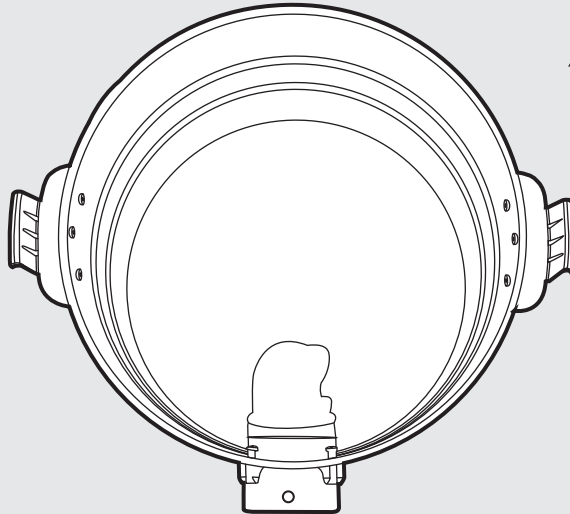

6

OPTIONS / OPCIONES / OPÇÕES / OPZIONI / ΕΠΙΛΟΓΕΣ / OPSE / ОПЦІЯЛАР / ОПЦИИ / ОПЦІЇ / ОРҀІУНИ /
 OPTIÖNS

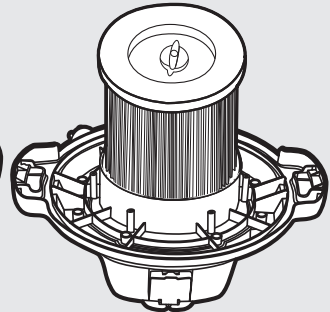
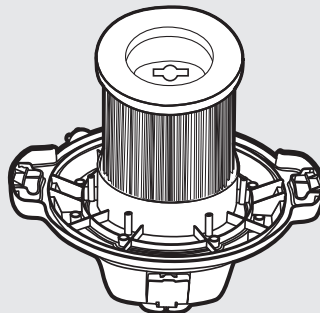
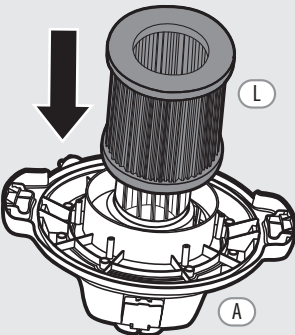

FR Préparation

ES Preparación

PT Preparação

IT Preparazione

EL Προετομασία

PL Przygotowanie

KZ Дайындық

UA Підготування

RO Pregătire

EN Preparation

RU Подготовка

A

7

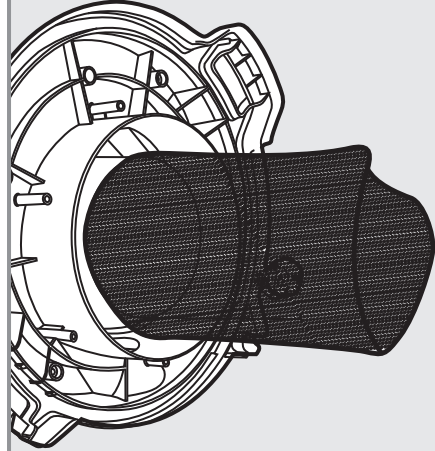
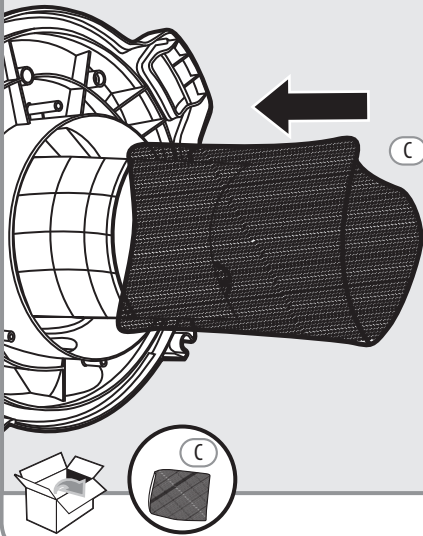

8

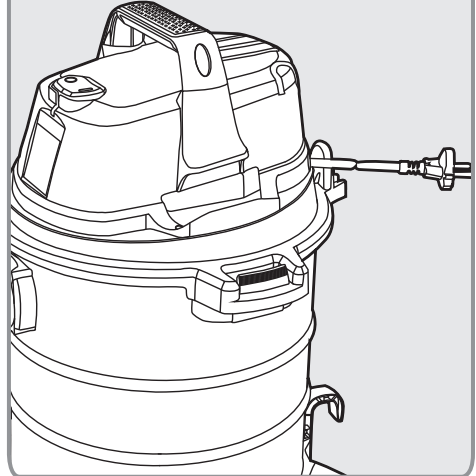
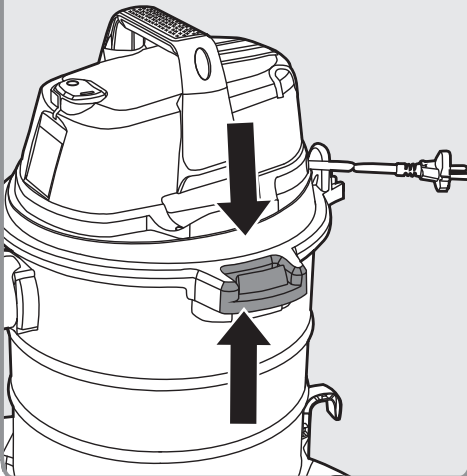

A

- FR Préparation
- ES Preparación
- PT Preparação
- IT Preparazione
- EL Προετομασία
- PL Przygotowanie
- KZ Дайындық
- UA Підготування
- RO Pregătire
- EN Preparation
- RU Подготовка

9

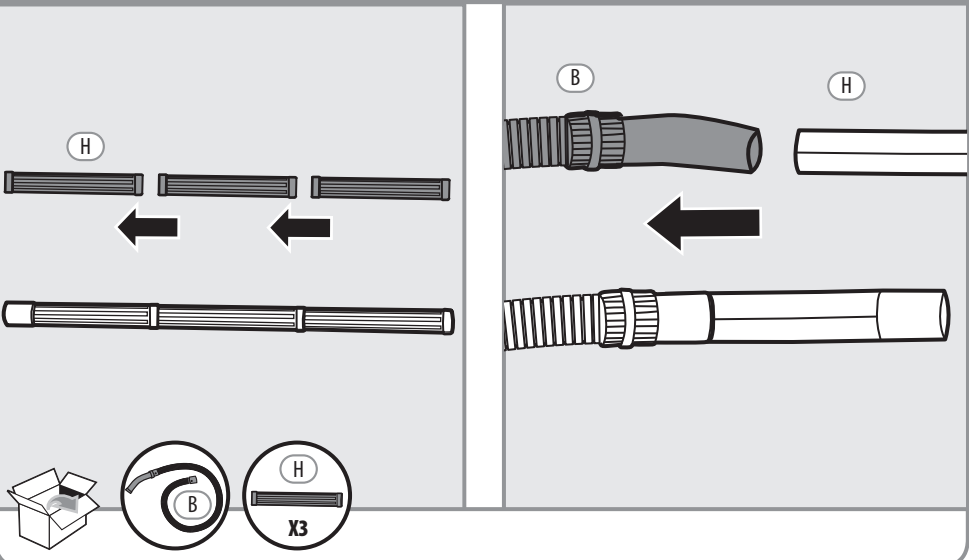

10

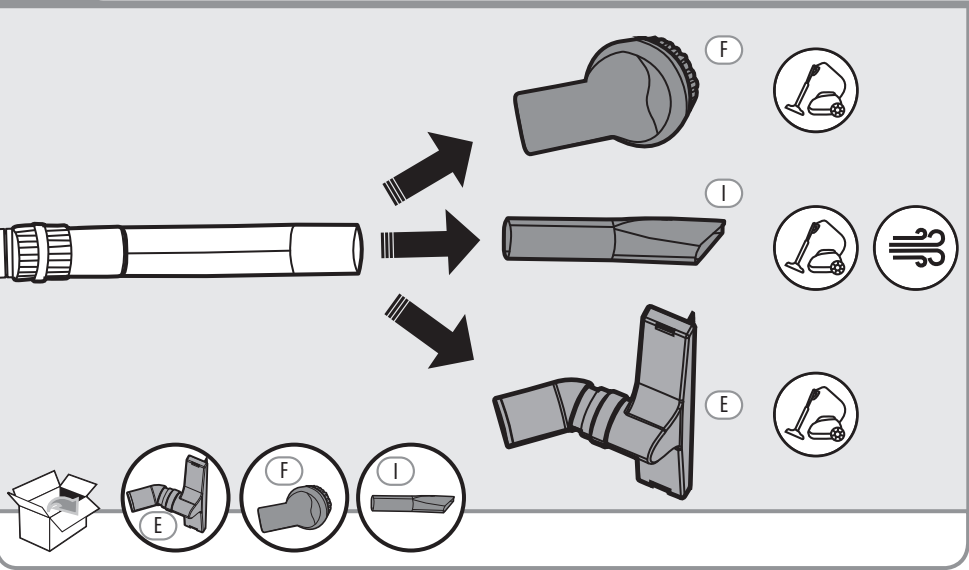

- FR Préparation
- ES Preparación
- PT Preparação
- IT Preparazione
- EL Προετοιμασία
- PL Przygotowanie
- KZ Дайындық
- UA Підготування
- RO Pregătire
- EN Preparation
- RU Подготовка

A

11

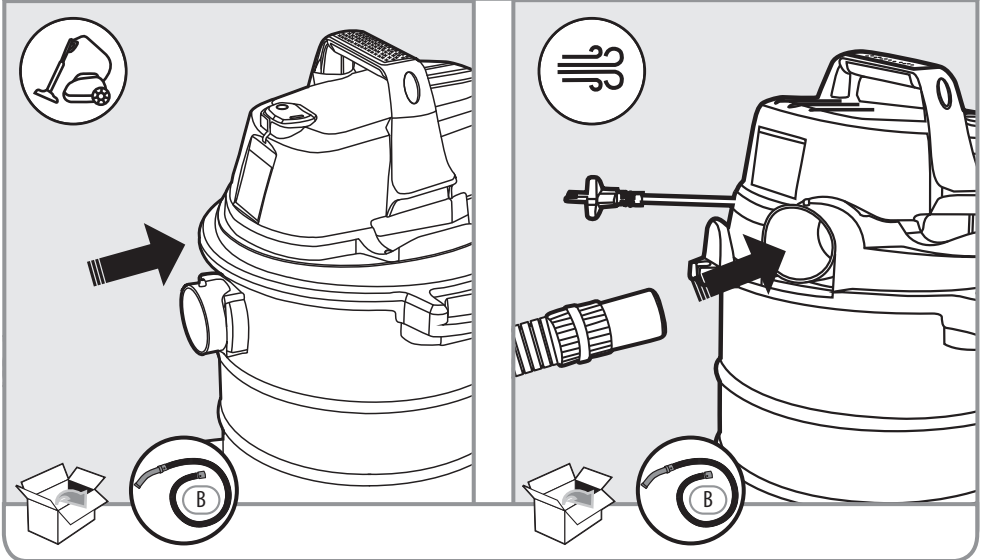

12

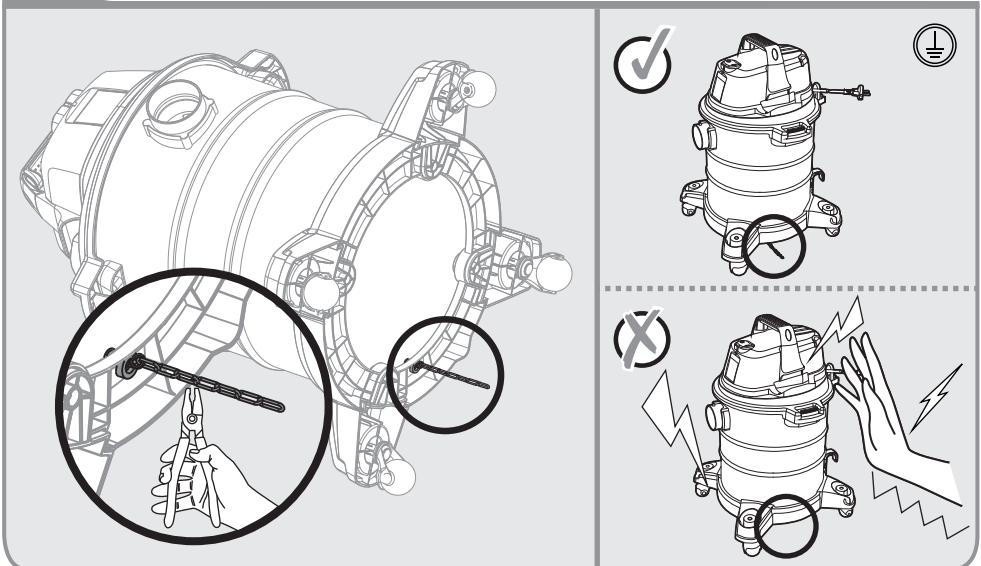

B

FR Utilisation

ES Utilización

PT Utilização

IT Uso

EL Χρήση

PL Użytkowanie

KZ Пайдалану

UA Використання

RO Utilizare

EN Use

RU Использование



1

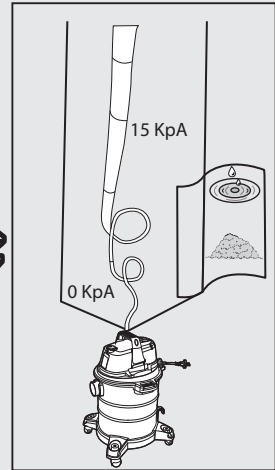
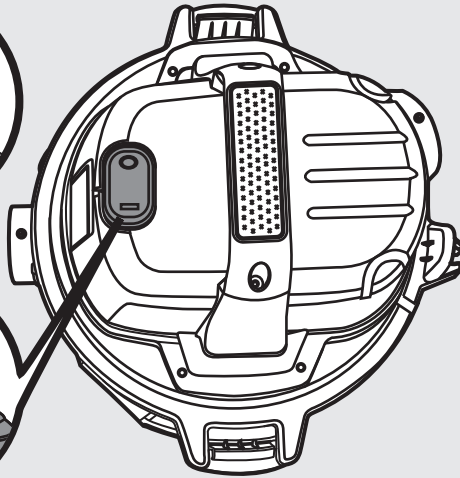
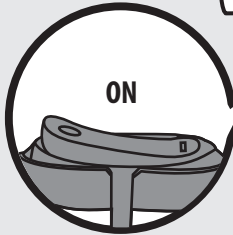
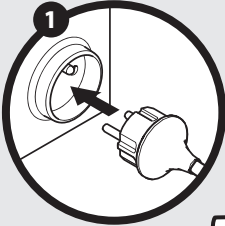

2

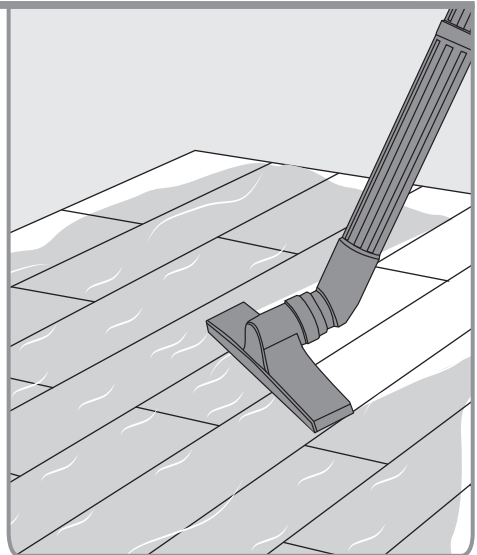
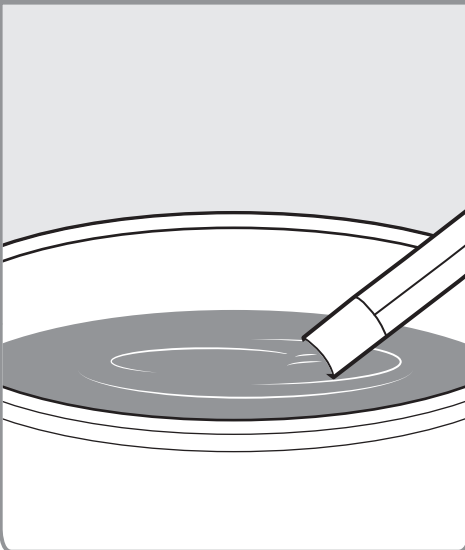

FR Utilisation

ES Utilización

PT Utilização

IT Uso

EL Χρήση

PL Użytkowanie

KZ Пайдалану

UA Використання

RO Utilizare

EN Use

RU Использование

B

3

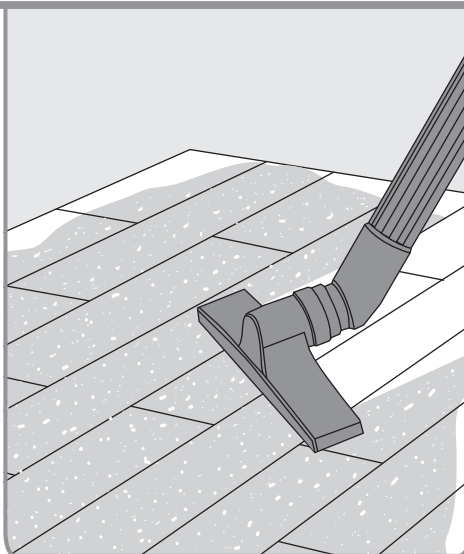
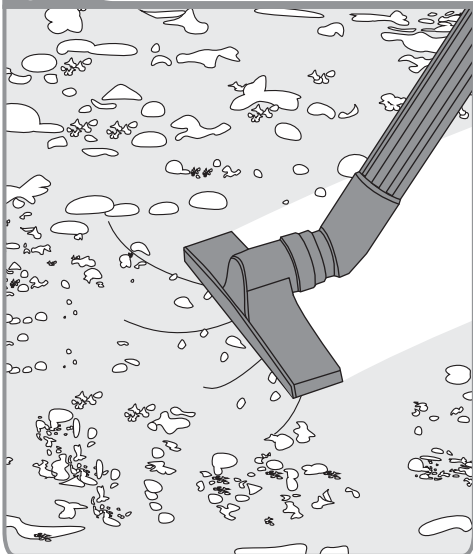

4

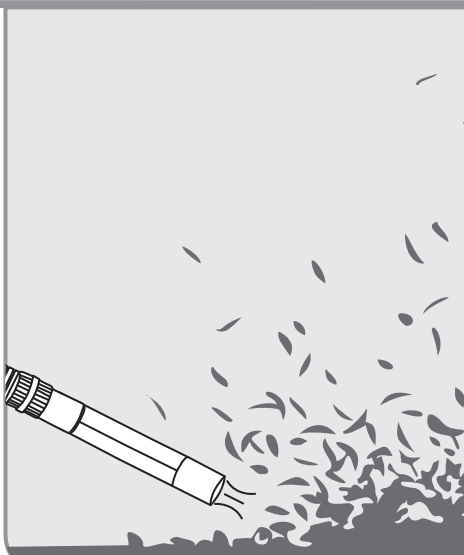
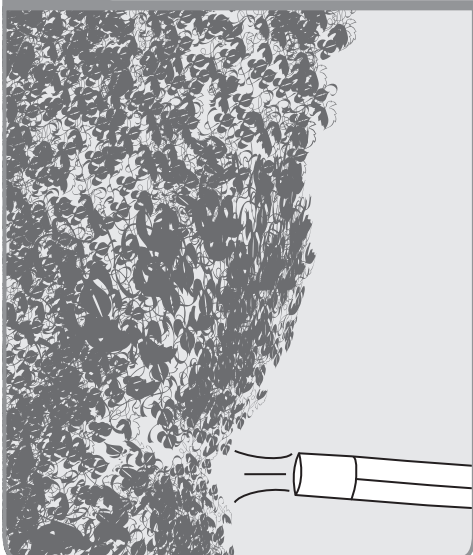

C

FR Entretien

ES Mantenimiento

PT Serviço

IT Manutenzione

EL Συντήρηση

PL Konserwacja

KZ Техникалық қызмет көрсету

UA Догляд

RO Întreținere

EN Maintenance

RU Уход

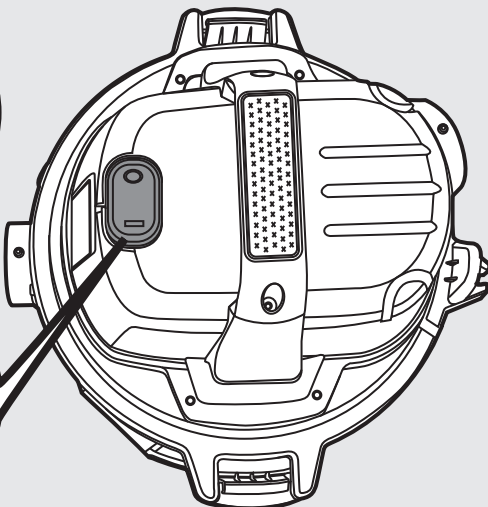
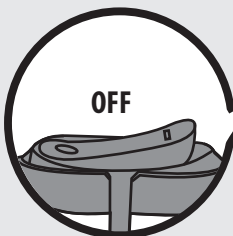
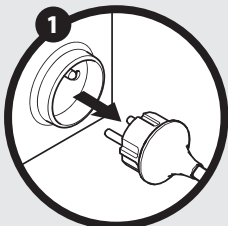
**1****2**

OPTIONS / OPCIONES / OPÇÕES / OPZIONI / ΕΠΙΛΟΓΕΣ / OPSCJE / ОПЦІЯЛАР/ОПЦИИ / ОПЦІЇ / OPȚIUNI / OPTIONS

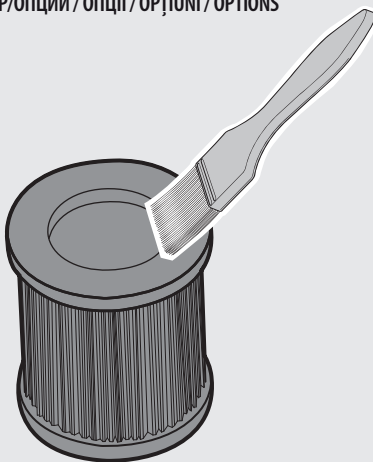
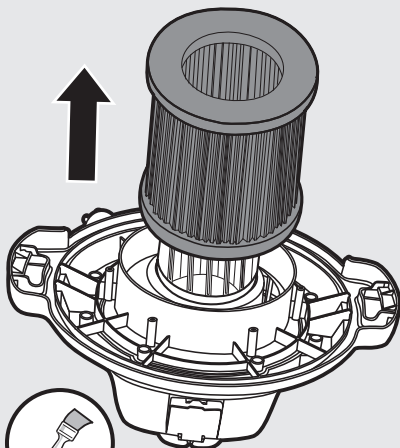

FR Entretien

ES Mantenimiento

PT Serviço

IT Manutenzione

EL Συντήρηση

PL Konserwacja

KZ Техникалық қызмет көрсету

UA Догляд

RO Întreținere

EN Maintenance

RU Уход

C

3

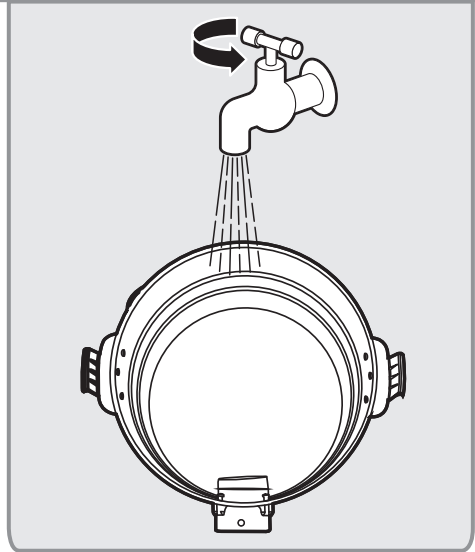
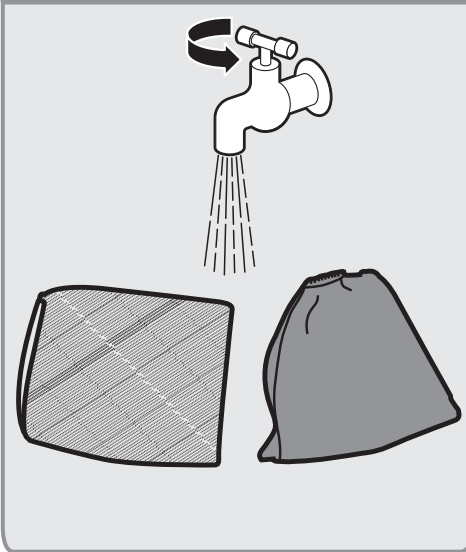

4

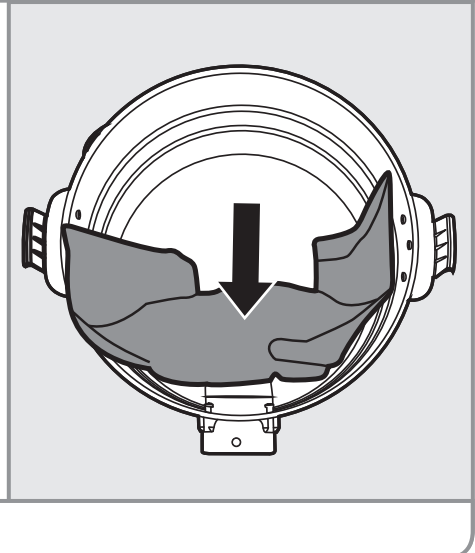
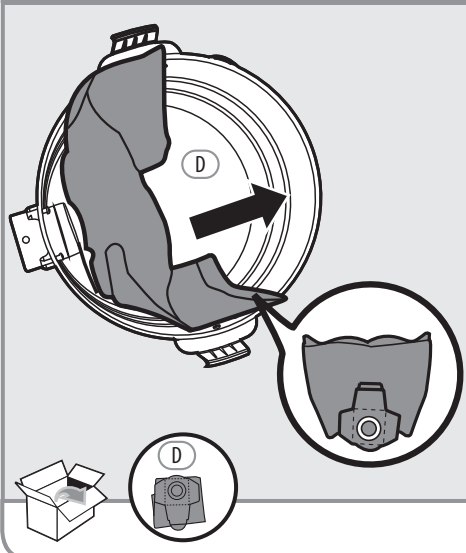

D

FR Hivernage

EL Αποθήκευση το χειμώνα

RO Păstrare pe perioada iernii

ES Durante el invierno

PL Przechowywanie

EN Winter storage

PT Preparação para o inverno

KZ Қысқы уақытта сақтау

RU Зимний период

IT Rimessaggio

UA Зимовий період

1

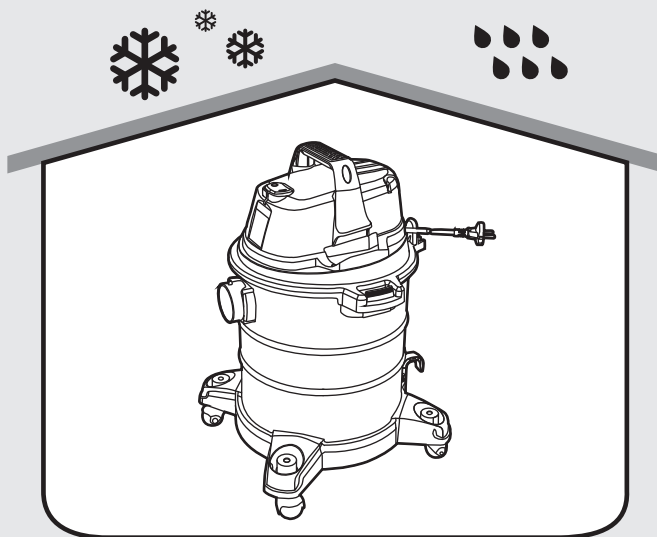



Ce produit se recycle,
s'il n'est plus utilisable
déposez-le en déchèterie.

Notice à trier.

Pour en savoir plus :
www.quefairedemesdechets.fr

- FR** Ce produit est recyclable. S'il ne peut plus être utilisé, veuillez l'apporter dans un centre de recyclage de déchets.
- ES** Este producto es reciclable. Si ya no se puede usar, llévelo a un centro de reciclaje de residuos.
- PT** Este produto é reciclável. Se deixar de o utilizar, entregue-o num centro de reciclagem de resíduos.
- IT** Questo prodotto può essere riciclato. Se deve essere smaltito, portalo presso un centro di riciclaggio.
- EL** Αυτό το προϊόν είναι ανακυκλώσιμο. Εάν δεν μπορεί πλέον να χρησιμοποιηθεί, μεταφέρετε την σε κάποιο κέντρο ανακύκλωσης απορριμμάτων.
- PL** Ten produkt poddawany jest recyklingowi, kiedy przestaje być użyteczny należy dostarczyć go do punktu zbiórki odpadów.
- RU** Этот продукт может перерабатываться. Если он больше не пригоден для пользования, сдайте его в утилизационный центр.
- KZ** Бұл өнім қайта өңдеуге келеді. Оны әрі қолдануға болмайтын жағдайда, оны қайта өңдейтін орталыққа тапсыруыңызды өтінеміз.
- UA** Цей продукт може перероблятися. Якщо воно більше не є придатне для використання, здайте його в утилізаційний центр.
- RO** Acest produs este reciclabil. Dacă nu mai poate fi folosit, vă rugăm să îl aduceți într-un centru de reciclare a deșeurilor.
- EN** This product is recyclable. If it cannot be used anymore, please take it to waste recycling centre.



N° de série/N.º de serie/N.º de série/N. di serie/Αρ. σειράς/Nr
serijny/Сериялық №./Серийный номер./Серийний №/Nr. de serie/Serial No:
204505 00 DDDMMYY XX PPPPPP

* Garantie 2 ans / 2 años de garantía / Garantia de 2 anos /
Garanzia 2 Anni / Εγγύηση 2 ετών / 2 lata gwarancji /
Кепілдік 2 жыл / Гарантия 2 года / Гарантія 2 років / Garantie 2 ani /
2-years guarantee

FR ADEO Services - 135 Rue Sadi Carnot - CS 00001
59790 RONCHIN - France

KZ ЛЕРУА МЕРЛЕН ВОСТОК АҚБ, 140031, Маскеу облысы,
Мытищинский ауданы, Мытищи қаласы,
Осташковское шоссе-1, РЕСЕЙ

UK ТОВ «Леруа Мерлен Україна»,
вул. Полярна 17а, м. Київ 04201, Україна

RU ООО ЛЕРУА МЕРЛЕН ВОСТОК, 141031, Московская область,
Мытищинский район, г. Мытищи, Осташковское шоссе,
д.1, РОССИЯ

Made in P.R.C 2019